

INFERNO MP777 WC Team Edition Set Up Sheet ver. 1.00

ドライバー名/Name of Driver	データ収集日/DATE	コース/Track	エンジン/Engine	プラグ/Plug	燃料/Fuel
Philipp Guschl	2006/10/29	長野・飯山	STI BX	RB No.6	KANAI
スパー/Spur	クラッチベル/スプリング/シュー Clutch Bell/Spring/Shoe		タイヤ/Tires	インナー/Inner	マフラー/Muffler
14 T	18 48 T	RMV2.5	PROLINE Cell block	KYOSHO	SIRIO 2057

○ダンパーセッティング (KYOSHOシリコンオイル使用時) Shock-Set-Up (Silicon Oil Name:KYOSHO)

	FRONT	REAR
ダンパータイプ Shock Type	—	—
ダンパーピストン Shock Piston	φ 1.2×2 φ 1.3×2 φ 1.4×2 φ 1.5×2 φ 1.6×1 φ 1.7×1 φ 2.0×1	φ 1.2×2 φ 1.3×2 φ 1.4×2 φ 1.5×2 φ 1.6×1 φ 1.7×1 φ 2.0×1
オイル/Oil	# 1500	# 900
スプリング/Spring	IF335BL	IF336BL
スペーサー/Spacer	10 mm	15 mm
プレッシャースポンジ Pressure Sponge	—	—

○リバウンド高/Rebound

FRONT	REAR
— mm	— mm

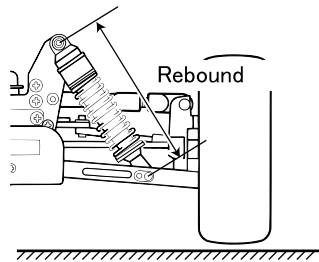

○キャンバー角/Camber Angle

FRONT	REAR
+ — °	+ — °
- — °	- — °

+ Positive Camber
- Negative Camber

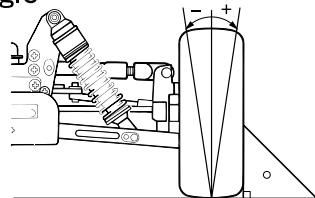

○フロントキャスター角/Front Caster Angle

上部 Upper	ブッシュ/Bush	(A) (B)
	ホルダー/Holder	(L) (H)
下部/Under	ブッシュ/Bush	(L) (H)
		(A) (B)

— フロントハブキャリア
Front Hub Carrier

IF304B 20°	IF305B 22°
---------------	-----------------------

アッパーアームポジション

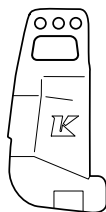

○ステアリングプレート Steering Plate

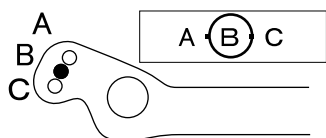

○スタビライザー/Unti Roll Bar

FRONT	REAR
φ 2.5	φ 2.8
0 mm	0 mm

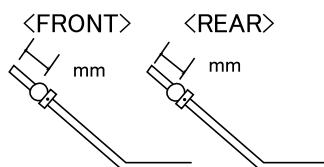

○ウイング角度 Wing Angle

Upper*Under

○ウエイト/Weight

— g

○ダンパー取り付け位置/Shock Mount Position

上部/Shock Stay

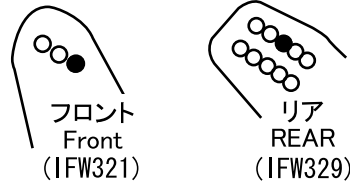

下部/Sus Airm	
FRONT	REAR
(In) Out	(In) Out

○デフセッティング (KYOSHOシリコンオイル使用時) Diff Gear Set-Up (Silicone Oil Name:KYOSHO)

	FRONT	CENTER	REAR
オイル/Oil	ノーマル・LSD Torsen	マ LSD 7000	マ LSD 3000

○トー角/Toe Angle

FRONT	REAR
1 °	2° 2.5 *3°

○ホイールベース/Wheelbase

Wheelbase	
リヤハブカラー Collar of Rear Hub	Front Side — mm Rear Side — mm

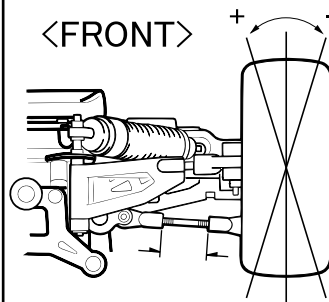

<リアサスホルダー>
<REAR Sus Holder>

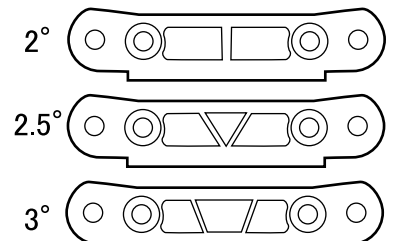

○リアサスプレート Rear Sus Plate

IFW314(Red) 1°	IFW302(Gold) 2°	IFW303(Blue) 3°
--------------------------	--------------------	--------------------

○リヤハブポジション Rear Hub Position

Upper
Under

○アッパーアームポジション Upper Arm Position

	REAR
バルク側/Shock Stay	1・2・3・4・5 6 ・7・8
ホイール側/Wheel side	In*Out

リアダンパーステー
Rear Shock Stay

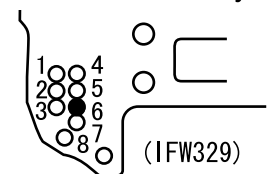

○ステアリングプレート Steering Plate

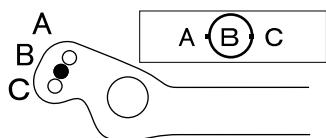

○スタビライザー/Unti Roll Bar

FRONT	REAR
φ 2.5	φ 2.8
0 mm	0 mm

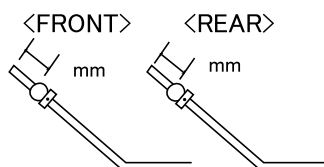

○ウイング角度 Wing Angle

Upper*Under

○ウエイト/Weight

— g