

# INFERNO MP777 WC Team Edition Set Up Sheet ver. 1.00

|                       |  |                         |                          |                  |              |
|-----------------------|--|-------------------------|--------------------------|------------------|--------------|
| ドライバー名/Name of Driver | データ収集日/DATE  | コース/Track               | エンジン/Engine              | プラグ/Plug         | 燃料/Fuel      |
| 金井 祐一                 | 2006/10/29   | 長野・飯山                   | SIRIO STI                | SIRIO Turbo No.6 | KANAI        |
| スパー/Spur              | クラッチベル/スプリング/シュー<br>Clutch Bell/Spring/Shoe                    |                         | タイヤ/Tires                | インナー/Inner       | マフラー/Muffler |
| 48 T                  | 2PC (S・H)<br>14 T 3PC (1.10・ <b>1.00</b> ) 0.95・0.90 Alumi X 1 | Carbon X 2<br>Alumi X 1 | PROLINE<br>Inside job M3 | PROLINE Mold     | SIRIO 2013   |

## ○ダンパーセッティング (KYOSHOシリコンオイル使用時) Shock-Set-Up (Silicon Oil Name:KYOSHO)

|                               | FRONT  | REAR   |
|-------------------------------|--|--|
| ダンパータイプ<br>Shock Type         | —  | —  |
| ダンパーピストン<br>Shock Piston      | φ 1.2×2<br><b>φ 1.3×2</b><br>φ 1.4×2<br>φ 1.5×2<br>φ 1.6×1<br>φ 1.7×1<br>φ x | φ 1.2×2<br><b>φ 1.3×2</b><br>φ 1.4×2<br>φ 1.5×2<br>φ 1.6×1<br>φ 1.7×1<br>φ x |
| オイル/Oil                       | # 600  | # 350  |
| スプリング/Spring                  | IF335-1316   | IF336-1716   |
| スペーサー/Spacer                  | 1 mm   | 3 mm   |
| プレッシャースポンジ<br>Pressure Sponge | —  | —  |

## ○リバウンド高/Rebound

| FRONT  | REAR   |
|--------|--------|
| 101 mm | 127 mm |

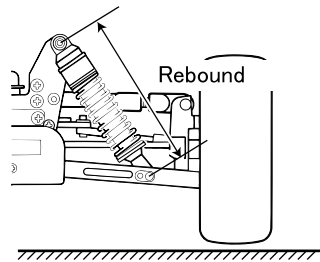

## ○キャンバー角/Camber Angle

| FRONT | REAR  |
|-------|-------|
| + 2 ° | + 3 ° |

+ Positive Camber  
- Negative Camber

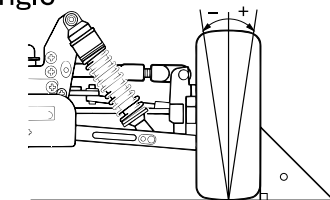

## ○フロントカスター角/Front Caster Angle

|             |             |         |
|-------------|-------------|---------|
| 上部<br>Upper | ブッシュ/Bush   | (A)・(B) |
|             | ホルダー/Holder | (L)・(H) |
| 下部/Under    | ブッシュ/Bush   | (L)・(H) |
|             |             | (A)・(B) |

— フロントハブキャリア  
Front Hub Carrier

|               |                       |
|---------------|-----------------------|
| IF304B<br>20° | <b>IF305B<br/>22°</b> |
|---------------|-----------------------|

アッパーアームポジション

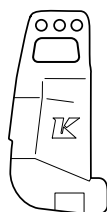

## ○ステアリングプレート Steering Plate

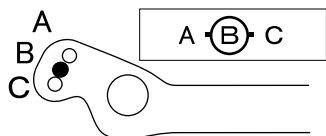

## ○スタビライザー/Unti Roll Bar

| FRONT | REAR  |
|-------|-------|
| φ 2.8 | φ 2.8 |
| 0 mm  | 2 mm  |

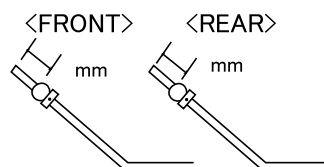

## ○ウイング角度 Wing Angle

|       |              |
|-------|--------------|
| Upper | <b>Under</b> |
|-------|--------------|

## ○ウエイト/Weight

|   |   |
|---|---|
| — | g |
|---|---|

## ○ダンパー取り付け位置/Shock Mount Position

上部/Shock Stay

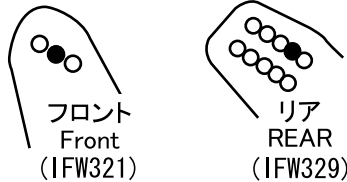

下部/Sus Airm

| FRONT         | REAR          |
|---------------|---------------|
| <b>In</b> Out | <b>In</b> Out |

## ○デフセッティング (KYOSHOシリコンオイル使用時) Diff Gear Set-Up (Silicone Oil Name:KYOSHO)

|         | FRONT                | CENTER               | REAR                 |
|---------|----------------------|----------------------|----------------------|
| オイル/Oil | <b>ノーマル</b> LSD 7000 | <b>ノーマル</b> LSD 5000 | <b>ノーマル</b> LSD 3000 |

## ○トー角/Toe Angle

| FRONT | REAR                  |
|-------|-----------------------|
| -2 °  | 2 °・2.5 °・ <b>3 °</b> |

## ○ホイールベース/Wheelbase

| Wheelbase                        |                                   |
|----------------------------------|-----------------------------------|
| リヤハブカラー<br>Collar of<br>Rear Hub | Front Side 3 mm<br>Rear Side 2 mm |

<FRONT>

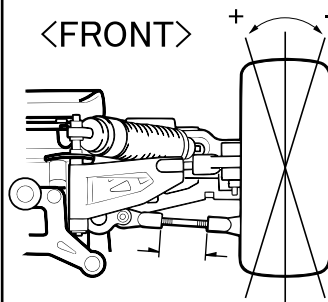

<リアサスホルダー>  
<REAR Sus Holder>

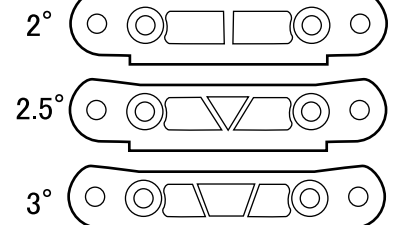

## ○リアサスプレート Rear Sus Plate

|                   |                           |                    |
|-------------------|---------------------------|--------------------|
| IFW314(Red)<br>1° | IFW302(Gold)<br><b>2°</b> | IFW303(Blue)<br>3° |
|-------------------|---------------------------|--------------------|

## ○リヤハブポジション Rear Hub Position

|              |
|--------------|
| Upper        |
| <b>Under</b> |

## ○アッパーアームポジション Upper Arm Position

|                  | REAR                     |
|------------------|--------------------------|
| バルク側/Shock Stay  | 1・2・3・4・5・ <b>6</b> ・7・8 |
| ホイール側/Wheel side | In <b>Out</b>            |

リアダンパーステー  
Rear Shock Stay

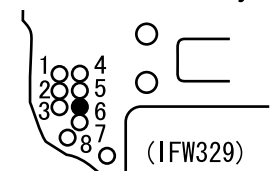

## ○ステアリングプレート Steering Plate

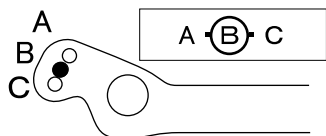

## ○スタビライザー/Unti Roll Bar

| FRONT | REAR  |
|-------|-------|
| φ 2.8 | φ 2.8 |
| 0 mm  | 2 mm  |

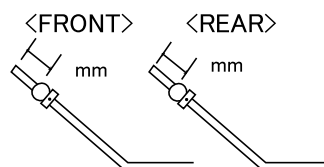

## ○ウイング角度 Wing Angle

|       |              |
|-------|--------------|
| Upper | <b>Under</b> |
|-------|--------------|

## ○ウエイト/Weight

|   |   |
|---|---|
| — | g |
|---|---|