

※ご使用前にこの説明書を良くお読みになり十分に理解してください。
Before beginning assembly, please read these instructions thoroughly!

V-ONE RRR Evo2

INSTRUCTION MANUAL
組立/取扱説明書



Radio Controlled .12-.15 Engine Powered Touring Car Series
PureTen GP 4WD **V-ONE RRR Evo.2**



●キットの他にそろえる物 / REQUIRED FOR OPERATION	2 ~ 3
●プロポの準備 / RADIO PREPARATION	3
●組立て前の注意 / BEFORE YOU BEGIN	4
●ランナー付プラパーツ配置図 / ARRANGEMENT OF PLASTIC PARTS ON RUNNERS	5 ~ 6
●本体の組立て / ASSEMBLY	7 ~ 30
●取扱いの注意 / OPERATING YOUR MODEL SAFELY	31
●分解図 / EXPLODED VIEW	32 ~ 33
●スペアパーツ・オプションパーツリスト / SPARE PARTS & OPTIONAL PARTS	34 ~ 39

⚠ 安全のための注意事項

この無線操縦模型は玩具ではありません!

- この商品は高い性能を発揮するように設計されています。組立てに不慣れな方は、模型を良く知っている人にアドバイスを受け確実に組立ててください。
- 小さい部品があるので、組立て作業は幼児の手がとどかない所で必ずおこなってください。
- 動かして楽しむ場所は、万一の事故を考えて安全を確認してから、責任をもってお楽しみください。
- 組立てた後も、説明書がいつでも見られるように大切に保管してください。
- ラジコン保険に加入して安全に楽しみましょう。

⚠ UNDER SAFETY PRECAUTIONS

This radio control model is not a toy.

- First-time builders should seek the advice of experienced modelers before beginning assembly and if they do not fully understand any part of the construction.
- Assemble this kit only in places out of children's reach!
- Take enough safety precautions prior to operating this model. You are responsible for this model's assembly and safe operation!
- Always keep this instruction manual ready at hand for quick reference, even after completing the assembly.
- Taking out liability insurance is recommended.

キットの他にそろえる物 (1) REQUIRED FOR OPERATION (1)

1

2チャンネル2サーボ無線操縦機 (プロポ)

2ch radio control set with 2 servos.

- このキットには2チャンネル2サーボのプロポが必要です。
- 送信機にはスティックタイプとハンドルタイプがありますが、お好みのタイプを用意してください。
- リバーススイッチを使用する場合は、プロポに付属の説明書を参考に設定してください。
- This kit requires a 2 channel radio control set with 2 servos.
- Because there are stick-type and wheel-type transmitters, use which ever fits your convenience best.
- In case of using reverse switch, refer to instruction manual included in the radio set.

■スティックタイプ
2チャンネルプロポ
Stick-type
2ch radio set.

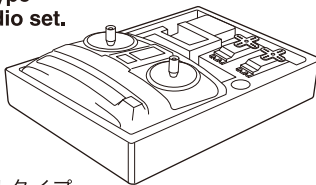

■ハンドルタイプ
2チャンネルプロポ
Wheel-type
2ch radio set.

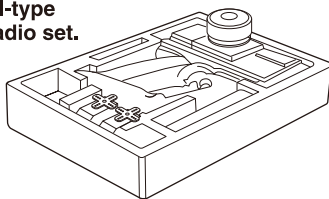

■単3乾電池 (送信機用)
AA-size Batteries (For Transmitter)



■受信機用バッテリー
Battery

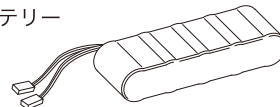

※No.71162 6V X-FORCE 600 ニカドバッテリーおよびORI 12228、ORI 1600 レシーバパック (ストレート型) を必ず使用してください。
Use only: No.71162 6V X-FORCE 600 Ni-Cd battery, and ORI 12228, ORI 1600 Receiver pack (straight pack).

使用できるサーボ・受信機サイズ
Suitable servos & receiver

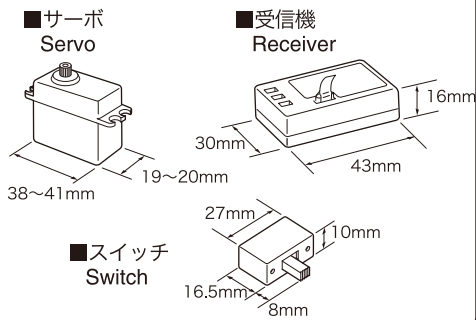

2

エンジンおよびマフラー

- このキットには.12クラスエンジンが必要です。
※SGシャフト (パイロットシャフト) 仕様で、スライドキャブ仕様のリコイルスターターなし後方排気エンジンのみ搭載できます。

- This kit requires a .12 class engine.
*Only SG Shaft (Pilot Shaft) with Slide Carburetor engine without pull starter Rear Exhaust is available.

■.12クラス用エンジン
Engine for .12 class cars

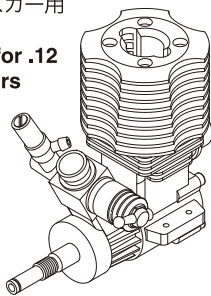

■プラグ
Plug



■マフラー
Muffler

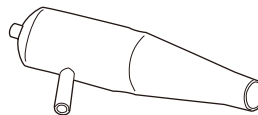

■ジョイントパイプ
Joining Pipe

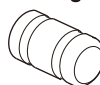

■マニホールド
Manifold



No.VZW217
T.S SCチュードサイレンサーセット (RRR)
T.S SC Tuned Silencer Set (RRR)

No.VZW218
T.S チュードサイレンサーセット (RRR)
T.S Tuned Silencer Set (RRR)

3

燃料と始動用具 Required for engine starting:

■燃料
Glow Fuel



No.73111
KYOSHO RACING
KANAI FUEL 20%

■燃料ポンプ
Fuel Pump



No.96423B
フューエルポンプ
Fuel Bottle

■プラグヒーター
Plug Heater

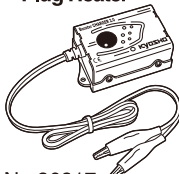

No.36217
ブースターチャージャー-2.0
Booster Charger 2.0

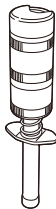

No.36215
スパークブースター-2.0
Spark Booster 2.0

■プラグレンチ
Plug Wrench

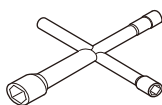

No.80164
十字レンチ
Cross Wrench

■スターター
Starter

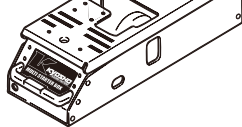

No.36209
マルチスターター-BOX 2.0
Multi Starter Box 2.0

■スターター用バッテリー
Battery

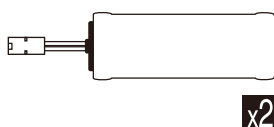

No.ORI 10325
ORION スポーツパワー-2200バッテリー
ORION SPORTS POWER 2200 Battery

4

塗料 Paint

- ボディの塗装には塗料が必要です。京商では、モデル用塗料、スプレーを販売していますのでご利用ください。
- For painting the body, use Kyosho paints for models!

No.76001~76061
京商スプレーカラー
KYOSHO SPRAY COLOR



5

その他 Other equipment required.

■エアフィルター
Air Filter

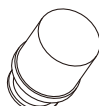

No.36220

■グラストープ
Tape



No.96173

■タイヤセッター
Tire setter

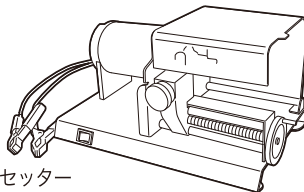

No.36304
K.R.F マルチタイヤセッター
K.R.F Multi Tire Setter

No.36214
K.R.F オートマチックタイヤセッター
K.R.F Automatic Tire Setter

No.36214-02
タイヤセッター用ハブ (1/10)
Adaptor (for Tire Setter)

■ボディ
Body

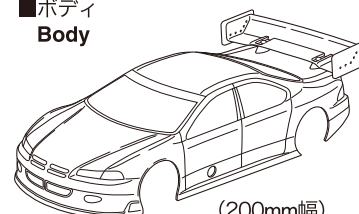

(200mm幅)
(Width 200mm)

キットの他にそろえる物 (2) REQUIRED FOR OPERATION (2)

6 組立てに必要な工具 Tools required

- +ドライバー (大、中、小)
Phillips Screwdriver (L,M,S)



キットに入っている工具 TOOLS INCLUDED

- 六角レンチ
Hex Wrench

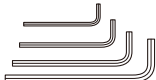

- グリス
Grease



- 十字レンチ (小)
Cross Wrench (S)

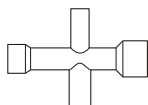

- 六角ドライバー (2mm)
Hex Screwdriver (2mm)



- キリ
Awl

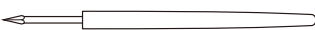

- ラジオペンチ
Needle Nose Pliers

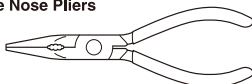

- ニッパー
Wire Cutters

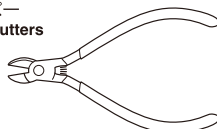

- プライヤー
Pliers



- 10mmボックスドライバー
Box Wrench

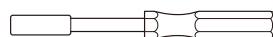

- カッターナイフ
Sharp Hobby Knife



- ゴム系接着剤
Rubber Cement



- ネジロック剤
(ロックタイト)
Screw Cement

中強度
(Medium Strength)

No.96178



No.80951B

フライホイールレンチ
Flywheel Wrench

No.96154
KYOSHO スペシャルグルー
KYOSHO Special Glue

瞬間接着剤
Instant Glue



No.80160
クラッチスプリングアジャストツール
Clutch Spring Adjust Tool

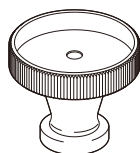

No.36219

SPナイフエッジリーマー
SP KNIFE EDGE REAMER

下穴加工が不要で、直接 No need to pre-drill!
1mm~15mmの正確な穴 Precise holes (1mm to
あけができる工具です。 15mm) can be drilled.

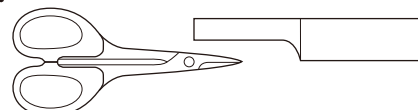

ラウンドカッター&サンダー No.1829
ROUND CUTTER & SANDER

ボディのカット、仕上げ用。曲線部分も楽に For trimming bodies!
作業ができます。 Cutting along curved lines
never was so easy!

プロポの準備 RADIO PREPARATION

- プロポを下の順番にしたがってセットします。
Set up the radio as explained below.

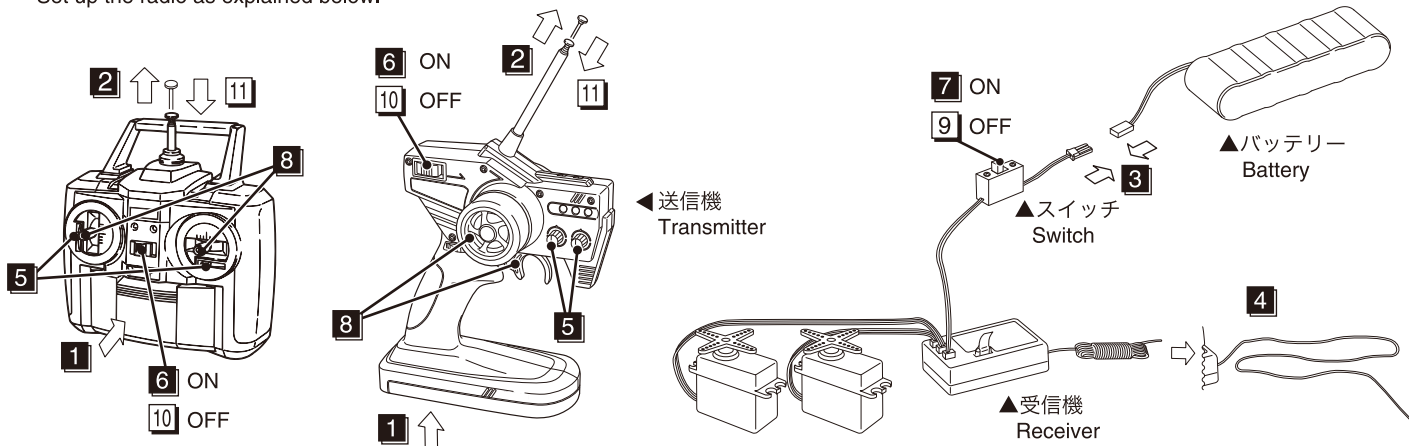

- 1 単3乾電池をセットする (送信機)
- 2 アンテナをのばす (送信機)
- 3 充電した受信機用ニカドバッテリーをつなぐ。
- 4 アンテナをのばす (受信機)
- 5 トリムレバーを中央にセットする。
- 6 スイッチを入れる (送信機)
- 7 スイッチを入れる (受信機)
- 8 スティックを動かしてサーボが動くか確認する。
- 9 スイッチを切る (受信機)
- 10 スイッチを切る (送信機)
- 11 アンテナを縮める。

- 1 Install batteries. (Transmitter)
- 2 Extend the antenna. (Transmitter)
- 3 Connect the charged Ni-Cd battery to the receiver.
- 4 Extend the antenna. (Receiver)
- 5 Center the trims.
- 6 Switch on. (Transmitter)
- 7 Switch on. (Receiver)
- 8 Make sure the servos are in command.
- 9 Switch off. (Receiver)
- 10 Switch off. (Transmitter)
- 11 Retract the antenna. (Transmitter)

- 1** 組立てる前に説明書を良く読んで、おおよその構造を理解してから組立てに入ってください。
Read through the manual before you begin, so you will have an overall idea of what to do.
- 2** キットの内容をお確かめください。万一不良、不足がありましたら、お買い求めの販売店にご相談いただくか、当社「ユーザー相談室」までご連絡ください。
Check all parts. If you find any defective or missing parts, contact your local dealer or our Kyosho Distributor.
- 3** 説明書の見かた
How to read the instruction manual:

(説明例 Example)

1 フロントサスペンション
Front Suspension

④ 5 x 10mm メタル
Metal Bushing

⑤ キングピン
King Pin

⑥ 5.8mm ピロボール (黒)
Pillow Ball (Black)

小物部品のキーNo. 名前、
原寸図、使用数。
Key Number, Part Name,
True-to-scale Diagram,
Quantity Used

キット内の部品は、ビス類を除いてキーNo.が付けられています。スペアパーツを購入する時はキーNo.を参照してください。
All parts except screws are identified by key numbers. For purchasing spare parts, find the key no. of the part needed in the spare part list and refer to the left column to look up the corresponding order no.

説明書内では多くのマークが使用されています。マークに注意して組立てを進めてください。
This instruction manual uses several symbols. Please note them during the entire assembly.

No.4, No.5, No.6

4 説明書に使われているマーク
Symbols used throughout the instruction manual, comprise:

- | | | | |
|--|---|--|--|
| 使用する袋。
Part bags used. | 左右同じように組立てる。
Assemble left and right sides the same way. | 原寸図
True-to-scale diagram. | 可動するように組立てる。
Ensure smooth non-binding movement while assembling. |
| 瞬間接着剤で接着する。
Apply instant glue (CA glue, super glue). | をカットする。
Cut off shaded portion. | 別購入品
Must be purchased separately! | 仮止め。
Tentatively tighten. |
| ゴム系接着剤で接着する。
Apply rubber cement. | グリスを塗る。
Apply grease. | 2セット組立てる(例)。
Assemble as many times as specified (here: twice). | 番号の順に組立てる。
Assemble in the specified order. |
| ネジロック剤を塗る。
Apply threadlocker (screw cement). | 余分をカットする。
Cut off excess. | | |

5 キットには、形や長さが違うビスや小物部品が多く入っています。説明書には原寸図がありますので確認してから組立ててください。また、ビス類は多めに入っているものもありますので、予備としてお使いください。
This kit contains screws and hardware in different metric sizes and shapes. Before using them, check the screws on the true-to-scale diagrams on the left side in each assembly step. Some screws are extras.

- | | |
|--|---|
| ●ビスの種類 SCREWS | ●小物部品のサイズ例 OTHER HARDWARE |
| ビス Screw

キャップビス Cap Screw

サラビス Flat Head (F/H) Screw
 | 3x12mm ビス Screw

3x12mm サラビス F/H Screw

3mm ワッシャー・ナット Washer · Nut

5x10mm メタル・ベアリング Metal Bushing · Bearing

E4 Eリング E-ring

5.8mm ピロボール Pillow Ball
 |
| TPビス Self-tapping (TP) Screw

TPサラビス TP F/H Screw

セットビス Set Screw
 | |

6 TPビスは、部品にネジを切りながらしめつけるビスです。しめこみが固い場合がありますが、部品が確実に固定されるまでしめこんでください。ただし、しめすぎるとネジがきかなくなりますので、部品が変形するまでしめないでください。
Self-tapping (TP) screws cut threads into the parts when being tightened. Excessive force may permanently damage parts when tightening TP screws. It is recommended to stop tightening when the part is attached or when some resistance is felt after the threaded portion enters the plastic.

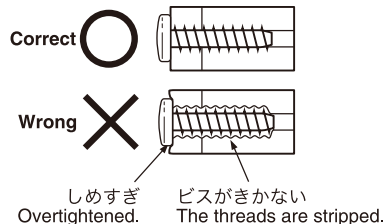

ランナー付プラパーツ配置図 ARRANGEMENT OF PLASTIC PARTS ON RUNNERS

▶  部分の部品は、使用しません。
Shaded Parts are not used.

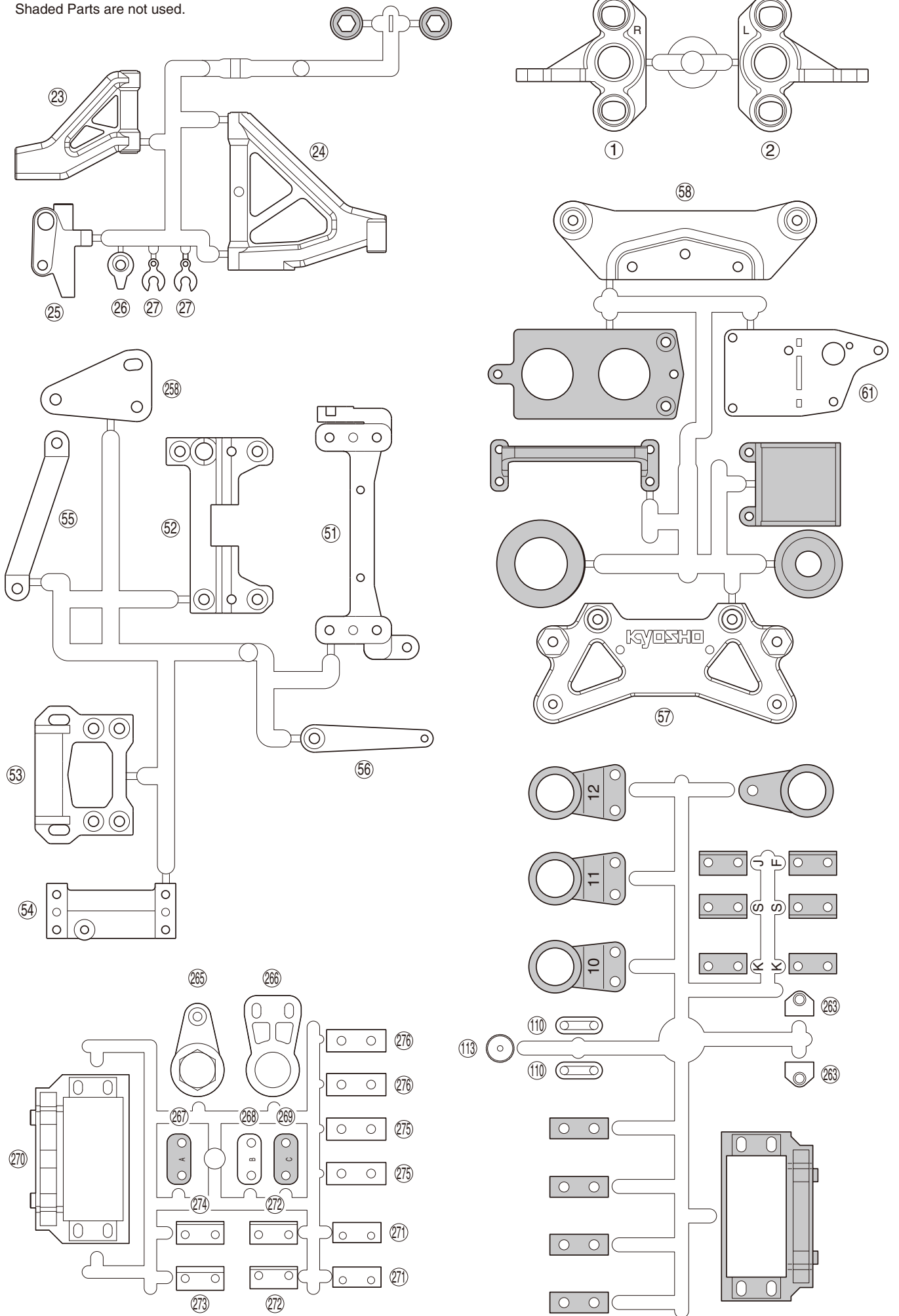

ランナー付プラパーツ配置図 ARRANGEMENT OF PLASTIC PARTS ON RUNNERS

▶  部分の部品は、使用しません。
Shaded Parts are not used.

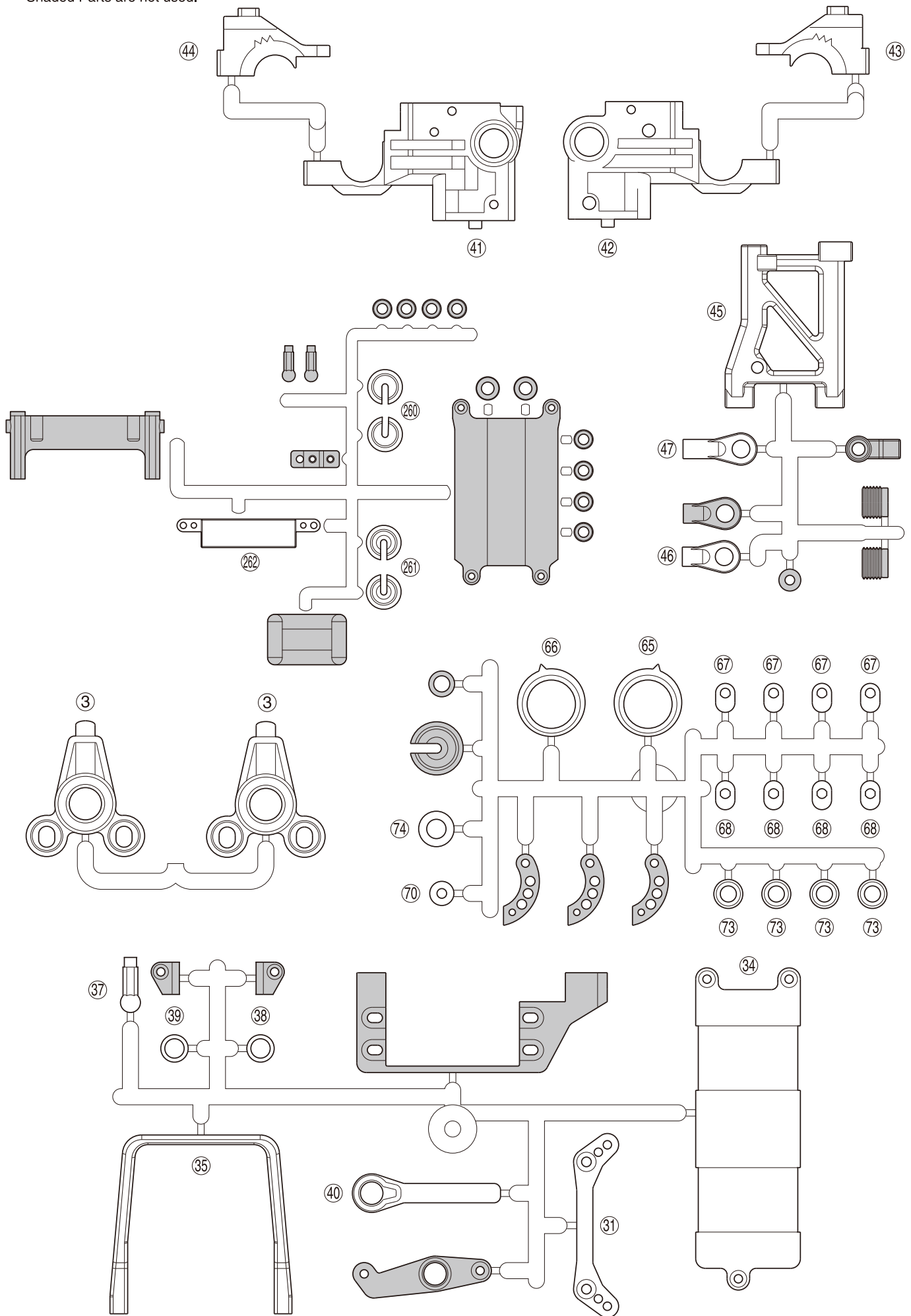

1 デフギヤ Gear Differential

No.1, No.13

▶ ⑬を⑮, ⑰に瞬間接着剤で固定する。
After inserting both ⑬ to ⑮ and ⑰, apply instant glue.

< リヤ用 >
< For Rear >

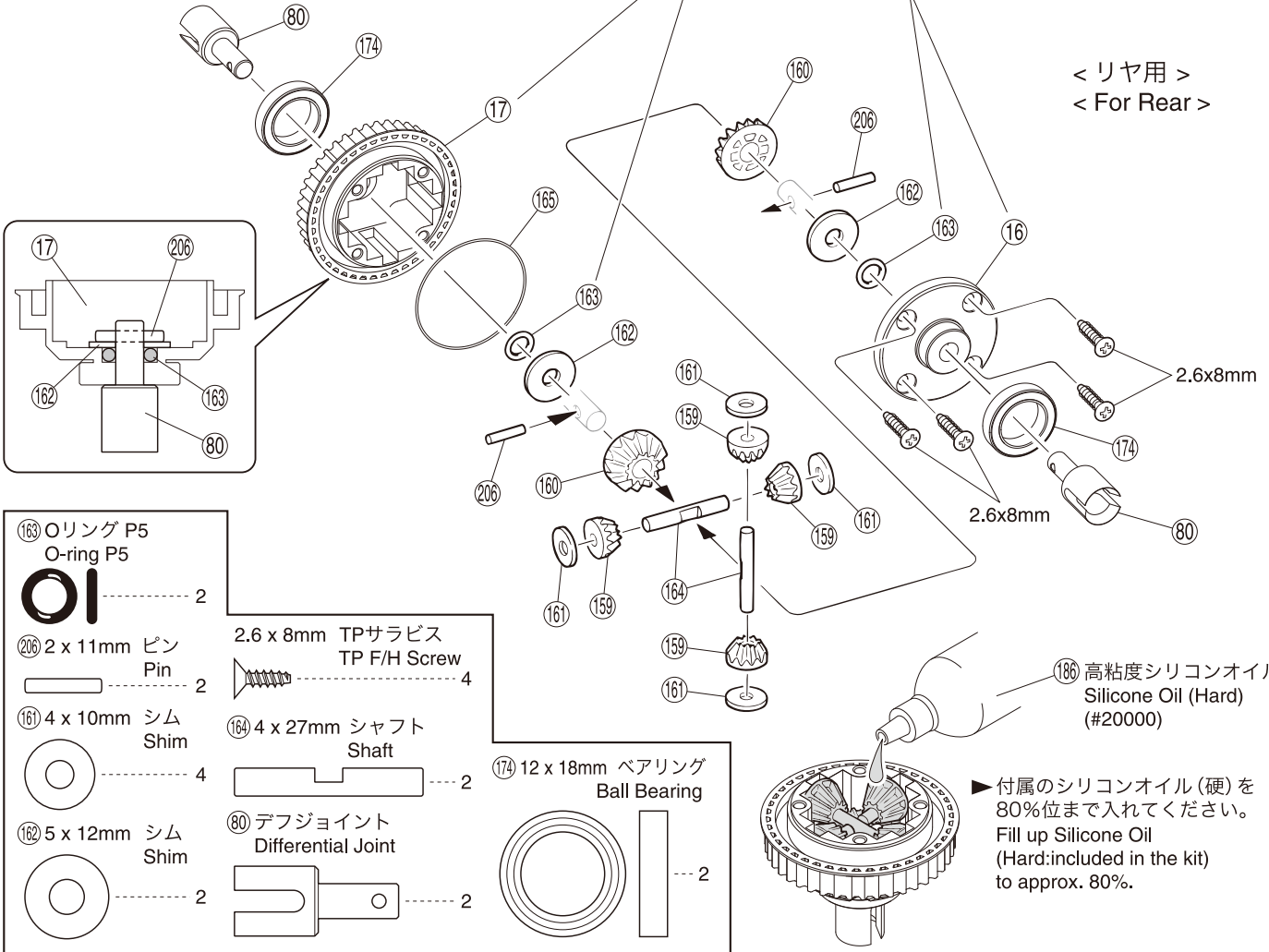

⑬ オリング P5
O-ring P5



2

⑳ 2 x 11mm ピン
Pin



2

2.6 x 8mm TPサラビス
TP F/H Screw

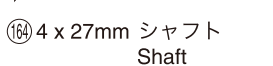

4

⑯ 4 x 10mm シム
Shim

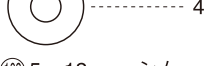

4

⑭ 4 x 27mm シャフト
Shaft



2

⑰ 5 x 12mm シム
Shim



2

⑰ 12 x 18mm ベアリング
Ball Bearing



2

⑧ デフジョイント
Differential Joint



2

⑯ 高粘度シリコンオイル
Silicone Oil (Hard)
(#20000)

▶ 付属のシリコンオイル(硬)を
80%位まで入れてください。
Fill up Silicone Oil
(Hard: included in the kit)
to approx. 80%.

2 フロントワンウェイ Front Oneway

No.1,
No.13

▶ 瞬間接着剤で④へ固定する。
Apply Instant Glue.

▶ 向きに注意。
Note the direction.

2 x 6mm サラビス
F/H Screw



4

⑦ フロントワンウェイカラー
Front Oneway Collar



2

⑱ カップジョイント
Cup Joint



2

⑰ 12 x 18mm ベアリング
Ball Bearing



2

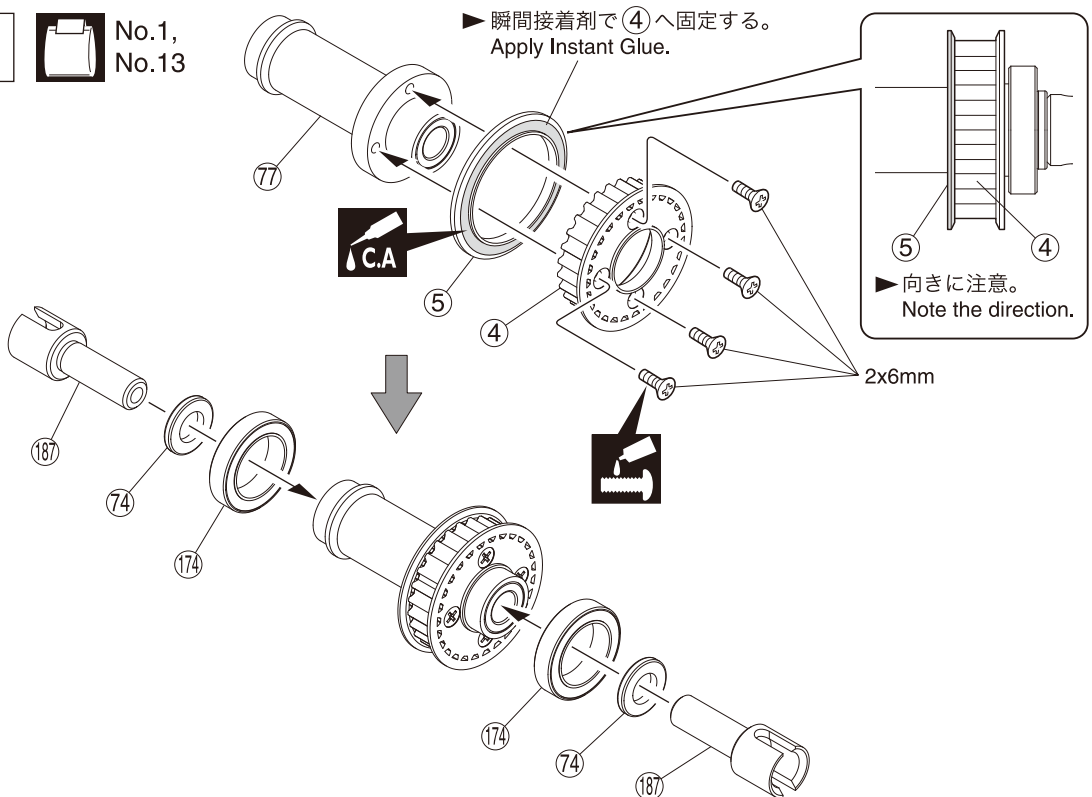

使用する袋詰。
Part bags used.

ネジロック剤を塗る。
Apply threadlocker (screw cement).

瞬間接着剤で接着する。
Apply instant glue (CA glue, super glue).

3 サーボセイバー Servo Saver

No.2, No.13

3 x 8mm ボタンキャップビス
Button Head Cap Screw

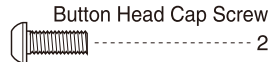

3 x 10mm サラキャップビス
F/H Cap Screw



①⑨ 5.8mm 座付ボール(六角穴なし)
Flange Ball (no hole)

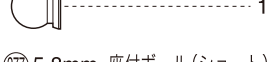

②⑦ 5.8mm 座付ボール(ショート)
Flange Ball (Short)

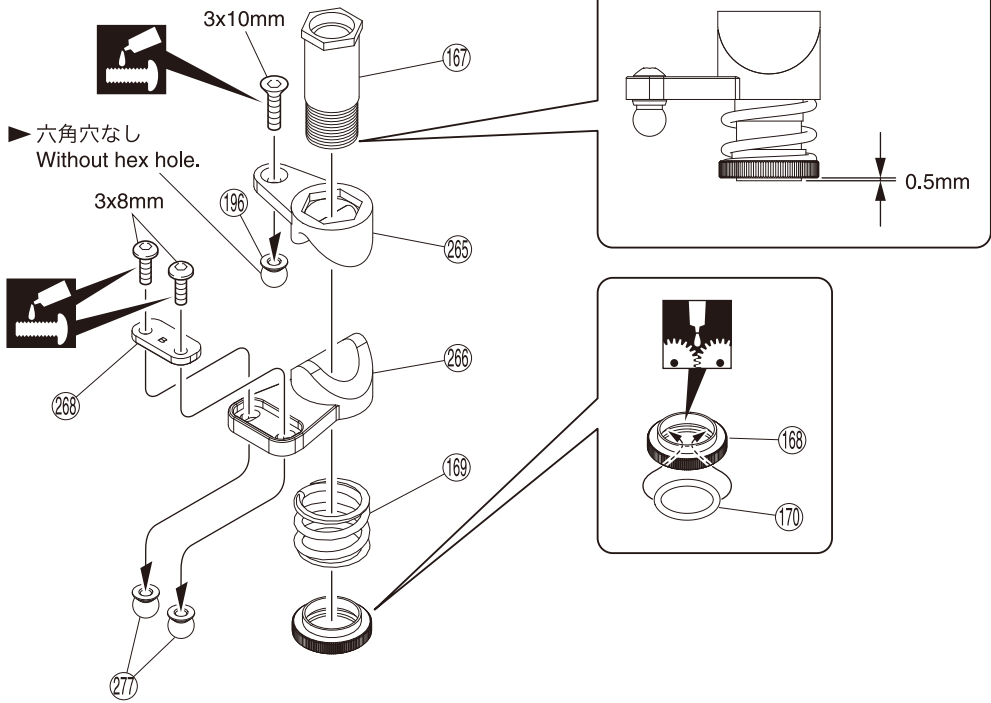
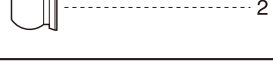

4 ステアリングロッド Steering Rod

No.2, No.13

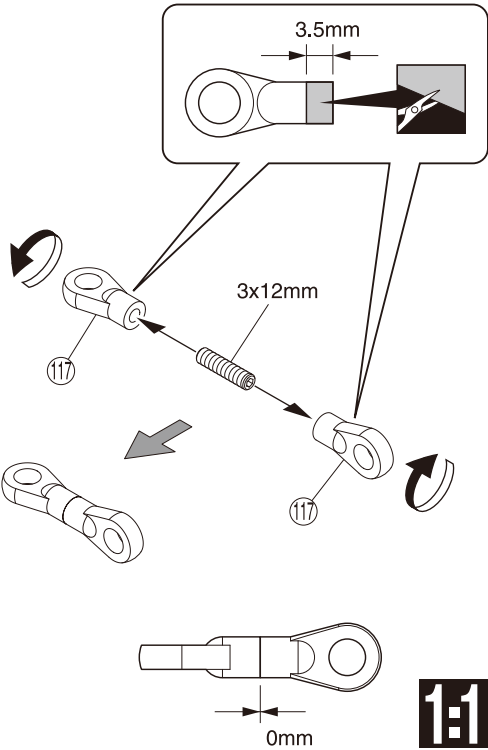

3 x 12mm セットビス
Set Screw

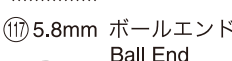

3 x 8mm サラキャップビス
F/H Cap Screw

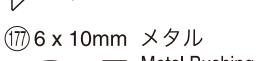

①⑦ 5.8mm ボールエンド
Ball End

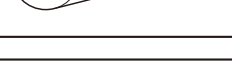

①⑦ 6 x 10mm メタル
Metal Bushing

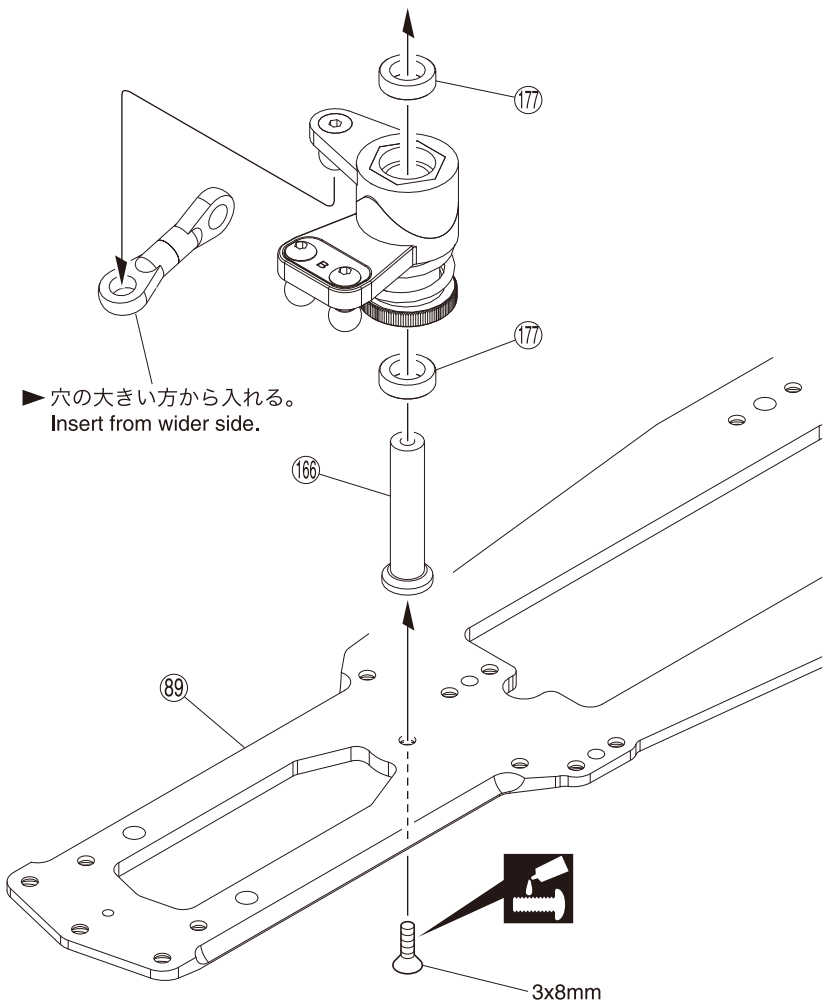
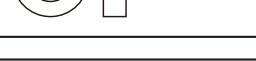

使用する袋詰。
Part bags used.

ネジロック剤を塗る。
Apply threadlocker (screw cement).

原寸図。
True-to-scale diagram.

をカットする。
Cut off shaded portion.

グリスを塗る。
Apply grease.

5 フロントサスアーム Front Suspension Arm



No.3, No.13

- 3 x 3mm セットビス
Set Screw 2
- 4 x 8mm セットビス
Set Screw 4
- 3 x 15mm サラキャップビス
F/H Cap Screw 2
- ①97 4.8mm ボールスタッド
Ball Stud 2
- E2.5 エリング
E-ring 2
- ②08 3mm サラワッシャー
F/H Washer 2

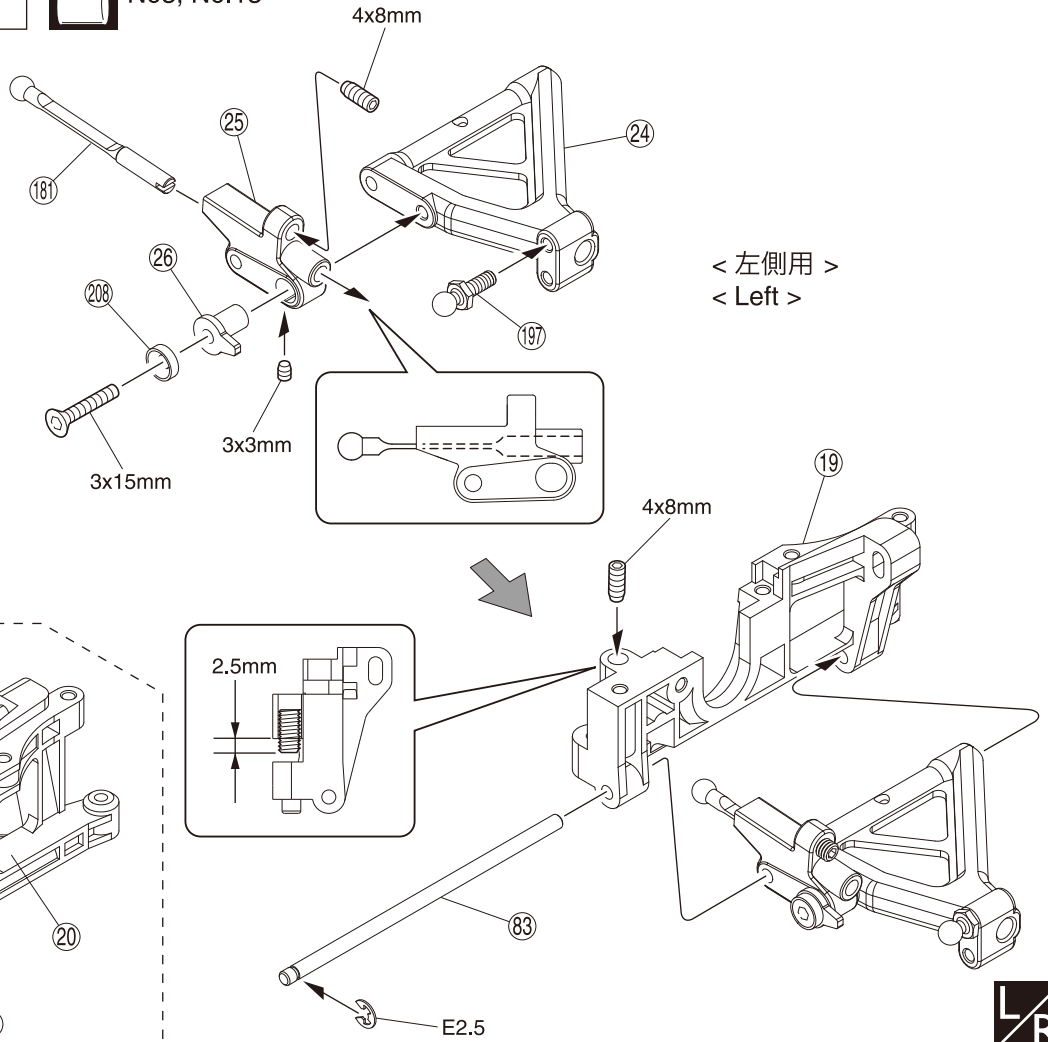

< 左側用 >
< Left >

< 右側用 >
< Right >



6 フロントサスアーム Front Suspension Arm



No.1, No.3, No.13

- 3 x 10mm サラキャップビス
F/H Cap Screw 2

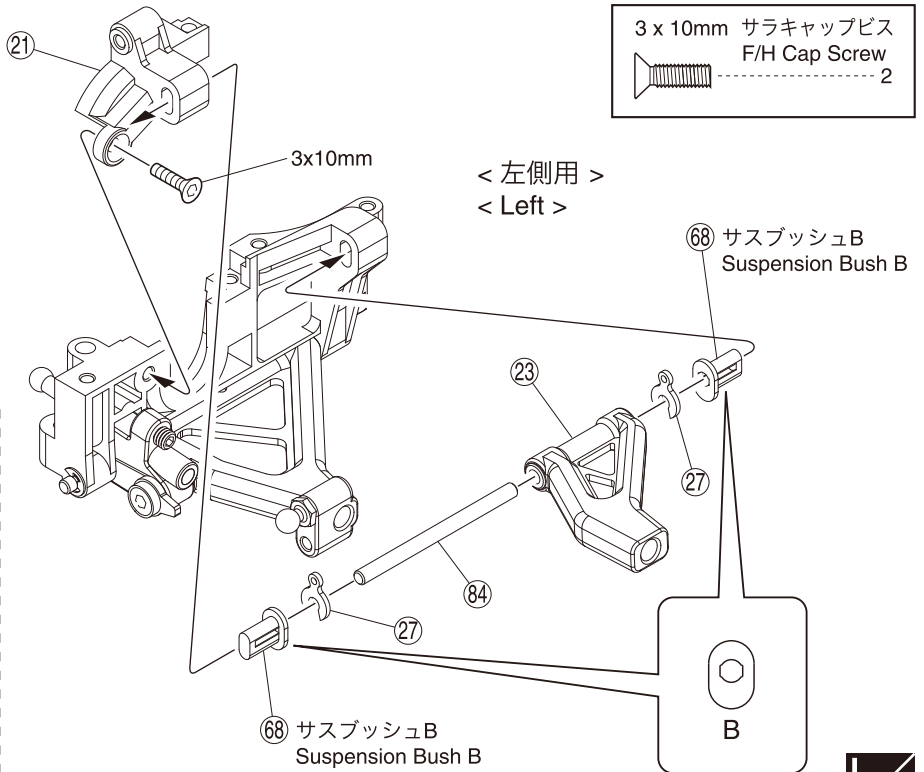

< 左側用 >
< Left >

< 右側用 >
< Right >



使用する袋詰。
Part bags used.

左右同じように組立てる。
Assemble left and right sides the same way.

7 フロントササーム Front Suspension Arm



No.1, No.3, No.13

3 x 10mm サラキャップビス
F/H Cap Screw
----- 4

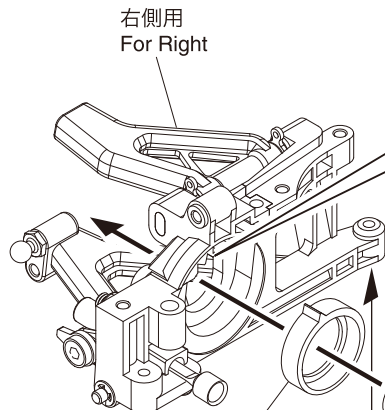

●ベルトテンション
Belt Tension

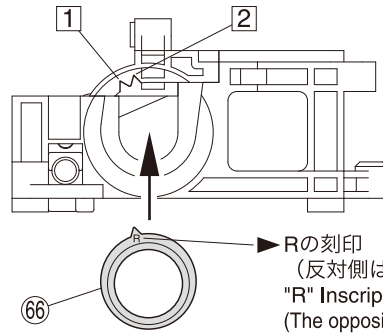

ベルトテンション Belt Tension	ゆるい Loose		ぎつい Tight	
フロントバルク Front Bulkhead R (20)	L 1	L 2	R 1	R 2
フロントバルク Front Bulkhead L (19)	R 1	R 2	L 1	L 2

Rの刻印
(反対側はL)
"R" Inscription
(The opposite side is "L".)

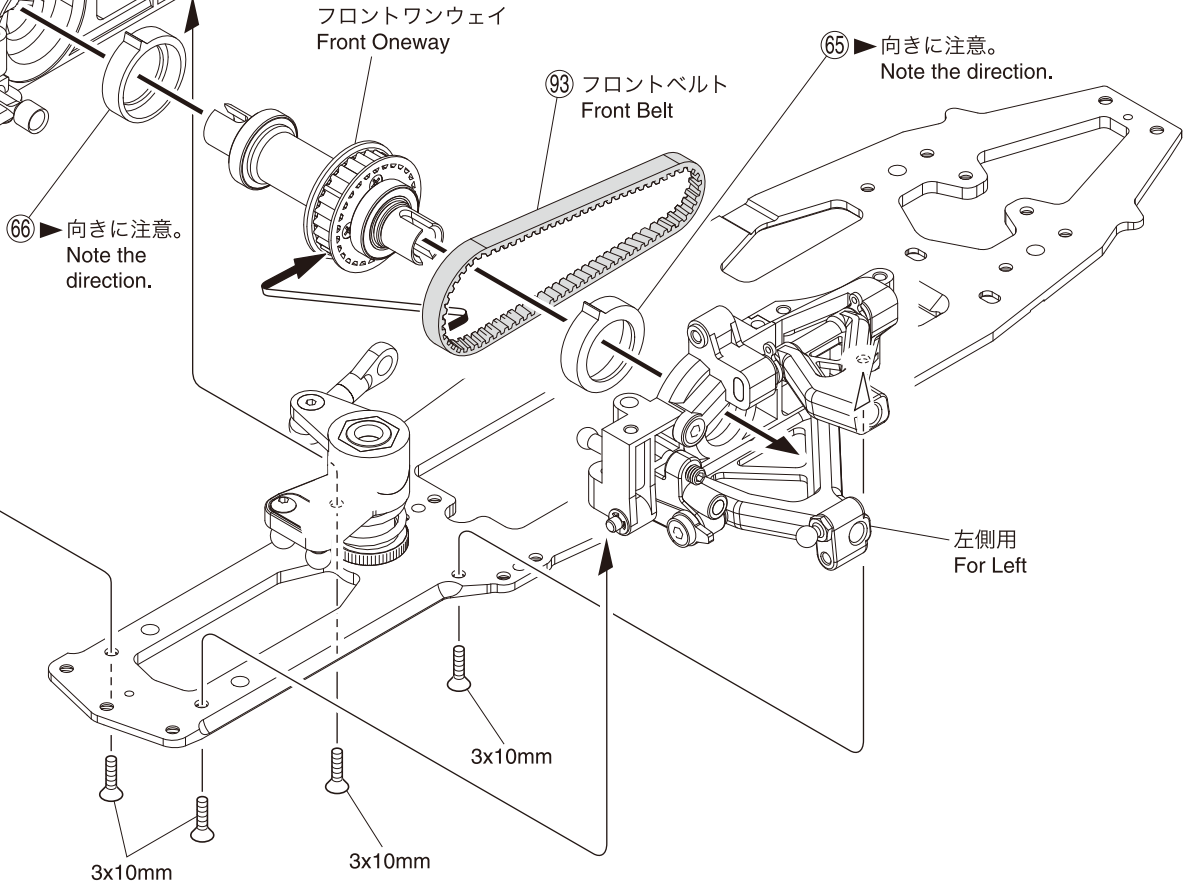

8 ステアリングロッド Steering Rod



No.4

①⑮ 4.8mm ボールエンド (中)
Ball End (Medium)

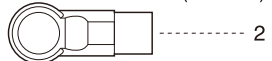

①⑦ 5.8mm ボールエンド
Ball End



②④ ステアリングロッド
Steering Rod

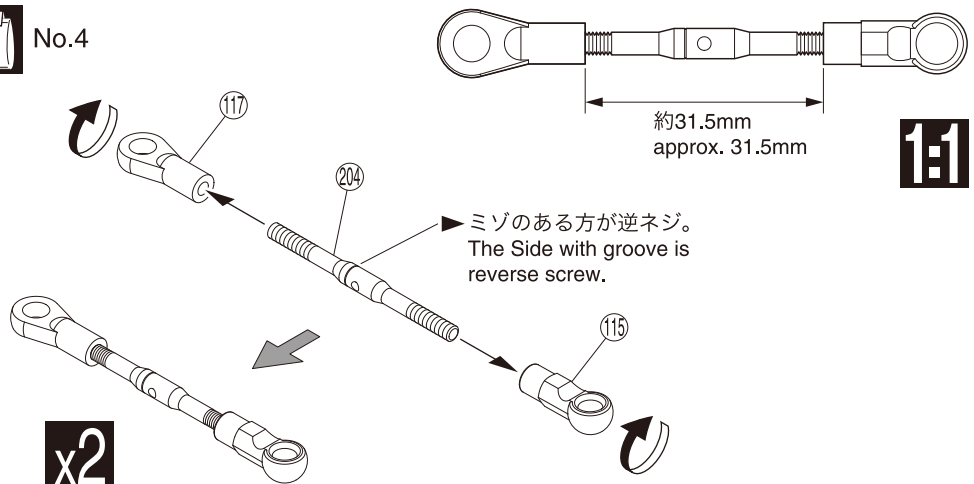
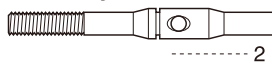

使用する袋詰。
Part bags used.

2セット組立てる(例)。
Assemble as many times as specified.

原寸図。
True-to-scale diagram.

9 ナックルアーム Knuckle Arm



No.1, No.4, No.13

< 左側用 >
< Left >

- ②78 4.8mm ボールスタッド(ショート) 2
Ball Stud (Short)
- ①94 10mm スクリューキャップ 4
Screw Cap
- ①76 6 x 12mm ベアリング 2
Ball Bearing
- ①88 ホイルシャフト(黒) 2
Wheel Shaft (Black)
- ①75 10 x 15mm ベアリング 2
Ball Bearing
- 4mm フランジ付ナイロンナット 2
Flanged Nylon Nut
- ①93 9mm ピロボール 4
Pillow Ball
- ②06 2 x 11mm ピン 2
Pin

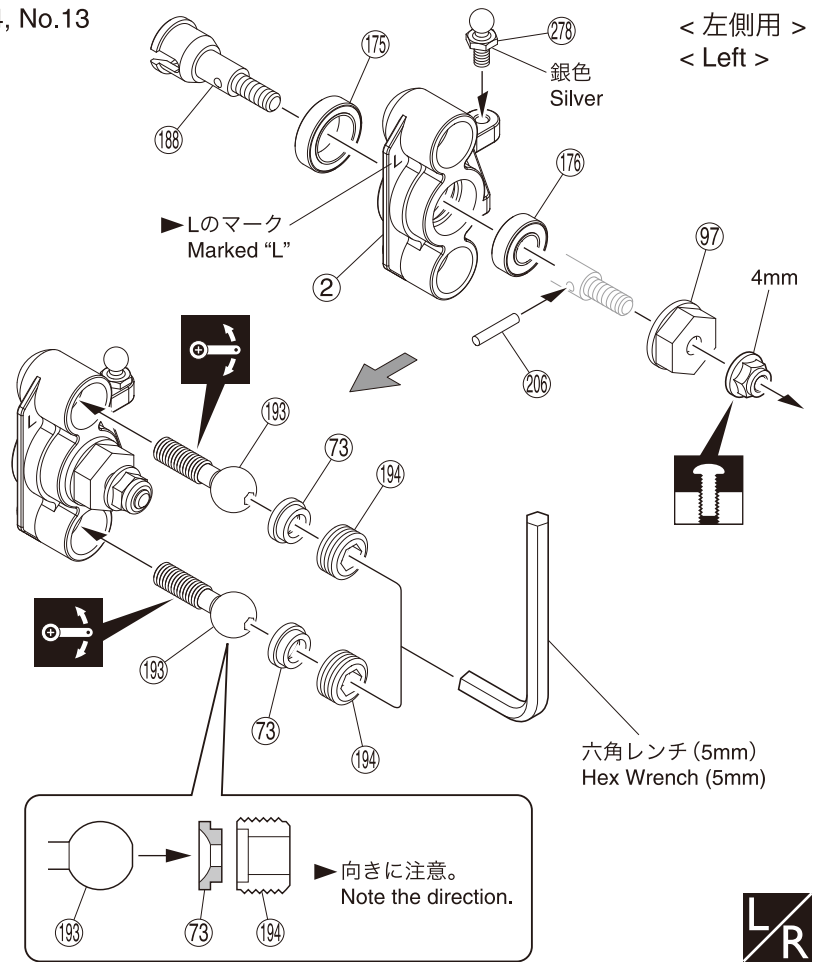

▶ Rのマーク
Marked "R"

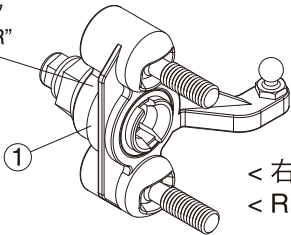

< 右側用 >
< Right >

▶ 向きに注意。
Note the direction.



10 フロントササアーム Front Suspension Arm



No.4, No.13

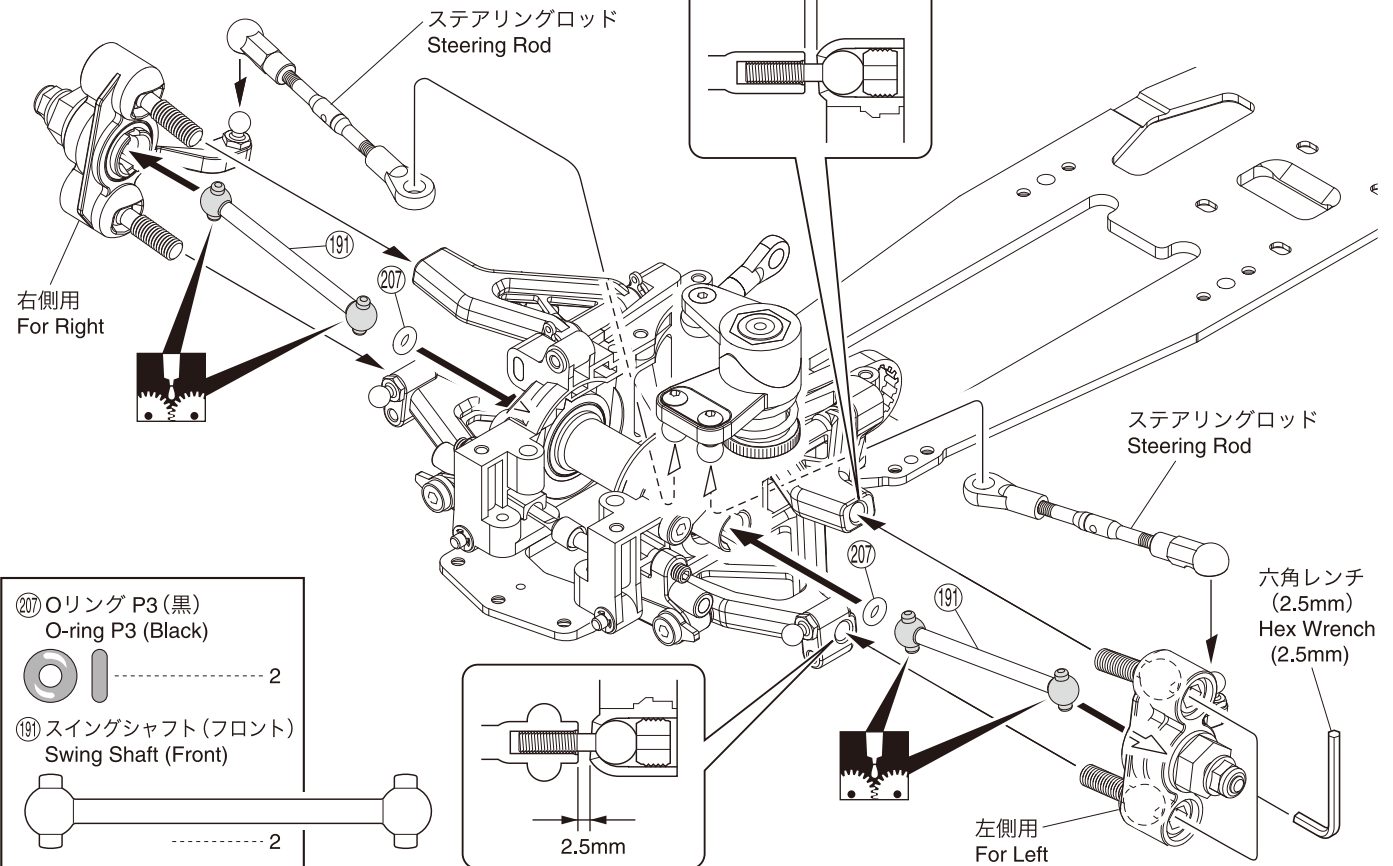

- ②07 Oリング P3(黒) 2
O-ring P3 (Black)
- ①91 スイングシャフト(フロント) 2
Swing Shaft (Front)



左側用
For Left



使用する袋詰。
Part bags used.



グリスを塗る。
Apply grease.



左右同じように組立てる。
Assemble left and right
sides the same way.



可動するように組立てる。
Ensure smooth, non-binding
movement when assembling.



仮止め。
Tentatively tighten.

11 フロントダンパー Front Shock

No.5

(114) 4.8mm ボールエンド (短)
Ball End (Short)

2.6mm ナイロンナット
Nylon Nut

(127) ダンパーカラー (A)
Shock Collar (A)

(255) ダンパーピストン
Shock Piston

2.6mm ワッシャー
Washer

(128) Cリング
C-ring

(126) Oリング (クリア)
O-ring (Clear)

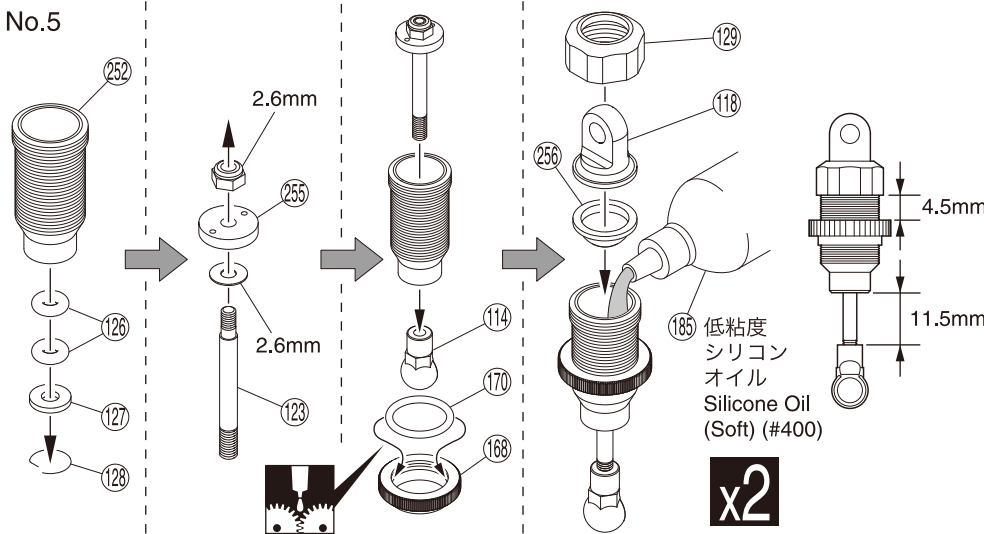

x2

12 フロントダンパー Front Shock

No.5

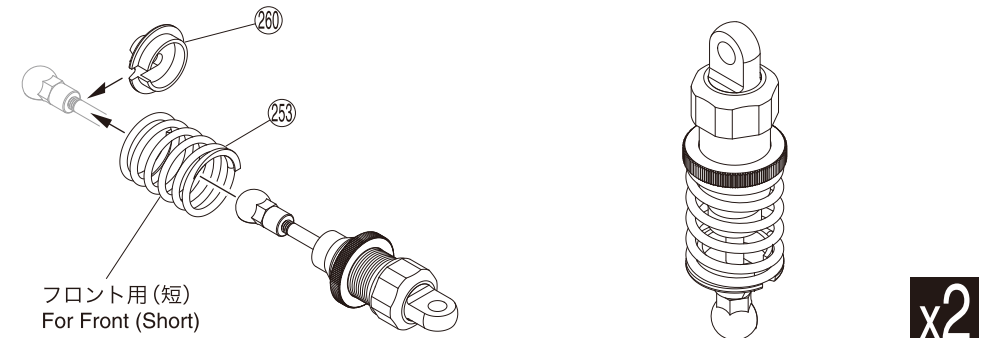

x2

13 フロントダンパーステー Front Shock Stay

No.5, No.13

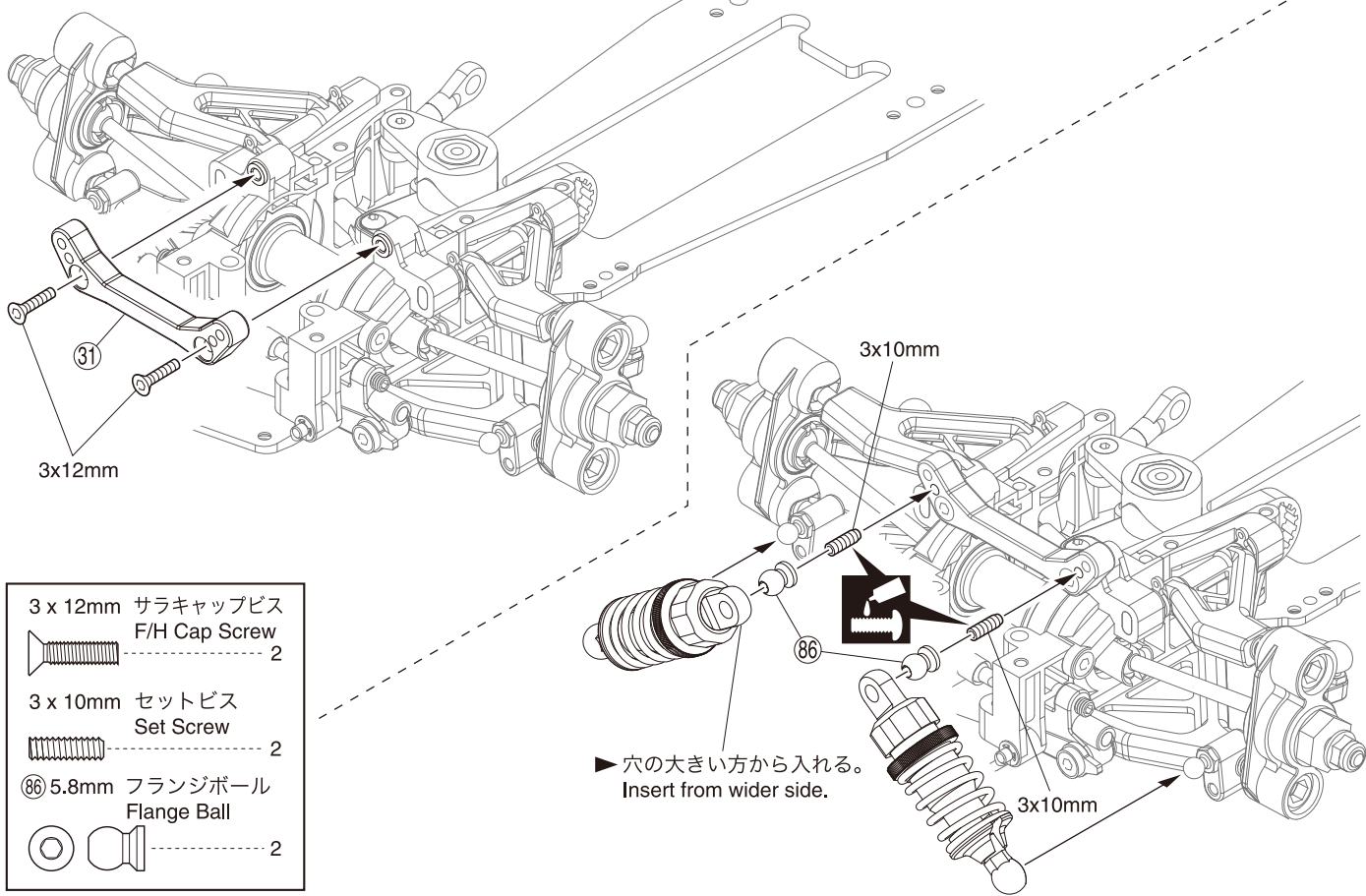

3 x 12mm サラキャップビス
F/H Cap Screw

3 x 10mm セットビス
Set Screw

(86) 5.8mm フランジボール
Flange Ball

▶ 穴の大きい方から入れる。
Insert from wider side.

使用する袋詰。
Part bags used.

x2 2セット組立てる (例)。
Assemble as many times as specified.

ネジロック剤を塗る。
Apply threadlocker (screw cement).

グリスを塗る。
Apply grease.

14 バンパー Bumper



No.6, No.13

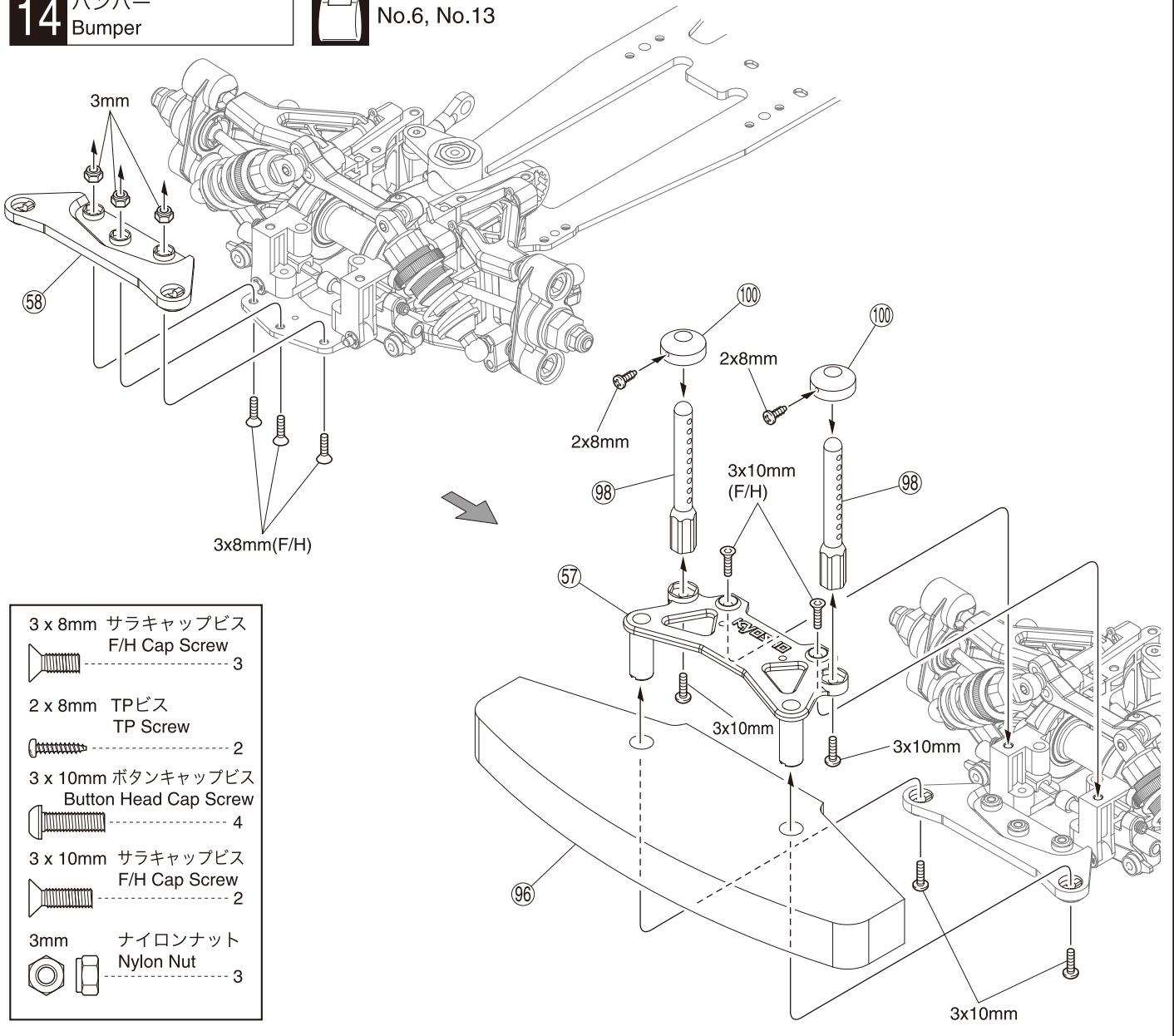

- 3 x 8mm サラキャップビス
F/H Cap Screw 3
- 2 x 8mm TPビス
TP Screw 2
- 3 x 10mm ボタンキャップビス
Button Head Cap Screw 4
- 3 x 10mm サラキャップビス
F/H Cap Screw 2
- 3mm ナイロンナット
Nylon Nut 3

15 リヤバルクヘッド Rear Bulkhead



No.7, No.13

- ①73 ブレーキピストン
Brake Piston 1
- ①90 ブレーキシャフト
Brake Shaft 1
- 3 x 15mm キャップビス
Cap Screw 2

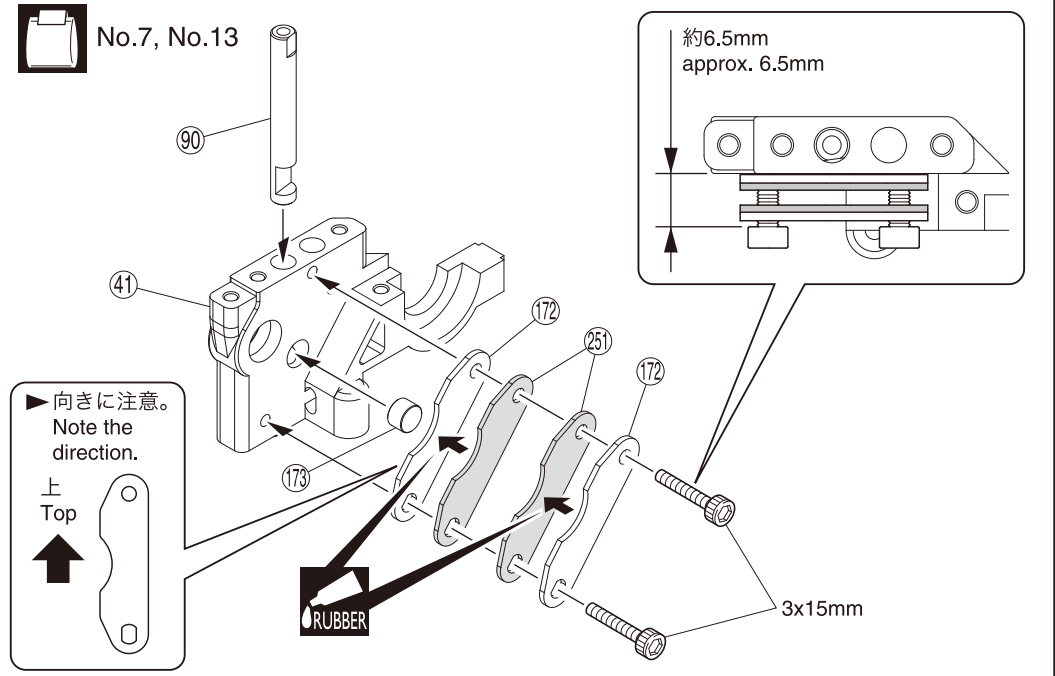

使用する袋詰。
Part bags used.

ゴム系接着剤で接着する。
Apply rubber type glue.

16 リヤバルクヘッド Rear Bulkhead



No.7, No.13

4 x 4mm セットビス
Set Screw

1

249 21T プーリ Pulley

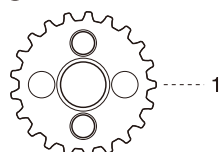

248 スパーギヤシャフト
Spur Gear Shaft

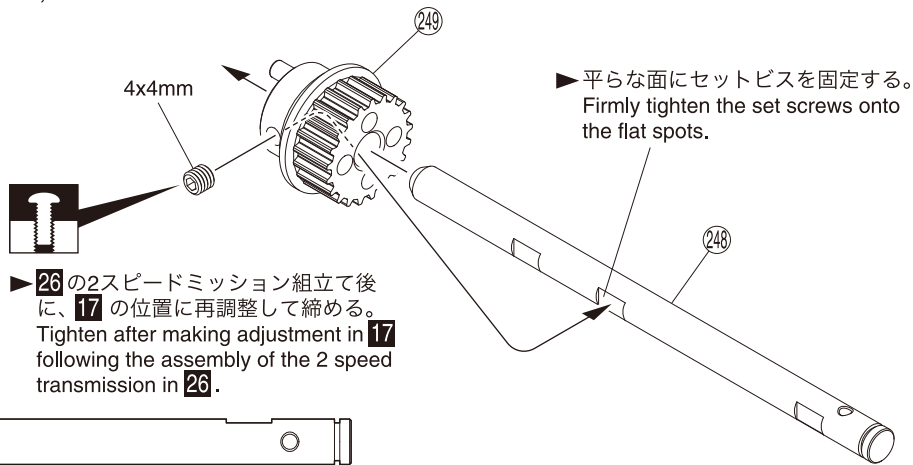
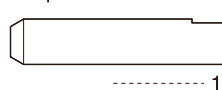

26 の2スピードミッション組立て後に、17 の位置に再調整して締める。
Tighten after making adjustment in 17 following the assembly of the 2 speed transmission in 26.

17 リヤバルクヘッド Rear Bulkhead



No.7

176 6 x 12mm ベアリング
Ball Bearing

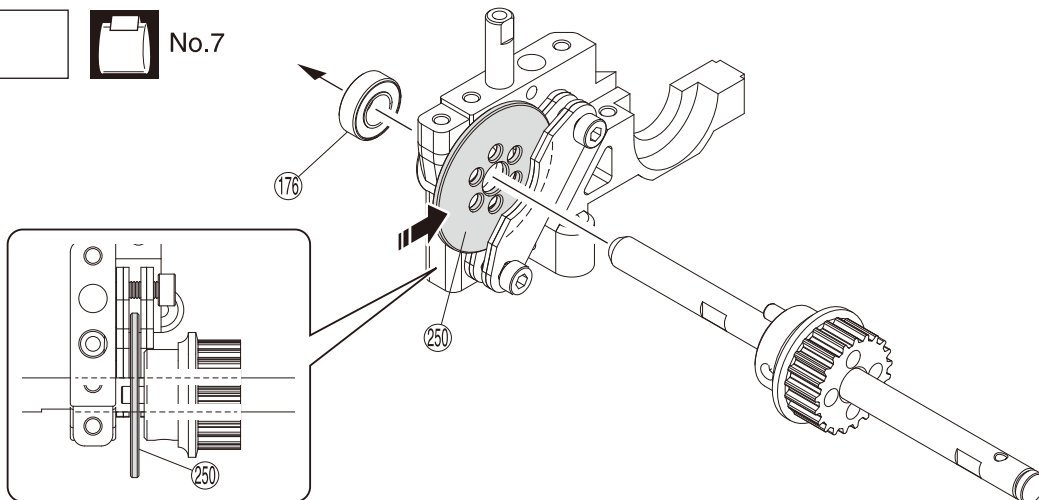

18 リヤバルクヘッド Rear Bulkhead



No.7, No.13

46 6.8mm ボールエンド (S)
Ball End (Short)

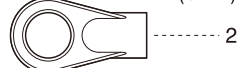

47 6.8mm ボールエンド (M)
Ball End (Medium)

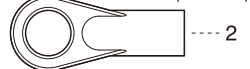

205 4x20mm アジャスタブルロッド
Adjustable Rod

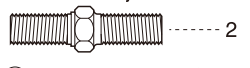

195 6.8mm 座付ボール
Flange Ball



3 x 15mm サラキャップビス
F/H Cap Screw

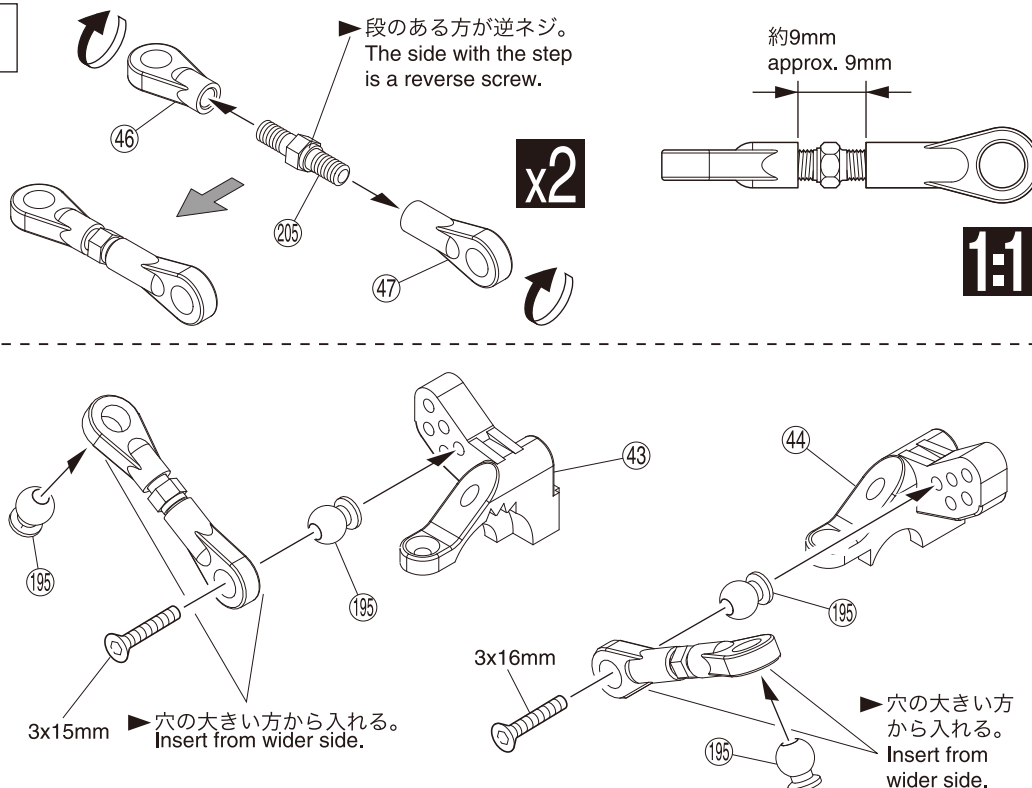

使用する袋詰。
Part bags used.

2セット組立てる(例)。
Assemble as many times as specified.

原寸図。
True-to-scale diagram.

仮止め。
Tentatively tighten.

19 リヤバルクヘッド Rear Bulkhead



No.1, No.5, No.7, No.13

●ベルトテンション Belt Tension

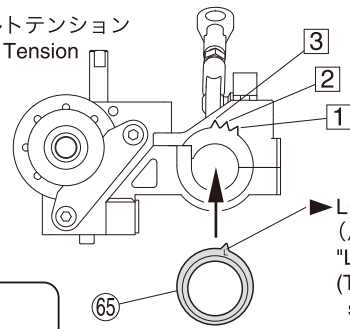

ベルトテンション Belt Tension	ゆるい Loose	←	→	きつい Tight
リヤバルク Rear Bulkhead R (41)	R 1	R 2	R 3	L 1 L 2 L 3
リヤバルク Rear Bulkhead L (42)	L 1	L 2	L 3	R 1 R 2 R 3

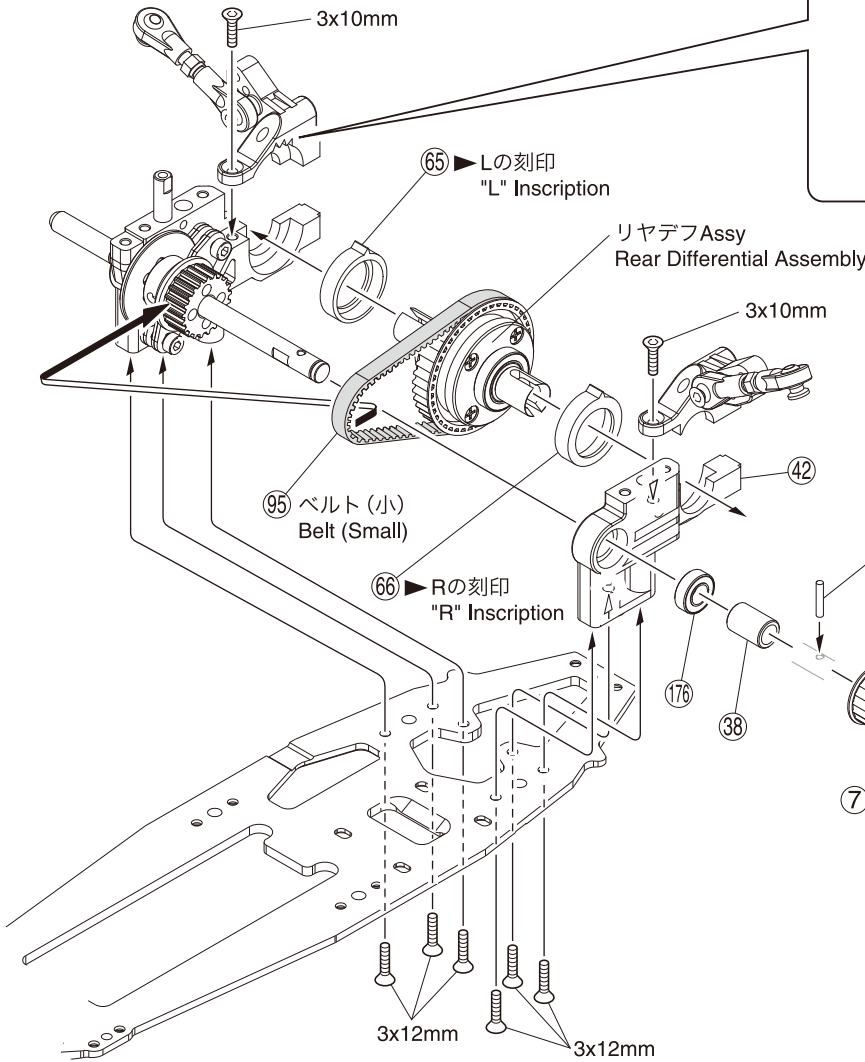

- E5 Eリング E-ring 1
- ②06 2 x 11mm ピン Pin 1
- ⑥ 18T プーリ Pulley
- ⑦ 18の刻印 "18" Inscription
- ③ x 10mm サラキャップビス F/H Cap Screw 1
- ③ x 12mm サラキャップビス F/H Cap Screw 6
- ①76 6 x 12mm ベアリング Ball Bearing 1

20 リヤバルクヘッド Rear Bulkhead



No.1, No.7, No.13

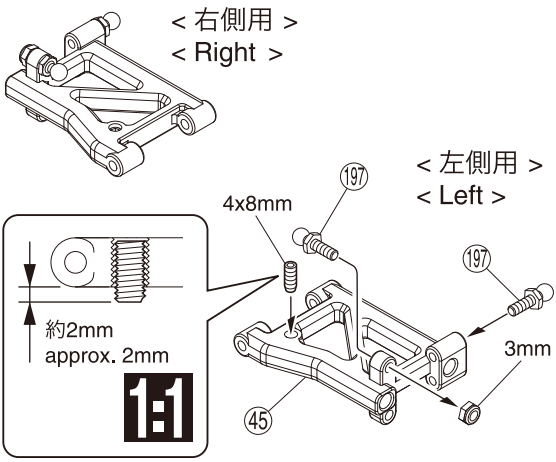

- ③ x 10mm サラキャップビス F/H Cap Screw 6
- ④ x 8mm セットビス Set Screw 2
- ③mm ナイロンナット Nylon Nut 2
- ①97 4.8mm ボールスタッド Ball Stud 4

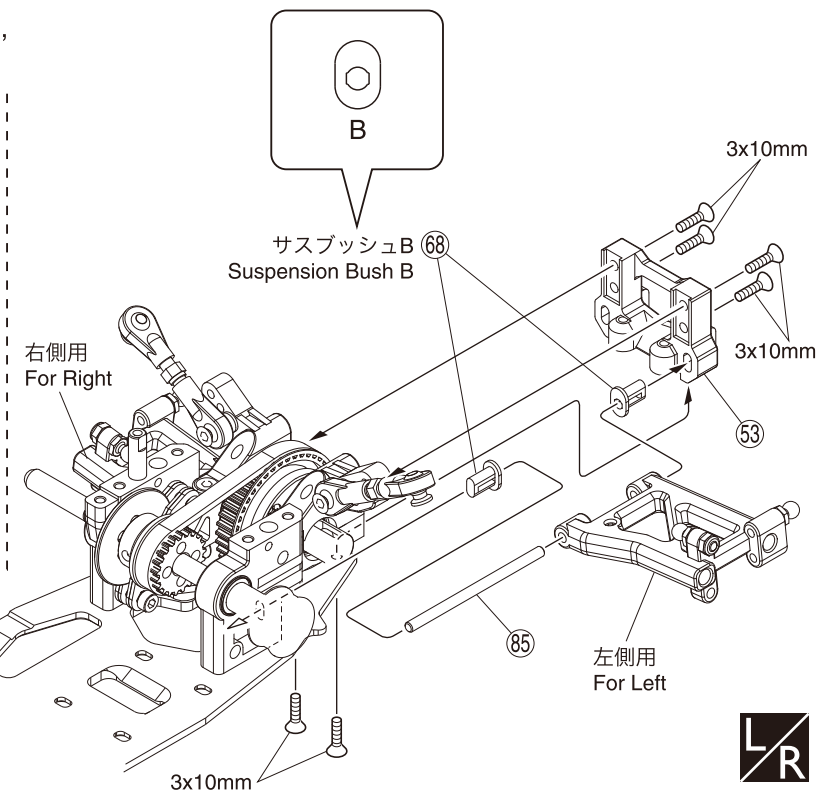

使用する袋詰。
Part bags used.

原寸図。
True-to-scale diagram.

左右同じように組立てる。
Assemble left and right sides the same way.

21 リヤハブ Rear Hub

No.1, No.4, No.8, No.13

①93 9mm ピロボール
Pillow Ball

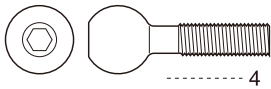

①88 ホイルシャフト (黒)
Wheel Shaft (Black)

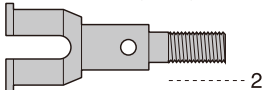

①94 10mm スクリューキャップ
Screw Cap



①76 6 x 12mm ベアリング
Ball Bearing

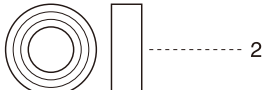

①75 10 x 15mm ベアリング
Ball Bearing

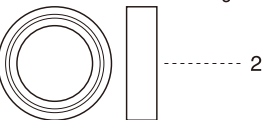

4mm フランジ付ナイロンナット
Flanged Nylon Nut

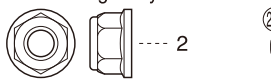

②06 2 x 11mm ピン Pin

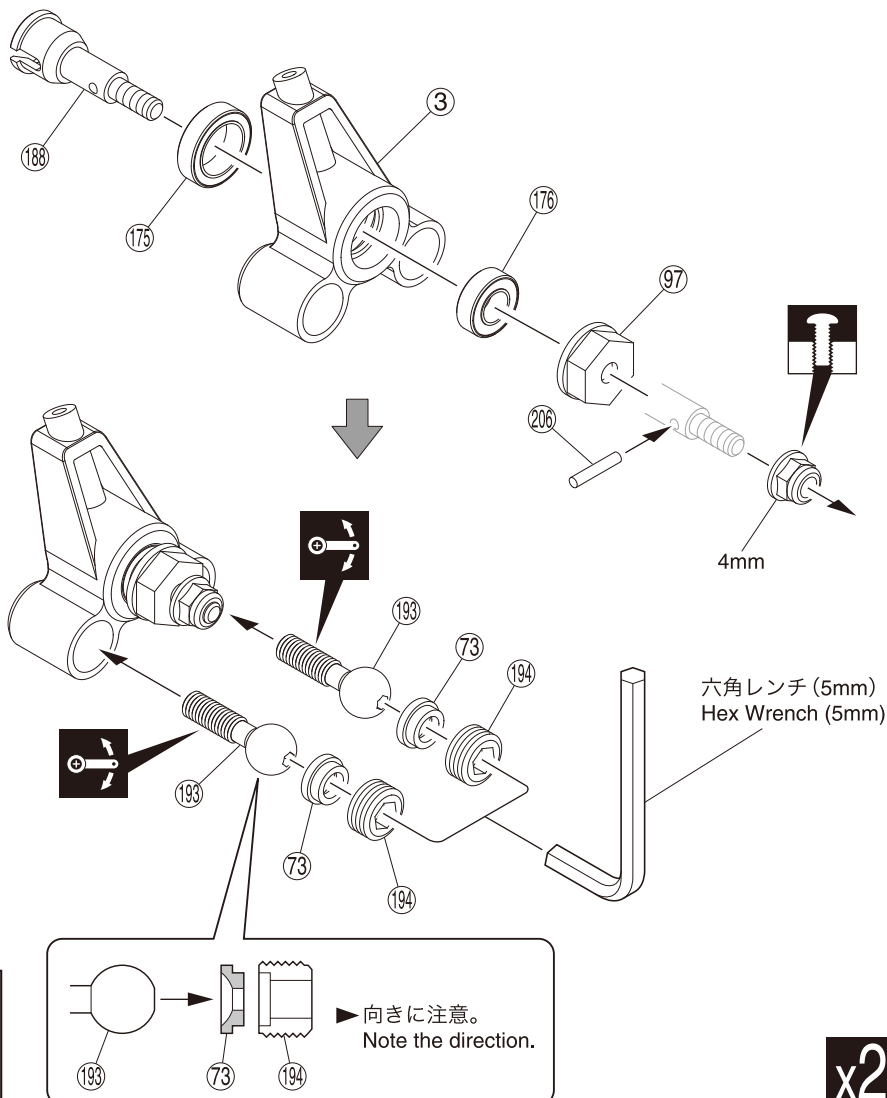

x2

22 リヤバルクヘッド Rear Bulkhead

No.8, No.13

3 x 18mm サラキャップビス
F/H Cap Screw



②09 3 x 6 x 2mm カラー
Collar

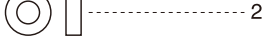

②07 Oリング P3 (黒)
O-ring P3 (Black)

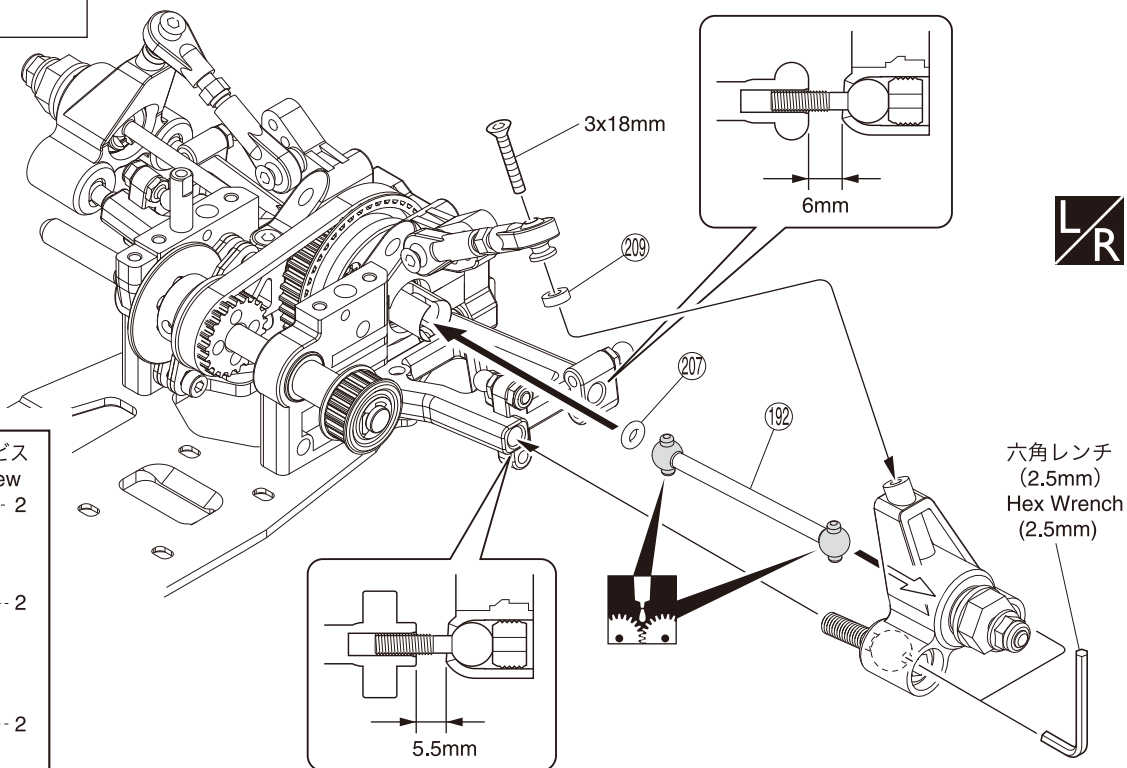

LR

六角レンチ
(2.5mm)
Hex Wrench
(2.5mm)

使用する袋詰。
Part bags used.

LR 左右同じように組立てる。
Assemble left and right
sides the same way.

可動するように組立てる。
Ensure smooth, non-binding
movement when assembling.

仮止め。
Tentatively tighten.

x2 2セット組立てる(例)。
Assemble as many
times as specified.

グリスを塗る。
Apply grease.

23 リヤスタビライザー Rear Stabilizer

No.4, No.8, No.13

- 3 x 12mm セットビス Set Screw 2
- ①15 4.8mm ボールエンド(中) Ball End (Medium) 2
- ①17 5.8mm ボールエンド Ball End 2
- 3 x 3mm セットビス Set Screw 2
- ①99 5.8mm ボールストッパー Ball Stopper 2

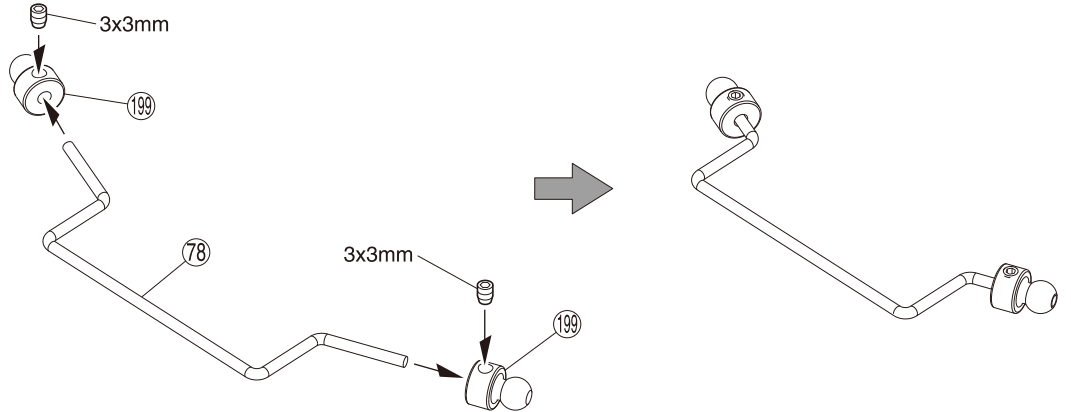
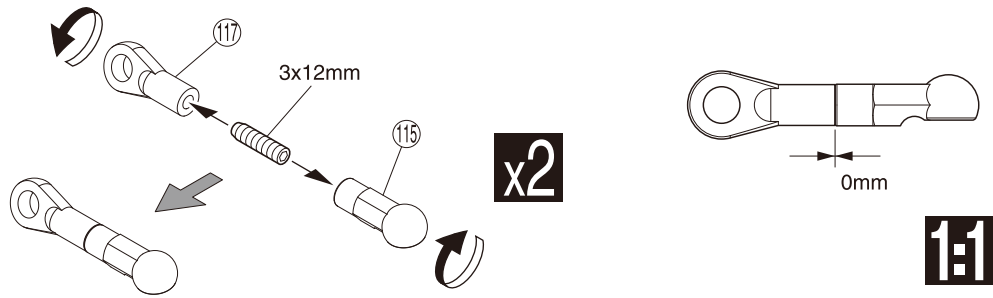

24 リヤスタビライザー Rear Stabilizer

No.1, No.7, No.13

- 3 x 8mm 座付キャップビス Flanged Cap Screw 2
- 3 x 8mm サラキャップビス F/H Cap Screw 1
- 3 x 10mm サラキャップビス F/H Cap Screw 4

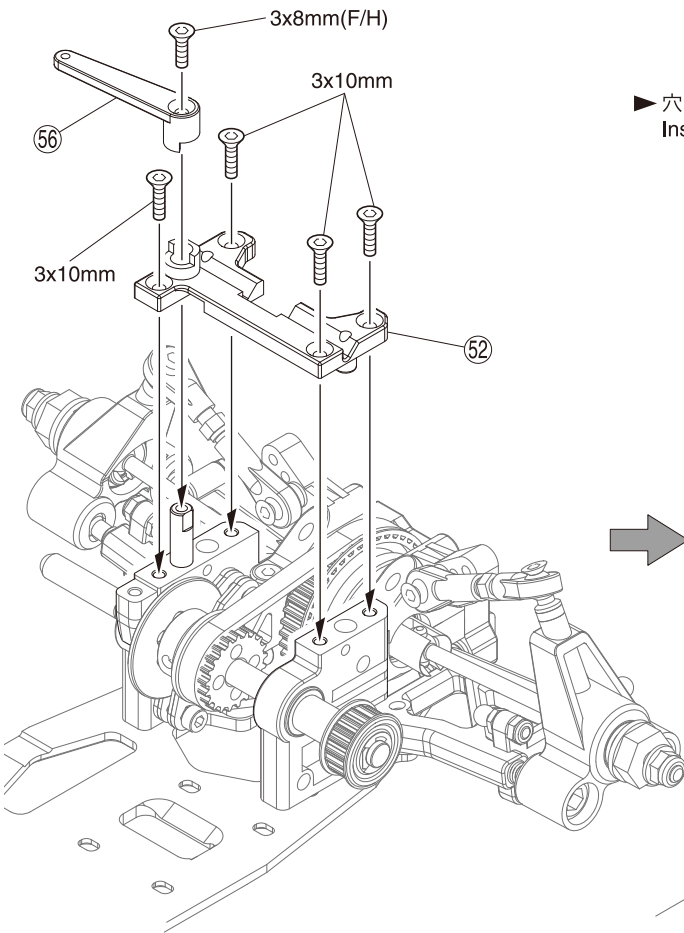

▶ 穴の大きい方から入れる。
Insert from wider side.

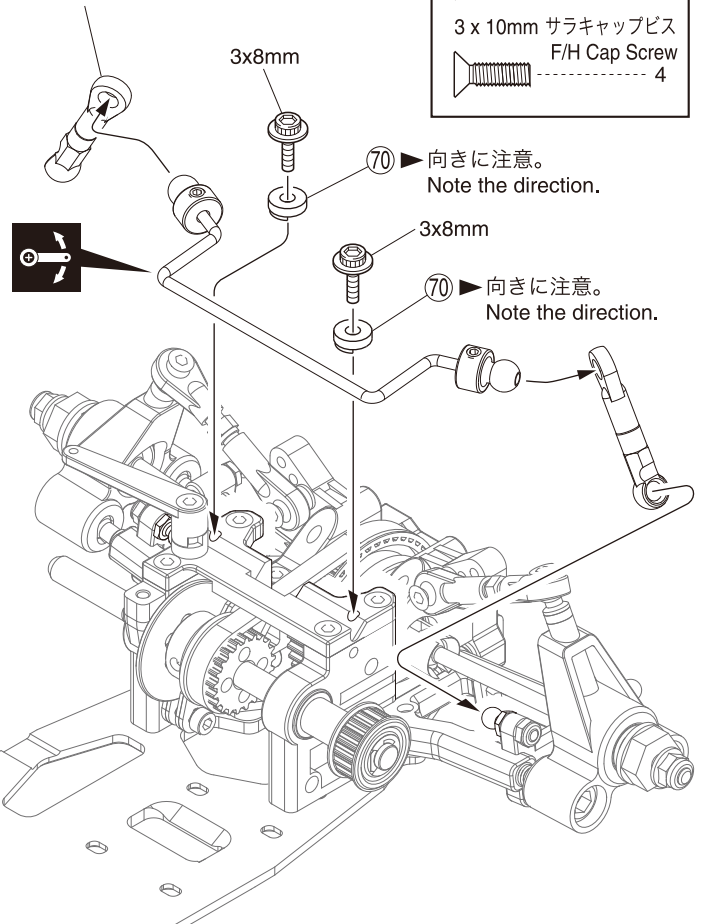

使用する袋詰。
Part bags used.

2セット組立てる(例)。
Assemble as many times as specified.

原寸図。
True-to-scale diagram.

可動するように組立てる。
Ensure smooth, non-binding movement when assembling.

25 2スピードミッション 2 Speed Changer



No.9, No.13

4 x 4mm セットビス
Set Screw 1



3 x 3mm セットビス
Set Screw 2



2.6 x 12mm キャップビス
Cap Screw 2



154 2速スプリング
2 Speed Spring 2

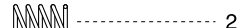

156 5mm ローラー
Roller 2



155 2.6 x 3 x 5.5mm カラー
Collar 2

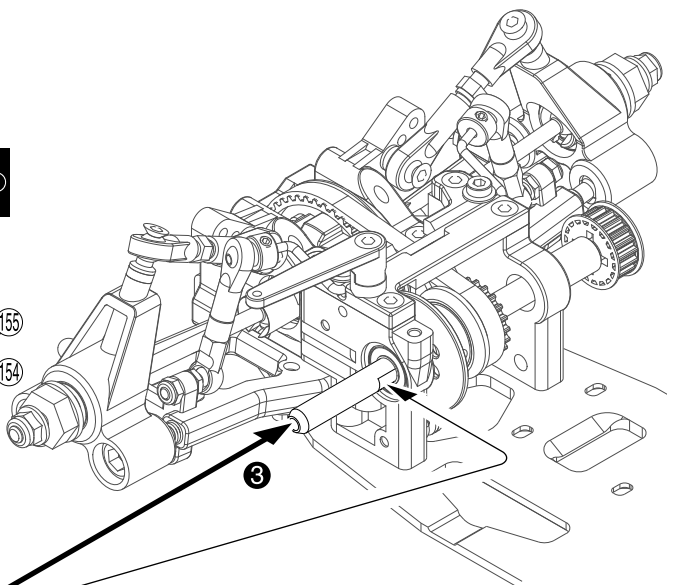

ネジの頭が出ないようにする。
Screw head should not be out of the surface.

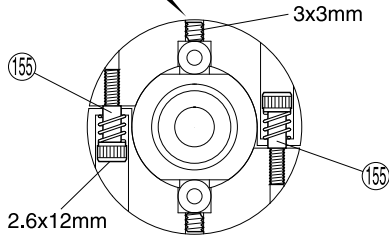

2 ▶ 2.6mmキャップビスを155カラーにあたるまでしめた所から3回転ゆるめる。
Tighten 2.6mm Cap Screw to 155 Collar till the screw stops, and unscrew 3 rounds, then please set up according to the track condition.

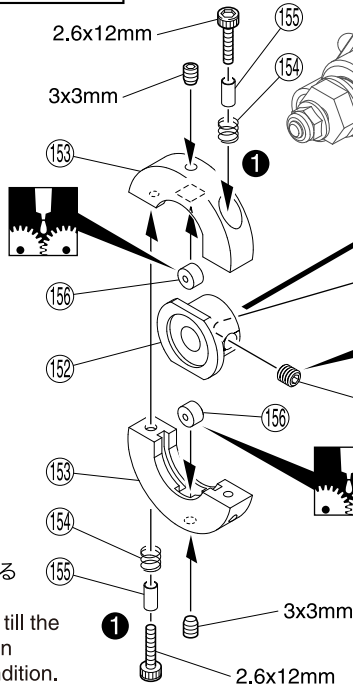

4 ▶ 平らな面にセットビスを固定する。
Firmly tighten the set screws onto the flat spots.

※ 26 組立て後に150が軽く回転するように再調整する。
Make sure to adjust 150 so that it will rotate lightly after the assembly of the 2 speed transmission.

26 2スピードミッション 2 Speed Changer



No.9, No.13

3 x 6mm サラキャップビス
F/H Cap Screw 3

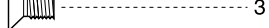

176 6 x 12 x 4mm ベアリング
Ball Bearing 2



3 x 10mm キャップビス
Cap Screw 1



150 3 x 12mm ワッシャー
Washer 1



157 3 x 8 x 12mm カラー
Collar 1

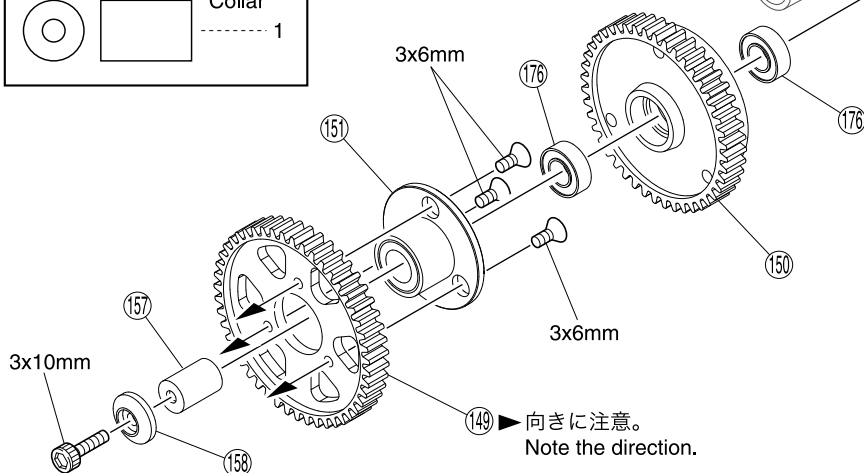
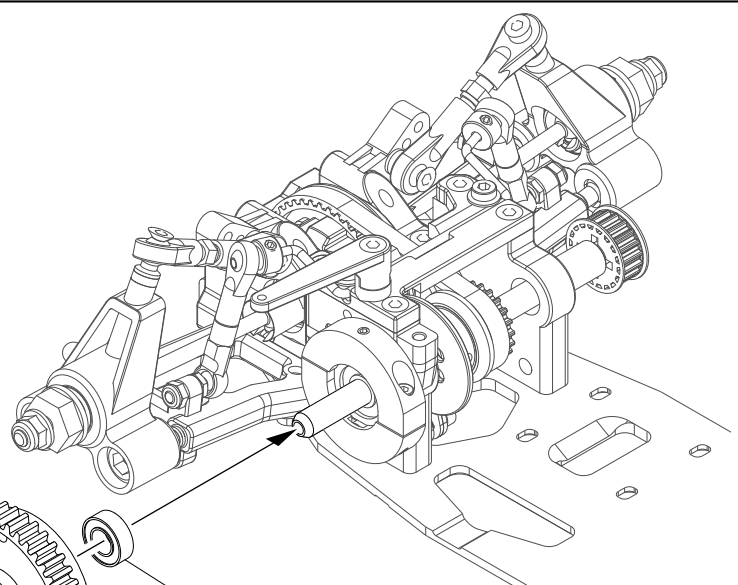
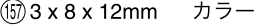

149 ▶ 向きに注意。
Note the direction.

使用する袋詰。
Part bags used.

番号の順に組立てる。
Assemble in the specified order.

ネジロック剤を塗る。
Apply threadlocker (screw cement).

グリスを塗る。
Apply grease.

27 リヤダンパー Rear Shock



No.5, No.10

114 4.8mm ボールエンド (短)
Ball End (Short)

2.6mm ナイロンナット
Nylon Nut

2.6mm ワッシャー
Washer

255 ダンパーピストン
Shock Piston

126 Oリング (クリア)
O-ring (Clear)

127 ダンパーカラー (A)
Shock Collar (A)

128 Cリング
C-ring

126 Oリング (クリア)
O-ring (Clear)

127 Oリング (クリア)
O-ring (Clear)

126 Oリング (クリア)
O-ring (Clear)

126 Oリング (クリア)
O-ring (Clear)

126 Oリング (クリア)
O-ring (Clear)

126 Oリング (クリア)
O-ring (Clear)

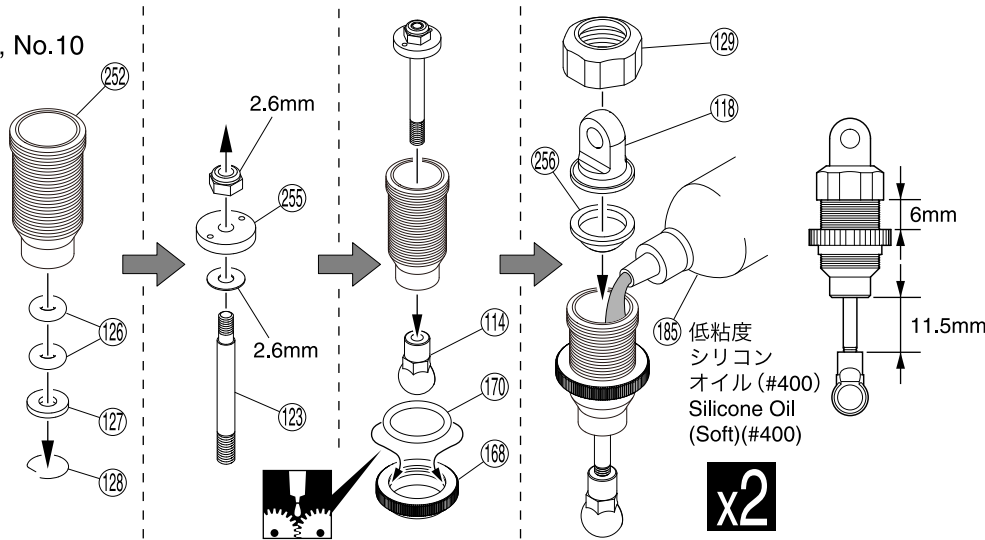

28 リヤダンパー Rear Shock



No.5, No.10

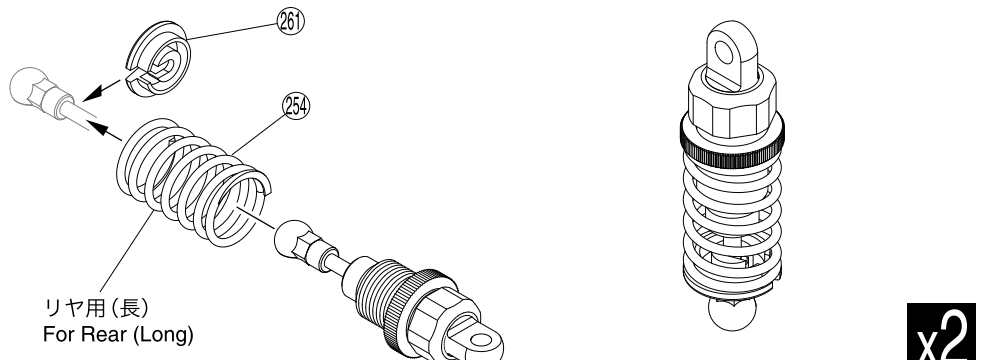

29 リヤダンパー Rear Shock



No.6, No.10, No.13

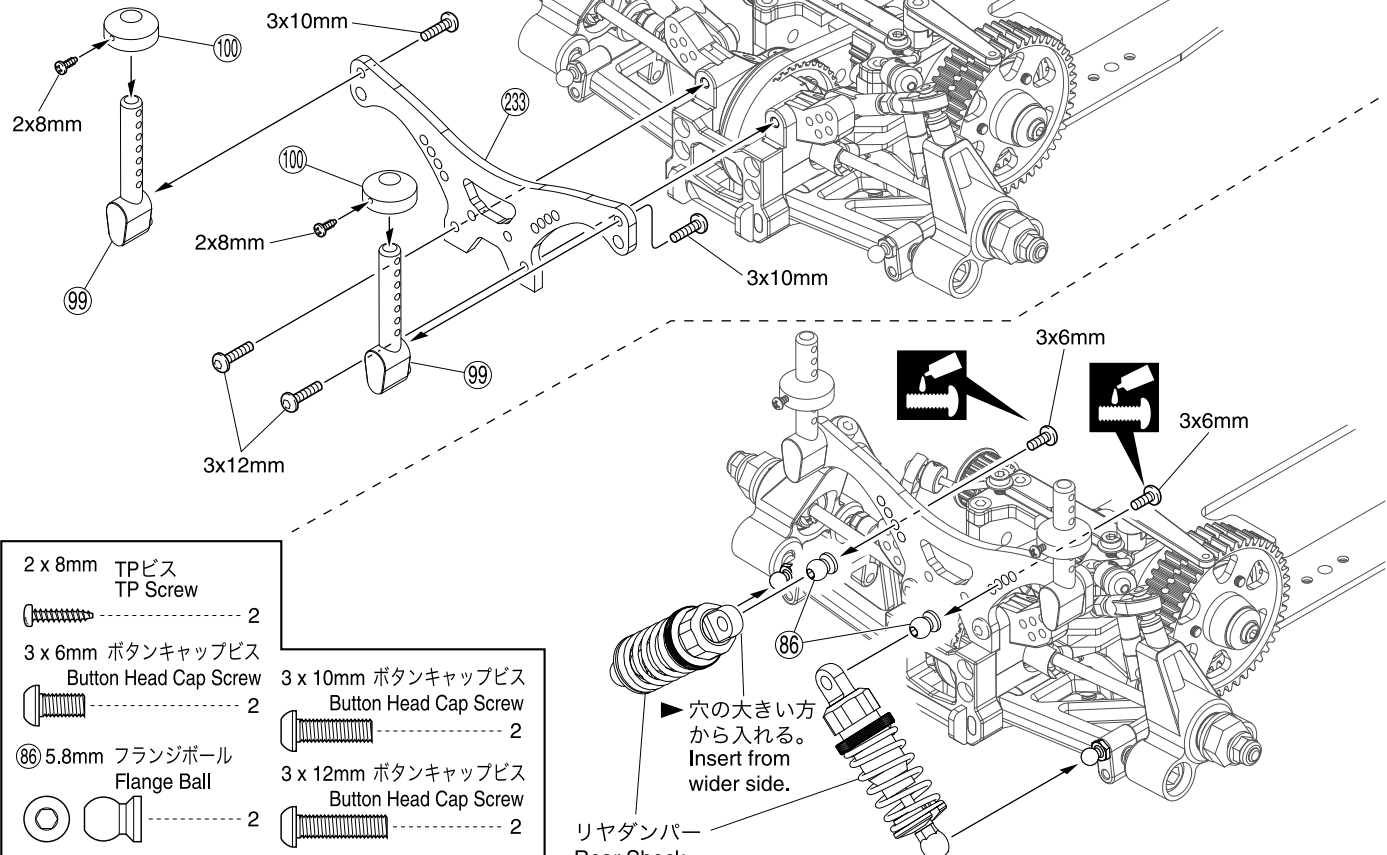

2 x 8mm TPビス
TP Screw

3 x 6mm ボタンキャップビス
Button Head Cap Screw

86 5.8mm フランジボール
Flange Ball

3 x 10mm ボタンキャップビス
Button Head Cap Screw

3 x 12mm ボタンキャップビス
Button Head Cap Screw

3 x 10mm ボタンキャップビス
Button Head Cap Screw

3 x 12mm ボタンキャップビス
Button Head Cap Screw

3 x 10mm ボタンキャップビス
Button Head Cap Screw

3 x 12mm ボタンキャップビス
Button Head Cap Screw

使用する袋詰。
Part bags used.

x2 2セット組立てる (例)。
Assemble as many times as specified.

ネジロック剤を塗る。
Apply threadlocker (screw cement).

グリスを塗る。
Apply grease.

30 ミドルシャフトサポート Middle Shaft Support



No.7, No.13

3 x 8mm サラキャップビス
F/H Cap Screw

----- 4

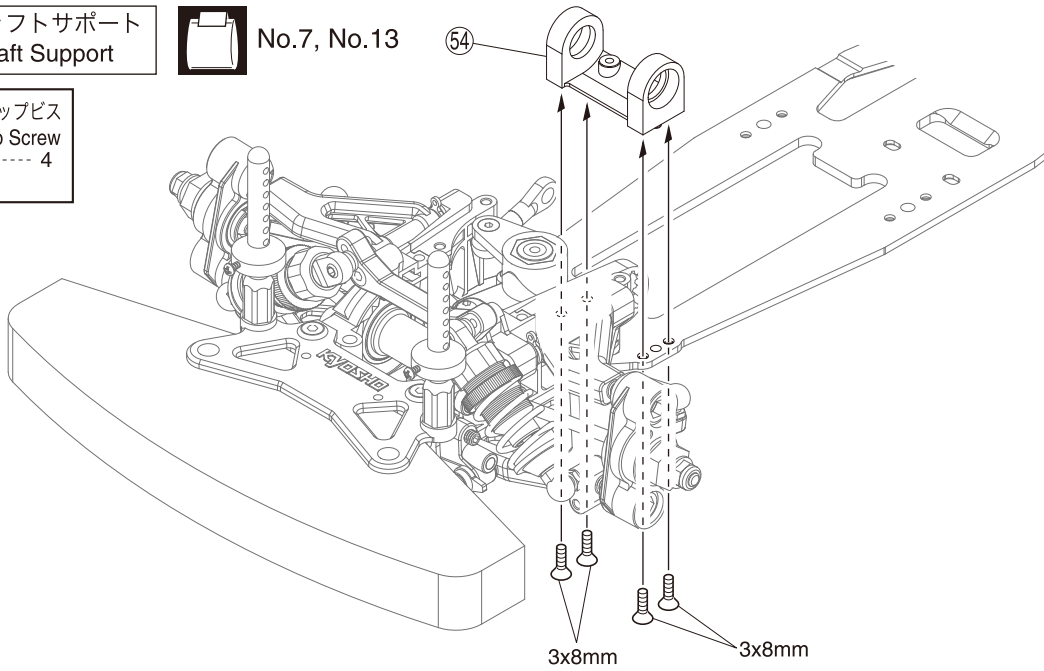

3x8mm

3x8mm

31 ミドルシャフトサポート Middle Shaft Support



No.1, No.11,
No.13

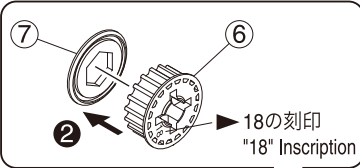

18の刻印
"18" Inscription

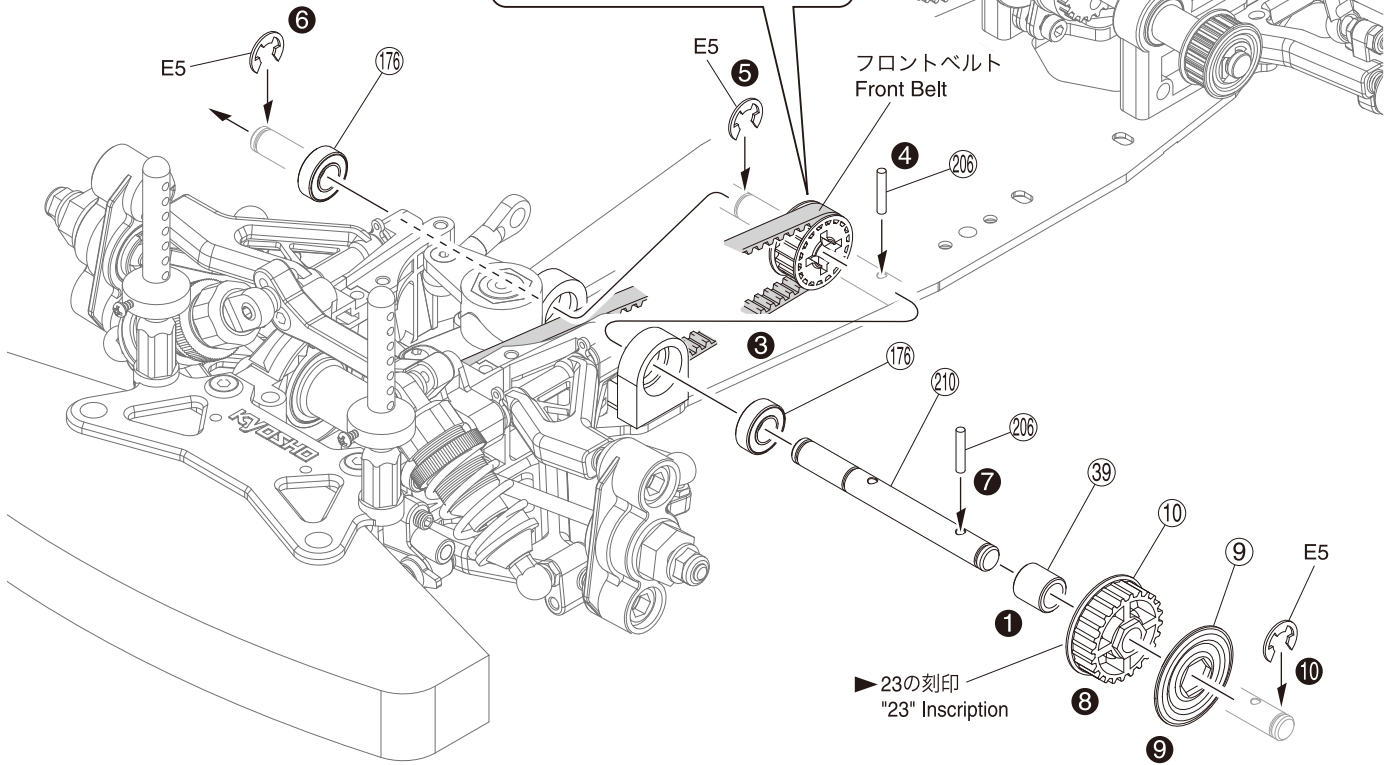

23の刻印
"23" Inscription

<p>206 2 x 11mm ピン Pin ----- 2</p>	<p>10 23T プーリ Pulley ----- 1</p>	<p>176 6 x 12mm ベアリング Ball Bearing ----- 2</p>	<p>E5 Eリング E-ring ----- 3</p>
<p>6 18T プーリ Pulley ----- 1</p>	<p>210 ミドルシャフト Middle Shaft ----- 1</p>		

使用する袋詰。
Part bags used.

番号の順に組立てる。
Assemble in the specified order.

32 センターバルク Center Bulk

 No.7, No.11,
No.13

3 x 8mm サラキャップビス
F/H Cap Screw 2

3 x 12mm サラキャップビス
F/H Cap Screw 2

3 x 8mm ボタンキャップビス
Button Head Cap Screw 2

3 x 15mm ボタンキャップビス
Button Head Cap Screw 1

3mm ナイロンナット
Nylon Nut 3

3mm ワッシャー
Washer 1

▶ ベルトテンションを調整します。
Adjust the tension of the belt.

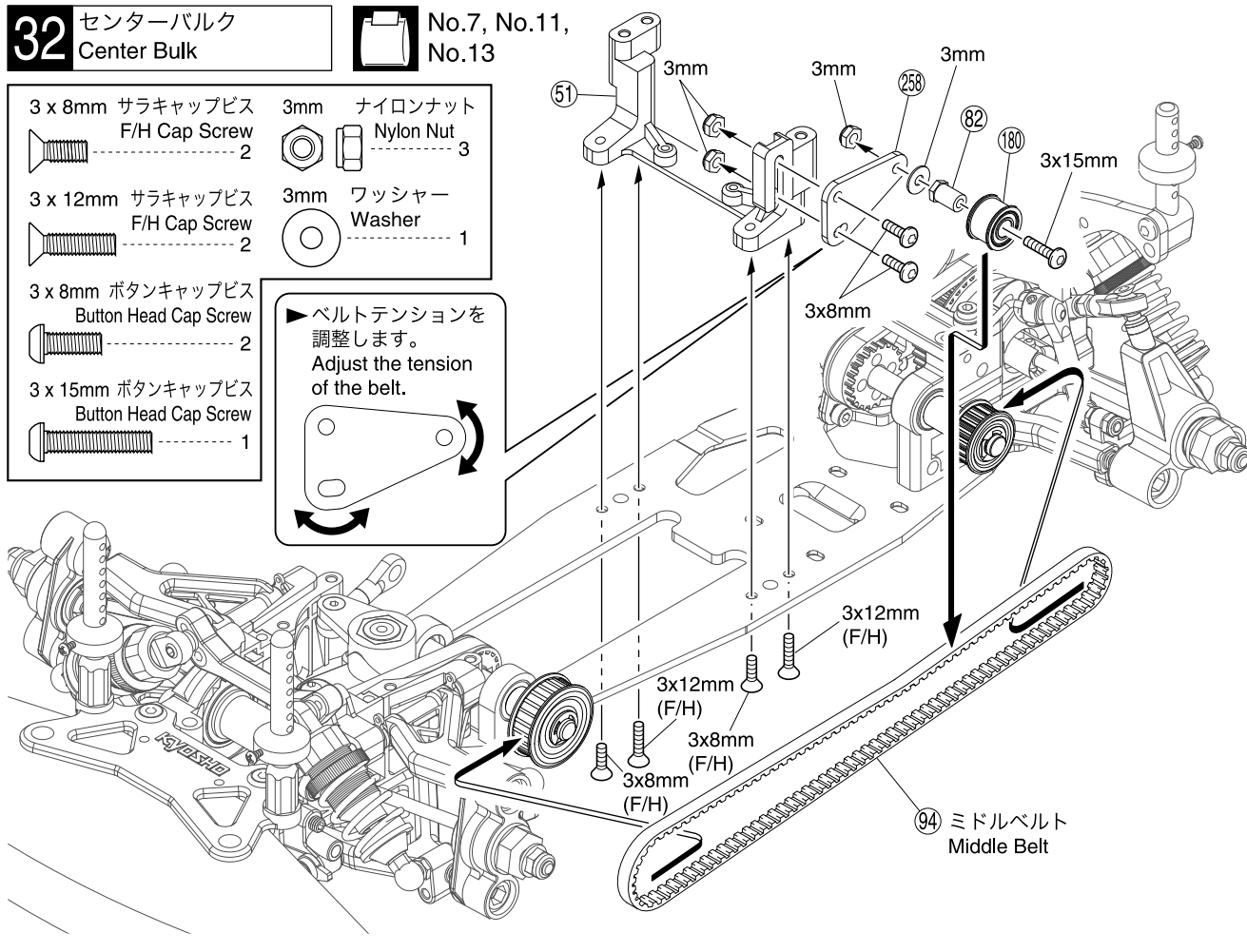
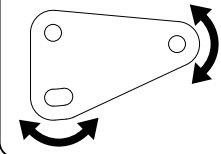

33 バッテリー Battery

 No.5,
No.13

2.6 x 8mm サラビス
F/H Screw 3

●使用できるバッテリー……京商製 71162 X-FORCE 6V-600ニカドバッテリー
KYOSHO 71162 X-FORCE 6V-600 Ni-Cd Battery
No.ORI12228 ORION1600レシーバーパックバッテリー(ストレート型)
No.ORI12228 ORION1600 Receiver Pack Battery (Straight Type)

バッテリー
Battery 

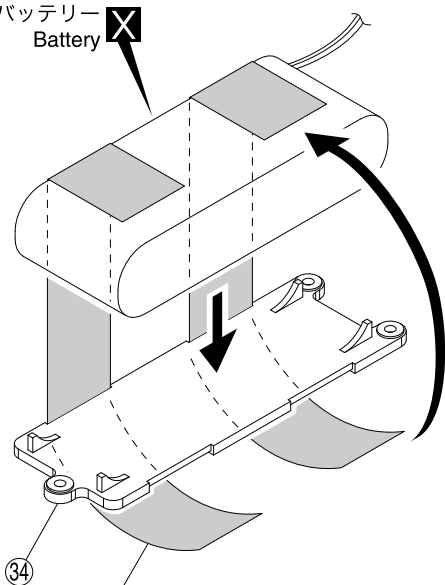

▶ グラステープ等で巻く。
Fix with Glass Tape, etc.

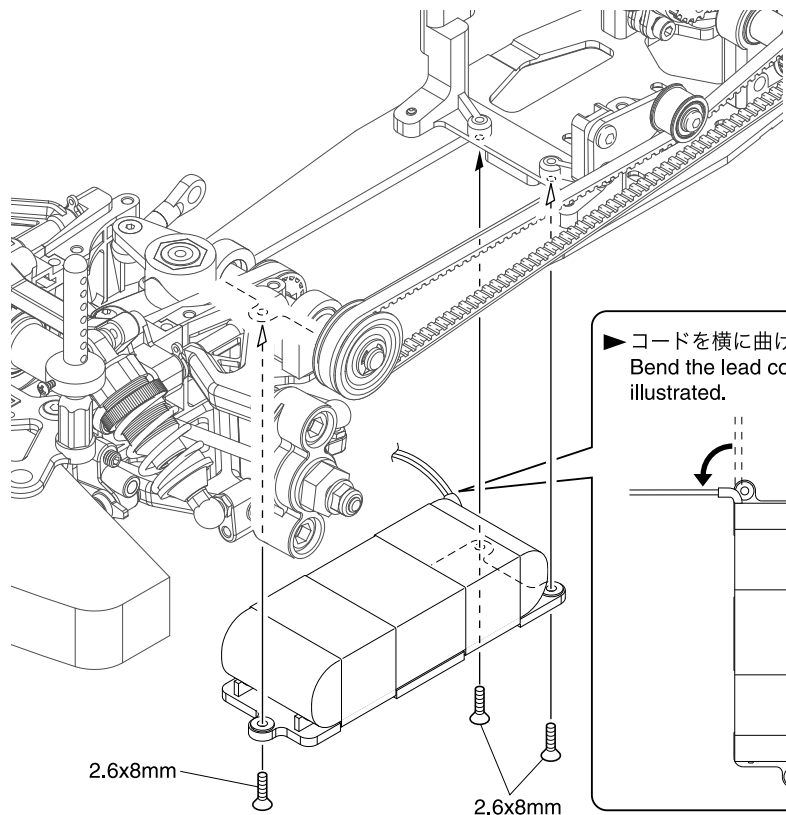

▶ コードを横に曲げておく。
Bend the lead cord as illustrated.

 使用する袋詰。
Part bags used.

 別購入品。
Must be purchased separately!

34 燃料タンク Fuel Tank



No.5, No.11, No.13

3 x 12mm ボタンキャップビス

Button Head Cap Screw

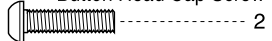

2

3 x 10mm ボタンキャップビス

Button Head Cap Screw

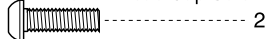

2

3mm ナイロンナット

Nylon Nut

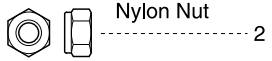

2

207 オリング P3 (黒)
O-ring P3 (Black)

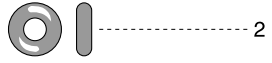

2

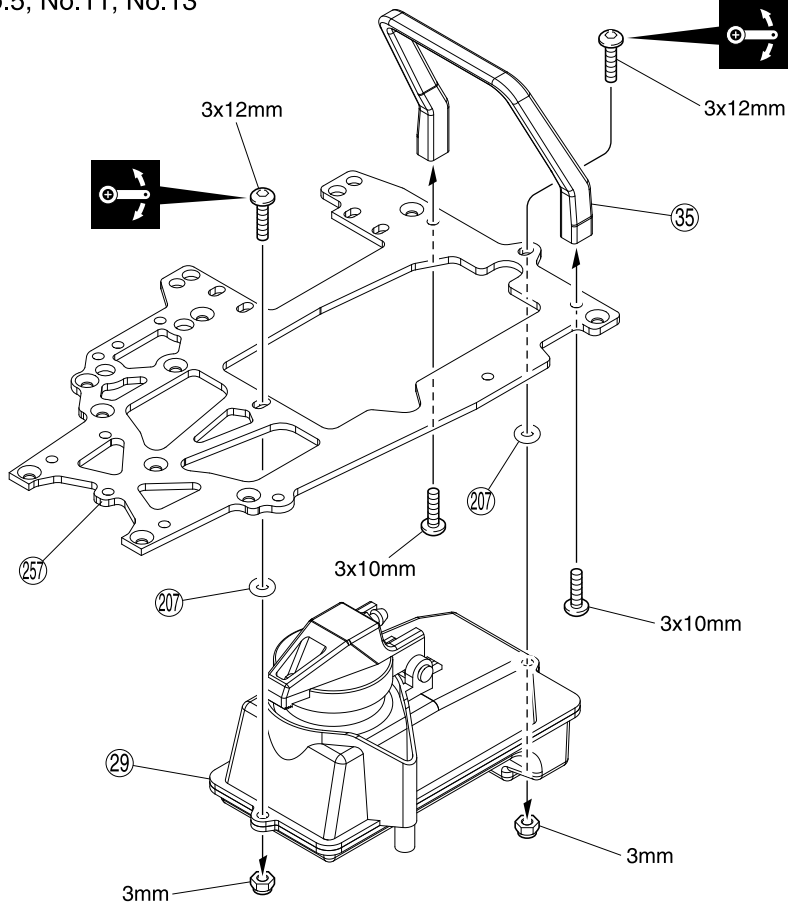

35 スロットルサーボ Throttle Servo



No.2, No.13

3 x 15mm ボタンキャップビス

Button Head Cap Screw

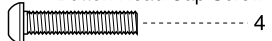

4

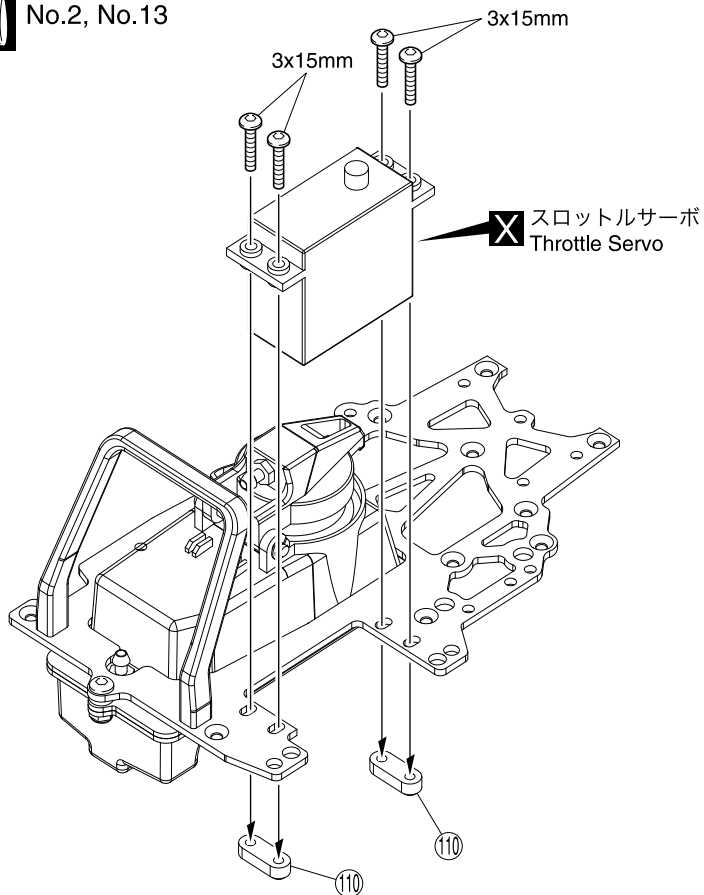

使用する袋詰。
Part bags used.

別購入品。
Must be purchased separately!

可動するように組立てる。
Ensure smooth non-binding movement while assembling.

36 受信機 Receiver Unit

No.5, No.11, No.13

3 x 12mm ボタンキャップビス
Button Head Cap Screw

2

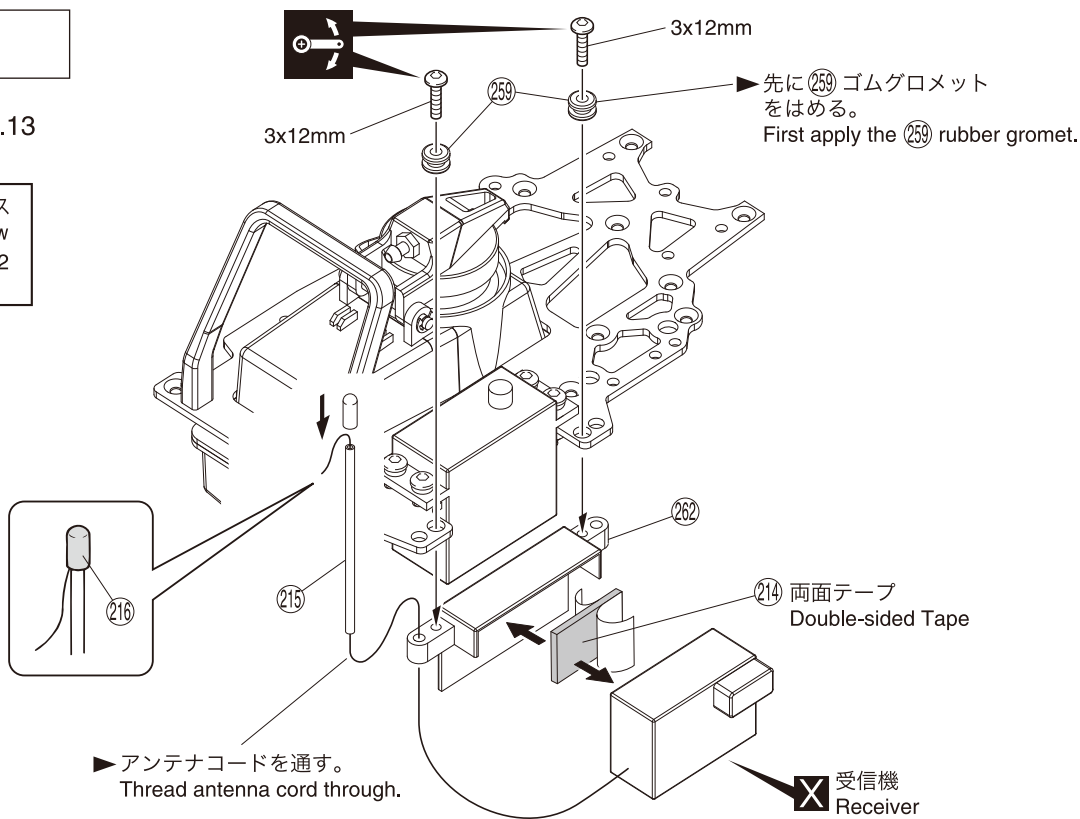

37 ステアリングサーボ Steering Servo

No.2, No.11, No.13

▶ 必ずサーボ付属のゴムグロメットを入れてください。
Insert rubber grommet included in the radio set.

▶ 六角穴なし
Without hex hole.

3 x 8mm ボタンキャップビス
Button Head Cap Screw

2

3 x 18mm ボタンキャップビス
Button Head Cap Screw

4

196 5.8mm 座付ボール(六角穴なし)
Flange Ball (no hole)

1

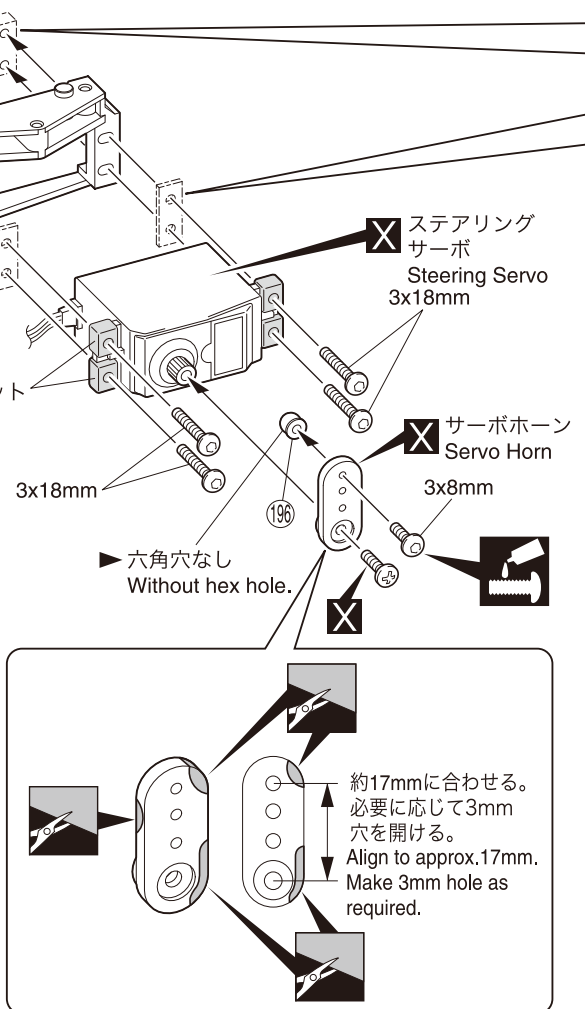

< FUTABA >
S9351 / S9451

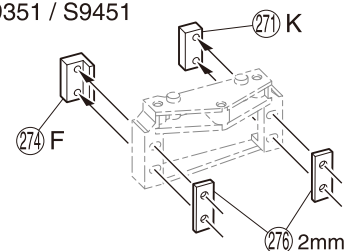

< JR >

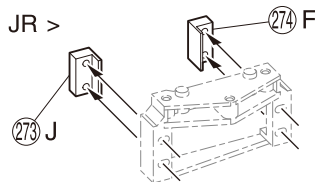

< KO >

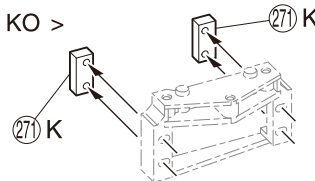

< SANWA >

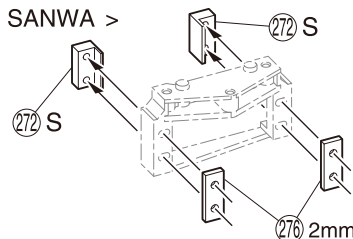

使用する袋詰。
Part bags used.

別購入品。
Must be purchased
separately!

ネジロック剤を塗る。
Apply threadlocker
(screw cement).

をカットする。
Cut off shaded portion.

可動するように組立てる。
Ensure smooth, non-binding
movement when assembling.

38 リンケージ Linkage

No.2, No.5,
No.11, No.13

- 3 x 3mm セットビス
Set Screw 2
- 2.6 x 10mm キャップビス
Cap Screw 2
- 2.6mm ナイロンナット
Nylon Nut 2
- 203 2mm ストッパー
Stopper 2
- 202 スロットルブレーキスプリング
Throttle Brake Spring 2
- 1

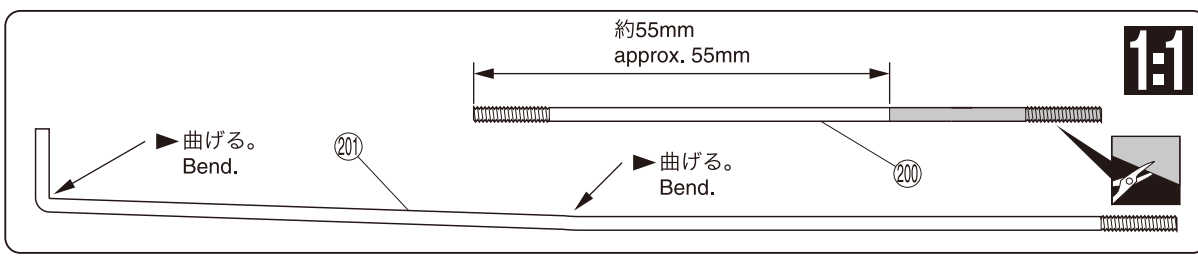
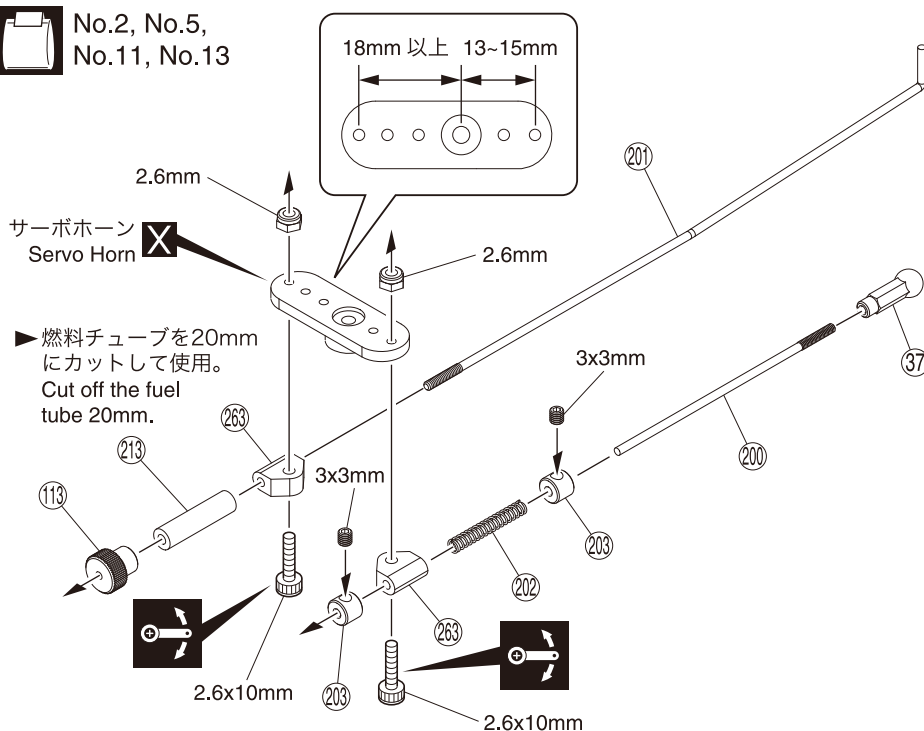

39 メカプレート Radio Plate

No.13

- 3 x 10mm サラキャップビス
F/H Cap Screw 3

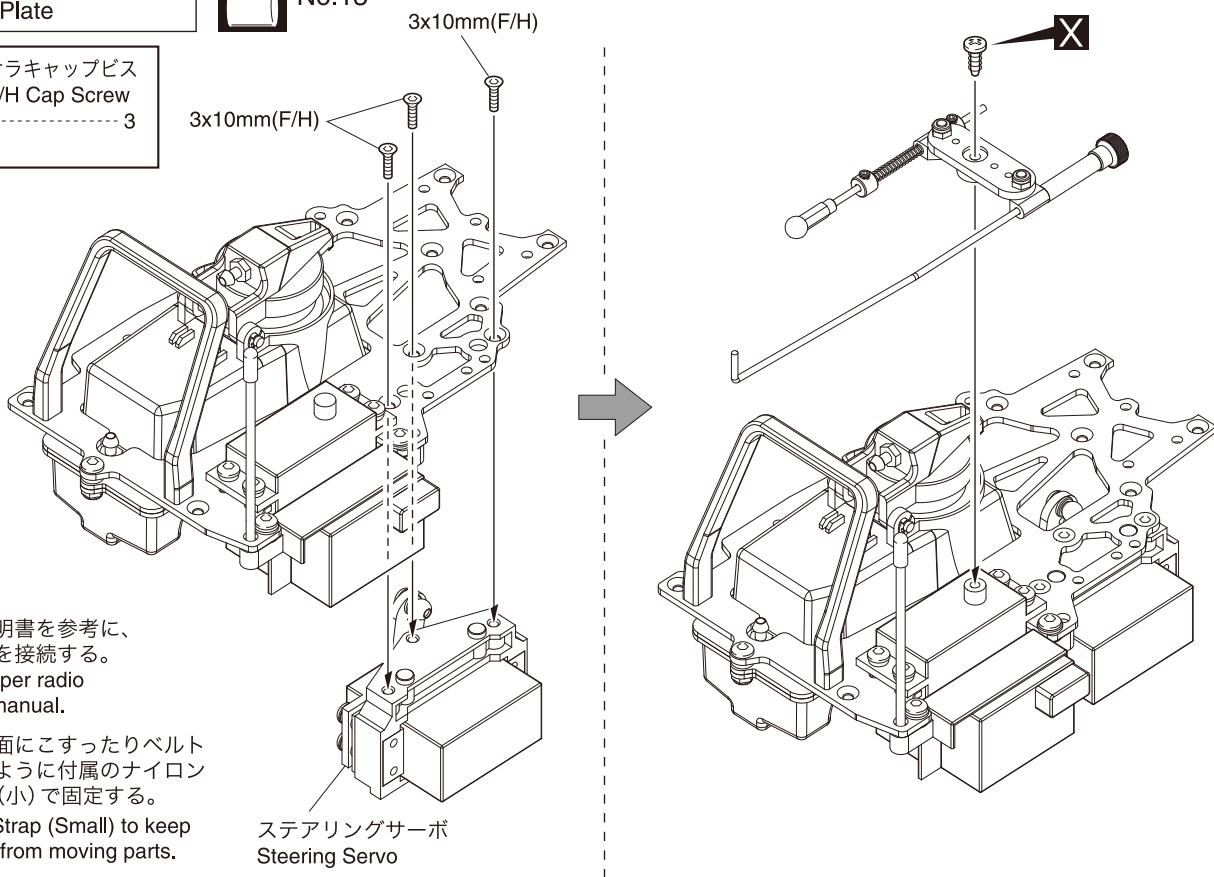

使用する袋詰。 Part bags used. 可動するように組立てる。 Ensure smooth non-binding movement while assembling. 原寸図。 True-to-scale diagram. 別購入品。 Must be purchased separately! をカットする。 Cut off shaded portion.

40 メカプレート Radio Plate



No.6, No.13

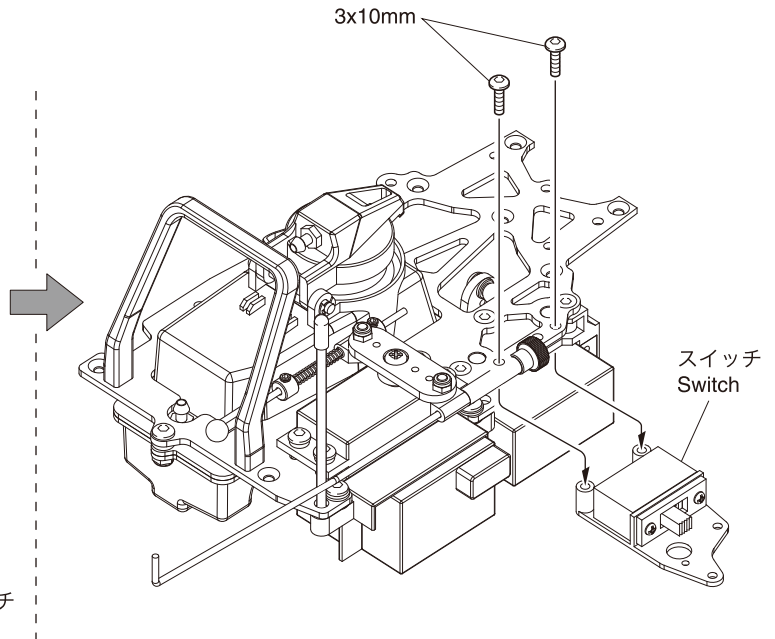
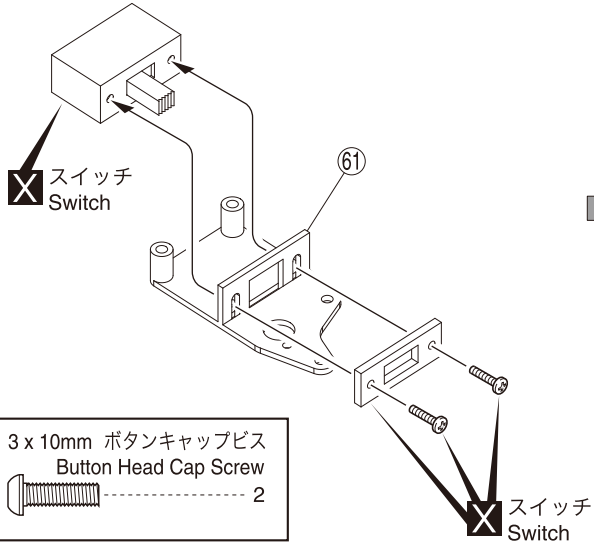

41 メカプレート Radio Plate



No.11, No.13

- 3 x 6mm サラキャップビス
F/H Cap Screw
----- 1
- 3 x 8mm サラキャップビス
F/H Cap Screw
----- 2
- 3 x 10mm サラキャップビス
F/H Cap Screw
----- 2
- 3 x 12mm サラキャップビス
F/H Cap Screw
----- 2
- 203 2mm ストッパー
Stopper
----- 1
- 3 x 3mm セットビス
Set Screw
----- 1

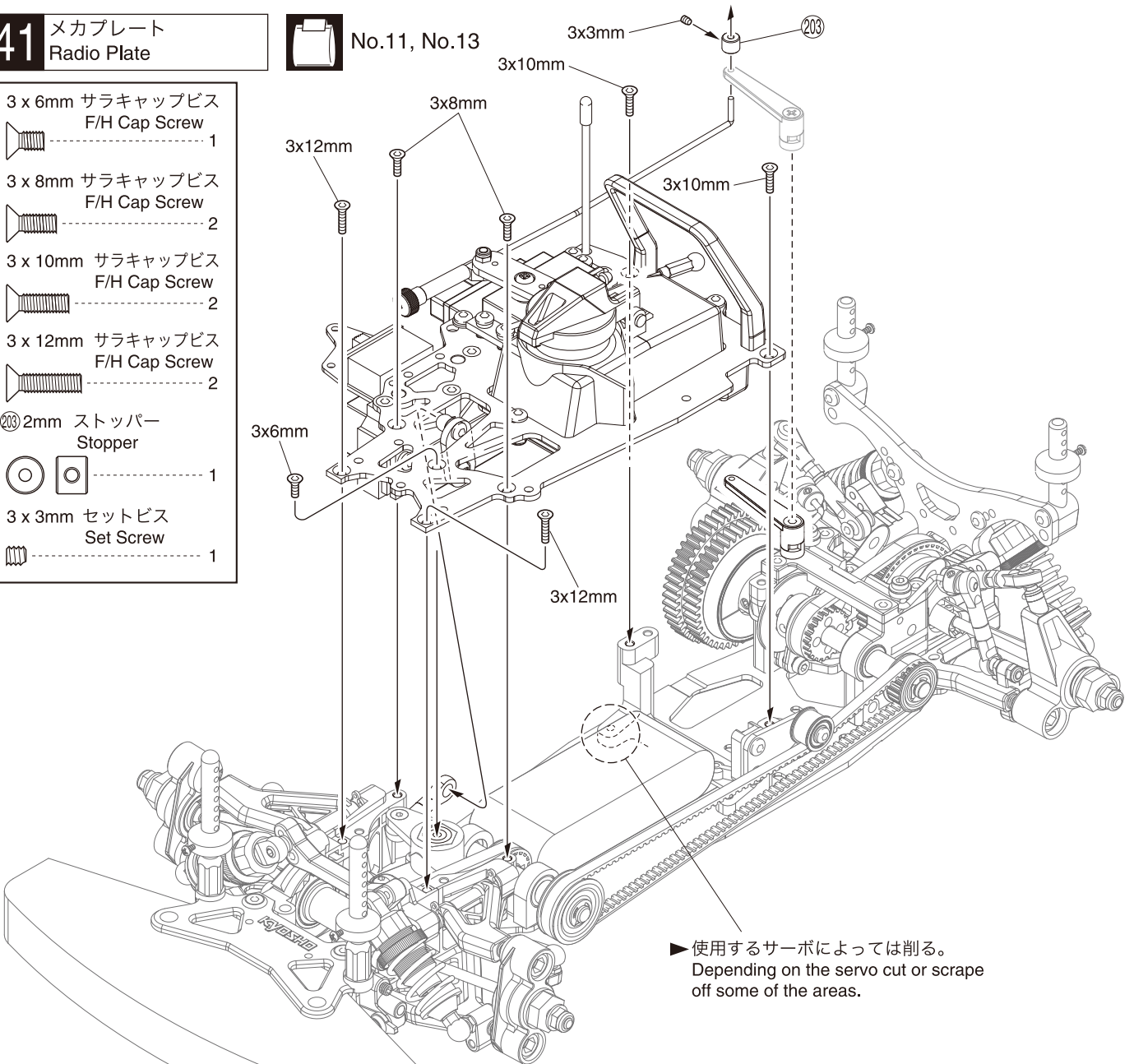

使用する袋詰。
Part bags used.



別購入品。
Must be purchased separately!

42 エンジン Engine

No.12,
No.13

⑭ 7 x 11mm ワッシャー
Washer

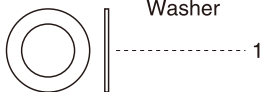

● このキットは、SGシャフト (パイロットシャフト) 仕様専用です。
SG Shaft (Pilot shaft) Type.

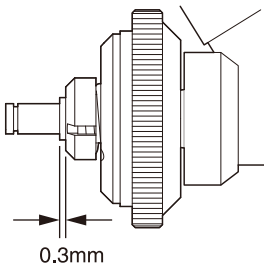

▶ パイロットナットをしめた時ここに隙間ができない時は、付属のワッシャーを入れる。
In case of no space as shown, insert the washer included in the kit.

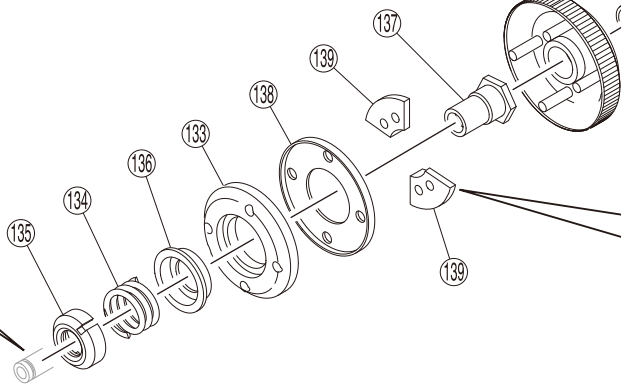

▶ ⑬ 2Dウエイトは、⑭ フライホイールのピンの間に置く。
Place the 2D weights ⑬ between the pins of the flywheel ⑭.

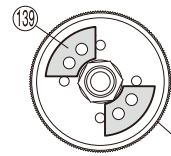

43 エンジン Engine

No.12, No.13

Step A

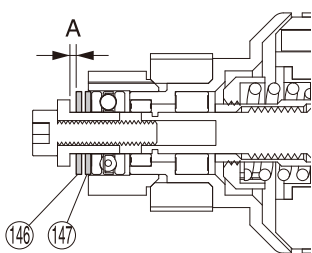

▶ Aのすきまが0.3mmになるように、⑭ 5x0.1mmシムと⑬ 5x0.5mmシムで調節する。
Adjust ⑭ 5x0.1mm and ⑬ 5x0.5mm shims so that this space to be 0.3mm.

Step B

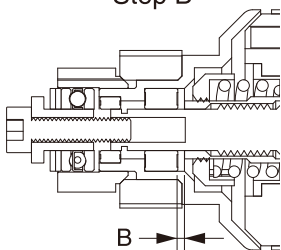

▶ Aの後、一旦3mmキャップビスを外し、クラッチベルを外し、Bのすきまがなくなりクラッチベルのガタがなくなるまで⑬ 5x0.5mmシムと⑭ 5x0.1mmシムをBに入れる。
Please add ⑬ 5x0.5mm shim and ⑭ 5x0.1mm shim so that there is not gap and the clutch bell is free turning.

エンジン
アッセンブリ
Engine
Assembly

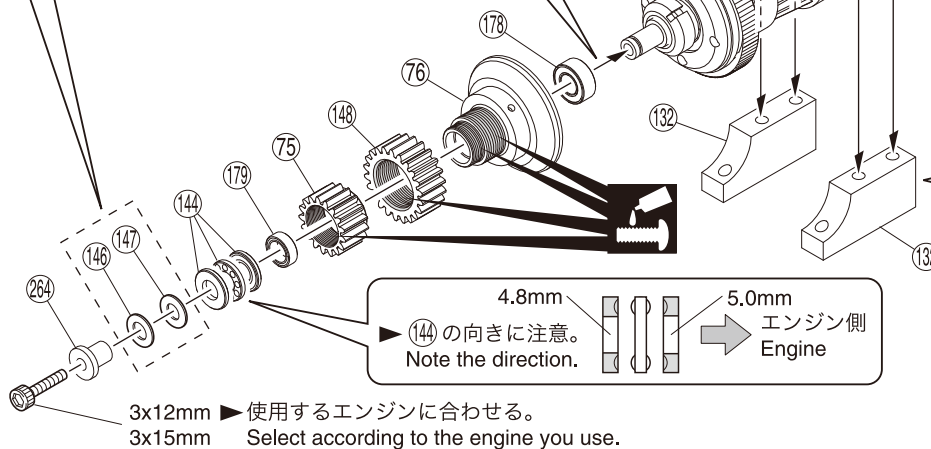

3 x 10mm キャップビス
Cap Screw ----- 4

3 x 12mm キャップビス
Cap Screw ----- 1

3 x 15mm キャップビス
Cap Screw ----- 1

②④ ベルガイドワッシャー
Bell Guide Washer ----- 1

⑬ 5 x 10 x 4mm ベアリング
Ball Bearing ----- 1

⑬ 5 x 8 x 2.5mm ベアリング
Ball Bearing ----- 1

▶ ⑭ の向きに注意。
Note the direction.

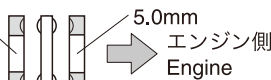

▶ エンジンによっては、⑬ の内側を少し削る。
Cut off shaded portion if it is needed.

📁 使用する袋詰。
Part bags used.

✖ 別購入品。
Must be purchased separately!

🔩 ネジロック剤を塗る。
Apply threadlocker (screw cement).

44 エンジン Engine



No.13

3 x 8mm ボタンキャップビス
Button Head Cap Screw

----- 4

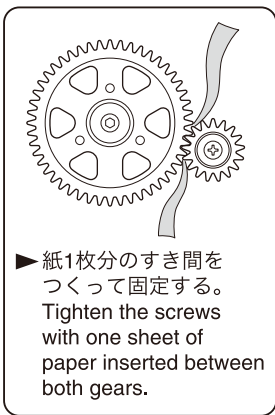

▶ 紙1枚分のすき間をつくって固定する。
Tighten the screws with one sheet of paper inserted between both gears.

エンジンアッセンブリー
Engine Assembly

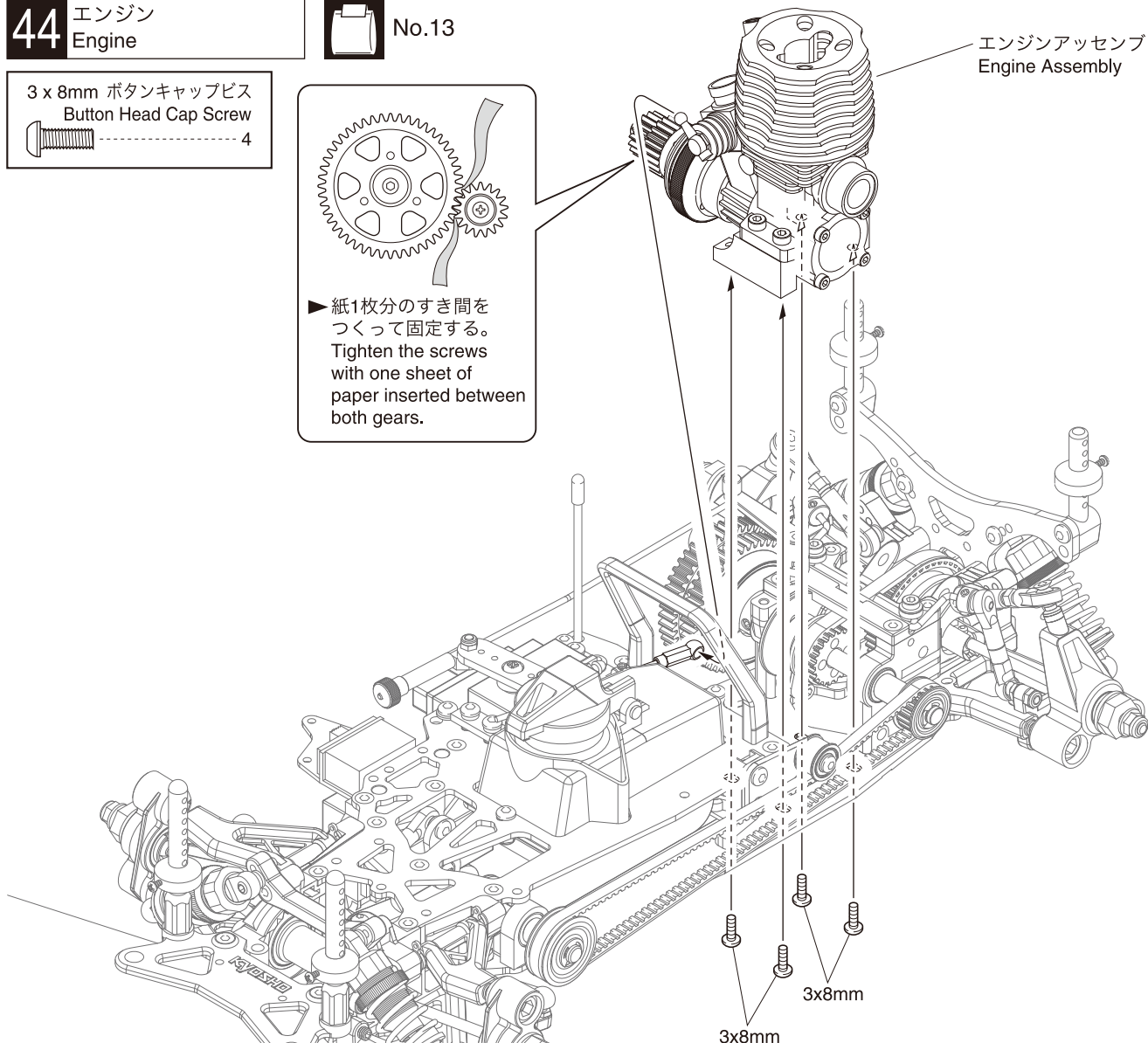

45 マフラー Muffler



No.12, No.13

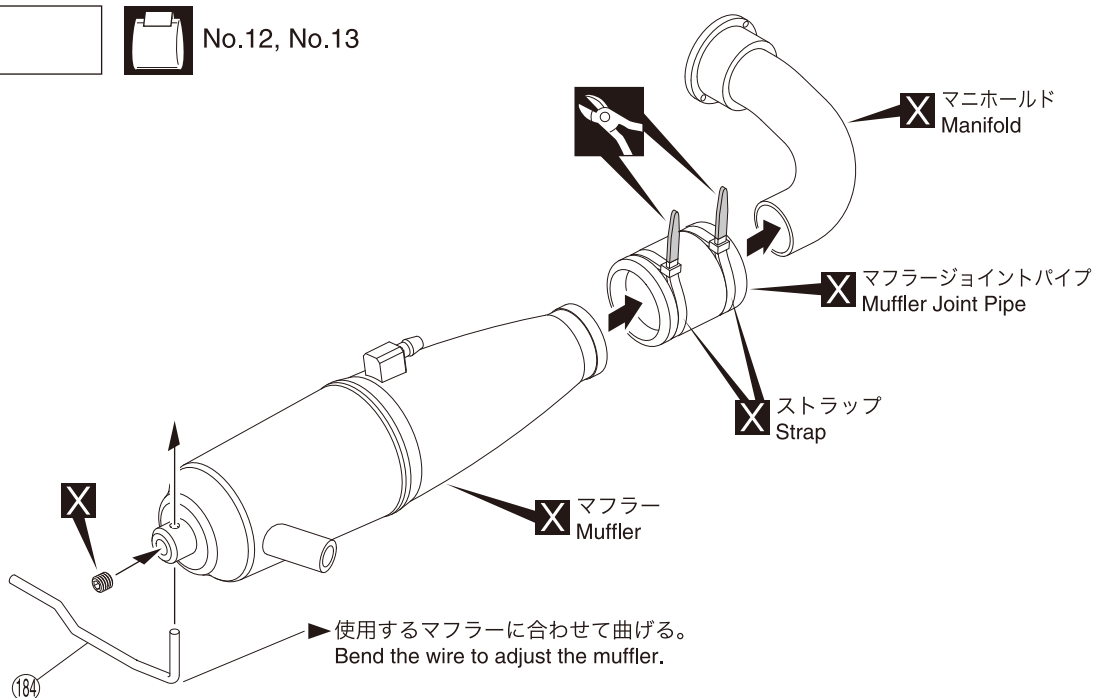

使用する袋詰。
Part bags used.

別購入品。
Must be purchased separately!

余分をカットする。
Cut off excess.

46 マフラー
Muffler

 No.13

3 x 3mm セットビス
Set Screw

 1

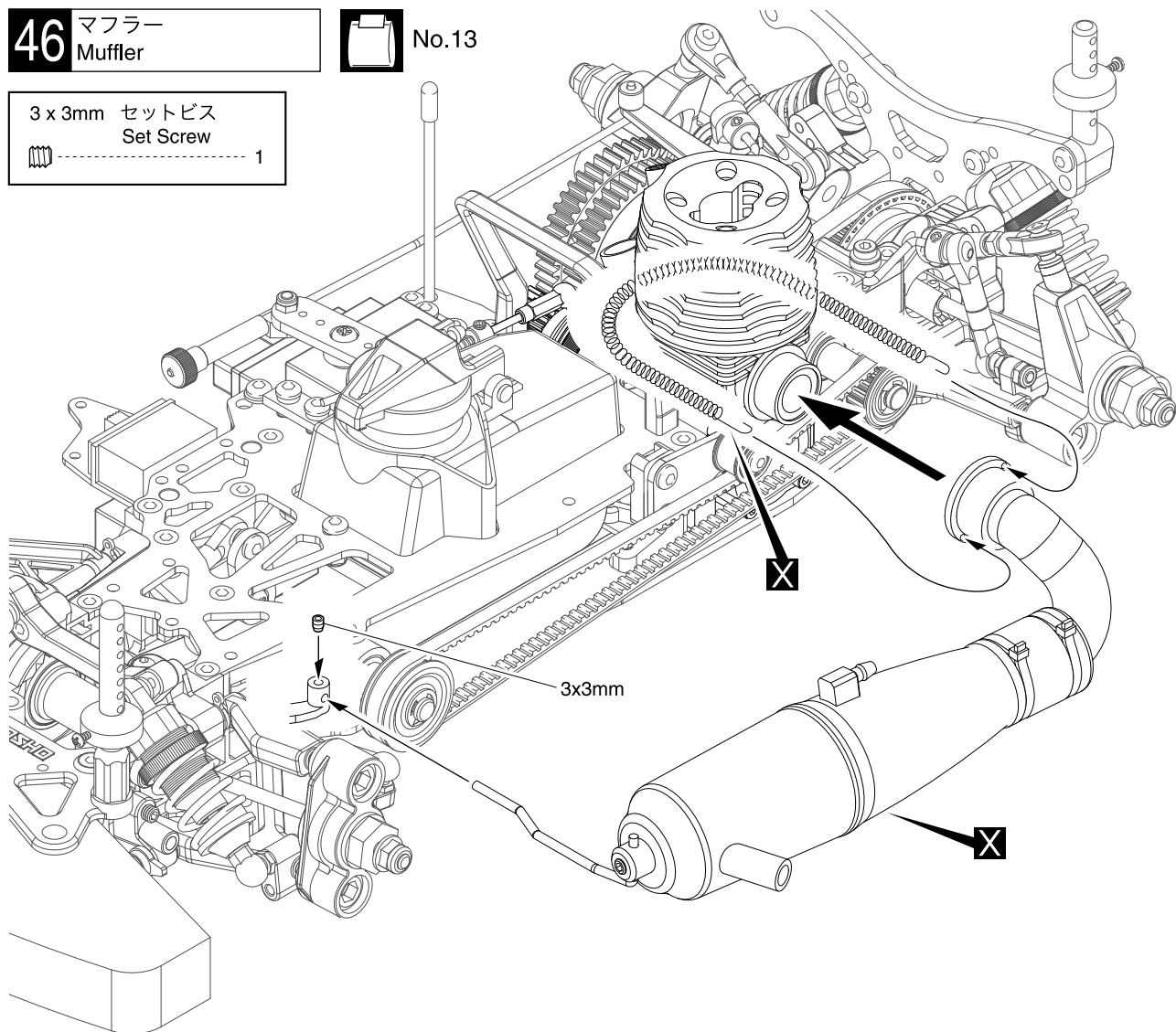



47 リヤスティフナー
Rear Stiffener

 No.7, No.13

3 x 10mm ボタンキャップビス
Button Head Cap Screw

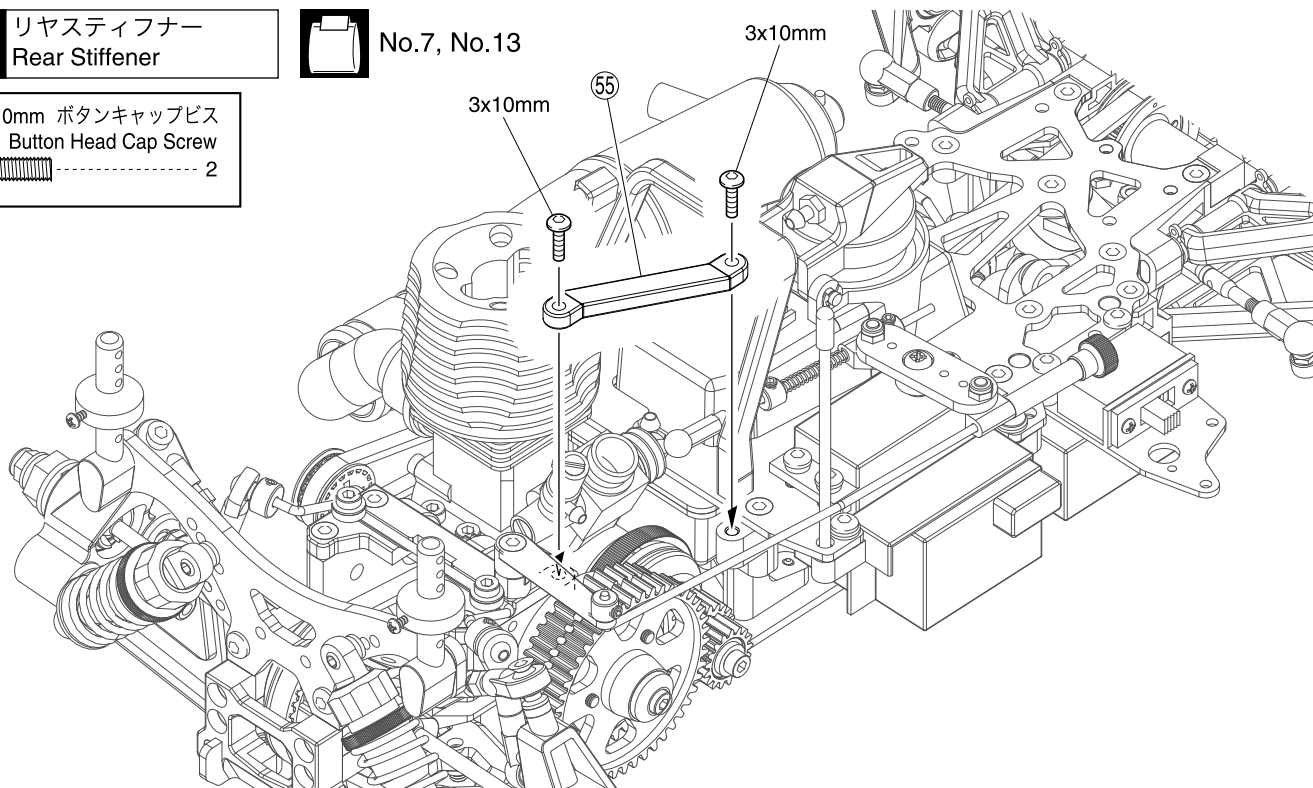
 2



 使用する袋詰。
Part bags used.

 別購入品。
Must be purchased separately!

48 燃料チューブ
Fuel Tube



No.11

⑳ シリコンチューブ
Silicone Tube

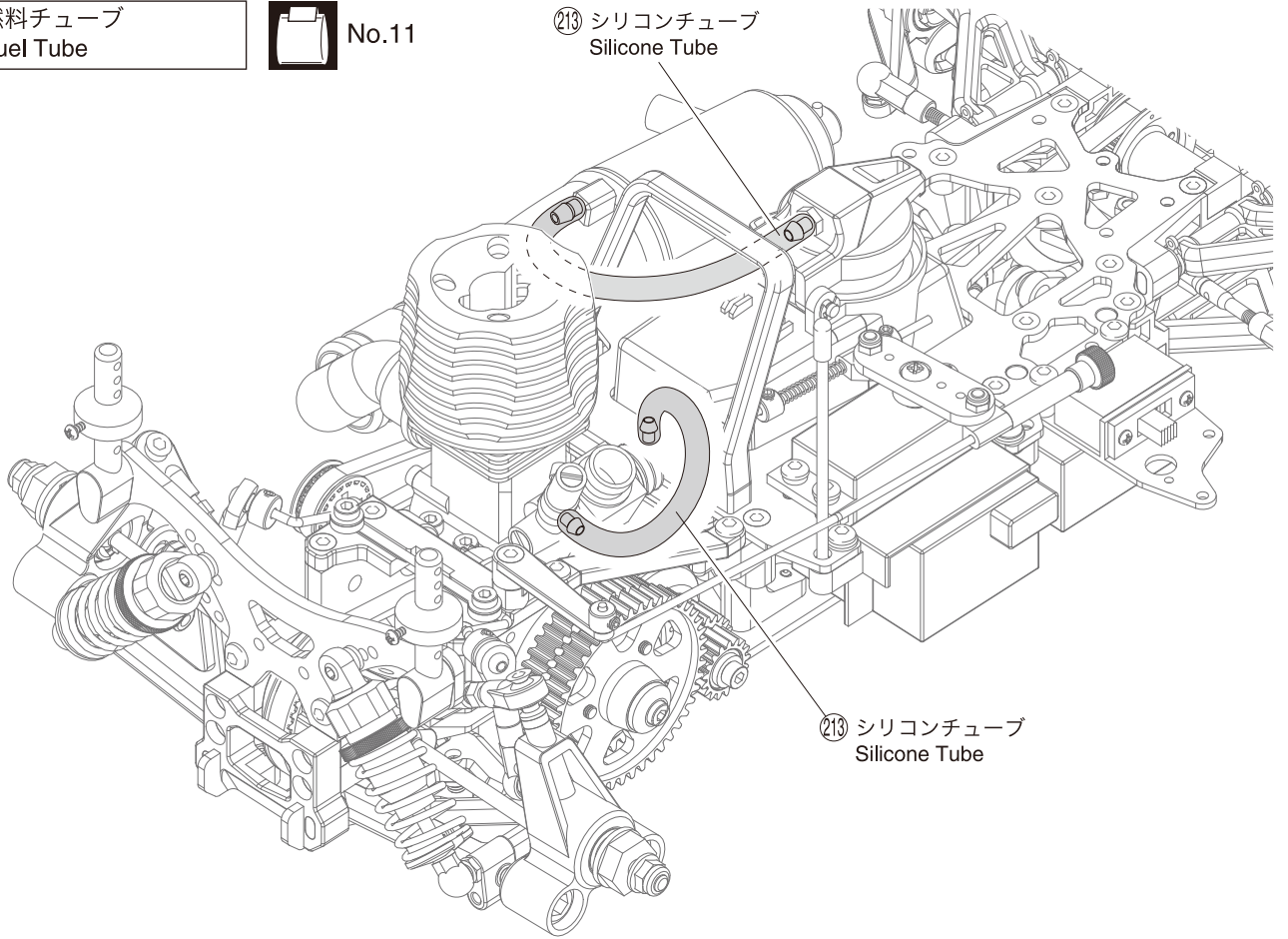

⑳ シリコンチューブ
Silicone Tube

49 エアークリーナー
Air Cleaner

エアークリーナー
Air Cleaner

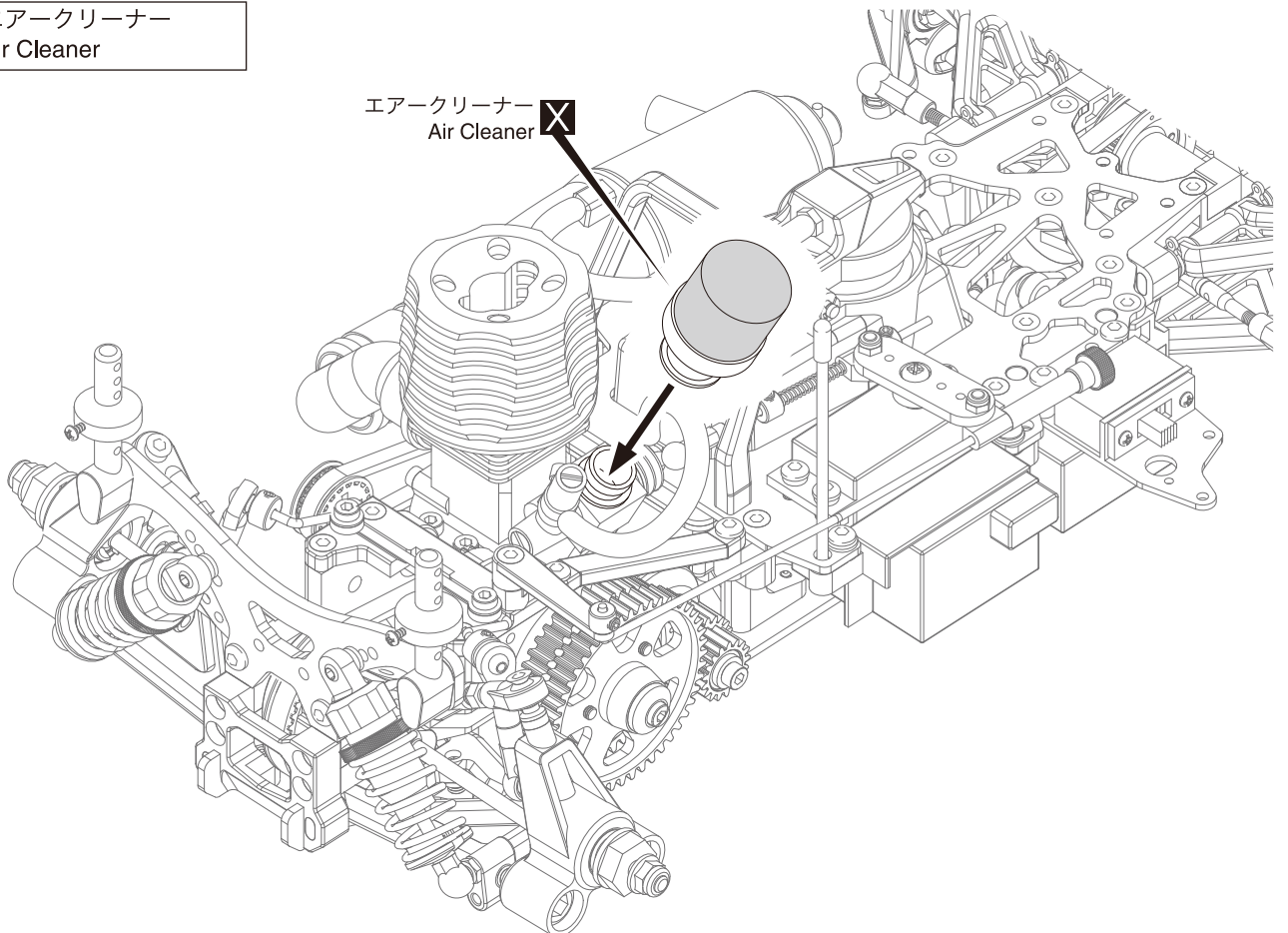

使用する袋詰。
Part bags used.

別購入品。
Must be purchased separately!

50 タイヤ Wheels

4mm フランジ付ナイロンナット
Flanged Nylon Nut

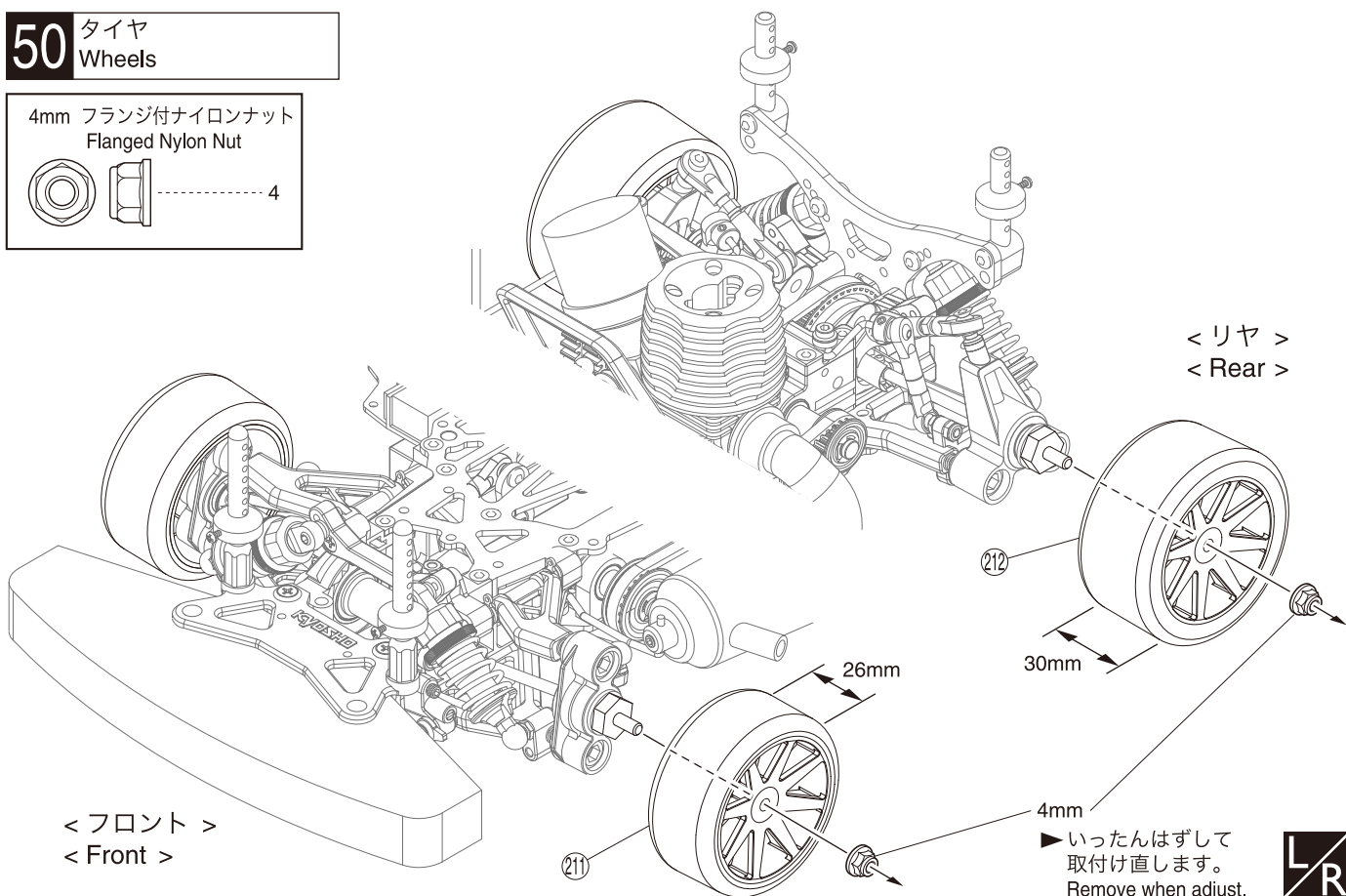
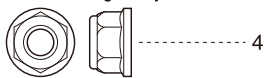

<フロント >
< Front >

<リヤ >
< Rear >

▶ いったんはずして
取付け直します。
Remove when adjust.



51 ボディ Body Shell

No.13

②18 ボディピン
Body Pin

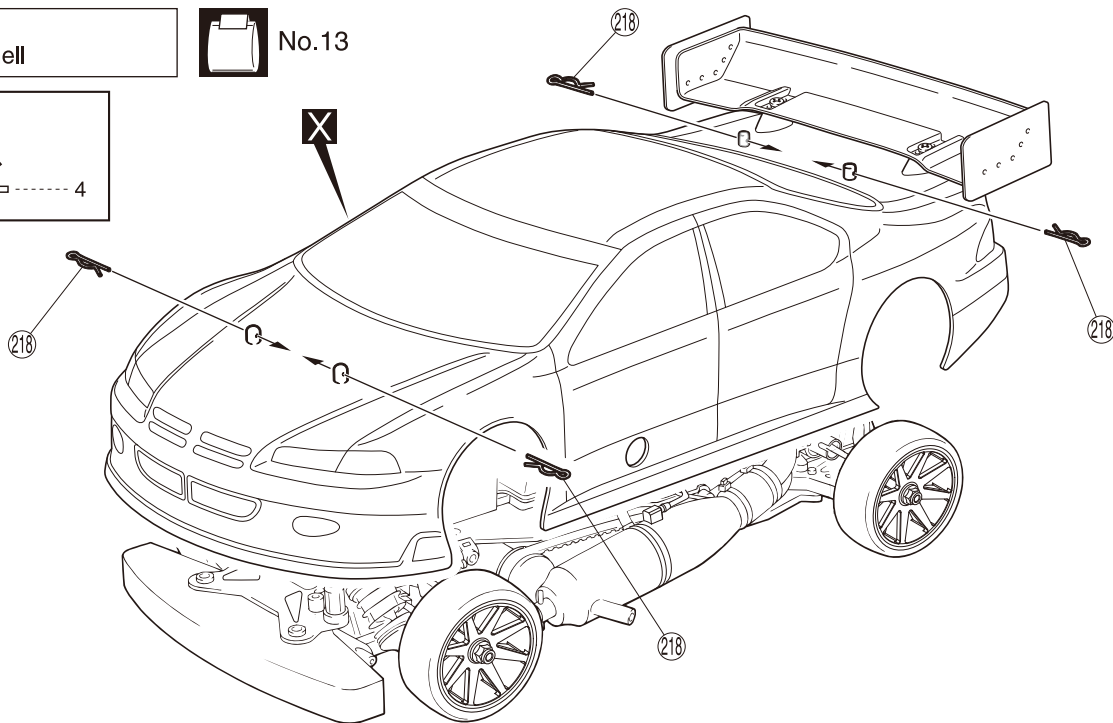

走行上の注意

Safety Precautions

- 走行時は、必ずボディを装着してください。
- 必要以上に前進/ブレーキの操作を繰り返すことは、おやめください。
- 下記の場所での走行は、故障の原因になりますのでおやめください。
 - ・ シャシーにからむような草の生えているところ。
 - ・ 泥地、砂地、砂利の多いところ。
- 定期的に、各部のビス類が緩んでないか確認してください。
- Always run your car with the body shell fitted!
- Avoid changing the running direction too often and too abruptly.
- Do not run your car on ground:
 - ・ that is overgrown with grass.
 - ・ that is muddy, sandy or rocky.
- Check all screws, nuts etc. on a regular basis for looseness.

使用する袋詰。
Part bags used.

別購入品。
Must be purchased separately!

左右同じように組立てる。
Assemble left and right sides the same way.



事故やケガ等の危険防止のため、次のことを必ずお守りください。

In order to avoid accidents and personal injury, be sure to observe the following:



警告 WARNING

- 燃料の蒸気、排気ガスは有害ですので、必ず屋外で取扱ってください。
Since exhausts and fuel vapors are noxious to health, use fuel only outdoors!



注意 CAUTION

- ケガの恐れがあるので、回転部分に手や物を入れないようにしてください。
Keep hands and objects away from rotating engine parts to avoid personal injury.



注意 CAUTION

- エンジンは、停止後でも本体やマフラー周辺は高温になっているので、ヤケドに注意してください。
Because after running the engine, the engine and the muffler are extremely hot, beware of getting burned!



警告 WARNING

- 燃料は模型用グロー燃料を必ず使用してください。ガソリンや灯油の使用は、火災等の事故の恐れがあります。絶対に使用しないでください。
Only use glow fuel for radio control models! Never use gasoline or kerosene which might cause accidents such as fires!



注意 CAUTION

- 燃料は引火性がありますので、火気のあるところや室内では絶対に使用しないでください。また、空缶は火中には投げ入れないでください。爆発の恐れがあります。
Because fuel is highly inflammable, never use fuel indoors, near any source of heat, open flames or even sparks! Do not dispose of an empty fuel can into a fire. It might explode causing serious injury!



警告 WARNING

- 燃料は間違えて飲んだり目に入ると有害です。万一事故が起きた場合は、吐かせる、洗眼するなどをした後すぐに医師の診察を受けてください。
Be particularly careful not to swallow fuel or to get fuel into eyes! Nevertheless, should fuel be swallowed, immediately induce vomiting and call a physician. Should fuel get into eyes, thoroughly rinse the eyes and seek medical advice.



注意 CAUTION

- 燃料はキャップをしっかりとしめ、幼児の手の届かない冷暗所に保管してください。
Always store fuel in a safe place out of children's reach with the cap shut tight! The place for storage should be dark, cool and dry!

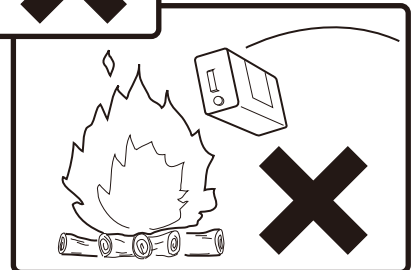
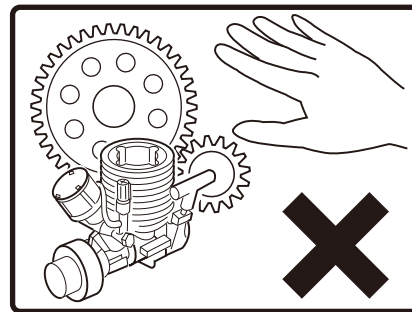

注意 CAUTION

- 次のような時、場所では走行させないでください。思わぬ事故の原因となります。

For accident prevention, do not run your model under the following circumstances:

- ▶ 人が多い場所。
In place where many people gather.
- ▶ 家、学校、病院などの近く。
Near residential districts, schools and hospitals.
- ▶ 道路、線路、電線の近く。
Near roads, railroads, air corridors and electric lines.
- ▶ 同じバンドの無線操縦模型が近くにいる時。
Also make sure that nobody is using the same frequency as you do at the same time!
- ▶ プロポの電池が少ない時。
When the radio batteries are empty.
- ▶ 車の動きがおかしい時。
When the model's control or running behavior is strange.



<EXPLODED VIEW>

※一部パーツ販売していないパーツがあります。
Parts identified only by key numbers are not sold individually!

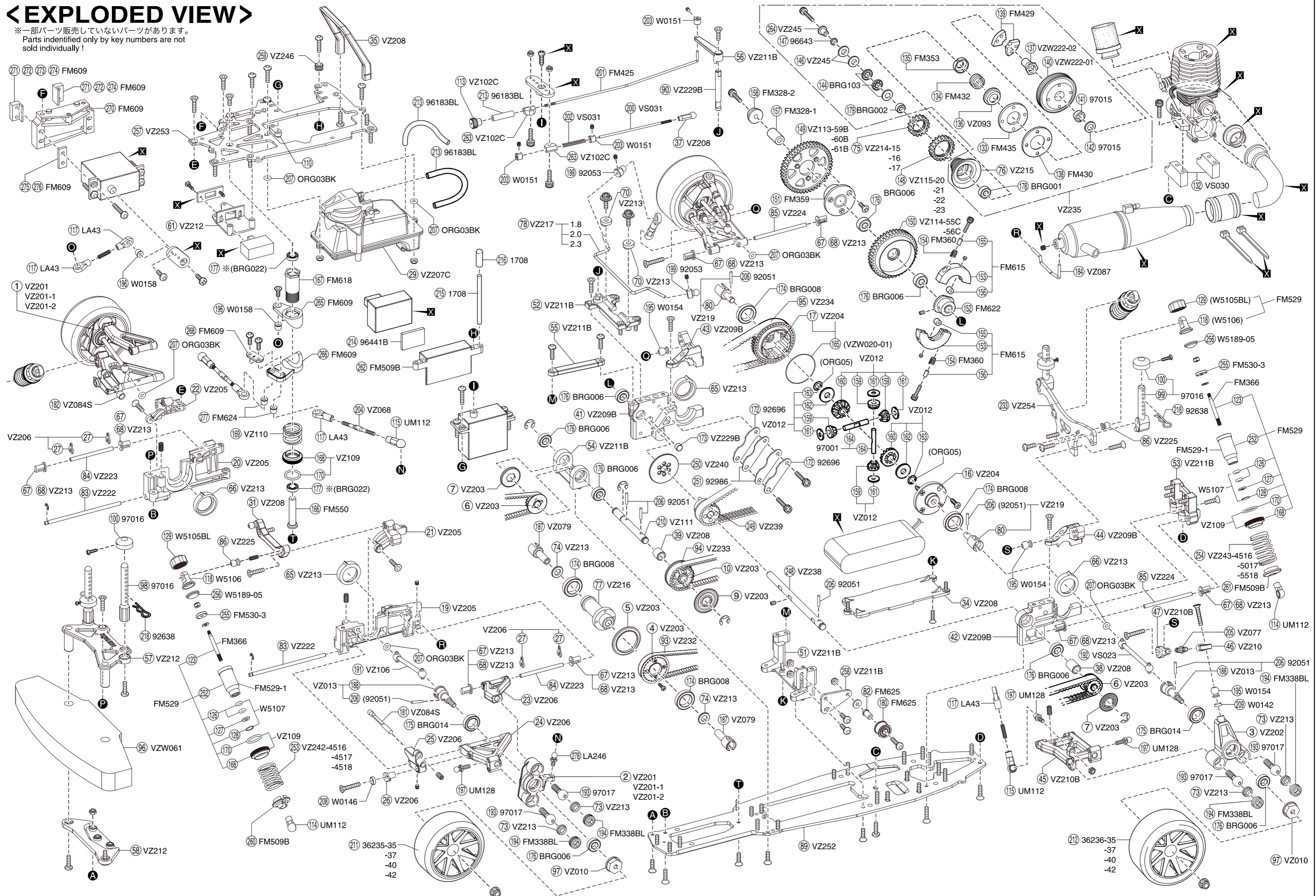

スペアパーツ (1)

SPARE PARTS (1)

★ FOR JAPANESE MARKET ONLY.

品番 No.	パーツ名 Part Names	内容 (キーNo.と入数) Quantity	★定価 (税込)	★発送 手数料
VZ010	ドライブワッシャーセット Drive Washer Set	⑨7 x 4	420	210 一律
VZ012	デフギヤセット Differential Gear Set	①60 ①62 ①63 x 4 ①59 ①61 x 8	945	(税込)
VZ013	ホイールシャフト Wheel Shaft	①88 ②06 x 2	630	
VZ068	アジャスタブルロッド (45) Adjustable Rod (45)	②04 x 2	525	
VZ077	アッパーロッド (20) Upper Rod (20)	②05 x 2	420	
VZ079	カップジョイント Cup Joint	①87 x 2	630	
VZ084S	フロントスタビセッ (ソフト/V-ONE S2 / RR Evo. / FW-05R / S) Front Stabilizer Set (Soft / V-ONE S2 / RR Evo. / FW-05R / S)	①81 ①82 x 1	1365	
VZ087	マフラスター Muffler Stay	①84 x 3	315	
VZ093	3Dスプリング受け 3D Spring Catch	①36 x 1	315	
VZ102C	サーボセイバー&ホルダー (RR/Evo.) Servo Saver & Holder (RR/Evo.)	①01 ①02 ①03 ①06 x 1 ①07 ①08 ①09 ①13 x 1 ①04 ①05 ①10 ①11 ①12 ②63 x 2	630	
VZ106	フロントスイングシャフト (RR/Evo.) Front Swing Shaft (RR/Evo.)	①91 x 2	630	
VZ109	サーボセイバーナット (RR/Evo.) Servo Saver Nut (RR/Evo.)	①68 ①70 x 1	368	
VZ110	サーボセイバースプリング (RR/Evo.) Servo Saver Spring (RR/Evo.)	①69 x 1	315	
VZ111	ミドルシャフト (RR/Evo.) Middle Shaft (RR/Evo.)	②10 x 1	420	
VZ113 -59B	1速スパークギヤ (0.8M/59T) (RR/Evo.) 1st Spur Gear (0.8M/59T) (RR/Evo.)	オプションパーツ Optional Parts	420	
VZ113 -60B	1速スパークギヤ (0.8M/60T) (RR/Evo.) 1st Spur Gear (0.8M/60T) (RR/Evo.)	オプションパーツ Optional Parts	420	
VZ113 -61B	1速スパークギヤ (0.8M/61T) (RR/Evo.) 1st Spur Gear (0.8M/61T) (RR/Evo.)	①49 x 1	420	
VZ114 -55C	2速スパークギヤ (0.8M/55T) (SIII/RR/RRR Evo.) 2nd Spur Gear (0.8M/55T) (SIII/RR/RRR Evo.)	オプションパーツ Optional Parts	788	
VZ114 -56C	2速スパークギヤ (0.8M/56T) (SIII/RR/RRR Evo.) 2nd Spur Gear (0.8M/56T) (SIII/RR/RRR Evo.)	①50 x 1	788	
VZ115 -20	1速ギヤ (0.8M/20T) (RR Evo./FW05) 1st Gear (0.8M/20T) (RR Evo./FW05)	オプションパーツ Optional Parts	525	
VZ115 -21	1速ギヤ (0.8M/21T) (RR Evo./FW05) 1st Gear (0.8M/21T) (RR Evo./FW05)	①48 x 1	525	
VZ115 -22	1速ギヤ (0.8M/22T) (RR Evo./FW05) 1st Gear (0.8M/22T) (RR Evo./FW05)	オプションパーツ Optional Parts	525	
VZ115 -23	1速ギヤ (0.8M/23T) (RR Evo./FW05) 1st Gear (0.8M/23T) (RR Evo./FW05)	オプションパーツ Optional Parts	525	
VZ201	フロントナックルアーム (RRR) Front Knuckle Arm (RRR)	① ② x 1	630	
VZ201-1	フロントナックルアーム (キングピンアングル1°) (RRR) Front Knuckle Arm (King Pin Angle 1°) (RRR)	① x 1 オプションパーツ Optional Parts	630	
VZ201-2	フロントナックルアーム (キングピンアングル2°) (RRR) Front Knuckle Arm (King Pin Angle 2°) (RRR)	① x 1 オプションパーツ Optional Parts	630	
VZ202	リヤハブ (RRR) Rear Hub (RRR)	③ x 2	630	
VZ203	プーリーセット (RRR) Pulley Set (RRR)	④ ⑤ ⑨ ⑩ x 1 ⑥ ⑦ x 2 2x6mmサラビス 2x6mm Flat Head Screw x 4	630	
VZ204	デフプーリーセット (RRR) Differential Pulley Set (RRR)	①6 ①7 x 1 ①66 x 2 2.6x8mm TPサラビス 2.6x8mm TP Flat Head Screw x 8 2x6mmサラビス 2x6mm Flat Head Screw x 4	945	
VZ205	フロントバルクヘッド (RRR) Front Bulkhead (RRR)	①9 ②0 ②1 ②2 x 1	630	
VZ206	フロントサアームセット (RRR) Front Suspension Arm Set (RRR)	②3 ②4 ②5 ②6 x 2 ②7 x 4	630	
VZ207C	燃料タンク75cc (RRR Evo.2) 75cc Fuel Tank (RRR Evo.2)	②9 x 1set	1575	
VZ208	バッテリープレート (RRR) Battery Plate (RRR)	③1 ③4 ③5 ③7 ③8 ③9 ④0 x 1	735	
VZ209B	リヤバルクヘッド (RRR) Rear Bulkhead (RRR)	④1 ④2 ④3 ④4 x 1	630	
VZ210B	リヤサアームセット (RRR) Rear Suspension Arm Set (RRR)	④5 x 2 ④6 x 4	735	
VZ211B	センターバルク (RRR) Center Bulk (RRR)	⑤1 ⑤2 ⑤3 ⑤4 ⑤5 ⑤6 ⑤8 x 1	525	

品番 No.	パーツ名 Part Names	内容 (キーNo.と入数) Quantity	★定価 (税込)	★発送 手数料
VZ212	バンパー (RRR) Bumper (RRR)	⑤7 ⑤8 ⑥1 x 1	525	210 一律
VZ213	小物パーツセット (RRR) Small Parts Set (RRR)	⑥5 ⑥6 ⑦0 x 2 ⑥7 ⑥8 ⑦3 x 8 ⑦4 x 2	840	(税込)
VZ214 -15	1速ギヤ (0.8M/15T) (RRR) 1st Gear (0.8M/15T) (RRR)	オプションパーツ Optional Parts	525	
VZ214 -16	1速ギヤ (0.8M/16T) (RRR) 1st Gear (0.8M/16T) (RRR)	⑦5 x 1	525	
VZ214 -17	1速ギヤ (0.8M/17T) (RRR) 1st Gear (0.8M/17T) (RRR)	オプションパーツ Optional Parts	525	
VZ215	クラッチベル (RRR) Clutch Bell (RRR)	⑦6 x 1	1260	
VZ216	フロントワンウェイシャフト (RRR) Front Oneway Shaft (RRR)	⑦7 x 1	2415	
VZ217 -1.3	リヤスタビライザーバー (1.3mm/RRR) Rear Stabilizer Bar (1.3mm/RRR)	オプションパーツ Optional Parts x 1	315	
VZ217 -1.4	リヤスタビライザーバー (1.4mm/RRR) Rear Stabilizer Bar (1.4mm/RRR)	オプションパーツ Optional Parts x 1	315	
VZ217 -1.8	リヤスタビライザーバー (1.8mm/RRR) Rear Stabilizer Bar (1.8mm/RRR)	オプションパーツ Optional Parts x 1	315	
VZ217 -2.0	リヤスタビライザーバー (2.0mm/RRR) Rear Stabilizer Bar (2.0mm/RRR)	⑦8 x 1	315	
VZ217 -2.3	リヤスタビライザーバー (2.3mm/RRR) Rear Stabilizer Bar (2.3mm/RRR)	オプションパーツ Optional Parts x 1	315	
VZ219	デフジョイント (12) Differential Joint (12)	⑧0 ②06 x 2	630	
VZ221	5mmポスト (RRR) 5mm Post (RRR)	⑧2 x 2	420	
VZ222	フロントローアサシシャフト76 (RRR) Front Lower Suspension Shaft 76 (RRR)	⑧3 x 2 Eリング (E2.5) E-ring (E2.5) x 2	630	
VZ223	フロントアッパーサシシャフト43 (RRR) Front Upper Suspension Shaft 43 (RRR)	⑧4 x 2	525	
VZ224	リアローアサシシャフト52 (RRR) Rear Lower Suspension Shaft 52 (RRR)	⑧5 x 2	525	
VZ225	フランジボール5.8mm (RRR) Flanged Ball 5.8mm (RRR)	⑧6 x 4	735	
VZ229B	ブレーキシャフトセット (RRR) Brake Shaft Set (RRR)	⑨0 ①70 x 1	315	
VZ232	ドライブベルト189 (RRR) Drive Belt 189 (RRR)	⑨3 x 1	735	
VZ233	ドライブベルト384 (RRR) Drive Belt 384 (RRR)	⑨4 x 1	945	
VZ234	ドライブベルト180 (RRR) Drive Belt 180 (RRR)	⑨5 x 1	735	
VZ238	メインシャフト (RRR Evo.) Main Shaft (RRR Evo.)	②48 x 1	1050	
VZ239	ドライブプーリー (21T/RRR Evo.) Drive Pulley (21T/RRR Evo.)	②49 x 1	1365	
VZ240	ブレーキローター (RRR Evo.) Brake Rotor (RRR Evo.)	②50 x 1	1680	
VZ242 -4516	フロントスプリング (4.5-1.6/ライトブルー/φ13) Front Spring (4.5-1.6/Light Blue/φ13)	オプションパーツ Optional Parts x 2	525	
VZ242 -4517	フロントスプリング (4.5-1.7/ブルー/φ13) Front Spring (4.5-1.7/Blue/φ13)	②53 x 2	525	
VZ242 -4518	フロントスプリング (4.5-1.8/ダークブルー/φ13) Front Spring (4.5-1.8/Dark Blue/φ13)	オプションパーツ Optional Parts x 2	525	
VZ243 -4516	リヤスプリング (4.5-1.6/ライトブルー/φ13) Rear Spring (4.5-1.6/Light Blue/φ13)	オプションパーツ Optional Parts x 2	525	
VZ243 -5017	リヤスプリング (5.0-1.7/ブルー/φ13) Rear Spring (5.0-1.7/Blue/φ13)	②54 x 2	525	
VZ243 -5518	リヤスプリング (5.5-1.8/ダークブルー/φ13) Rear Spring (5.5-1.8/Dark Blue/φ13)	オプションパーツ Optional Parts x 2	525	
VZ245	ベルガイドワッシャー (RRR/RRR Evo.) Bell Guide Washer (for RRR/RRR Evo.)	②64 x 1 ①46 x 3	315	
VZ246	ゴムグロメット (3x7x5mm溝径/5x2mm溝長) Rubber Grommet (3x7x5mm / 5x2mm)	②59 x 5	315	
VZ251	デカール (RRR Evo.2) Decal Set (RRR Evo.2)		1050	
VZ252	メインシャシー (RRR Evo.2) Main Chassis (RRR Evo.2)	⑧9 x 1	8190	
VZ253	カーボンアッパープレート (RRR Evo.2) Carbon Upper Plate (RRR Evo.2)	②57 x 1	4200	
VZ254	カーボンリヤダンパーステー (T=3.0 / RRR Evo.2) Carbon Rear Shock Stay (T=3.0 / RRR Evo.2)	②33 x 1	1680	
VZW020 -01	デフケースシール Differential Case Seal	①65 x 4	368	
VZW061	ウレタンフォームバンパー (ブラック) (V-One / FW-05用) Urethane Foam Bumper (Black) (for V-One / FW05)	⑨6 x 1	420	

スペアパーツ (2)

SPARE PARTS (2)

★ FOR JAPANESE MARKET ONLY.

品番 No.	パーツ名 Part Names	内容 (キーNo.と入数) Quantity	★定価 (税込)	★発送手数料
VZW222	2Dクラッチアッセンブリー 2D Clutch Assembly	(76) (134) (135) (136) (137) (138) (140) (141) (142) (144) (146) (147) (178) (179) 264 x 1 (139) x 2	7665	210 一律 (税込)
VZW222-01	SPフライホイール SP Flywheel	(140) x 1	1995	
VZW222-02	パイロットナット L=14.5mm Pilot Nut L=14.5mm	(137) x 1	525	
VS023	スイングシャフト Swing Shaft	(192) x 2	630	
VS030	エンジンマウント Engine Mount	(132) x 2	630	
VS031	リンケージセット Linkage Set	(200) (202) x 1	315	
97001	ベベルシャフト (4x27mm/6pcs/BS107) Bevel Shaft (4x27mm/6pcs/BS107)	(164) x 6	630	
FM328-1	3x8x12mmカラー 3x8x12mm Collar	(157) x 1	525	
FM328-2	3x12mmワッシャー 3x12mm Washer	(158) x 5	630	
FM338BL	10mmスクリューキャップ(ブルー) 10mm Screw Cap (Blue)	(194) x 4	420	
FM353	スプリングナット Spring Nut	(135) x 1	263	
FM359	1速ハウジング 1st Housing	(151) x 1 3x6mmサラビス 3x6mm Flat Head Screw x3	1365	
FM360	2速シューセット 2nd Shoe Set	(154) x 2 2.6x12mmキャップビス 2.6x12mm Cap Screw x 2	840	
FM361	2速シューホルダー 2nd Shoe Holder	(152) x 1 4x4mmセットビス 4x4mm Set Screw x1	525	
FM425	L字ブレーキリンケージロッド L-Shape Brake Linkage Rod	(201) x 2	420	
FM429	4Dウエイト 4D Weight	(139) x 4	1260	
FM432	4Dクラッチスプリング(φ1.9x1.5巻き) 4D Clutch Spring (φ1.9x1.5)	(134) x 1	315	
FM435	4Dクラッチシュー(グレー) 4D Clutch Shoe (Gray)	(133) x 1	1260	
FM509B	小物パーツセット Small Parts Set	(260) (261) x 2 (262) x 1	473	
FM529-1	ダンパーケース (26) Shock Case (26)	(252) x 2	1680	
FM530-3	ダンパーピストン (2-1.1) Shock Piston (2-1.1)	(255) x 2	315	
FM550	スチールサーボセイバーシャフト (30) Steel Servo Saver Shaft (30)	(166) x 1	420	
FM609	サーボセイバーセット Servo Saver Set	(265) (266) (267) (268) (269) (270) (273) (274) x 1 (271) (272) (275) (276) x 2	630	
FM615	2速シューセット 2nd Shoe Set	(153) (155) (156) x 1set	945	
FM618	セイバーポスト Servo Saver Post	(167) x 1	525	
FM622	2スピードホルダー 2 Speed Holder	(152) x 1	735	
FM624	ハードフランジボール Hard Flanged Ball	(277) x 2	945	
FMW35	SP燃料タンク用スポンジパッキン(5枚入) SP Sponge Packing (for Fuel Tank / 5pcs)	5 set	525	
LA43	5.8mmボールエンド 5.8mm Ball End	(117) x 12	315	
LA246	4.8mmボールスタッド(ショート) 4.8mm Ball Stud (Short)	(278) x 4	525	
UM112	4.8mmボールエンド 4.8mm Ball End	(114) (115) x 6	315	
UM128	4.8mmボールスタッド(L) 4.8mm Ball Stud (L)	(197) x 4	420	
UM129	4.8mmボールスタッド(S) 4.8mm Ball Stud (S)	(198) x 4	420	
W0142	アルミカラー (2mm厚) Aluminum Collar (Thick 2mm)	(209) x 10	473	
W0146	3mmサラワッシャー 3mm Flat Head Washer	(208) x 10	525	
W0151	リンケージストッパー (2mm) Linkage Stopper (2mm)	(203) x 10	683	
W0154	6.8mm座付ハードボール (3mm穴) 6.8mm Flange H.Ball (3mm H)	(195) x 10	735	
W0158	5.8mm座付ハードボール (M3ネジ穴) 5.8mm Flange H.Ball (3mmT)	(196) x 4	420	

品番 No.	パーツ名 Part Names	内容 (キーNo.と入数) Quantity	★定価 (税込)	★発送手数料
W5105BL	ダンパーキャップ(ブルー) Shock Cap Set (Blue)	(129) x 4	735	210 一律 (税込)
W5106	ダンパーブラパーツ Shock Plastic Parts	(118) x 2	473	
W5107	Oリングセット O-ring Set	(126) x 4 (127) (128) x 2	473	
W5189-05	ダイヤフラム (黒/4pcs) Diaphragm (Black / 4pcs)	(256) x 4	210	
1700BK	カラーストラップ(S/ブラック) Color Strap (S / Black)	x 18	189	
1700KP	蛍光ナイロンストラップピンク(S) Fluorescent Nylon Strap Pink (S)	x 18	189	
1700KY	蛍光ナイロンストラップイエロー(S) Fluorescent Nylon Strap Yellow (S)	x 18	189	
1701BK	カラーストラップ(M/ブラック) Color Strap (M / Black)	x 18	263	
1701KP	蛍光ナイロンストラップピンク(M) Fluorescent Nylon Strap Pink (M)	x 18	263	
1701KY	蛍光ナイロンストラップイエロー(M) Fluorescent Nylon Strap Yellow (M)	x 18	263	
1708	カラーアンテナ (黒キャップ付) Color Antenna (Black Cap)	(215) (216) x 4	525	
1879	ホビーグリス Hobby Grease	2g x 2pcs	158	
36235-35	1/10レーシングタイヤ ホール接着剤 フロント (#35) 1/10 Racing Tire with Wheel Front (#35)		1680	
36236-35	1/10レーシングタイヤ ホール接着剤 リヤ (#35) 1/10 Racing Tire with Wheel Rear (#35)	(212) x 2	1470	
92051	2x11mmピン 2x11mm Pin	(206) x 10	315	
92053	5.8mmハードボールジョイント (2.8mm穴) 5.8mm Hard Ball Joint (w/2.8mm hole)	(189) x 4	630	
92638	スナップピン Snap Pin	(218) x 10	210	
92696	ディスクブレーキパッド Disk Brake Pad	(172) x 2	315	
92986	ソフトブレーキライニング Soft Brake Lining	(251) x 2	420	
96183BL	カラースリコングチューブ (2.3x1000mm)ブルー(H790BL) Color Silicone Tube (2.3x1000mm)Blue(H790BL)	(213) x 2	578	
96441B	スポンジテープ (1mm厚) Sponge Tape (Thick 1mm)	(214) シート Seat	315	
96641	シムセット (3x5mm) 3x5mm Shim Set	(145) x 10	473	
96643	シムセット (5x7mm) 5x7mm Shim Set	(147) x 10	473	
97015	テーパコレット (φ6/H=5.0/UM213) Tapered Collet (φ6/H=5.0/UM213)	(141) (142) x 1	263	
97016	ボディマウント Body Mount	(98) (99) x 2 (100) x 4	420	
97017	9mmピロボール 9mm Pillow Ball	(193) x 3	263	
ORG03BK	Oリング (P3/ブラック) O-ring (3P / Black)	(207) x 10	210	
ORG05	Oリング (P5) O-ring (P5)	(163) x 10	420	
BRG001	シールドベアリング (5x10x4) Shield Bearing (5x10x4)	(178) x 4	1050	
BRG002	シールドベアリング (5x8x2.5) Shield Bearing (5x8x2.5)	(179) x 4	1050	
BRG006	シールドベアリング (6x12x4) Shield Bearing (6x12x4)	(176) x 2	1050	
BRG008	シールドベアリング (12x18x4) Shield Bearing (12x18x4)	(174) x 2	1890	
BRG014	シールドベアリング (10x15x4) Shield Bearing (10x15x4)	(175) x 2	1260	
BRG022	シールドベアリング (6x10x3) Shield Bearing (6x10x3)	(225) x 2	1050	
BRG103	スラストベアリング (4.8x10x4) Thrust Bearing (4.8x10x4)	(144) x 1set	1050	

キットの部品の一部にはスペアパーツとして販売していない物があります。京商ではオプションパーツを販売していますのでお買い求めください。Some of the parts included are not available as spare parts. Purchase optional parts instead.

オプションパーツ (1)

OPTIONAL PARTS (1)

★ FOR JAPANESE MARKET ONLY.

品番 No.	パーツ名 Part Names	内容 (キーNo.と入数) Quantity	★定価 (税込)	★発送 手数料
APP02-2	APP ブレーキパッド APP Brake Pad	2個入 (172, 251)と交換 2pcs. instead of (172, 251).	2940	210 一律 (税込)
BRG022	シールドベアリング (6x10x3) (2ヶ入) Shield Bearing (6x10x3) (2pcs)	サーボセイバーシャフトに使用可能。 (17)と交換 Use on servo saver shaft. instead of (17).	1050	
FM337	9mmボールスクリュー 9mm Ball Screw	高強度 & 高精度 (4個入) High Intensity & quality.	945	
FM434	クラッチシュー (レッド) Clutch Shoe (Red)	つながりをマイルドに (13)と交換 Mild for shifting. instead of (13).	1785	
IFW324	acreブレーキパッド (MP7777.5レディセットV-ONE RRR) acre Brake Pad (MP7777.5 readyset V-ONE RRR)	1セット (172, 251)と交換 1set. instead of (172, 251).	2940	
ORG03X	X断面型Oリング (P3/ダンパー用) Grooved O-Ring (P3/for Oil Shock)	x 8 ローフリクション (26)と交換 Low friction instead of (26).	630	
VSU003	ローハイトエンジンマウント (FW-05R用) Low Height Engine Mount (for FW-05R)	アルミ製 (13)と交換 高剛性 Aluminum. instead of (13). High strength type	1575	
VSU006	ユニバーサルスイングシャフト (リヤ) Universal Swing Shaft (Rear)	(188, 192)と交換 instead of (188, 192).	3570	
VSU043	3Dライトウエイトフライホイール (33mm/VS029) 3D Lightweight Flywheel (33mm/VS029)	1個入 (14)と交換 1pcs. instead of (14).	2100	
VZ086	マフラステーホルダー Muffler Stay Holder	1セット (18)と交換 アルミ製マフラステーホルダー 1set instead of (18). Aluminm muffler holder	420	
VZ244	ワイドバンパーセット Wide Bumper Set	カンナムボディ用 For Can-Am Body x 1	525	
VZW009	TCDギヤセット (V-One用) TCD Gear Set (for V-One)	一式 1set	7875	
VZW010	ドライブワッシャーセット Drive Washer Set	アルミ製 (97)と交換 作業性アップ Aluminum. instead of (97). Improves operation	1365	
VZW024V	64チタン/9mmボールスクリュー 64 Titanium / 9mm Ball Screw	x 2 (33)と交換 軽量化 instead of (33). Lightweight type	1890	
VZW024V-8	64チタン/9mmボールスクリュー (8入り) 64 Titanium / 9mm Ball Screw (8pcs)	x 8 (33)と交換 軽量化 instead of (33). Lightweight type	6720	
VZW052	カーボンフロントダンパーステー (RR Evo./RRR) Carbon Front Shock Stay (RR Evo./RRR)	(31)と交換 軽量高剛性 instead of (31). Lightweight high strength type	1575	
VZW056	中空ミドルシャフト (V-One RR Evo用) Hollow Middle Shaft (for V-One RR Evo)	(21)と交換 軽量化 instead of (21). Lightweight type	683	
VZW063	アルミブレーキレバー Aluminum Brake Lever	(56)と交換 高剛性 instead of (56). High strength type	945	
VZW064	ライトウエイト1速ギヤハウジング (V-One RRR Evo./FW05) Lightweight 1st Gear Housing (V-One RRR Evo./FW05)	(15)と交換 軽量化 instead of (15). Lightweight type	2100	
VZW065	ワンピースエンジンマウント (RRR & FW05) One-piece Engine Mount (for RRR & FW05)	(13)と交換 高剛性 instead of (13). High strength type	3360	
VZW066-20	1速スチールギヤ (0.8M/20T) (RRR & FW05) 1st Gear (0.8M / 20T) (for RRR & FW05)	2速側のスチールギヤ Steel gear for 2nd gear side.	630	
VZW066-21	1速スチールギヤ (0.8M/21T) (RRR & FW05) 1st Gear (0.8M / 21T) (for RRR & FW05)	(148)と交換 instead of (148).	630	
VZW066-22	1速スチールギヤ (0.8M/22T) (RRR & FW05) 1st Gear (0.8M / 22T) (for RRR & FW05)	スチール製 Steel made.	630	
VZW066-23	1速スチールギヤ (0.8M/23T) (RRR & FW05) 1st Gear (0.8M / 23T) (for RRR & FW05)	耐久性に優れる Longlife time.	630	
VZW201	SPドライブベルト189 (RRR) F SP Drive Belt 189 (RRR)F	(93)に代えて使用。 ローフリクション Replacement for (93). Low friction	1050	
VZW202	SPドライブベルト384 (RRR) M SP Drive Belt 384 (RRR)M	(94)に代えて使用。 ローフリクション Replacement for (94). Low friction	1155	
VZW203	SPドライブベルト180 (RRR) R SP Drive Belt 180 (RRR)R	(95)に代えて使用。 ローフリクション Replacement for (95). Low friction	1050	
VZW204	リヤアジャスタブルスタビライザー セット (RRR/RRR Evo) Rear Adjustable Stabilizer Set (RRR/RRR Evo.)	リヤ用 (スタビバーの角度を0°~90°まで 可変することにより硬さ調整が可能) For rear (Able to adjust the hardness by changing stabilizer bar from 0 to 90 degree.	3465	
VZW206-18	アルミプーリー (RRR/18T/1pc) Aluminum Pulley (RRR/18T/1pc)	(6, 7)と交換 高剛性 instead of (6, 7). High strength type	1575	
VZW206-23	アルミプーリー (RRR/23T/1pc) Aluminum Pulley (RRR/23T/1pc)	(9, 10)と交換 高剛性 instead of (9, 10). High strength type	1785	
VZW206-27	アルミプーリー (RRR/27T/1pc) Aluminum Pulley (RRR/27T/1pc)	(4, 5)と交換 高剛性 instead of (4, 5). High strength type	1995	
VZW207	SPリヤダンパーステーセット (RRR/S3/ブルー) SP Rear Shock Stay Set (RRR/S3/Blue)	1セット (43, 44, 233)と交換 1set. instead of (43, 44, 233).	4830	
VZW208	FRPバッテリープレート (V-One RRR) FRP Battery Plate (V-One RRR)	(34)に代えて使用。 剛性UP Replacement for (34). Hardened	1050	
VZW210	SCチューンドサイレンサーセット (V-One RRR用) SC Tuned Silencer Set (for V-One RRR)	RRR専用設計 フランジタイプ (1セット) Especially designed for RRR, Flange-type (1set)	11025	
VZW211	64チタン/ベベルシャフト (RRR/FW05/777/2pcs) 64 Titanium / Bevel Shaft (RRR/FW05/777/2pcs)	2本 (16)と交換 軽量化 2pcs. instead of (16). Lightweight type	1365	
VZW212	FRPミドルプレート (V-One RRR) FRP Middle Plate (V-One RRR)	(258)に代えて使用。 Replacement for (258).	420	
VZW213	軽量クラッチベル (RRR) Lightweight Clutch Bell (for RRR)	(76)と交換 軽量化 instead of (76). Lightweight type	1260	
VZW215-15	1速スチールギヤ (0.8M/15T) (RRR) 1st Gear (0.8M / 15T) (for RRR)	1速側のスチールギヤ Steel gear for 1st gear side.	630	
VZW215-16	1速スチールギヤ (0.8M/16T) (RRR) 1st Gear (0.8M / 16T) (for RRR)	(75)と交換 instead of (75).	630	
VZW215-17	1速スチールギヤ (0.8M/17T) (RRR) 1st Gear (0.8M / 17T) (for RRR)	スチール製 耐久性に優れる Steel made. Longlife time.	630	

品番 No.	パーツ名 Part Names	内容 (キーNo.と入数) Quantity	★定価 (税込)	★発送 手数料
VZW216	アルミミドルシャフトマウント (RRR用) Aluminum Middle Shaft Mount (for RRR)	1セット (54)と交換 1set. instead of (54).	2730	210 一律 (税込)
VZW217	T.S SCチューンドサイレンサーセット (RRR) T.S SC Tuned Silencer Set (for RRR)	下高章プロデュース。 フランジタイプ Produced by Takaaki Shimo Flange-type.	8925	
VZW218	T.S チューンドサイレンサーセット (RRR) T.S Tuned Silencer Set (for RRR)	下高章プロデュース。 ゴムタイプ Produced by Takaaki Shimo Rubber-type.	6825	
VZW219	ユニバーサルシャフトセット (RRR) Universal Shaft Set (for RRR)	フロントに使用 2本入 Use at front. 2pcs.	3885	
VZW220	SPフロントスプールシャフト SP Front Spool Shaft	(77)と交換 instead of (77).	2100	
VZW223	SPサイドプーリーセット SP Side Pulley Set	(6, 7, 36)と交換 メンテナンスアップ instead of (6, 7, 36). Improves maintenance	1050	
W6002	チタンコートダンパーシャフト (30) ナットタイプ Titanium Coated Shock Shaft (30) Nut Type	2本入 (123)と交換 2pcs. instead of (123).	1155	
W6006	HCダイヤフラム (黒) HC Diaphragm (Black)	x 8 (256)と交換 instead of (256).	420	
W6007	HCダイヤフラム (白) HC Diaphragm (White)	x 8 (256)と交換 instead of (256).	420	
36235-35	1/10レーシングタイヤ フロント (#35) 1/10 Racing Tire Front (#35)	ホイール接着成型済み Pre-glued on wheels	1680	
36235-37	1/10レーシングタイヤ フロント (#37) 1/10 Racing Tire Front (#37)	オフセット+0mmタイプ (キットと同一オフセット)	1680	
36235-40	1/10レーシングタイヤ フロント (#40) 1/10 Racing Tire Front (#40)	Offset +0mm type (same offset as in kit)	1680	
36235-42	1/10レーシングタイヤ フロント (#42) 1/10 Racing Tire Front (#42)		1680	
36236-35	1/10レーシングタイヤ リヤ (#35) 1/10 Racing Tire Rear (#35)	ホイール接着成型済み Pre-glued on wheels	1470	
36236-37	1/10レーシングタイヤ リヤ (#37) 1/10 Racing Tire Rear (#37)	オフセット+0mmタイプ (キットと同一オフセット)	1470	
36236-40	1/10レーシングタイヤ リヤ (#40) 1/10 Racing Tire Rear (#40)	Offset +0mm type (same offset as in kit)	1470	
36238-42	1/10レーシングタイヤ リヤ (#42) 1/10 Racing Tire Rear (#42)		1575	
39043	トランスポンダーステー Transponder Stay	ダイレクトボンダー用 For direct transponder	525	
39055	マニホールド (後方) Manifold (Back)	後方排気用マニホールド For rear exhaust	3150	
39056	マニホールドスプリング Manifold Spring	1個入。SCマフラー/マニホールド用 1pcs. For SC Muffler / Manifold	263	
39058	SCチューンドサイレンサーセット (後方) SC Tuned Silencer Set (Back)	後方排気用/スプリングコネクタ式 排気口7mm Rear exhaust/7mm spring-connected	8925	
39059	SCチューンドサイレンサー (後方) SC Tuned Silencer (Back)	後方排気用/スプリングコネクタ式 排気口7mm Rear exhaust/7mm spring-connected	6090	
39060	SCマニホールド (後方) SC Manifold (Back)	後方排気用/スプリングコネクタ式 Rear exhaust / Spring-connected	3150	
39061	SCマフラージョイント&リング SC Muffler Joint & Ring	各1個 One each.	840	
39064	チューンドサイレンサー (ニッブル付) Tuned Silencer (Nipple)	排気口7mm 7mm exhaust	5250	
39065	チューンドサイレンサーセット (後方ニッブル付) Tuned Silencer Set (Back/Nipple)	後方排気用/排気口7mm Rear exhaust / 7mm	7560	
39067	チューンドサイレンサーセット (後方5.2mm) Tuned Silencer Set (Rear / 5.2mm)	後方排気用/排気口5.2mm Rear exhaust / 5.2mm	7560	
39068	チューンドサイレンサー (5.2mm) Tuned Silencer (5.2mm)	排気口5.2mm 5.2mm Exhaust	6090	
39081	Team KYOSHO ステッカー Team KYOSHO Sticker	オリジナルステッカー、3枚入 Original stickers. 3pcs.	840	
39778	KYOSHO ワークスステッカー KYOSHO Works Sticker	オリジナルステッカー、2枚入 Original stickers. 2pcs.	525	
56410	プレジジョンキャンパーゲージ Precision Camber Gauge	キャンパー角測定ツール For camber angle measurement	1470	
92060	耐熱マフラージョイントパイプ (12-15) Muffler Joint Pipe (12-15)	耐熱性に優れる High heat resistant type.	945	
92213	燃料チューブ (2.4x6x1000mm) Fuel Tube (2.4x6x1000mm)	サイズ 2.4x6x1000mm Size 2.4x6x1000mm	735	
92415	チタンアジャストロッド 46mm Titanium Adjust Rod 46mm	チタン製、2本入 Titanium. 2pcs.	735	
92702B	SCスプリング SC Spring	6個入 マフラー、マニホールドジョイント用 6pcs. for muffler, manifold joint	735	
96046	シムセット (6x8mm) 6x8mm Shim Set	0.1mm, 0.2mm, 0.3mm, 各10枚入 Includes 10pcs each 0.1mm, 0.2mm, 0.3mm	473	
96174	ノイズキャンセルシート Noise Cancel Sheet	受信機ノイズ防止シート To suppress receiver noise.	840	
97008-20	アジャストロッド (3x20/2pcs/SPW5) Adjust Rod (3x20/2pcs/SPW5)	スタビライザー用、2本入 For stabilizer. 2pcs.	315	

オプションパーツ (2)

OPTIONAL PARTS (2)

★ FOR JAPANESE MARKET ONLY.

品番 No.	パーツ名 Part Names	内容 (キーNo.と入数) Quantity	★定価 (税込)	★発送手数料
★607012	トルネードシリコンチューブ(クリア) Tornado Silicone Fuel Tube (Clear)	視認性にも優れたシリコン製燃料チューブ	420	210 一律 (税込)
★607012P	トルネードシリコンチューブ(ピンク) Tornado Silicone Fuel Tube (Pink)	視認性にも優れたシリコン製燃料チューブ	420	210 一律 (税込)

品番 No.	パーツ名 Part Names	内容 (キーNo.と入数) Quantity	★定価 (税込)	★発送手数料
★607012G	トルネードシリコンチューブ(グリーン) Tornado Silicone Fuel Tube (Green)	視認性にも優れたシリコン製燃料チューブ	420	210 一律 (税込)
★607012Y	トルネードシリコンチューブ(イエロー) Tornado Silicone Fuel Tube (Yellow)	視認性にも優れたシリコン製燃料チューブ	420	210 一律 (税込)

オイル類 OIL

★ FOR JAPANESE MARKET ONLY.

品番 No.	パーツ名 Part Names	内容 Content	★定価 (税込)	★発送手数料
SIL0100	シリコンオイル # 100 Silicone Oil #100	ダンパーセッティング用 40cc For shock setting 40cc	630	210 一律 (税込)
SIL0150	シリコンオイル # 150 Silicone Oil #150	ダンパーセッティング用 40cc For shock setting 40cc	630	210 一律 (税込)
SIL0200	シリコンオイル # 200 Silicone Oil #200	ダンパーセッティング用 40cc For shock setting 40cc	630	210 一律 (税込)
SIL0250	シリコンオイル # 250 Silicone Oil #250	ダンパーセッティング用 40cc For shock setting 40cc	630	210 一律 (税込)
SIL0300	シリコンオイル # 300 Silicone Oil #300	ダンパーセッティング用 40cc For shock setting 40cc	630	210 一律 (税込)
SIL0350	シリコンオイル # 350 Silicone Oil #350	ダンパーセッティング用 40cc For shock setting 40cc	630	210 一律 (税込)
SIL0400	シリコンオイル # 400 Silicone Oil #400	ダンパーセッティング用 40cc For shock setting 40cc	630	210 一律 (税込)
SIL0450	シリコンオイル # 450 Silicone Oil #450	ダンパーセッティング用 40cc For shock setting 40cc	630	210 一律 (税込)
SIL0500	シリコンオイル # 500 Silicone Oil #500	ダンパーセッティング用 40cc For shock setting 40cc	630	210 一律 (税込)
SIL0550	シリコンオイル # 550 Silicone Oil #550	ダンパーセッティング用 40cc For shock setting 40cc	630	210 一律 (税込)
SIL0600	シリコンオイル # 600 Silicone Oil #600	ダンパーセッティング用 40cc For shock setting 40cc	630	210 一律 (税込)
SIL0650	シリコンオイル # 650 Silicone Oil #650	ダンパーセッティング用 40cc For shock setting 40cc	630	210 一律 (税込)
SIL0700	シリコンオイル # 700 Silicone Oil #700	ダンパーセッティング用 40cc For shock setting 40cc	630	210 一律 (税込)
SIL0800	シリコンオイル # 800 Silicone Oil #800	ダンパーセッティング用 40cc For shock setting 40cc	630	210 一律 (税込)
SIL0900	シリコンオイル # 900 Silicone Oil #900	ダンパーセッティング用 40cc For shock setting 40cc	630	210 一律 (税込)

品番 No.	パーツ名 Part Names	内容 (キーNo.と入数) Quantity	★定価 (税込)	★発送手数料
SIL1000	シリコンオイル # 1000 Silicone Oil #1000	ダンパーセッティング用 40cc For shock setting 40cc	630	210 一律 (税込)
SIL1100	シリコンオイル # 1100 Silicone Oil #1100	ダンパーセッティング用 40cc For shock setting 40cc	630	210 一律 (税込)
SIL1200	シリコンオイル # 1200 Silicone Oil #1200	ダンパーセッティング用 40cc For shock setting 40cc	630	210 一律 (税込)
SIL1300	シリコンオイル # 1300 Silicone Oil #1300	ダンパーセッティング用 40cc For shock setting 40cc	630	210 一律 (税込)
SIL5000	シリコンオイル # 5000 Silicone Oil #5000	デフセッティング用 40cc For differential gear setting 40cc	630	210 一律 (税込)
SIL6000	シリコンオイル # 6000 Silicone Oil #6000	デフセッティング用 40cc For differential gear setting 40cc	630	210 一律 (税込)
SIL7000	シリコンオイル # 7000 Silicone Oil #7000	デフセッティング用 40cc For differential gear setting 40cc	630	210 一律 (税込)
SIL10000	シリコンオイル # 10000 Silicone Oil #10000	デフセッティング用 40cc For differential gear setting 40cc	630	210 一律 (税込)
SIL20000	シリコンオイル # 20000 Silicone Oil #20000	デフセッティング用 40cc For differential gear setting 40cc	630	210 一律 (税込)
SIL30000	シリコンオイル # 30000 Silicone Oil #30000	デフセッティング用 40cc For differential gear setting 40cc	630	210 一律 (税込)
SIL40000	シリコンオイル # 40000 Silicone Oil #40000	デフセッティング用 40cc For differential gear setting 40cc	630	210 一律 (税込)
SIL50000	シリコンオイル # 50000 Silicone Oil #50000	デフセッティング用 40cc For differential gear setting 40cc	630	210 一律 (税込)
SIL100000	シリコンオイル # 100000 Silicone Oil #100000	デフセッティング用 40cc For differential gear setting 40cc	630	210 一律 (税込)
SIL300000	シリコンオイル # 300000 Silicone Oil #300000	デフセッティング用 40cc For differential gear setting 40cc	1365	210 一律 (税込)
SIL500000	シリコンオイル # 500000 Silicone Oil #500000	デフセッティング用 40cc For differential gear setting 40cc	1365	210 一律 (税込)

ツール TOOL

★ FOR JAPANESE MARKET ONLY.

品番 No.	パーツ名 Part Names	内容 (キーNo.と入数) Quantity	★定価 (税込)	★発送手数料
VZW221	2スピードクラッチツール 2 Speed Clutch Tool	クラッチの組立てやメンテナンスが容易 For easy clutch assembly	2730	210 一律 (税込)
1829	ラウンドカッター&サンダー Hobby Shears & Sander	曲線部分のボディカットも容易 Making short work of cutting bodys.	1050	210 一律 (税込)
36202	クイックフェルガン 1/10 Quick Fuel Gun 1/10	瞬間に燃料をタンクに注入 Instantly fills fuel tank	4200	210 一律 (税込)
36218	ダンパービットスタンド Shock Pit Stand	作業性アップのダンパー用スタンド Convenient stand for work	735	210 一律 (税込)
36219	SPナイフエッジリーマー SP Knife Edge Reamer	ボディのマウント用穴開けに便利 Tool for making holes on bodys.	1890	210 一律 (税込)
80156	スプリングフック&スタビライザー Spring Hook & Stabilizer Wrench	マニホールドスプリングピロトスタビライザーの調整に便利 To adjust manifold & front stabilizer	840	210 一律 (税込)
80160	クラッチスプリングアジャストツール Clutch Spring Adjust Tool	1目盛 (0.05mm) Scale (0.05mm)	1575	210 一律 (税込)
80161	アルミ車高ゲージ Aluminum Ride Height Gauge	使いやすい大型タイプ Large type.	1575	210 一律 (税込)

品番 No.	パーツ名 Part Names	内容 (キーNo.と入数) Quantity	★定価 (税込)	★発送手数料
80162	フライホイールプーラー Flywheel Puller	フライホイール取外し用工具 Tool for removing flywheel	2625	210 一律 (税込)
80164	クロスレンチ (5.5/7.0/8.0/10mm) Cross Wrench (5.5/7.0/8.0/10mm)		473	210 一律 (税込)
87651	メンテナンス スタンド Maintenance Stand	作業性アップの専用スタンド Aluminum stand for maintenance.	1890	210 一律 (税込)
87652	メンテナンス スタンドS Maintenance Stand S	作業性アップの専用スタンド Aluminum stand for maintenance.	1365	210 一律 (税込)
92022	マルチ車高ゲージ Multi Ride Height Gauge	車高測定ツール Measures chassis height	840	210 一律 (税込)
96163	バッグ付きセッティングガラスボードセット (440x330) Bag with Setting Glass Board Set	セッティング用ガラスボードと専用バッグのセット Glass board & special bag	7140	210 一律 (税込)
96421B	SPクイックフェルポンプ 250cc Quick Fuel Pump 250cc	スピーディーな給油が可能 For quick refueling.	840	210 一律 (税込)
96422B	SPクイックフェルポンプ 500cc Quick Fuel Pump 500cc	スピーディーな給油が可能 For quick refueling.	1050	210 一律 (税込)

ボックス・バック BOX・BAG

★ FOR JAPANESE MARKET ONLY.

品番 No.	パーツ名 Part Names	内容 (キーNo.と入数) Quantity	★定価 (税込)	★発送手数料
80460	ピットボックスDX Pit Box DX	サイズ / 542x300x397mm Size / 542x300x397mm	16800	210 一律 (税込)
80462	ツールボックス Tool Box	サイズ / 330x230x65mm Size / 330x230x65mm	1890	210 一律 (税込)
80463	パーツボックス (L) Parts Box (L)	サイズ / 410x264x43mm Size / 410x264x43mm	1890	210 一律 (税込)
80464	パーツボックス (M) Parts Box (M)	サイズ / 232x122x32mm Size / 232x122x32mm	578	210 一律 (税込)
80465	パーツボックス (S) Parts Box (S)	サイズ / 120x83x25mm Size / 120x83x25mm	158	210 一律 (税込)

品番 No.	パーツ名 Part Names	内容 (キーNo.と入数) Quantity	★定価 (税込)	★発送手数料
80466	パーツボックス (SS) Parts Box (SS)	サイズ / 89x36x26mm Size / 89x36x26mm	420	210 一律 (税込)
80461	ピットボックス Pit Box	サイズ / 420x240x330mm Size / 420x240x330mm	7140	210 一律 (税込)
87611	スーパーテンキャリングバッグ Super-Ten Carry Bag	サイズ / 575x420x260mm Size / 575x420x260mm	5040	210 一律 (税込)
87822	TeamKYOSHO プロポバッグ TeamKYOSHO Transmitter Bag	送信機用バッグ Fpr Transmitter	2940	210 一律 (税込)
87921	ピュアテンキャリングバッグ Pure-Ten Carrying Bag	サイズ / 550x28x260mm Size / 550x28x260mm	3990	210 一律 (税込)

エレクトリック ELECTRIC

★ FOR JAPANESE MARKET ONLY.

品番 No.	パーツ名 Part Names	内容 (キーNo.と入数) Quantity	★定価 (税込)	★発送手数料
36203	デジタルヒートモニター Digital Heat Monitor	車載型デジタル温度計 Digital thermometer (loading type)	3990	210 一律 (税込)
36207	サーモメーター mini Thermo Meter mini	非接触型デジタル温度計 Digital thermometer (not loading type)	2940	
36209	マルチスターターBOX PRO 2.0 Multi Starter BOX PRO 2.0	1/10~1/8モデル用 For 1/10~1/8 models	8190	
36214	K.R.F オートマチックタイヤセッター K.R.F Automatic Tire Setter	1/10~1/8用タイヤに対応 自動式 ※ハブは別売 For 1/10~1/8 tires. Adapter sold separately	47250	
36214-02	タイヤセッター用ハブ (1/10/1/8用) Adapter for K.R.F. Tire Setter	K.R.F.オートマチックタイヤセッター用ハブ Adapter for K.R.F. Tire Setter	1890	
36215	スパークブースター2.0 (コンディションメーター付) Spark Booster 2.0 (Condition Meter)	バッテリーコンディションメーター付アラブヒーター Spark booster with battery condition meter	1890	
36216S	スパークブースター2.0 (オリオン2200バッテリー付) Spark Booster 2.0 (With ORION 2200 Battery)	バッテリーコンディションメーター付アラブヒーター Spark booster with battery condition meter	2730	

★

品番 No.	パーツ名 Part Names	内容 (キーNo.と入数) Quantity	★定価 (税込)	★発送手数料
36217	ブースターチャージャー2.0 Booster Charger 2.0	デジタルピークオートカット付プラグヒートチャージャー Plug heater delta peak auto-cut charger	1995	210 一律 (税込)
36304	K.R.F マルチタイヤセッター K.R.F Multi Tire Setter	1/10~1/8用タイヤに対応 手動式 ※ハブは別売 For 1/10~1/8 tires. Adapter sold separately	17640	
71162	6V X-FORCE 600ニカドバッテリー 6V X-FORCE 600 Ni-Cd Battery	受信機用ストレート Straight battery for receiver.	3990	
72301	パワーゾーンAC/DCクイックチャージャー POWER ZONE AC/DC Quick Charger	1~12セル対応チャージャー Charges 1~12 cell batteries	18690	
72321	パワーゾーンPS25-A (DC12V安定化電源) Power Zone PS25-A (DC12V)	AC100V電源 AC100V power supply	14700	
72511	マルチチャージャー4 Multi Charger 4	4~8セル用ニッケル水素対応チャージャー Charges 4~8 cell Ni-MH batteries	5040	
72551	マルチチャージャーα 1-14 Multi Charger α 1-14	昇圧回路付 With step-up voltage converter	10290	
ORI 12228	レシーバーパック (ストレート型) Receiver Pack Battery (Straight Type)	受信機用バッテリー For Receiver	2520	

ケミカル・オイル CHEMICAL・OIL

★ FOR JAPANESE MARKET ONLY.

品番 No.	パーツ名 Part Names	内容 (キーNo.と入数) Quantity	★定価 (税込)	★発送手数料
★ 36901	スーパーパワークリーナー Super Power Cleaner	マシンの汚れ落しに Ideal for efficient clean up	893	210 一律 (税込)
★ 607011	トルネード アフターランオイル Tornado After Run Oil	使用後のエンジンメンテナンス用 (50ml) For Engine maintenance. (50ml)	630	
96152	シリコンシール Silicone Seal	デフオイルのもれ防止 Avoid diff oil leak.	840	
96154	KYOSHOスペシャルグルー (14g) KYOSHO Special Glue (14g)	瞬間接着剤 Instant Glue	735	
96155	KYOSHOスペシャルプライマー (220ml) KYOSHO Special Primer (220ml)	瞬間接着剤の硬化促進剤 Faster drying for instant glue	2100	
96159	ダストガードプライマー Dust Guard Primer	マフラー汚れの焼きつき、こびりつき防止 Avoid dirty mark for muffler.	1890	
96168	フッ素パウダー Fluorine Powder	摺動性UP Delivers smoother and efficient movement.	1050	
96169	エアークリーナーオイル (100cc) Air Cleaner Oil (100cc)	エアークリーナー専用オイル Oil for air cleaner	840	

品番 No.	パーツ名 Part Names	内容 (キーNo.と入数) Quantity	★定価 (税込)	★発送手数料
96175	放熱グリス (10g) Thermal Grease (10g)	熱伝導促進グリス Heat resistant grease	945	210 一律 (税込)
96178	ロックタイト (中強度) Loctite (medium strength)	ネジのゆるみ防止剤 (10cc) Screw cement. (10cc)	1260	
96180	マイクロンプレジジョンオイル Microlon Precision Oiler	ベアリング潤滑剤 (7.4cc) Great fuel bearings (7.4cc)	3150	
96181	マイクロン トップエンド Microlon Top End	燃料潤滑剤 (30cc) Fuel lubricant (30cc)	5145	
96182	マイクロン アッセンブリープリカント Microlon Assembly Lubricant	エンジン組立潤滑剤 (20g) Engine lubricant (20g)	3570	
96508	HGジョイントグリス HG Joint Grease	ジョイント部分用グリス Grease for joints	840	
96509	ワンウェイベアリンググリス Oneway Bearing Grease	ワンウェイベアリング用グリス Grease for one-way bearing	840	
96625	SPベアリングリキッド SP Bearing Liquid	ベアリング潤滑剤 Great fuel bearings	1050	

模型用燃料 GLOW FUEL

★ FOR JAPANESE MARKET ONLY.

品番 No.	パーツ名 Part Names	内容 (キーNo.と入数) Quantity	★定価 (税込)	★発送手数料
★ 73111	KYOSHO RACING KANAI FUEL 20%	20%ニトロ・3.8リットル 20% Nitro. 3.8 Litter	3990	210 一律 (税込)
★ 607005	トルネード フュエル20EX Tornado Fuel 2.5L	オランダ製高品質燃料 ニトロ20% 20% Nitro fuel made in Netherlands	3570	

品番 No.	パーツ名 Part Names	内容 (キーNo.と入数) Quantity	★定価 (税込)	★発送手数料
73001	BPモデルエンジンフュエル (500ml) BP Model Engine Fuel (500ml)	BP社製燃料 ニトロ20% 20% Nitro fuel made by BP	1050	210 一律 (税込)

ボディ BODY

★ FOR JAPANESE MARKET ONLY.











品番 No.	パーツ名 Part Names	内容 (キーNo.と入数) Quantity	★定価 (税込)	★発送手数料
612029	ダッジストラトス 3.1 ボディ (200mm) Dodge Stratus 3.1 Body (200mm)	ボディ、ウイング、マスクテカル / ビスナット式 Body, Wing, Masking Sheet / Screw, Nut	2100	210 一律 (税込)
612023	マツダ 6 ボディ (200mm) Mazda 6 Body (200mm)	ボディ、ウイング、マスクテカル / ビスナット式 Body, Wing, Masking Sheet / Screw, Nut	2100	



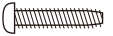









その他 OTHERS











★ FOR JAPANESE MARKET ONLY.

品番 No.	パーツ名 Part Names	内容 (キーNo.と入数) Quantity	★定価 (税込)	★発送手数料
36220	K.R.F.エアフィルター (Oil付) K.R.F Air Filter (with oil)	吸入面積を増大した形状のスポンジエアフィルター Increased air intake area	840	210 一律 (税込)
36220-4	K.R.F.エアフィルター (Oil無) 4pcs K.R.F Air Filter (no oil) 4pcs	吸入面積を増大した形状のスポンジエアフィルター Increased air intake area	2520	
96160	FRP ジェルシート (1.0) FRP Gel Sheet (1.0)	ボディ補修や強化等に For Body repair and reinforcement	2100	

品番 No.	パーツ名 Part Names	内容 (キーNo.と入数) Quantity	★定価 (税込)	★発送手数料
96161	セッティングウエイト Setting Weight	バランス取り用ウエイト Weights for balance adjustment	504	210 一律 (税込)
96165B	アルミテープ (40x2500mm) Aluminum Tape (40x2500mm)	ボディの補修、補強用テープ Tape to repair/reinforce body	420	
96172	シリコンオイルケース (16本) Silicone Oil Case (16pcs)	シリコンオイル用ケース Case for silicon oil	735	

品番 No.	サイズ (mm) Size (mm)	入数 (各) QUANTITY
 ナベビス Round Head Screw ★210 (税込)		
1101	2x6・2x8・2x10・2x15	5 each
1102	2.6x8・2.6x10・2.6x12・2.6x14	5 each
1103	3x4・3x6・3x8・3x10・3x12	5 each
1104	3x14・3x16・3x18・3x20	5 each
1105	4x6・4x8・4x10・4x12	5 each
1106	3x22・3x24・3x26・3x28	5 each
1107	2.6x25	10 pcs
1108	2.6x30	8 pcs
 バインドビス Bind Screw ★210 (税込)		
1110	2.6x4・2.6x6・2.6x8・2.6x12	5 each
1111	3x4・3x6・3x8・3x10・3x12	5 each
1112	3x14・3x16・3x18・3x20	5 each
1113	4x6・4x8・4x10・4x12	5 each
1114	3x22・3x25・3x28・3x30	5 each
1115	4x15・4x18・4x20・4x22	5 each
 サラビス Flat Head Screw ★210 (税込)		
1117	2.6x6	10 pcs
1118	2.6x8・2.6x10・2.6x12・2.6x14	5 each
1119	3x6・3x8・3x10・3x12	5 each
1120	3x14・3x16・3x18・3x20	5 each
1121	4x8・4x10・4x15・4x20	5 each
1122	3x22・3x24・3x26・3x28	5 each
1123	3x30・3x32・3x34・3x35	5 each
1168	4x12	10 pcs
1197	4x6	10 pcs
 キャップビス Cap Screw ★210 (税込)		
1124	2x8・2x10・2x12・2x14	2 each
1125	2.6x8・2.6x10・2.6x12・2.6x14	2 each
1126	3x8・3x10・3x12・3x14	2 each
1127	3x15・3x16・3x18・3x20	2 each
1128	3x25・3x30・3x35・3x40	2 each
1129	4x10・4x15・4x20	2 each
1130	4x25・4x28・4x30	2 each
1131	4x35・4x40・4x45	2 each
1196	2.6x18	4 pcs
 キャップビス Cap Screw ★315 (税込)		
1391	3x22	5 pcs
 ナベタッピングビス Round Head Self-Tapping Screw ★210 (税込)		
1132	2x4・2x6・2x8・2x10	5 each
1133	2.6x6・2.6x8・2.6x10・2.6x12	5 each
1134	3x6・3x8・3x10・3x12・3x14	5 each
1135	3x15・3x16・3x18・3x20	5 each
1136	3x25・3x30・3x35	5 each
1137	2.6x14・2.6x15・2.6x16・2.6x18	5 each
 バインドタッピングビス Bind Self-Tapping Screw ★210 (税込)		
1140	2.6x6・2.6x8・2.6x10・2.6x12	5 each
1141	3x6・3x8・3x10・3x12・3x14	5 each
1142	3x15・3x16・3x18・3x20	5 each
1143	4x10・4x15・4x18	5 each
 サラタッピングビス Flat Head Self-Tapping Screw ★210 (税込)		
1147	2.6x6・2.6x8・2.6x10・2.6x12	5 each
1148	3x6・3x8・3x10・3x12・3x14	5 each
1149	3x15・3x16・3x18・3x20	5 each
1150	4x15・4x20・4x25	5 each
1151	4x8・4x12	5 each
 ボタンヘックスビス Button Hex Screw ★315 (税込)		
1366	3x6	10 pcs
1367	3x8	10 pcs
1368	3x10	10 pcs
1370	3x12	10 pcs
1388	3x15	10 pcs
1389	3x18	10 pcs
1395	3x25	5 pcs
 ボタンヘックスビス Button Hex Screw ★420 (税込)		
1369	2.6x5	10 pcs
 フランジ付キャップビス Flanged Cap Screw ★210 (税込)		
1153	3x6・3x8・3x10	2 each
1154	4x8・4x10・4x12	2 each

品番 No.	サイズ (mm) Size (mm)	入数 (各) QUANTITY
 サラ小丸ビス Oval Head Screw ★210 (税込)		
1157	2x8・2x10	10 each
 セットビス Set Screw ★210 (税込)		
1160	3x6・3x12・3x14・3x16	3 each
1161	3x3・3x4・3x5・3x10	3 each
1162	4x4・4x5・4x8・4x12	3 each
1163	5x4・5x5・5x6	3 each
1164	5x30・5x40	3 each
1165	3x20・3x25	3 each
1166	4x8	10 pcs
1167	4x20	2 pcs
 チタンバインドタッピングビス Titanium Bind Self-Tapping Screw ★420 (税込)		
1301	3x8	10 pcs
1302	3x10	10 pcs
1303	3x12	10 pcs
1304	3x15	8 pcs
 チタンバインドビス Titanium Bind Screw ★420 (税込)		
1311	3x8	10 pcs
1312	3x10	10 pcs
1313	3x15	10 pcs
1314	3x18	8 pcs
 チタンサラタッピングビス Titanium Flat Head Self-Tapping Screw ★420 (税込)		
1321	3x8	10 pcs
1322	3x10	10 pcs
1323	3x12	10 pcs
1324	3x15	8 pcs
 チタンサラタッピングビス Titanium Flat Head Self-Tapping Screw 630 (税込)		
1325	4x15	4 pcs
1326	4x20	4 pcs
1327	4x25	4 pcs
 チタンサラビス Titanium Flat Head Screw ★420 (税込)		
1331	3x8	10 pcs
1332	3x10	10 pcs
1333	3x12	10 pcs
1334	3x15	8 pcs
 チタンサラビス Titanium Flat Head Screw ★630 (税込)		
1335	4x6	8 pcs
1336	4x10	6 pcs
1337	4x15	5 pcs
1338	4x20	4 pcs
 チタンビスボタンヘックス Titanium Socket Screw ★525 (税込)		
1361	3x8	8 pcs
1362	3x10	8 pcs
1363	3x12	8 pcs
1364	3x15	8 pcs
1365	3x6	8 pcs
 チタンビスサラヘックス Titanium Socket F/H Screw ★525 (税込)		
1371	3x8	8 pcs
1372	3x10	8 pcs
1373	3x12	8 pcs
1374	3x15	8 pcs
1375	3x6	8 pcs
 サラヘックスビス Flat Head Hex Screw ★315 (税込)		
1376	3x6	10 pcs
1377	3x8	10 pcs
1378	3x10	10 pcs
1379	3x5	10 pcs
1392	3x15	10 pcs
1393	3x18	10 pcs
 サラヘックスビス Flat Head Hex Screw ★420 (税込)		
1396	4x10	10 pcs
1397	4x12	10 pcs
1398	4x15	10 pcs
1399	4x18	6 pcs

品番 No.	径 mm	入数 (各) QUANTITY
 ナット Nut ★210 (税込)		
1171	2mm・2.6mm	10 each
1172	3mm・4mm	10 each
 フランジ付ナット Flanged Nut ★210 (税込)		
1174	3mm	10 pcs
1175	4mm	10 pcs
 ナイロンナット Nylon Nut ★210 (税込)		
1177	2.6mm	5 pcs
1178	3mm	5 pcs
1179	4mm	5 pcs
1181	5mm	4 pcs
1183	3mm (薄)	5 pcs
 フランジ付ナイロンナット Flanged Nylon Nut ★210 (税込)		
1180	4mm	5 pcs
 フランジ付スチールカラーナット Flanged Steel Color Nut ★315 (税込)		
1357	4mm (ブルー)	8 pcs
1358	4mm (レッド)	8 pcs
 フランジ付スチールカラーナイロンナット Flanged Steel Color Nylon Nut ★420 (税込)		
1359	4mm (ブルー)	8 pcs
1360	4mm (レッド)	8 pcs
 アルミナイロンナット Aluminum Nylon Nut ★315 (税込)		
1341	4mm (シルバー)	4 pcs
1342	4mm (ブルー)	4 pcs
1343	4mm (レッド)	4 pcs
1344	4mm (ゴールド)	4 pcs
1345	3mm (シルバー)	5 pcs
1346	3mm (ブルー)	5 pcs
1347	3mm (レッド)	5 pcs
1349	3mm (シルバー) (薄)	5 pcs
1350	3mm (ブルー) (薄)	5 pcs
1351	3mm (レッド) (薄)	5 pcs
1353	4mm (シルバー)	5 pcs
1354	4mm (ブルー)	5 pcs
1355	4mm (レッド)	5 pcs
 ワッシャー Washer ★210 (税込)		
1185	2mm・2.6mm・3mm	10 each
1186	4mm・5mm	10 each
1189	2.6 x 7 x 0.5	10 pcs
1190	7x 11 x 0.5・7 x 11 x 1	3 each
 ワッシャー Washer ★420 (税込)		
1188	3 x 10 x 1	10 pcs
96651	12 x 15 x 0.5	10 pcs
 Eリング E-Clips ★158 (税込)		
1380	E1.5	10 pcs
1381	E2.0	10 pcs
1382	E2.5	10 pcs
1383	E3.0	10 pcs
1384	E4.0	10 pcs
1385	E5.0	10 pcs
1386	E6.0	10 pcs
1387	E7.0	6 pcs
1390	E10.0	6 pcs

ここに明記された以外のビス、ナット等は『ユーザー相談室』にお問い合わせください。



京商ホームページ
www.kyosho.com

メーカー指定の純正部品を使用して
安全にR/Cを楽しみましょう。

京商株式会社
〒243-0034 神奈川県厚木市船子153
●ユーザー相談室直通電話 046-229-4115
お問い合わせは：月曜～金曜(祝祭日を除く)10：00～18：00
61920806-1 PRINTED IN JAPAN