

※ご使用前にこの説明書を良くお読みになり十分に理解してください。
 Before beginning assembly, please read these instructions thoroughly!
 Bitte lesen Sie die Anweisungen vor Gebrauch genau durch.
 Veuillez attentivement lire les instructions avant l'emploi.
 Lea cuidadosamente este manual antes de comenzar el montaje.

ダッジ チャージャー 1970

ノンデコレーションボディセット

Dodge Charger 1970

Non Decoration Body Set



取扱説明書
 INSTRUCTION MANUAL
 Bedienungsanleitung
 Manuel d'instructions
 Manual de Instrucciones
 No.FAB703

Official Licensed Product

●説明書に使われているマーク

Symbols used throughout the instruction manual, comprise:
 Erklärung zu den Symbolen in dieser Anleitung
 Liste des symboles à respecter lors du montage:
 Pictogramas utilizados en este manual de instrucciones



6mmの穴をあける(例)。
 Drill holes with the specified diameter.
 Bohren Sie Löcher im angegebenen Ø.
 Percez des trous dans le Ø indiqué.
 Perfore agujeros con la medida indicada.



別購入品。
 Must be purchased separately.
 Das Teil ist nicht Bausatz enthalten.
 Doit être acheté séparément.
 Debe comprarse por separado.



注意して組立てる所。
 Pay close attention here!
 Vorsicht! Wichtiger Hinweis!
 Attention! Avis important!
 Preste atención.



をカットする。
 Cut off shaded portion.
 Schneiden Sie die schraffierten Flächen heraus.
 Coupez la partie grisée.
 Corte la zona oscurecida.



左側用。
 For Left.
 Links
 Gauche
 Izquierda



右側用。
 For Right.
 Rechts
 Drolte
 Derecha

1 ボディ / Body Shell / Karrosserie
 Carrosserie / Carrocería

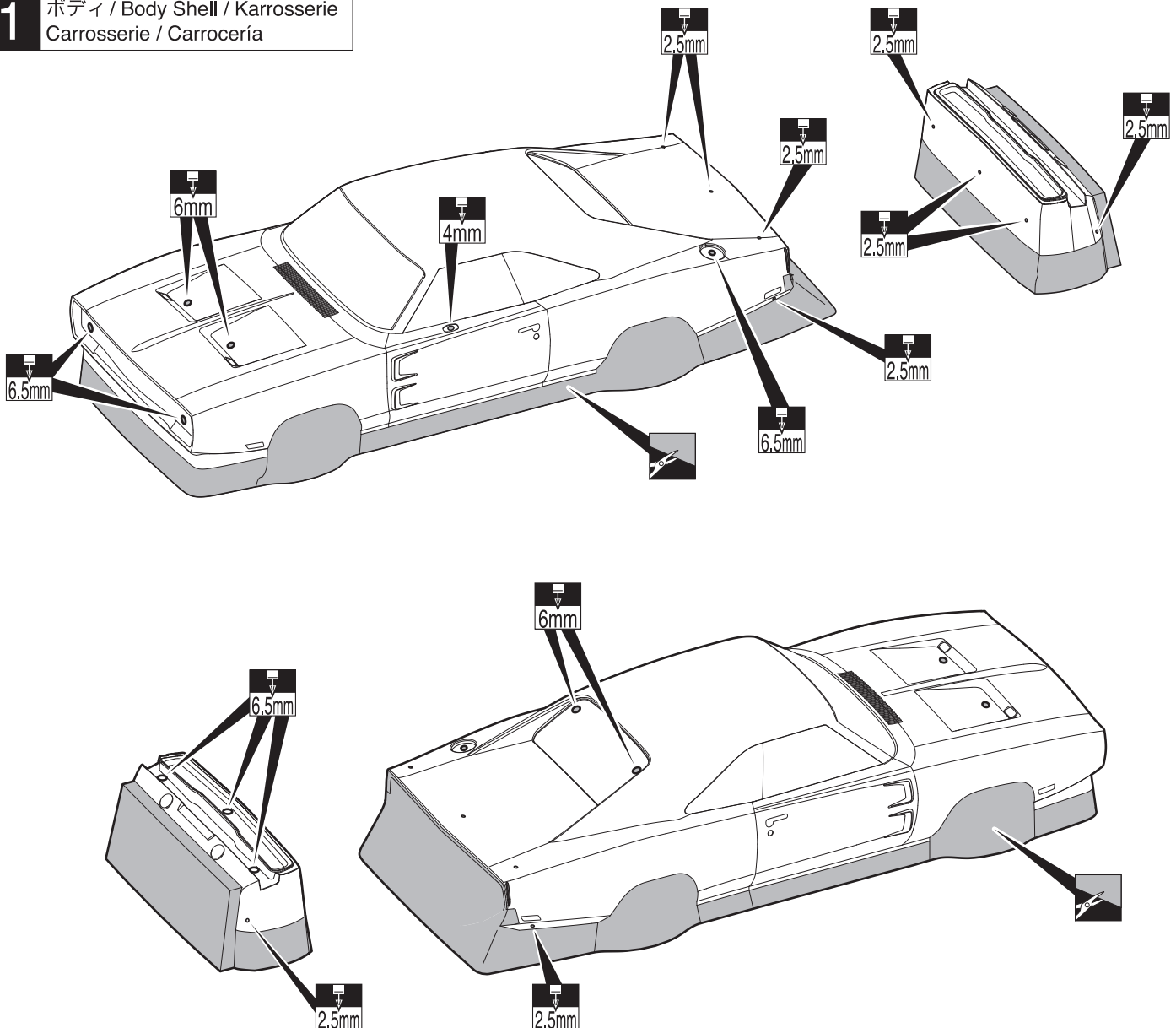

2 塗装 / Painting / Lackierung Peinture / Pintado de la Carrocería

- 1** 塗装前に、洗剤で油やよごれを洗う。
Before painting, use a neutral detergent to remove any oil residues and dirt.
Bevor Sie beginnen, reinigen Sie die Karrosserie gründlich mit einem milden Haushaltsreiniger.
Avant de peindre, nettoyez la carrosserie soigneusement avec un produit vaisselle.
Antes de pintar, lave la carrocería con agua jabonosa, aclare y deje secar.



- 2** ウィンドウ部分に、内側からマスキングシートを貼る。
Mask the windows from the inside.
Maskieren Sie die Fenster von innen.
Masquez les fenêtres de l'intérieur.
Enmascare las ventanas desde el interior.

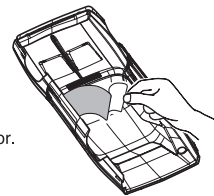

- 3** 京商スプレーカラーでボディ内側を塗装する。
Paint the body shell from the inside using Kyosho spray colors.
Lackieren Sie die Karrosserie von innen mit Kyosho Sprayfarben.
Peignez la carrosserie avec des peintures en spray de chez Kyosho.
Pinte la carrocería desde el interior utilizando sprays.

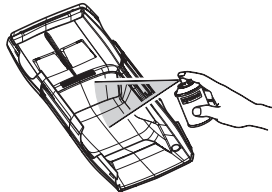

- 4** 塗装後、ボディ表面の保護ビニールシートをはがしておく。
After painting, remove the protective film from the body shell.
Ziehen Sie den Schutzfilm von der Karrosserie ab.
Enlevez le film protecteur de la carrosserie.
Una vez terminado el trabajo de pintado, retire el plástico protector.

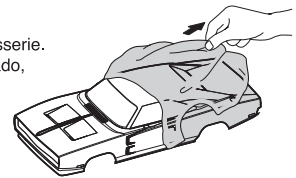

マスキング
Mask Windows
Abdecken mit Maskierfolie
Caches vitres
Enmascare las ventanas

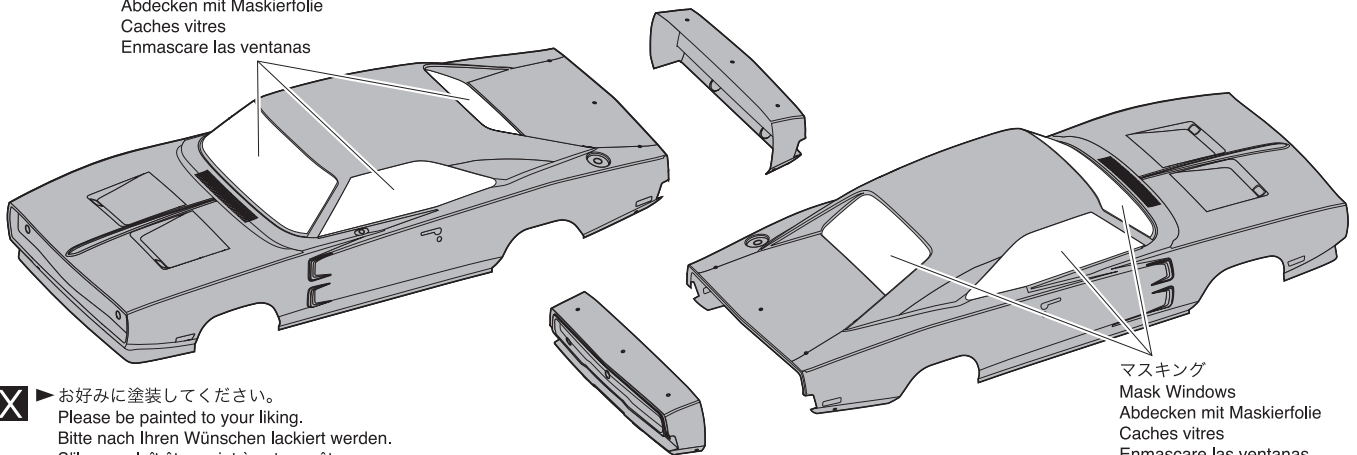

マスキング
Mask Windows
Abdecken mit Maskierfolie
Caches vitres
Enmascare las ventanas

- X** ▶ お好みに塗装してください。
Please be painted to your liking.
Bitte nach Ihren Wünschen lackiert werden.
S'il vous plaît être peint à votre goût.
Por favor, ser pintado a su gusto.

3 プラパーツ / Plastic Parts / Karrosserie Zubehör Accessoires / Piezas Plásticas

3 x 8mm TPボタンヘックスビス
TP Button Hex Screw
Inbustreibschrauben
Vis TP tête ronde Hex
Tornillo Auto perforante Redonda Hex

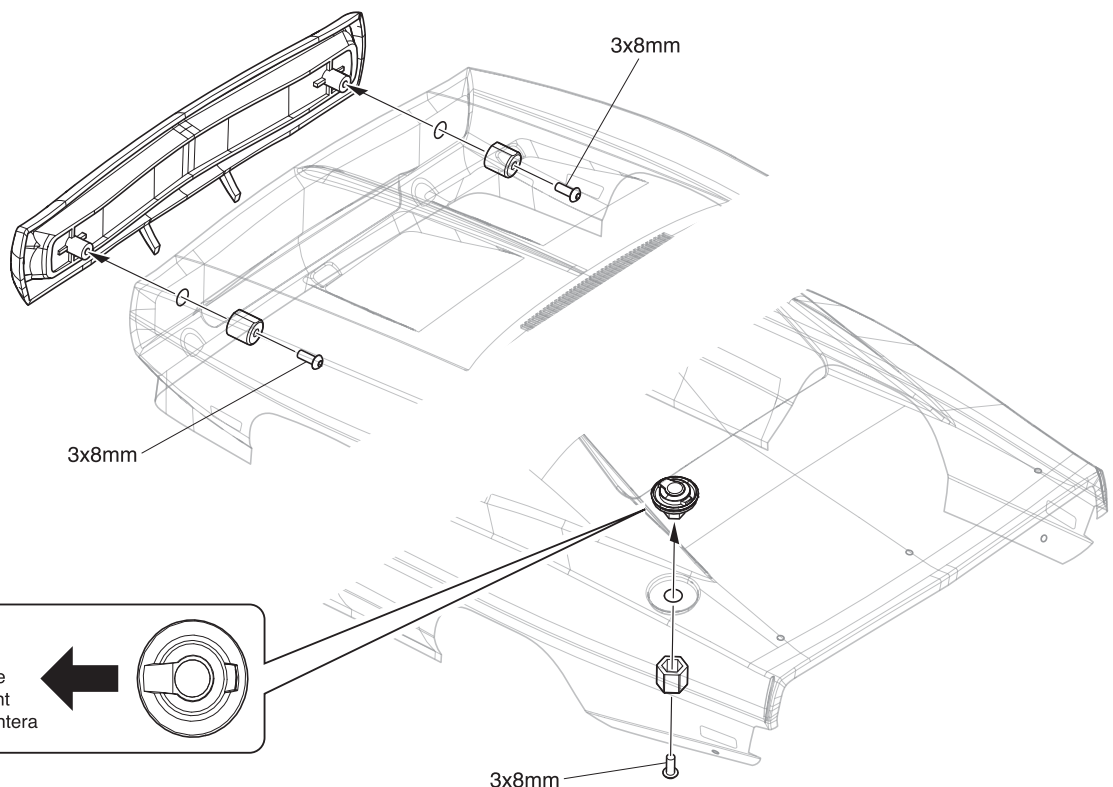
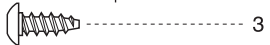

前側
Front side
Vorderseite
Partie avant
Parte delantera

4 プラパーツ / Plastic Parts / Karrosserie Zubehör
Accessoires / Piezas Plásticas

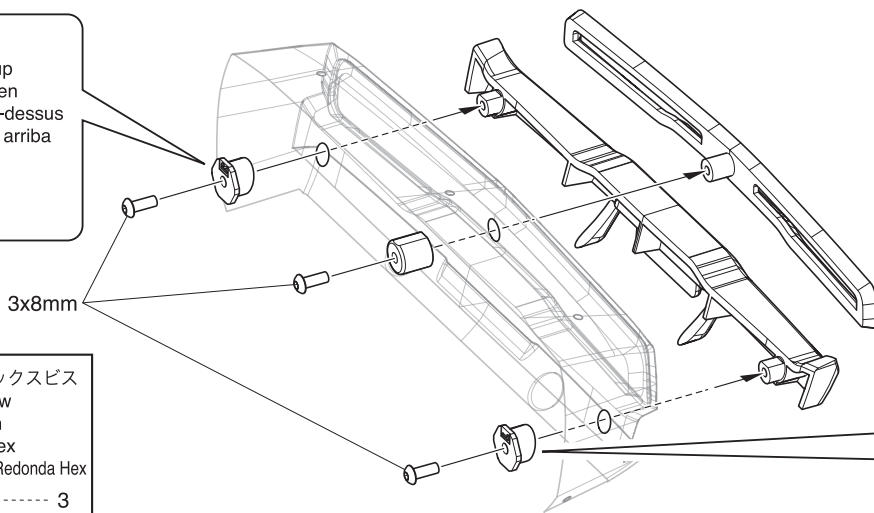

3 x 8mm TPボタンヘックスビス
TP Button Hex Screw
Inbustreibschrauben
Vis TP tête ronde Hex
Tornillo Autoperforante Redonda Hex

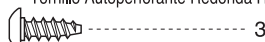

5 プラパーツ / Plastic Parts / Karrosserie Zubehör
Accessoires / Piezas Plásticas

2.5 x 6mm ボタンヘックスビス
Button Hex Screw
Inbus-Halbrundschaube
Vis BTR à tête ronde
Button hex tornillo

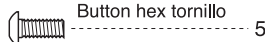

2.5mm ナイロンナット
Nylon Nut
Kunststoffmutter
Ecrou nylon
Tuerca Nylon

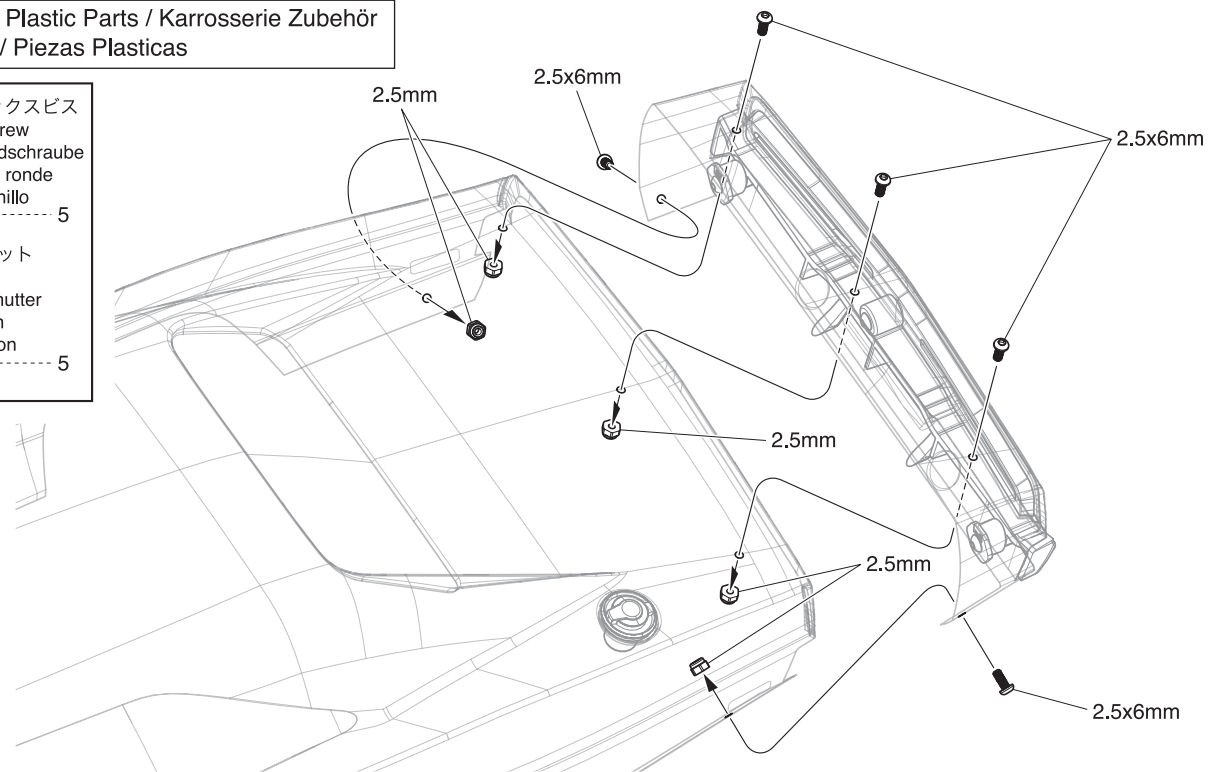
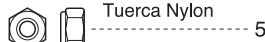

6 プラパーツ / Plastic Parts / Karrosserie Zubehör
Accessoires / Piezas Plásticas

4mm ボディピン
Body Pin
Karrosserieklammer
Goupille de carrosserie
Clip carrocería

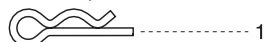

P3 Oリング
O-ring
O-Ring
Joint thorique
Junta Tórica

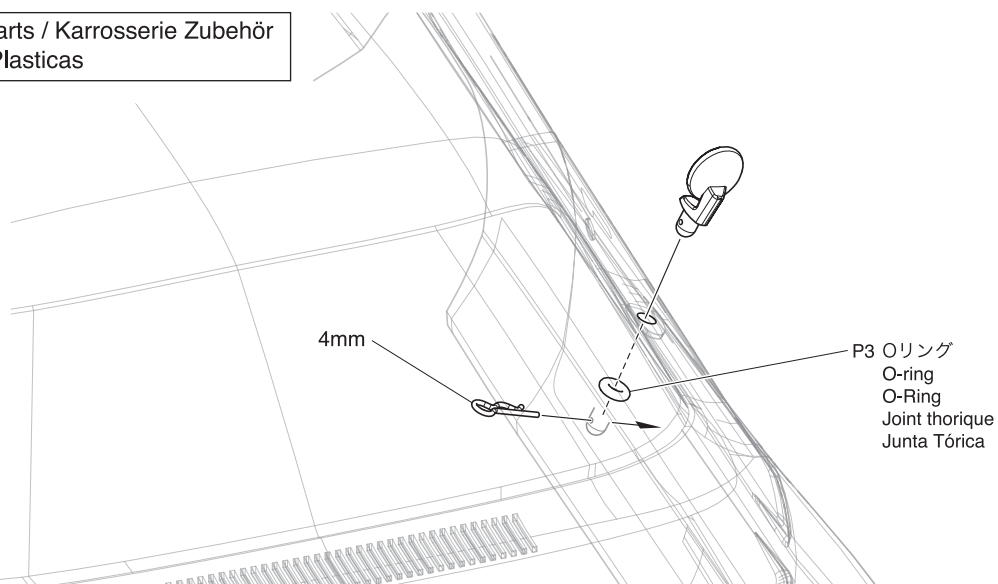
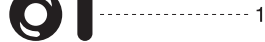

7 デカール / Decals / Aufkleber Autocollants / Adhesivos

▶ 図の位置に①から順にデカールをはる。
Apply the decals to the positions indicated in numerical order.
Tragen Sie die Aufkleber in der Reihenfolge ihrer Nummern auf.
Appliquez les autocollants dans l'ordre de leur numéro.
Coloque los adhesivos siguiendo el orden indicado.

▶ カッコの中には反対側用のデカールナンバーです。
The decal numbers between brackets are only for the opposite side.
Die Aufkleber in Klammern sind für die andere Seite.
Les autocollants entre parenthèses sont pour le côté opposé.
Los números entre paréntesis son para el lado opuesto.

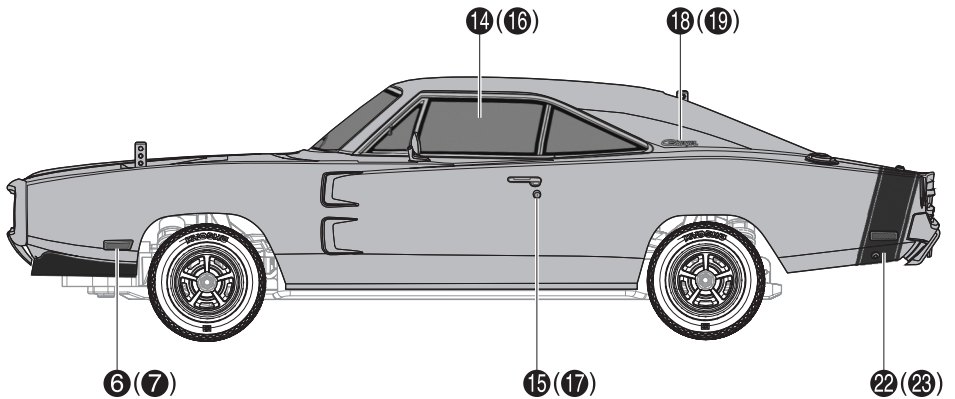
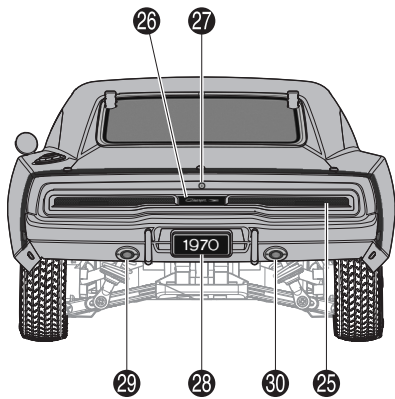
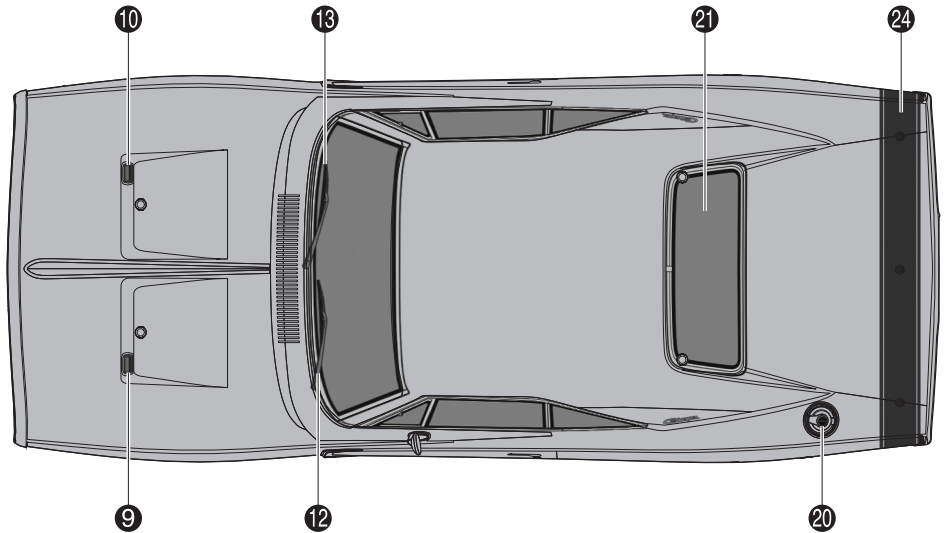
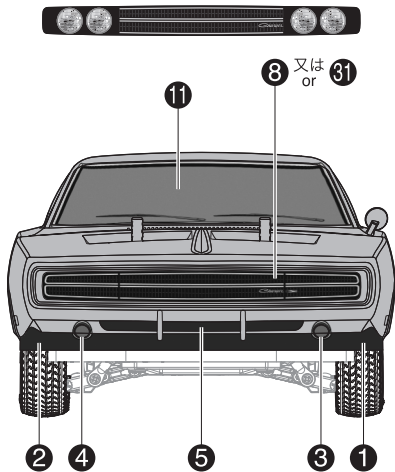

8 ボディ / Body Shell / Karrosserie Carrosserie / Carrocería

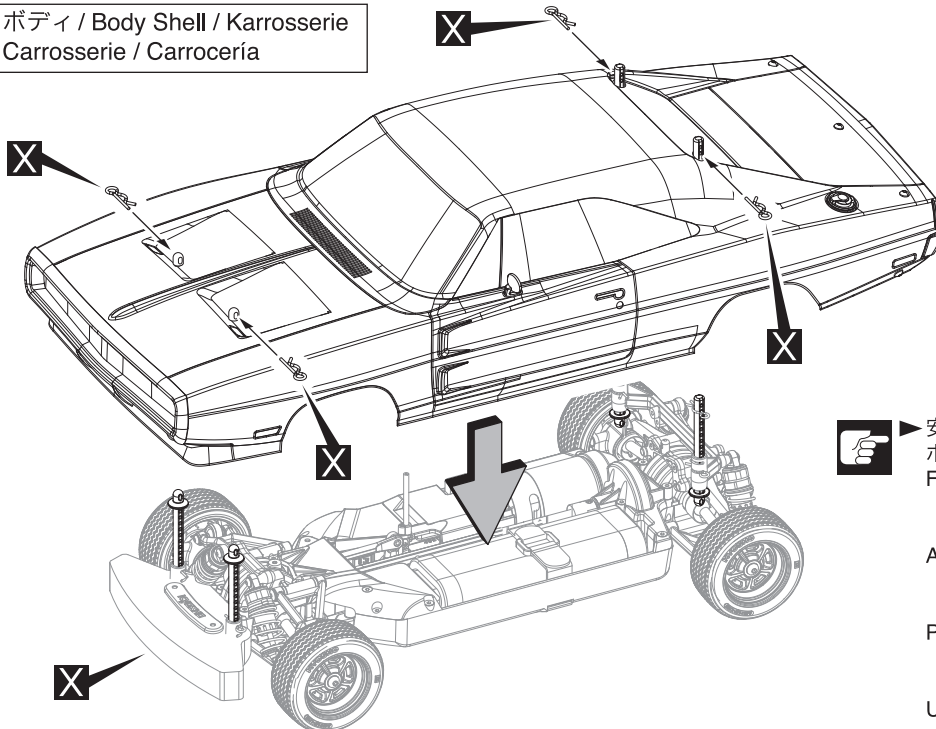

▶ 安全のため、走行させる場合は必ずボディを取付ける。
For safety reasons, always fit the body shell when running your car (except when performing the engine run-in procedure).
Aus Sicherheitsgründen raten wir Ihnen, die Karrosserie immer aufzusetzen, wenn Sie Ihr Auto bedienen!
Pour des raisons de sécurité, montez la carrosserie toujours quand vous opérez votre modèle!
Utilice su modelo con la carrocería colocada!

メーカー指定の純正部品を使用して
安全にRCを楽しみましょう。

京商ホームページ
www.kyosho.com

KYOSHO
THE FINEST RADIO CONTROL MODELS

京商株式会社 〒243-0021 神奈川県厚木市岡田3050 厚木アクストメインタワー7F

●ユーザー相談室直通電話 046-229-4115

お問い合わせは：月曜～金曜（祝祭日を除く）13：00～18：00

PRINTED IN CHINA

※製品改良のため、予告なく仕様を変更する場合があります。
*SPECIFICATIONS ARE SUBJECT TO CHANGE WITHOUT NOTICE.
© Copyright 2019 KYOSHO CORPORATION / 禁無断転載複製