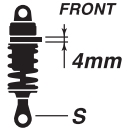
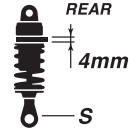

1:10 Scale Radio Controlled Electric Powered 4WD FAZER Mk2 FZ02-R Series readysset

1971 DATSUN 240Z RALLY Series

(with Syncro KT-231P+)

FZ02-R Chassis		
	260mm	195mm

Shock	
FRONT	REAR
	
4mm	4mm
S	S

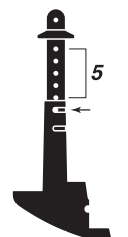
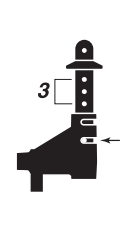
Body Post	
	
5	3



FAZER-Mk2- FZ02-R Chassis

OPTIONAL PARTS CATALOG



No.FAW205
HDフロントハブ FZ02 (2個入)
HD Front Hub FZ02 (2pcs)

サスアームやステアリングの動きを確実にタイヤに伝える事ができ、キャンパー角を変える事でコーナリングの走行フィーリングを変更できる。CNC machined aluminum front hubs allow precise and linear steering response and smooth suspension movement. Allows camber angle adjustments.



No.FAW448B
アルミロングレンジステアリングサーボホーン (フタバ用/MP9/ST-RR)
AI Long Range Steering Servo Horn (FUTABA/MP9/ST-RR)

アルミ切削製のため剛性がアップし、ステアリングのレスポンスが上がります。Made of machined aluminum for increased rigidity and improved steering response.

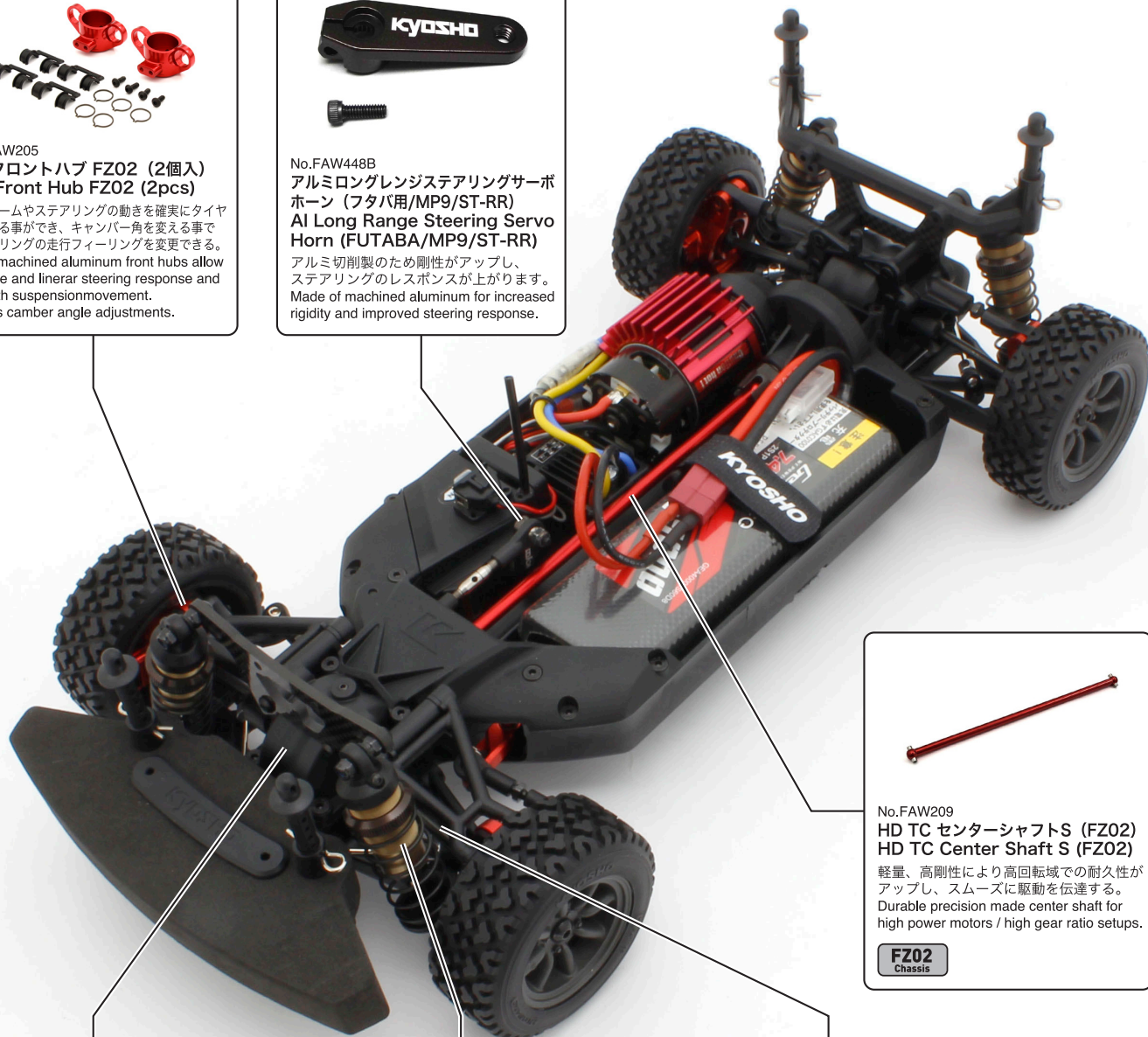

No.FAW209
HD TC センターシャフトS (FZ02)
HD TC Center Shaft S (FZ02)

軽量、高剛性により高回転域での耐久性がアップし、スムーズに駆動を伝達する。Durable precision made center shaft for high power motors / high gear ratio setups.

FZ02
Chassis



前後共用
Common to the front and rear

No.FAW227
ボールデフ40T (FZ02 TC用)
Ball Diff 40T (for FZ02 TC)

ボールデフの特徴であるスムーズなコーナリングとパワーオン、オフ時の安定性アップを可能にする。Ball diffs have smoother cornering and more stable acceleration feel.



前後共用
Common to the front and rear

No.W5309GMB
VVCトリプルキャップスレッドビッグボアショックセット (30)
VVC Triple Cap Thread Big Bore Shock Set

ブラダンパーに比べ安定した減衰力を得られ、スムーズな動作により細かなセッティングが可能。Allows a stable damping force than plastic shocks and fine setting is available with smooth function.



前後共用
Common to the front and rear

No.FAW202
TCユニバーサルスイングシャフト (FZ02/2入)
TC Universal Swing Shaft (FZ02/2pcs)

レースなどでクラッシュしてもシャフトが脱落せず、ステアリングを切ってジョイント部の角度が大きくなった時でも等速に駆動を伝達しスムーズな回転を可能にする。Protects falling off the shafts when crash and improves drive efficiency.

最新オプションパーツ情報はコチラ！

Click here for the latest optional parts information!

<https://rc.kyosho.com/ja/rccar/fazer.html> (日本語HP)

<https://rc.kyosho.com/en/rccar/fazer.html> (English HP)



日本語



English



No.FAW206
HDリアハブ FZ02 (2個入)
HD Rear Hub FZ02 (2pcs)

サスアームやステアリングの動きを確実にタイヤに伝える事ができ、アッパーアーム取付位置を変える事でキャンバー角を2段階に変化できコーナリングの走行フィーリングを変更できる。
CNC machined aluminum rear hubs allow smoother suspension movement.
Allows 2 camber angle adjustments.



No.FAW214
メタルサーボセーバー (FZ02全車種)
Metal Servo Saver (FZ02)

削り出し高精度強化サーボセーバー。ダイレクトなフィーリングにより正確なステアリング操作が可能。
High precision machined servo saver. Improves the steering feel for accurate operation.

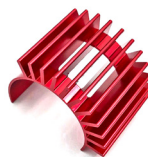

No.FAW218
モーターヒートシンク FZ02
Motor Heatsink FZ02

大型フィンを車体の進行方向に立てる事で冷却効果を高め、夏場のハードな走行でのモーターのオーバーヒートや熱ダレによるパワーダウンを防ぐ。
Keeps motor temperature low efficiently.

前後共用
Common to the front and rear



No.FAW208
スタビライザーセット FZ02
(S/M/H/各2入)
Stabilizer Set FZ02
(S/M/H/2pcs)

ロール時の走行安定性を高め、走行フィーリングを変更できる。
Adjust the roll characteristics for more efficient cornering.



No.FAW231
アジャスタブルリアアッパーアーム FZ02
Adjustable Rear Upper Arm FZ02

キャンバー角を変化できコーナリングの走行フィーリングを変更できます。
You can change the camber angle and change the running feeling of cornering.

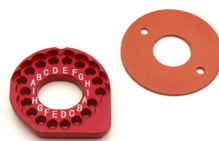

No.FAW217
HDモーターマウント FZ02
HD Motor Mount FZ02

ジュラルミン削り出しレッドアルマイト仕上げ高精度強化モーターマウントとダストプレートのセット。
CNC machined aluminum motor mount.

最新オプションパーツ情報はコチラ！

Click here for the latest optional parts information!

<https://rc.kyosho.com/ja/rccar/fazer.html> (日本語HP)

<https://rc.kyosho.com/en/rccar/fazer.html> (English HP)



日本語



English



FAW202
TCユニバーサルスイング
シャフト
TC Universal Swing Shaft



FAW202-01
アクスルブッシング(4個入)
Axle Bushing (4pcs)



FAW205
HDフロントハブ FZ02
(2個入)
HD Front Hub FZ02
(2pcs)



FAW205-01
ボールカップ(4個入)
Ball Cup (4pcs)



FAW206
HDリアハブ FZ02 (2個入)
HD Rear Hub FZ02 (2pcs)



FAW207
HD デフシャフト FZ02
(2個入)
HD Diff. Shaft FZ02 (2pcs)



FAW208
スタビライザーセット FZ02
(S/M/H/各2入)
Stabilizer Set FZ02
(S/M/H/2pcs)



FAW209
HD TC センターシャフトS FZ02
HD TC Center Shaft S FZ02



FAW211
HD センターシャフトカップ
FZ02
HD Center Shaft Cup F
FZ02



FAW212
HD センターシャフトカップ R
FZ02
HD Center Shaft Cup R
FZ02



FAW214
HDメタルサーボセーバー
FZ02
HD Metal Servo Saver
FZ02

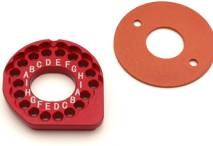

FAW217
HDモーターマウント FZ02
HD Motor Mount FZ02

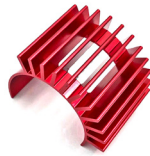

FAW218
モーターヒートシンク FZ02
Motor Heatsink FZ02



FAW219
HDステアリングボール FZ02
(4入)
HD Steering Ball FZ02
(4pcs)



FAW221
STボールインアウトツール
ST Ball In-Out Tool



FAW227
ボールデフ40T
(FZ02 TC用)
Ball Diff. 40T
(for FZ02 TC)



FAW227-01
ボールデフギヤ
(FZ02 TC用)
Ball Diff. Gear
(for FZ02 TC)



FAW231
アジャスタブルリヤ
アッパーアーム FZ02
Adjustable Rear
Upper Arm FZ02



FAW241
ラリースプリングセット(ソフト/
ミディアム/ハード)FZ02-R
Rally Spring Set (Soft/
Medium/Hard) FZ02-R



FAW242
ラリーカーボンフロント
ダンパーステー FZ02-R
Rally Carbon Front Shock
Stay FZ02-R



FAW243
ラリーカーボンリヤ
ダンパーステー FZ02-R
Rally Carbon Rear Shock
Stay FZ02-R



IFW448B
アルミロングレンジステアリングサーボ
ホーン(フタバ用/MP9/ST-RR)
Al Long Range Steering Servo
Horn (FUTABA/MP9/ST-RR)



W5309GMB
VVCトリプルキャップスレッド
ビッグボアショックセット(30)
VVC Triple Cap Thread
Big Bore Shock Set



W5309-34
ビッグボアスプリング
(L=44/3.4/2入)
Big Bore Spring
(L=44/3.4/2pcs)



W5309-36
ビッグボアスプリング
(L=44/3.55/2入)
Big Bore Spring
(L=44/3.55/2pcs)



XGS001
ビッグボアショックスプリング
(ピンク/ソフト/2入)
Big Bore Shock Spring
(S/Pink/Soft/2pcs)



XGS004
ビッグボアショックスプリング
(レッド/ミディアムハード/2入)
Big Bore Shock Spring
(S/Red/Medium Hard/2pcs)



XGS005
ビッグボアショックスプリング
(イエロー/ハード/2入)
Big Bore Shock Spring
(S/Yellow/Hard/2pcs)



XGS006
ビッグボアショックスプリング
(オレンジ/スーパーハード/2入)
Big Bore Shock Spring
(S/Orange/Super Hard/2pcs)



FAH701BK
ホイール FZ02
(マッスルカー/黒) (2本入)
Wheel FZ02
(Muscle Car/Black) (2pcs)



FAH705BK
5スポーク レーシング
ホイール(ブラック/2本入)
5-Spoke Racing Wheel
(Black / 2pcs)



FAH705GY
5スポーク レーシング
ホイール(グレー/2本入)
5-Spoke Racing Wheel
(Gray/2pcs)



FAH705W
5スポーク レーシング
ホイール(ホワイト/2本入)
5-Spoke Racing Wheel
(White / 2pcs)



VZH003BK
ホイール(15本スポーク/
ブラック/24mm/2入)
Wheel (15-Spoke/
Black/24mm/2pcs)



VZH003G
ホイール(15本スポーク/
ゴールド/24mm/2入)
Wheel (15-Spoke/
Gold/24mm/2pcs)



VZH010CM
ホイール(5本スポーク/
クローム/24mm/2入)
Wheel (5-Spoke/
Plating/24mm/2pcs)



FAT708M
ラリータイヤ FZ02-R(M)
(2本入)
Rally Tire FZ02-R (M)
(2pcs)



JK3201SS
1/10 Rally AVANTGARDE
タイヤ インナー付(4入)
1/10 Rally AVANTGARDE
Tire w/insert (4pcs)



JK3202SS
1/10 Rally COURAGIA
タイヤ インナー付(4入)
1/10 Rally COURAGIA
Tire w/insert (4pcs)



FATH701BKM
接着済みTCタイヤ
FZ02(M) (2本入)
Premounted TC Tire
FZ02 (M/2pcs)



FATH702BKM
接着済み TC タイヤ
(15本スポーク)FZ02(M) (2本入)
Glued TC Tire (15-Spoke)
FZ02(M) (2pcs)



FATH703SMM
接着済みビンテージTCタイヤ FZ02(M)
(ロスタイルメッキホイール) (2本入)
Glued Vintage TC Tire FZ02 (M)
(Rostyle Plating wheel) (2pcs)
※ オフセット +2.5mm / Offset +2.5mm



FATH704WD
装着済みドリフトタイヤ FZ02
(5本スポーク/ホワイト/2入)
Premounted Drift Tire FZ02
(5-Spoke/White/2pcs)



FATH705BKM
装着済みTCタイヤ FZ02(M/5スポーク
レーシングホイール/ブラック/2入)
Glued TC Tire FZ02 (M/5-Spoke
Racing Wheel / Black / 2pcs)



FATH705GYD
装着済みドリフトタイヤ FZ02
(5スポークレーシングホイール/2入)
Premounted Drift Tire FZ02
(5-Spoke Racing Wheel/2pcs)



FATH705WD
装着済みドリフトタイヤFZ02(5スポーク
レーシングホイール/ホワイト/2入)
Premounted Drift Tire FZ02
(5-Spoke Racing Wheel/White/2pcs)



FATH706BKM
装着済みV-TCタイヤFZ02(M/8S
ワタナベホイール/ブラックM/2入)
Glued TC Tire FZ02 (M/8S
watanabe Wheel/BL/2pcs)
※ オフセット +2.5mm / Offset +2.5mm



FATH707SMM
装着済みクラシックラリータイヤ
FZ02(M) (メッキ/2本入)
Glued Classic Rally Tire
FZ02 (M) (Plating / 2pcs)



FATH708GM
装着済みラリータイヤ
FZ02-R(M)
Glued Rally Tire
FZ02-R (M)



FATH709BKM
装着済みビンテージラリータイヤ FZ02-R(M) (8スポーク
ワタナベホイール/ブラックメタリック/2本入)
Glued Vintage Rally Tire FZ02-R(M) (8-Spoke
Watanabe Wheel / Black Metallic / 2pcs)



VZB017B
スバルインプレッサ WRC 2006
デコレーションボディセット
SUBARU Impreza WRC 2006
Decoration Body



FAB609
スバル インプレッサ WRC 2006
ノンデコレーションボディセット
SUBARU IMPREZA WRC 2006
Non-Decoration Body Set



FAB609BG
スバルインプレッサ 2006 カラータイプ1
デコレーションボディセット
SUBARU IMPREZA 2006
Color Type 1 Decoration Body Set



FAB612BL
スバル インプレッサ WRC 2002
デコレーションボディセット
SUBARU IMPREZA WRC 2002
Decoration Body Set



FAB614RD
1971 ダットサン 240Z ラリー
デコレーションボディセット
1971 DATSUN 240Z RALLY
Decoration Body Set



92412
チタンアジャストロッド
34mm(2入)
Titanium Adjust Rod 34mm
(2pcs)



97008-15B
アジャストロッド
3x15mm(2入/SPW5)
Adjust Rod (3x15mm/2pcs)

ジャイロ内蔵受信機KRG-331の紹介 (別売) /

Introduction of KRG-331 Receiver with built-in gyro (Sold Separately) / Einführung des KRG-331-Empfängers mit eingebautem Gyro (nicht im Bausatz enthalten!)
Introduction du récepteur KRG-331 avec gyroscope intégré (Non incluse) / Introducción al receptor KRG-331 con giroscopio integrado (no incluida)



82146
Syncro KRG-331
受信機 with KSS
Syncro KRG-331
Receiver with KSS

ジャイロ内蔵受信機KRG-331は、KSS (Kyosho Stability System) を搭載しており、滑りやすい路面やステアリングがとられる凸凹路面での直進性を補正する機能とコーナリング中のスピンを防ぎ、より速い速度でコーナーを立ち上がれるトラクション補正機能が付いています。ユーザーの好みに合わせて補正の調整が可能なので、路面状況や車体に合せてセッティングを施すことも出来ます。

The KRG-331 receiver features a built-in gyro equipped with KSS (Kyosho Stability System) that allows stable control on slippery roads. Traction correction function maintains straight lines on uneven road surfaces and prevents spinouts to allow faster acceleration through corners. The degree of correction can be adjusted to the driver's preference and also to suit different road surface conditions and vehicles.

Der KRG-331 Receiver verfügt über einen eingebauten Gyro, der mit dem KSS (Kyosho Stability System) ausgestattet ist und eine wahre Kontrolle auf rutschigen Straßen ermöglicht. Die Traktionskorrekturfunktion hält das Modell grade, selbst auf unebenen Straßenoberflächen, und erlaubt eine schnellere Beschleunigung in Kurven da sie das Modell hindert von der Strasse abzukommen. Der Korrekturgrad kann an die Vorlieben des Fahrers angepasst werden, sowie an unterschiedliche Oberflächenbedingungen und Fahrzeuge.

Le récepteur KRG-331 dispose d'un gyroscope intégré, équipé du KSS (Kyosho Stability System) qui permet un contrôle stable sur les pistes glissantes. La fonction de correction de traction permet un maintien en ligne droite sur des surfaces de piste accidentées, empêchant le patinage de la motricité et offrant une accélération plus rapide dans les virages. Le degré de correction peut être ajusté selon les préférences du pilote et également en fonction de l'état de la piste et du modèle.

El receptor KRG-331 cuenta con un giroscopio incorporado equipado con KSS (Estabilizador Kyosho) que permite un control estable en suelos resbaladizos. La función de estabilización mantiene las líneas rectas en superficies irregulares de la carretera y evita los derrapes para permitir una aceleración más rápida en las curvas. El grado de estabilización puede ser ajustado a las preferencias del piloto y adecuarse a distintas condiciones del suelo y diferentes vehículos.



● ステアリングとスロットルの基本動作 /

Basic operation of steering and throttle / Grundlegende Bedienung von Lenkung und Beschleunigung
Fonctionnement de base de la direction et de l'accélérateur / Operaciones básicas de dirección y acelerado

右コーナリング時、テールが左方向へ滑り出していく場合。ステアリングとスロットルのジャイロを効かせている時は、ジャイロが反応して自動でカウンターステアをあげ、スロットルの出力を無くして滑りを止める補正を行います。ドリフト中のステアリングとスロットル操作が容易となり、上手くドリフト走行が出来るようになります。

When the rear slides to the left when cornering to the right, the steering and throttle gyros react and automatically apply counter steer and reduce throttle output to prevent slide.

It is easy to control the steering and throttle operation during drifting and can be good drifting control.

Wenn das Heck bei rechten Kurven nach links gleitet, reagieren automatisch die Lenk- und Gas. Sie betätigen die Gegenlenkung und reduzieren die Beschleunigung um ein Verrutschen zu verhindern.

Es ist einfach, den Lenk- und Gasbetrieb während des Driftens zu steuern und er kann eine gute Driftkontrolle sein.

Lorsque l'arrière glisse vers la gauche dans un virage à droite, les gyroscopes de direction et d'accélération réagissent et appliquent automatiquement le contre-braquage en réduisant la puissance de l'accélérateur pour éviter le glissement.

Il est facile de contrôler le fonctionnement de la direction et de l'accélération pendant le drift (glissade).

Quando la parte trasera derrapa hacia la izquierda al tomar una curva hacia la derecha, los giroscopios de dirección y acelerador reaccionan y aplican automáticamente la dirección contraria y reducen la salida del acelerador para evitar el derrape. Es fácil controlar la dirección y el funcionamiento del acelerador durante el drift y puede ser un buen control del mismo.

進行方向
Direction of travel
Fahrtrichtung
Course de direction
Dirección del recorrido

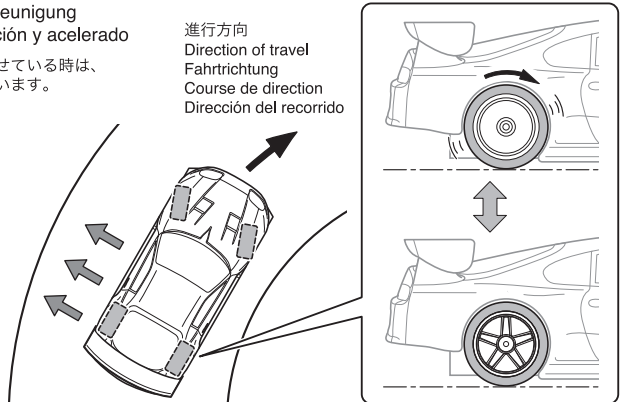

LEDを取付ける場合

When install Optional LED Lights (Must be purchased separately!) / Beim Einbauen der OPTIONAL LED Leuchten (diese muessen separat erworben werden)
Lors du montage des lumières LED (doit être acheté séparément) / Al montar las luces LED (Deben adquirirse por separado!)



番号の順に組立てる。
Assemble in the specified order.
In der angegebenen Reihenfolge zusammenbauen.
Assemblez dans l'ordre indiqué.
Realice el montaje en el orden indicado.



別購入品。
Must be purchased separately!
Das Teil ist nicht im Bausatz enthalten!
Doit être acheté séparément!
Debe comprarse por separado.



左右同じように組立てる。
Assemble left and right sides the same way.
Bauen Sie eine linke und eine rechte Seite.
Assemblez le côté gauche comme le côté droit.
Realice el montaje de igual forma en ambos lados.

品番 No.	パーツ名 Part Names	内容 Description
97054 -2B	LED ライトユニット (Φ5/2 灯 / L=400 / クリア) LED Light Unit (Φ5/2 Bulbs/L=400/Clear)	クリア 2 灯 LED ライトユニット 2 clear LED light unit.
97054 -2R-B	LED ライトユニット (Φ5/2 灯 / L=400 / レッド) LED Light Unit (Φ5/2 Bulbs/L=400/Red)	レッド 2 灯 LED ライトユニット 2 red LED light unit.
97054 -4B	LED ライトユニット (Φ5/4 灯 / L=400 / クリア) LED Light Unit (Φ5/4 Bulbs/L=400/Clear)	クリア 4 灯 LED ライトユニット 4 clear LED light unit.
97054 -4R-B	LED ライトユニット (Φ5/4 灯 / L=400 / レッド) LED Light Unit (Φ5/4 Bulbs/L=400/Red)	レッド 4 灯 LED ライトユニット 4 red LED light unit.
97054 -4CR	LED ライトユニット (Φ5/4 灯 / L=400 / クリア & レッド) LED Light Unit (Φ5/4 Bulbs/L=400/Clear & Red)	クリア 2 灯 & レッド 2 灯のライトユニット 2 clear and 2 red LED light unit.

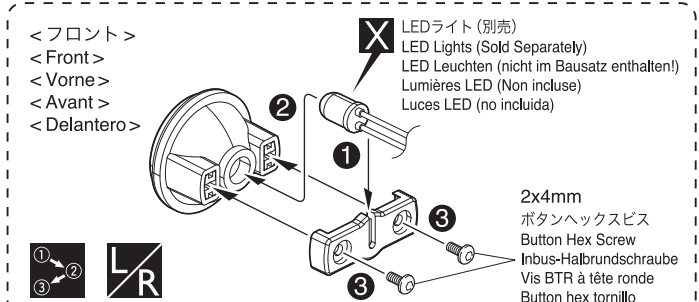

LED ライト (別売) / LED Lights (Sold Separately) / LED Leuchten (nicht im Bausatz enthalten!) / Lumières LED (Non incluse) / Luces LED (no incluida)

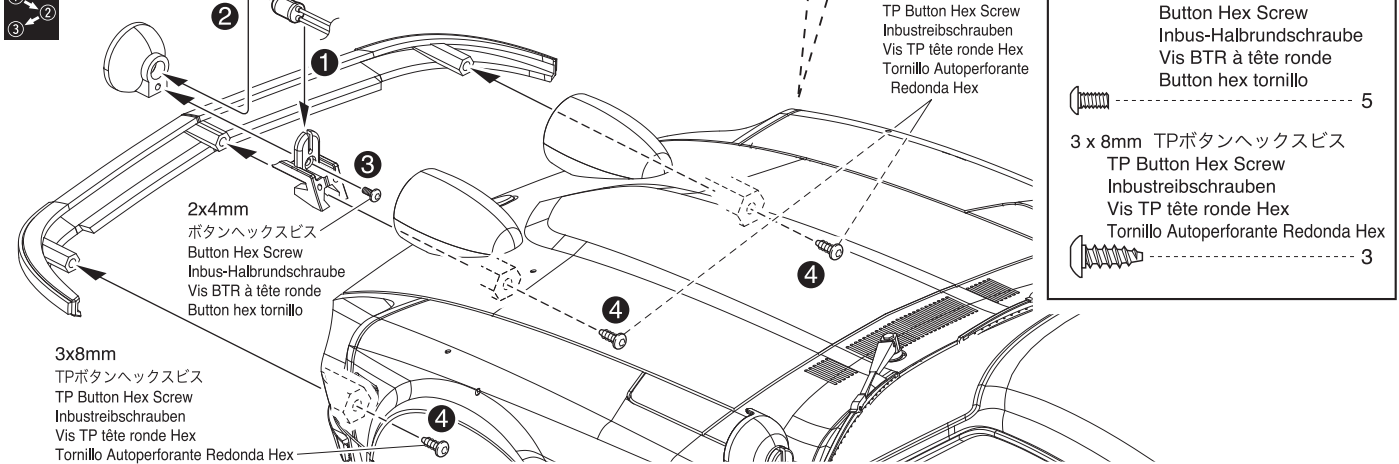



▶ 6mm の穴をあける (例)。
Drill holes with the specified diameter.
Bohren Sie Löcher im angegebenen Ø.
Percez des trous dans le Ø indiqué.
Perfore agujeros con la medida indicada.

LEDライト (別売)
LED Lights (Sold Separately)
LED Leuchten (nicht im Bausatz enthalten!)
Lumières LED (Non incluse)
Luces LED (no incluida)

2x4mm
ボタンヘックスビス
Button Hex Screw
Inbus-Halbrundschaube
Vis BTR à tête ronde
Button hex tornillo



2.5x6mm
TPボタンヘックスビス
TP Button Hex Screw
Inbustreibrschaften
Vis TP tête ronde Hex
Tornillo Auto perforante Redonda Hex

LEDライト (別売)
LED Lights (Sold Separately)
LED Leuchten (nicht im Bausatz enthalten!)
Lumières LED (Non incluse)
Luces LED (no incluida)

2x4mm
ボタンヘックスビス
Button Hex Screw
Inbus-Halbrundschaube
Vis BTR à tête ronde
Button hex tornillo

LEDライト (別売)
LED Lights (Sold Separately)
LED Leuchten (nicht im Bausatz enthalten!)
Lumières LED (Non incluse)
Luces LED (no incluida)

2x4mm
ボタンヘックスビス
Button Hex Screw
Inbus-Halbrundschaube
Vis BTR à tête ronde
Button hex tornillo

LED ストッパー / LED Mount / LED Montage /
Support de LED / Soporte del LED

2 x 4mm ボタンヘックスビス
Button Hex Screw
Inbus-Halbrundschaube
Vis BTR à tête ronde
Button hex tornillo

2.5 x 6mm TPボタンヘックスビス
TP Button Hex Screw
Inbustreibrschaften
Vis TP tête ronde Hex
Tornillo Auto perforante Redonda Hex

3 x 8mm TPボタンヘックスビス
TP Button Hex Screw
Inbustreibrschaften
Vis TP tête ronde Hex
Tornillo Auto perforante Redonda Hex

LED ストッパー
LED Mount
LED Montage
Support de LED
Soporte del LED

LEDライト (別売)
LED Lights (Sold Separately)
LED Leuchten (nicht im Bausatz enthalten!)
Lumières LED (Non incluse)
Luces LED (no incluida)

< リヤ >
< Rear >
< Hinten >
< Arrière >
< Trasero >

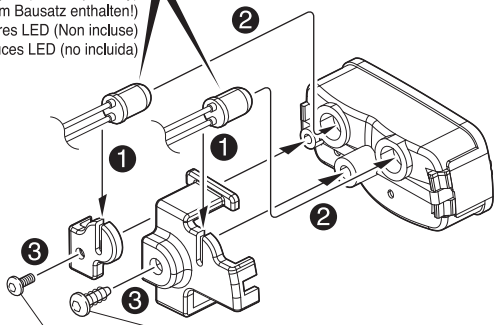

2x4mm
ボタンヘックスビス
Button Hex Screw
Inbus-Halbrundschaube
Vis BTR à tête ronde
Button hex tornillo

3x8mm
TPボタンヘックスビス
TP Button Hex Screw
Inbustreibrschaften
Vis TP tête ronde Hex
Tornillo Auto perforante Redonda Hex



3x8mm
TPボタンヘックスビス
TP Button Hex Screw
Inbustreibrschaften
Vis TP tête ronde Hex
Tornillo Auto perforante Redonda Hex

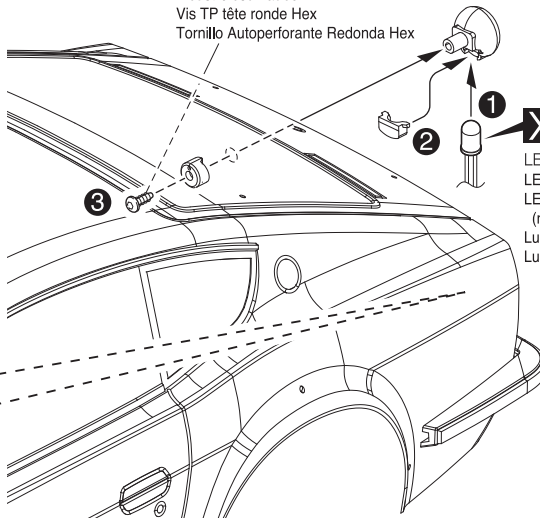

LEDライト (別売)
LED Lights (Sold Separately)
LED Leuchten
(nicht im Bausatz enthalten!)
Lumières LED (Non incluse)
Luces LED (no incluida)



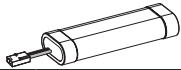

バッテリー BATTERY

品番 No.	パーツ名 Part Names	内容 Description
71322	SPEED HOUSE 7.2V 22HV Ni-MH バッテリー SPEED HOUSE 7.2V 22HV Ni-MH Battery	高出カタイプ Ni-MH バッテリー High power type Ni-MH battery.

品番 No.	パーツ名 Part Names	内容 Description
71324	SPEED HOUSE 7.2V 36HV Ni-MH バッテリー SPEED HOUSE 7.2V 36HV Ni-MH Battery	大容量、高出カタイプ Ni-MH バッテリー High capacity and high power type Ni-MH battery.
GAB4202	Gens ace LiPo 4000 ストレートパック (60C/7.4V) GA-B-60C-4000-2S1P-HardCase-8	リポバッテリー Li-Po Battery 高出カタイプバッテリー High power type battery



ケミカル・オイル CHEMICAL・OIL

品番 No.	パーツ名 Part Names	内容 Description
96162	リングギヤグリス (3g) Ring Gear Grease (3g)	フッ素樹脂特殊グリス Fluorine special grease. ギヤの磨耗を減少 Reduces wearing of gear
96508	HG ジョイントグリス HG Joint Grease	ジョイント部用グリス Grease for joint part. 金属パーツの干渉部に使用 磨耗を抑える Use into metal joint parts. Reduces the wear

品番 No.	パーツ名 Part Names	内容 Description
96501	デフギヤグリス #1000 Diff. Gear Grease #1000	
96502	デフギヤグリス #3000 Diff. Gear Grease #3000	
96503	デフギヤグリス #5000 Diff. Gear Grease #5000	
96504	デフギヤグリス #15000 Diff. Gear Grease #15000	
96505	デフギヤグリス #30000 Diff. Gear Grease #30000	

シリコンオイル SILICONE OIL

品番 No.	パーツ名 Part Names	内容 Description
SIL 0300-8	シリコンオイル#300 (80cc) Silicone Oil #300 (80cc)	ダンパー用 for shocks.
SIL 0350-8	シリコンオイル#350 (80cc) Silicone Oil #350 (80cc)	
SIL 0400-8	シリコンオイル#400 (80cc) Silicone Oil #400 (80cc)	
SIL 0450-8	シリコンオイル#450 (80cc) Silicone Oil #450 (80cc)	
SIL 0500-8	シリコンオイル#500 (80cc) Silicone Oil #500 (80cc)	
SIL 0550-8	シリコンオイル#550 (80cc) Silicone Oil #550 (80cc)	
SIL 0600-8	シリコンオイル#600 (80cc) Silicone Oil #600 (80cc)	
SIL 0650-8	シリコンオイル#650 (80cc) Silicone Oil #650 (80cc)	
SIL 0700-8	シリコンオイル#700 (80cc) Silicone Oil #700 (80cc)	
SIL 0750-8	シリコンオイル#750 (80cc) Silicone Oil #750 (80cc)	
SIL 0800-8	シリコンオイル#800 (80cc) Silicone Oil #800 (80cc)	
SIL 0850-8	シリコンオイル#850 (80cc) Silicone Oil #850 (80cc)	

品番 No.	パーツ名 Part Names	内容 Description
SIL 2000B	シリコンオイル#2000 (40cc) Silicone Oil #2000 (40cc)	デフ用 for diffs.
SIL 3000B	シリコンオイル#3000 (40cc) Silicone Oil #3000 (40cc)	
SIL 4000B	シリコンオイル#4000 (40cc) Silicone Oil #4000 (40cc)	
SIL 5000B	シリコンオイル#5000 (40cc) Silicone Oil #5000 (40cc)	
SIL 6000B	シリコンオイル#6000 (40cc) Silicone Oil #6000 (40cc)	
SIL 7000B	シリコンオイル#7000 (40cc) Silicone Oil #7000 (40cc)	
SIL 8000B	シリコンオイル#8000 (40cc) Silicone Oil #8000 (40cc)	
SIL 9000B	シリコンオイル#9000 (40cc) Silicone Oil #9000 (40cc)	
SIL 10000B	シリコンオイル#10000 (40cc) Silicone Oil #10000 (40cc)	
SIL 15000B	シリコンオイル#15000 (40cc) Silicone Oil #15000 (40cc)	
SIL 20000B	シリコンオイル#20000 (40cc) Silicone Oil #20000 (40cc)	
SIL 30000B	シリコンオイル#30000 (40cc) Silicone Oil #30000 (40cc)	

品番 No.	パーツ名 Part Names	内容 Description
SIL 40000B	シリコンオイル#40000 (40cc) Silicone Oil #40000 (40cc)	デフ用 for diffs.
SIL 50000B	シリコンオイル#50000 (40cc) Silicone Oil #50000 (40cc)	
SIL 60000B	シリコンオイル#60000 (40cc) Silicone Oil #60000 (40cc)	
SIL 100000B	シリコンオイル#100000 (40cc) Silicone Oil #100000 (40cc)	
SIL 200000	シリコンオイル#200000 (40cc) Silicone Oil #200000 (40cc)	
SIL 300000	シリコンオイル#300000 (40cc) Silicone Oil #300000 (40cc)	
SIL 500000	シリコンオイル#500000 (40cc) Silicone Oil #500000 (40cc)	
SIL 1000000	シリコンオイル#1000000 (20cc) Silicone Oil #1000000 (20cc)	

アクセサリ ACCESSORY

品番 No.	パーツ名 Part Names	内容 Description
36218	ダンパーピットスタンド (マグネット付) Shock Absorber Pits Holder W/Magnet	ダンパーの作業時に最適なスタンド Suitable Stand for shock maintenance
GAC0100D	Gens ace LiPoバッテリープロテクター (2-6セル/充電用) Gens ace LiPo Battery Protector (2-6cell/for Charging)	充電時の LiPo バッテリーを守るプロテクター Protector that protects the LiPo battery when charging
GAC0101	Gens ace LiPoバッテリーセーフバッグ (BOXタイプ) Gens ace LiPo Battery Safe Bag (BOX type)	充電時、保管時に便利な保護バッグ Protective bag that is convenient for charging and storage

品番 No.	パーツ名 Part Names	内容 Description
72002B	SPEED HOUSE C-02B ACピークチャージャー SPEED HOUSE C-02B AC PEAK CHARGER	出力 1A のオートカット充電器。 1A Output Auto Cut-Off Charger.
80907	KYOSHO SPEED HOUSE マルチバッテリーチェッカー KYOSHO SPEED HOUSE MULTI BATTERY CHECKER	バッテリーのコンディションを簡単計測 Easy measurement of battery condition
72204	7.2V NiMH 用 USB チャージャー 7.2V USB Charger for NiMH	S プラグの NiMH バッテリー専用の USB デルタピーク方式オートカット充電器。 USB Charger for 7.2V NiMh battery packs(Super Plug Type).

※ 一部パーツ販売していないパーツがあります。
その場合、代替パーツ品番が記入されています。
Note that some parts are not sold as spare parts!

※ スペア/オプションパーツ価格はWEBサイトをご覧ください。
Please see the website for spare & option parts prices.

www.kyosho.com



京商株式会社

〒243-0021 神奈川県厚木市岡田3050 厚木アクストメインタワーF

●ユーザー相談室直通電話 046-229-4115

お問い合わせは：月曜～金曜(祝祭日を除く)13：00～18：00

32232406-1 PRINTED IN CHINA

メーカー指定の純正部品を使用して
安全にR/Cを楽しみましょう。