

※ご使用前にこの説明書を良くお読みになり十分に理解してください。
Before beginning assembly, please read these instructions thoroughly.
Bitte lesen Sie die Anweisungen vor Gebrauch genau durch!
Veillez attentivement lire les instructions avant l'emploi!
Lea cuidadosamente este manual de instrucciones antes de comenzar el montaje

Inferno GT

CE 0125 !

INSTRUCTION MANUAL
取扱説明書

インファerno GT レディセット
 スバル インプレッサ WRC2004
 WRC2005 モンテカルロラリー



1:8 Scale Radio Controlled
.28 Engine Powered 4WD Touring Car
Inferno GT readysset

SUBARU IMPREZA WRC 2004 MONTE-CARLO 2005

Official Licensed Product



安全のための注意事項

この無線操縦模型は玩具ではありません!

- この商品は高い性能を発揮するように設計されています。組立てに不慣れな方は、模型を良く知っている人にアドバイスを受け確実に組立ててください。



UNDER SAFETY PRECAUTIONS

This radio control model is not a toy!

- First-time builders should seek the advice of experienced modellers before beginning assembly and if they do not fully understand any part of the construction.
- Assemble this kit only in places out of children's reach!
- Take enough safety precautions prior to operating this model. You are responsible for this model's assembly and safe operation!
- Always keep this instruction manual ready at hand for quick reference, even after completing the assembly.



ACHTUNG!

Dieses Modell ist kein Spielzeug!

- Anfänger sollten möglichst Rat bei Modellbaukundigen einholen, um das Modell richtig zusammenzubauen und gefahrlos bedienen zu können.
- Bauen Sie dieses Modell nur außer Reichweite von Kindern zusammen!
- Treffen Sie genügend Sicherheitsvorkehrungen, bevor Sie Ihr Modell bedienen! Sie alleine tragen die Verantwortung für Ihr Modell und dessen gefahrlose Bedienung!
- Bitte bewahren Sie diese Dokumentation zur späteren Verwendung auf.

- 小さい部品があるので、組立て作業は幼児の手がとどかない所で必ずおこなってください。

- 動かして楽しむ場所は、万一の事故を考えて安全を確認してから、責任をもって楽しみください。

- 組立てた後も、説明書がいつでも見られるように大切に保管してください。



ATTENTION!

Ce modèle n'est pas un jouet!

- Si vous êtes débutant dans le modélisme, prenez conseils auprès de modélistes confirmés afin d'utiliser votre modèle dans des conditions optimales.
- Assemblez ce kit en dehors de la portée de jeunes enfants!
- Prenez des précautions lors de l'utilisation. Vous seul êtes responsable des évolutions de votre modèle. La société KYOSHO ou son distributeur ne peuvent en aucun cas être tenus responsables des accidents pouvant survenir lors de l'utilisation de ce modèle!
- Gardez cette notice à portée de main afin de vous y référer rapidement.



PRECAUCIONES DE SEGURIDAD

Este modelo R/C no es un juguete

- Los no iniciados en este hobby deberán ser aconsejados por expertos antes de comenzar el montaje de este modelo.
- Realice el montaje en un lugar fuera del alcance de los niños.
- Siempre extreme las medidas de seguridad. Usted es el único responsable del funcionamiento de su modelo.
- Mantenga este manual siempre a mano

- This model is not a toy. It is designed for users over 14 years of age.
- Dieses Modell ist kein Spielzeug, geeignet für Modellsportler ab 14 Jahren.
- CE MODELE N'EST PAS UN JOUET. IL EST DESTINE AUX ENFANTS DE PLUS DE 14 ANS. Ce modèle est destiné à une utilisation exclusive en intérieur. Sa puissance n'est pas suffisante pour interférer avec d'autres fréquences.
- Este modelo no es un juguete. Ha sido diseñado para ser utilizado por mayores de 14 años.
- この商品は14才以上を対象に設計しています。玩具ではありません。

※製品改良のため、予告なく仕様を変更する場合があります。*Specifications are subject to change without prior notice! *Technische Änderungen sind ohne vorherige Ankündigungen möglich!

© 2005 KYOSHO CORPORATION / 禁無断転載複製
 31811-T01

KYOSHO
 THE FINEST RADIO CONTROL MODELS

(和英独仏西)
No. 31811

安全のための注意事項 / SAFETY PRECAUTIONS / Sicherheitshinweise /
PRECAUTIONS D'EMPLOIS / Precauciones de seguridad

- インファerno GTは、本格的な無線操縦模型です。玩具ではありません！
INFERNO GT is a radio control model, not a toy!
†berprŸfen Sie Ihr Fahrzeug auf mŸgliche BeschŸdigungen nach dem Betrieb!
Ce mod le r duit n'est pas un jouet !
Su INFERNO GT es un modelo de Radio Control, no es un juguete
- インファerno GTを楽しむために、走行前の組立てや、走行後のメンテナンス、オプションの交換などをおこないます。
In order to enjoy running the INFERNO GT, you need to finish assembly before operation.
Do routine maintenance work after operation. Replacement parts and option parts are available separately.
Vor dem Betrieb, muŸ das Modell gemŸŸ dieser Anleitung montiert werden. †berprŸfen Sie das Modell auf BeschŸdigungen nach dem Fahrbetrieb. Ersatz-und Tuningteile kŸnnen Ÿber den Fachhandel bezogen werden.
Assembler votre INFERNO GT avant de l'utiliser. Effectuer une maintenance de votre INFERNO GT apr s chaque utilisation. Consulter la liste des options et pi ces de rechange ^ la fin de la notice.
Para poder disfrutar de su INFERNO GT deber† completar el montaje antes de ponerlo en marcha.
- アルカリ乾電池や充電式の電池は、使い方を誤ると大きな電流が流れ、発熱や液(電解液)漏れの可能性があります。
Improper usage with Alkaline cells or rechargeable batteries may damage the electronics for the car or the radio.
Entfernen Sie die Batterien aus Fahrzeug und Sender nach dem Fahrbetrieb!
L'utilisation de piles ou batteries d fectueuses peut causer des dommages ^ l' lectronique de la voiture ou la radio.
Un uso indebido de las bater'as recargables podr'an da–ar el equipo de radio.

インファerno GTを安全に取扱うために下記の事項を、必ずお守りください。
In order to operate INFERNO GT safely, be sure to adhere to the following:
Beachten Sie die folgenden Sicherheitshinweise
RESPECTER LES CONSIGNES DE SECURITE SUIVANTES :
Respete los siguientes consejos de seguridad:



- *この説明を守らないと生命や身体に重大な被害が発生する可能性がある危険を示します。
- *This shows you possibility of significant damage to life and/or body if the following explanations are not adhered.
- *Beachten Sie bitte die folgenden Hinweise.
- *Probl mes et dommages possibles dans le cas du non respect des consignes de s curit .
- *Le indica la posibilidad de sufrir un accidente si no sigue los consejos.



- ▶ 組立て前に必ず説明書を最後までお読みください。また、組立てに不慣れな方は、模型を良く知っている人にアドバイスを受け確実に組立ててください。
Be sure to read thoroughly the manual before you begin. First-time builders should seek advice from people having building experience in order to assemble the model correctly.
Befolgen Sie exakt die Anweisungen in dieser Anleitung.
Lire attentivement la notice de montage. Pour les d butants il est recommand de s'encadrer d'une personne exp riment e afin d'assembler correctement votre INFERNO GT.
AsegŸrese de leer enteramente el manual antes de empezar.
Los principiantes en este hobby deber†n pedir consejo a expertos antes de comenzar el montaje.



禁止
PROHIBITED
VERBOTEN
DEFENDU
PROHIBIDO

- ▶ 小さな部品や、とがった部品がありますので、十分注意してください。また、小さなお子様のいる場所での作業・保管はさけてください。
As the product includes small and sharp parts, assemble and store this product only in places out of the reach of children.
Nicht in KinderhŸnde gelangen lassen!
L'assemblage de votre INFERNO GT doit tre fait ^ l' cart des jeunes enfants. Garder hors de port des enfants les pi ces de votre INFERNO GT.
Realice el montaje fuera del alcance de los ni–os ya que su kit contiene piezas peque–as.

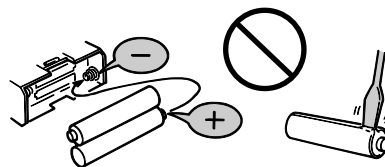

禁止
PROHIBITED
VERBOTEN
DEFENDU
PROHIBIDO

- ▶ 電池は逆接続・分解は絶対にしないでください。破損や液漏れなどの原因になります。
Never reverse connection/disassemble the battery. This may lead to damage and leakage.
Batterien / Akkus nicht verpolt einsetzen!
Ne jamais ouvrir les batteries ou inverser les connecteurs sous peine de court-circuit pouvant entra†ner de s rieux dommages.
Coloque las pilas/bater'as respetando siempre la polaridad indicada.
Nunca intente desmontarlas.

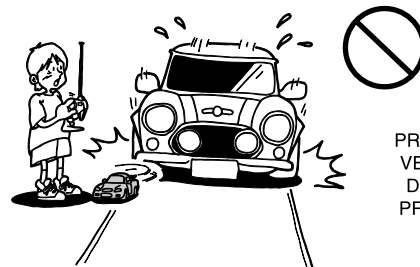

禁止
PROHIBITED
VERBOTEN
DEFENDU
PROHIBIDO

- ▶ 車道・人ごみ・幼児の近くでは走行させないでください。事故の原因となります。
Do not operate the model on public roads, in crowded places and near infant It may cause accidents.
Lassen Sie das Modell niemals auf Ÿffentlichen StraŸen fahren.
Utiliser votre INFERNO GT ^ l' cart du public et de la circulation automobile.
No ruede su modelo en calles, carreteras, lugares pœblicos ni cerca de colegios ya que podr'a ocasionar un accidente.



**Cautions !
Achtung !
Attention !
Precauci—n**

*This shows you possibility of minor injury and/or damage of material property if the following explanations are not adhered.
*Beachten Sie bitte die folgenden Hinweise.
*Les dessins i-dessous vous montrent les pr cautions d'emploi ^ prendre afin d'utiliser sans risque votre INFERNO GT.
*Le indica la posibilidad de accidentes y da—os materiales si no sigue los siguientes consejos.



Cutters, nippers and screwdrivers need careful handling.
Vorsicht im Umgang mit Werkzeug!
Utiliser avec pr caution cutters, ciseaux, tournevis ou poin ons dans les phases de montage ou d'entretien de votre INFERNO GT.
Maneje las herramientas, cuchilla, destornilladores, etc... con precauci—n.

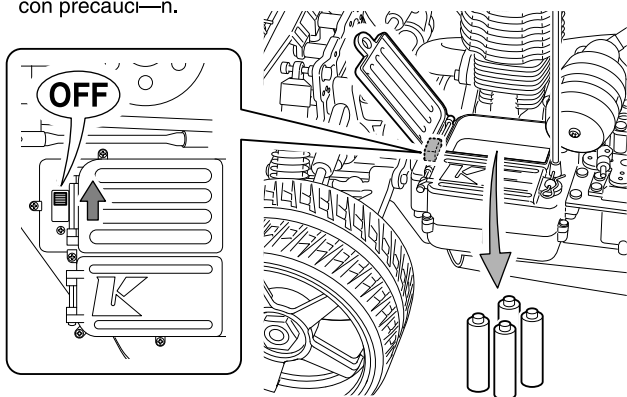

When the model is not in use, always turn off the receiver and transmitter. Furthermore, disconnect the batteries and remove them from the model and the transmitter. This may be dangerous such as overheat and leakage.
Nach dem Fahrbetrieb die Batterien / Akkus aus Sender und Modell entfernen!
Lorsque vous n'utilisez plus votre INFERNO GT teindre le r cepteur puis le l' metteur. Retirer ensuite les batteries de votre radio et de votre INFERNO GT puis les entreposer ^ l' cart des enfants et de toutes sources de chaleur ou d'humidit .
Cuando no vaya a utilizar el modelo, desconecte el receptor y luego la emisora. Retire las pilas del compartimento y tambi n las de la emisora.

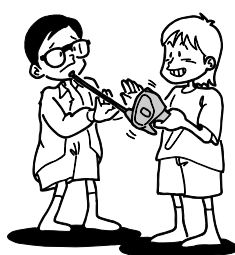

PROHIBITED
VERBOTEN
DEFENDU
PROHIBIDO

As the front end of the antenna may be dangerous, do not aim it toward faces.
Vorsicht mit der Antennenspitze, Verletzungsgefahr!
Faire attention ^ ce que l'antenne de votre radio ne blesse personne.
La antena de la emisora extendida puede ser peligrosa.
Mant ngala siempre alejada de las caras de las personas.



PROHIBITED
VERBOTEN
DEFENDU
PROHIBIDO



Painting must be done only in a well-ventilated area.
Lackieren Sie die Karosserie nur an einem gut belYfteten Ort!
L'utilisation de peinture, le cas ch ant doit s'effectuer dans un lieu ventilill .
Realice el pintado en una zona con buena ventilaci—n.



PROHIBITED
VERBOTEN
DEFENDU
PROHIBIDO



Never share the same frequency with somebody else at the same time. Radio signals will be mixed and you will lose control of your model. This may lead to accidents.
Sprechen Sie Ihre Frequenzen mit anderen Piloten ab!
Toujours se renseigner sur les fr quences radios utiliser par les autres utilisateurs afin d' viter tout incident.
Compruebe siempre las frecuencias antes de empezar a rodar.
Si hubiera otro modelista utilizando la misma frecuencia que usted, podr'a perder el control de su modelo causando un serio accidente.



PROHIBITED
VERBOTEN
DEFENDU
PROHIBIDO

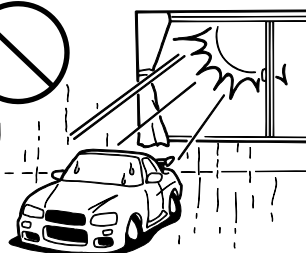

Do not store this model in a high-temperature/humidity area or in direct sunlight.
Modell nicht direkter Sonneneinstrahlung aussetzen!
Ne pas exposer votre INFERNO GT ^ l'humidit ou une source de chaleur trop importante.
No guarde su modelo en ambientes muy calurosos o muy hoemedos.



次のような時、場所では走らせない。思わぬ事故の原因になります。

WARNING: Do NOT operate the model in the following places and situations: (Non-observance may lead to accidents!)

VORSICHT: Bedienen Sie Ihr Modell niemals an folgenden Orten und unter folgenden Umstnden!

ATTENTION: N'oubliez pas votre mod le dans les endroits suivants!

AVISO: NO utilice su modelo en los lugares y condiciones indicados (El no seguimiento podr'a ocasionar un accidente)

● 走行させてはいけない場所。

1. 自動車道路。
2. 小さな子供のそば、人の多いところ。
3. 民家の近く、公園など。
4. 室内、せまいところ。

※人にケガをさせる原因になります。また、物をこわしたり、他人の迷惑になります。

● プロポ関係の電池残量が少ない時。

電池が減ってくるとコントロールができなくなり、暴走や衝突の原因になります。

● 近くで無線操縦模型を楽しんでいる人がいる。

同じバンドでの同時走行はできません。コントロールができなくなり、暴走や衝突の原因になります。

● 車の動きがおかしい??とき

すぐに走行を中止して原因を調べてください。原因不明のまま走行させると、思わぬ故障や事故の原因になります。

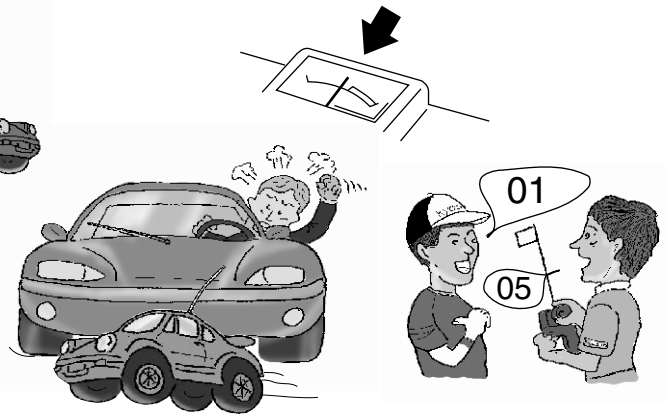

Operate your model **ONLY** in spacious areas with no people around! Do **NOT** operate it:

1. on roads!
2. in places where children and many people gather!
3. in residential districts and parks!
4. indoors and in limited space!

* Non-observance may account for personal injury and property damage!

Always check the radio batteries!

With weak dry batteries, transmission and reception of the radio fall off. You may lose control of your model when operating it under such condition. This may also lead to serious accidents!

Keep in mind that people around you may also operate a radio control model!

NEVER share the same frequency with somebody else at the same time! Signals will be mixed and you will lose control of your model. This may lead to accidents!

When the model is behaving strangely . . .!

Immediately stop the model and check the reason. As long as the problem is not cleared, do **NOT** operate it! This may lead to further trouble and unforeseen accidents!

Bedienen Sie Ihr Modell **nur** an sicheren und gerSsumigen Orten. Bedienen Sie es **niemals**:

1. auf ffentlichchen Straen!
2. dort, wo sich Leute und Kleinkinder aufhalten!
3. in Wohngebieten und Parks!
4. in engen, begrenzten Orten oder in RSumen!

* Nichtbeachtung kann Verletzung von Personen sowie Sachschden zur Folge haben!

Überprüfen Sie die Batterien der RC-Anlage!

Sobald die Batterien nachlassen, lassen auch das Sende- und Empfangsvermögen nach. Die Bedienung Ihres Modelles mit schwachen Batterien kann zum Verlust Ihres Modelles und schweren Unfällen führen!

Bedenken Sie, daß auch andere in Ihrer Umgebung ein ferngesteuertes Modell bedienen könnten!

Stellen Sie sicher, daß **niemand** zur selben Zeit dieselbe Frequenz in Ihrer Umgebung benutzt! Das kann zum Verlust Ihres Modelles sowie zu schweren Unfällen führen.

Wenn Ihr Modell nicht normal funktioniert, . . .

Unterbrechen Sie die Bedienung augenblicklich und untersuchen Sie die Ursache. Solange sie nicht geklärt ist, bedienen Sie **niemals** Ihr Modell! Das könnte schwere Unfälle zur Folge haben!

Pour viter tout accident, n'oubliez **jamais** votre **mod le** :

1. à proximit de routes!
2. dans un endroit avec des enfants et promeneurs!
3. à proximit de r sidences, d'coles et d'habitats!
4. à l'intérieur ou dans un endroit trop étroit!

* Ne pas respecter ces consignes peut entraîner la perte de votre mod le et

Quand les piles de la radio sont chargées :

Si les piles sont insuffisamment chargées, l'émission et la réception de la radio deviennent faibles. L'utilisation de votre mod le avec des piles insuffisamment chargées peut entraîner la perte de votre mod le ainsi que des accidents

Assurez-vous que personne n'utilise votre fréquence au même instant!

N'utilisez **jamais** la même fréquence que quelqu'un d'autre. Cela pourrait entraîner la perte de votre mod le ainsi que des accidents

Quand le fonctionnement de votre mod le est étrange :

Arrêtez immédiatement votre mod le et trouvez la cause. Sinon, vous risquez la perte de votre mod le ainsi que des accidents graves!

Maneje su modelo **SOLO** en espacios abiertos donde no se congregue gente. **NO** ruede en:

1. Calles ni carreteras.
2. Lugares donde jueguen ni-os.
3. En áreas residenciales.
4. En lugares sin ventilación.

* Respete siempre estos consejos.

À Comprovez siempre el nivel de carga de las baterías !

Cuando el nivel de carga de las baterías es bajo, la transmisión y recepción de su equipo de radio podr'a fallar ocasionando la pérdida de control de su modelo.

No siga utilizando su modelo hasta haberlas recargado o cambiado por unas nuevas.

Recuerde que puede haber más modelistas utilizando la misma frecuencia que usted.

NUNCA utilice la misma frecuencia que est siendo utilizada por otro modelista. Las señales podr'an mezclarse ocasionando un accidente.

Si el modelo se comporta de forma extraña . . .

Detenga el modelo inmediatamente y compruebe la causa del fallo. **NO** vuelva a utilizar su modelo hasta haber solucionado el problema.



事故やケガ等の危険防止のため、次のことを必ずお守りください。

WARNING: In order to avoid accidents and personal injury, be sure to observe the following:

VORSICHT: Zur Unfall- und Sachschadenvermeidung, beachten Sie bitte auch folgendes:

ATTENTION: Respectez les consignes suivantes afin de faire voler votre mod le en toute s curit :

AVISO: Lea los siguientes consejos para prevenir posibles accidentes.

● 燃料の取扱いの注意。

1. 取扱いは、必ず屋外で。
2. 模型用グロー燃料を必ず使用。
3. 火気には絶対に近づけない。
4. 飲んだり、目に入れたりしない。
5. 保管は、キャップをしっかり締め、幼児の手の届かない冷暗所に置く。
6. 使用後の空き缶は、火中に投げ入れない。



● 回転している部分に、指や物などを入れない。

- 走行直後は、エンジン、マフラー周辺は高温になっているので、すぐにはさわらない。



● Handling fuel safely:

1. Handle fuel **only** outdoors!
2. **Only** use glow fuel for radio control models!
3. **Never** use fuel indoors or in places with open fires and sources of heat!
4. **Never** swallow fuel or let it into your eyes!
5. Store fuel **only** in cool, dry and dark places out of children's reach! Tightly shut the cap!
6. Do **not** dispose of empty fuel cans into a fire! There is danger of explosion!

● Do **not** put fingers or any objects inside rotating and moving parts!

● Right after use, do **not** touch the engine and muffler! Danger of burning yourself!

● Zum sicheren Gebrauch von Kraftstoff:

1. Kraftstoff **nur** drauBen gebrauchen!
2. **Nur** Kraftstoff für RC-Modelle gebrauchen!
3. Kraftstoff **niemals** drinnen oder in der Nähe von Feuer- und Hitzequellen gebrauchen!
4. Kraftstoff **niemals** schlucken! Vorsicht auch vor Kraftstoffspritzen in die Augen!
5. Kraftstoff **nur** in kühlen, trockenen und dunklen Orten auBer Reichweite von Kindern aufbewahren! Sorgfältig verschließen!
6. **Niemals** leere Kanister in ein offenes Feuer werfen!

● Stecken Sie **niemals** Ihre Finger in bewegende oder sich drehende Teile.

● Nach dem Fahren, fassen Sie **niemals** den Verbrennungsmotor und den Schalldämpfer an! Verbrennungsgefahr!

● Consignes de s curit :

1. Utiliser **seulement** à l'extérieur!
2. Utiliser **seulement** pour mod les radio-télécommandés!
3. **Ne jamais** utiliser à l'intérieur et à proximité d'un feu ou d'une source de chaleur!
4. **Ne jamais** avaler! Attention aux projections dans les yeux!
5. **Toujours** garder dans un endroit frais, sec et sombre hors de portée des enfants! Bien visser le capuchon!
6. **Ne jamais** jeter un bidon vide dans un feu! Danger d'explosion!

● **Ne jamais** mettre vos doigts dans des parties en mouvement!

● Après utilisation, **ne jamais** toucher le moteur et le silencieux! Danger de brûlures!

● Manejo del combustible:

1. Uselo siempre en espacios abiertos.
2. Utilice combustible "Cyclone".
3. NO lo utilice en lugares cerrados ni cercanos a fuentes de calor, chispas, etc...
4. NO lo trague ni permita que entre en contacto con los ojos.
5. Guárdelo en un lugar seco, fresco y fuera del alcance de los niños.
6. NO arroje las latas vacías al fuego.

● NO toque las piezas mecánicas mientras est n en funcionamiento.

● No toque el motor mientras est caliente ya que podr'a quemarse.

セット内容 / Contents / Inhalt / CONTENU DE VOTRE VALISETTE / Contenido

■送信機(コントローラー)
Transmitter (Controller)
Fernsteuerung
Radiocommande 2 voies
Emisora

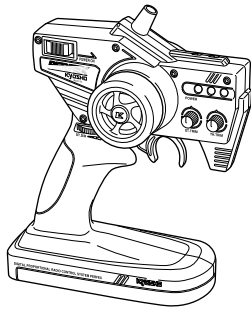

■送信アンテナ
Transmitter Antenna
Senderantenne
Antenne radio
Antena emisora



■受信アンテナパイプ
Receiver Antenna Pipe
receiver antenna pipe: Antennenhülse
Antenne de r ception
Tubo de antena



■ボディ
Body
Karosserie
Carrossierie
Carrocer'a

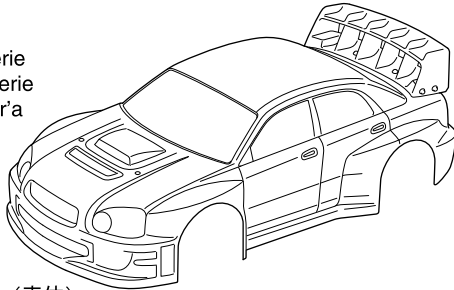

■エアクリナー
Air Cleaner
Luftfilter
Filtre ^ air
Filtor de aire

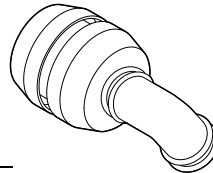

■シャーシ(車体)
Chassis
Chassis
Chassis
Chasis

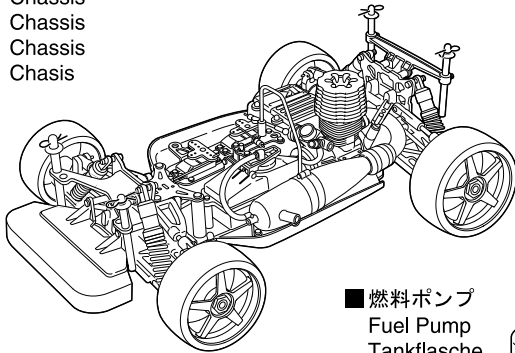

■プラグヒーター
Plug Heater
Glühkerzenstecker
Socquet (vendu s par ment -
photo non-contractuelle)
Calentador de Bujias

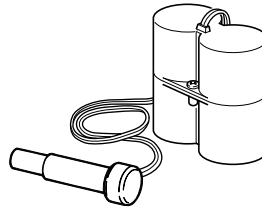

■燃料ポンプ
Fuel Pump
Tankflasche
Pipette
Biberon



セットに入っている工具
TOOLS INCLUDED
GELIEFERTE WERKZEUGE
OUTILS FOURNIS
HERRAMIENTAS INCLUIDAS

■六角レンチ (1.5mm, 2mm, 2.5mm, 3mm)
Hex Wrench (1.5mm, 2mm, 2.5mm, 3mm)
Sechskantschlüssel (1.5mm, 2mm, 2.5mm, 3mm)
Cl allen (1.5mm, 2mm, 2.5mm, 3mm)
Llaves allen (1.5mm, 2mm, 2.5mm, 3mm)



■十字レンチ(大)
Cross Wrench (big)
Kreuzschlüssel (groß)
Cl en croix (grande)
Llave de cruz (Grande)

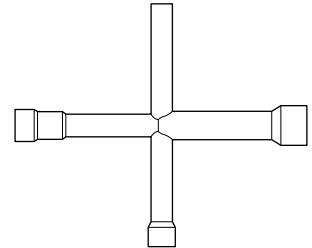

■ホイールレンチ
Wheel Wrench
Mutternschlüssel
Cl pour les roues
Llave ruedas

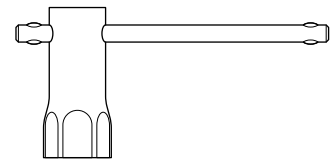

セットの他に必要な物 / Required Additional / Erforderliches Werkzeug / OUTILS NECESSAIRES (NON INCLUS !) / Equipo Necesario

< 送信機用 >
< For Transmitter >
< Für den Sender >
< Pour la radiocommande >
< Para la emisora >

■単3アルカリ乾電池.....8本
AA Alkaline Dry Batteries
8 pieces
8 St. AA Trockenbatterien
8 batteries de type R6 pour
votre radiocommande
8 Pilas alcalinas AA

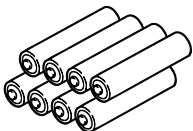

< 車体用 >
< For Car >
< Für das Auto >
< Pour la voiture >
< Para el coche >

■単3アルカリ乾電池.....4本
AA Alkaline Dry Batteries
4 pieces
4 St. AA Trockenbatterien
4 batteries de type R6 pour
votre radiocommande
4 Pilas alcalinas AA

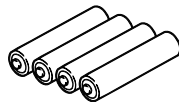

< プラグヒート用 >
< For Plug Heater >
< Für die Glühkerzenheizung >
< Pour le socquet
(photo non-contractuelle). >
< Para Calentador de Bujias >

■単1アルカリ乾電池.....2本
D-sized Alkaline Dry Batteries
2 pieces
2 St. Batterien der Größe D (Mono)
2 batteries type D (vendues s par ment).
Pilas alcalinas tipo D - 2 pzs

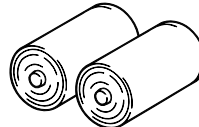

■+ドライバー
Phillips Screwdriver
Kreuzschlitzschraubendreher
Tournevis cruciforme
Destornilladores Phillips



No.73001
■グロー燃料
Glow Fuel
Kraftstoff
Carburant
Combustible



注意 / Caution / Achtung! / Precautions! / Precauciones

※送信機に、ニッケル水素(単3形)電池を使用する場合、電池ボックスに安全上逆接防止リブ(仕切り)が付いています。一部の電池で、プラス端子の形状が短く通電しない物が有りますので、電池を購入する前に必ず確認してください。

*When using Nickel Metal-Hydrate batteries (AA-size), the transmitter battery compartment has partitions to stop reverse flow of current. The plus (+) terminal on some types of batteries is not long enough so please check when purchasing.

*Achten Sie beim Kauf von Zellen darauf, dass der Plus-Kontakt an der Zelle lang genug ist, um sicheren Kontakt im Batteriefach herzustellen. Das Batteriefach schuetzt durch diese Bauweise vor Verpolarungen.

*Dans le cas de l'utilisation de batteries R6 Ni-MH, v rifier avant de les acheter, que la borne du (+) effectue correctement le contact dans le boitier.

*Al utilizar bater'as Ni-MH (AA), instale las bater'as respetando la polaridad indicada en el portapilas. Adem's compruebe que las bater'as poseen la longitud adecuada y que el terminal + contacta correctamente ya que algunas poseen el terminal + m's corto de lo normal.

※注意：オキシライド乾電池は、電圧が高いため使用できません！

*NOTE: Oxyride batteries cannot be used!

*NOTE: Ne pas utiliser de batteries de type OXYRIDE.

*Verwenden Sie keine Oxyride Batterien!

*NOTA: No utilice bater'as Oxyride.



警告
WARNING
VORSICHT
ATTENTION
AVISO

▶ ガソリンや灯油は使用禁止。
Never use gasoline
and kerosene!
Verwenden Sie niemals
handelsübliches Benzin
und Diesel!
N'utilisez jamais ni de
l'essence ni du gasoil!
Nunca utilice gasolina
ni otros combustibles!

送信機の準備 / Transmitter Preparation / Der Sender / PREPARATION RADIO / Preparaci—n Equipo R/C

送信機 KT-3 DX

**Transmitter KT-3 DX / Sender KT-3 DX
Emetteur KT-3 DX / Emisora KT-3 DX**

電源スイッチ

**Power Switch
Ein-/Ausmacher
Interrupteur M/A
Interruptor**

ステアリングホイール

**Steering Wheel
Lenkrad
Volant de commande
de direction
Volante de direcci—n**

左右に曲がる操作を行います。
Turn model to left or right.
Zur Steuerung der Fahrtrichtung
(rechts - links)
Contr—le la direction droite/gauche
Hace que el modelo gire a izquierda
o derecha

スロットルトリガー

**Throttle Trigger
Gas-/Bremshebel
G—chette de commande de gaz
Gatillo de Gas**

前進、ブレーキの操作を行います。
Controls forward movement and
braking functions.
Gas- und Bremsfunktion
Permet le contr—le de la marche avant,
du frein et de la marche arri re.
Controla la velocidad y el freno.

バッテリーカバー

**Battery Cover
Batteriefachdeckel
Couvercle porte piles
Tapa portapilas**

ステアリングD/Rアジャスター

**Steering D/R Adjuster
Dual Rate Justierung
Limitateur de d battement
de direction
Dual Rate de Direcci—n**

ステアリングの舵角を調整します。
To adjust Steering Angle
Zur Justierung des maximalen
Lenkausschlags
Permet d'ajuster le d battement de la direction
Permite ajustar el angulo de la direcci—n

アンテナ

**Antenna
Antenne
Antenne
Antenne
Antena**

サーボリバーススイッチ

**Servo Reversing Switch
Servo-Reverse-Schalter
Interrupteur d'inversion des servos
Interruptor de inversi—n de los servos**

ステアリングリバーススイッチ スロットルリバーススイッチ

**Steering Reverse Switch Throttle Reverse Switch
Servoreverse Servoreverse
Inverseur de servos Inverseur de servos
Interruptor Inversi—n Interruptor Inversi—n**

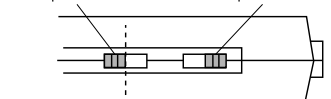

ノーマル側 ← リバース側
Normal Reverse
Normal Reverse
Normal Invers
Normal Invertido

ステアリング、スロットルの動作方向を反
転させる時に使用します。
このモデルではステアリングはノーマル側、
スロットルはリバース側で使用します。
This model uses normal position for
steering, and reverse for the throttle.
Schalter fuer Lenkservo auf Normal,
fuer Gas-Servo auf Reverse.
Utiliser la position NORMALE pour la
direction et REVERSE pour les gaz.
En este modelo sit—e la posi—n normal
en la direcci—n y la inversa en el gas.

バッテリーレベルインジケータ

**Battery Level Indicator
Batterieanzeige
Indicateur de niveau de charge des batteries
Indicador de nivel de carga de las bater—as**

スロットルトリム

**Throttle Trim
Trimmschieber f—r Gashebel
Trim de gaz/frein
Trim de Gas**

車が走り出さないように調整します。
Adjusts the throttle in small increments so the model
will not move at neutral.
Neutrallage so justieren, da— das Modell sich nicht bewegt.
Ajuster pas ^ pas le trim de la commande d—acc l ration
pour obtenir le neutre.
Permite ajustar el recorrido del gas en peque—os incrementos
para impedir que el modelo se mueva en el punto neutral.

ステアリングトリム

**Steering Trim
Trimmschieber f—r Lenkung
Trim de direction
Trim de Direcci—n**

車がまっすぐに走るように調整します。
Adjusts the steering in small increments so the model
will run straight.
Zur exakten Justierung des Neutralpunktes
Permet d'ajuster la direction
Permite ajustar el recorrido de la direcci—n en peque—os
incrementos para poder alinear la direcci—n y conseguir
que el modelo rueda en l'nea recta.

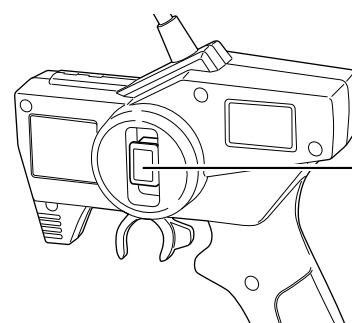
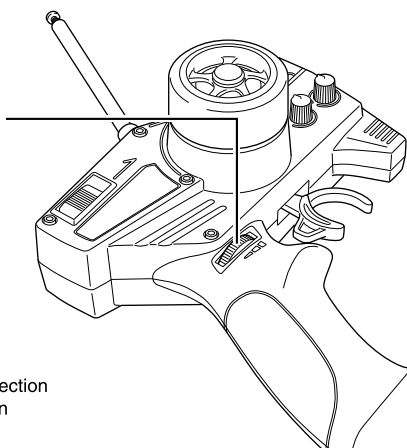

送信機用クリスタル

**Crystal
Quarzpaar
Quartz
Cristal emisora**



付属の送信機以外にはご使用になれません。

Transmitters other than the one included cannot be used with this product.

Verwenden Sie ausschlie—lich die beiliegende Fernsteuerung zur Steuerung des INFERNO GT.

Utiliser votre INFERNO GT uniquement avec la radio fournie dans la valisette.

Utilice siempre la emisora incluida con su modelo. No intente utilizar otro tipo de emisora.

送信機 / Transmitter / Sender / Radiocommande / Emisora

- ▶ バッテリーレベルインジケーター (LED) の緑が消えたらすぐに乾電池を新品と交換してください。
When the Green battery level indicator (LED) goes off change the batteries immediately.
Wenn die grüne LED erlischt und die gelbe LED aufleuchtet, Betrieb einstellen und Akku aufladen.
Lorsque le témoin de batterie de la radio passe du vert au jaune, changez vos batteries immédiatement.
Cuando observe que el LED verde se apaga y el LED amarillo permanece encendido, reemplace inmediatamente las pilas/bater'as.

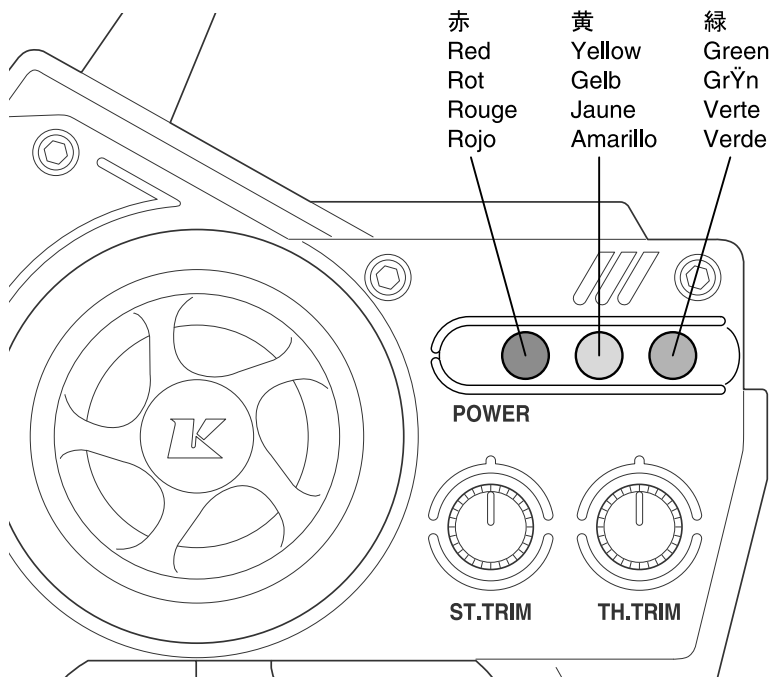

バッテリーレベルインジケーター
Battery Level Indicator
Senderspannungsanzeige
Indicateur de batterie
Indicador de nivel de carga
de las pilas/ bater'as

送信機の電池が無くなるとコントロールが不能になり大変危険です。
Do NOT allow the transmitter batteries to go "dead" or all model control will be lost.
Beim Aufleuchten der roten LED am Sender muß der Modellbetrieb sofort eingestellt werden!
Ne jamais attendre que les piles de la radio soient chargées pour les changer.
Nunca deje que las bater'as se descarguen completamente ya que podr'a perder el control de su modelo.

ステアリングD/Rアジャスター
Steering D/R Adjuster
Dual Rate Justierung am Sender
R glage du d battement
de la direction.
Dual Rate direcci—n

- ▶ ステアリングホイールを操作したときの舵角 (切れ角) を、ステアリングD/Rアジャスターで調整します。
Use Steering D/R Adjuster to adjust amount of steering angle when steering wheel is operated.
Mit der Dual Rate Funktion kann der maximale Lenkausschlag begrenzt werden.
Utiliser le Dual Rate afin d'obtenir le d battement de la direction souhaité.
Utilice el Dual Rate de direcci—n para variar la cantidad del ángulo de direcci—n al mover el volante.

< 舵角が少なくなる >
< Steering angle is less >
< Kleiner Lenkausschlag >
< Le d battement est moins important. >
< Menor ángulo de direcci—n >

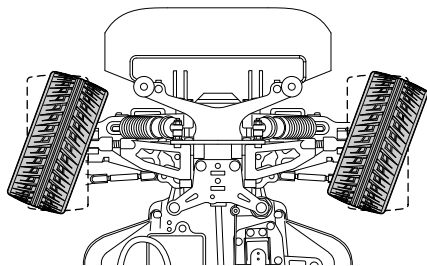

*好みに合わせて操縦しやすい位置に調整します。
*Adjust to have a place you prefer.
*Stellen Sie den maximalen Lenkausschlag ein!
*Ajustez selon votre pilotage.
*Ajuste según sus necesidades de pilotaje.

舵角が少ない
Steering angle will give you less steering.
Ausschlag kleiner
L'angle de direction vous procure moins de d battement * la direction.
Menor recorrido de la direcci—n.

舵角が多い
Steering angle will give you more steering.
Ausschlag größer
L'angle de direction vous procure plus de d battement * la direction.
Mayor recorrido de la direcci—n.

ステアリングD/Rアジャスター /
Steering D/R Adjuster / Dual Rate Justierung am Sender /
R glage du d battement de la direction. / Ajuste del Dual Rate.

< 舵角が多くなる >
< Steering angle is more >
< Großer Lenkausschlag >
< Angle de direction important. >
< Mayor ángulo de direcci—n >

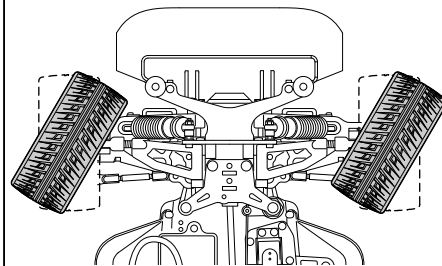

各部の名称 / GLOSSARY OF MAIN PARTS / Übersicht der Hauptteile / GLOSSAIRE / INDICE DE PIEZAS

シャシー / Chassis / Das Chassis / Chassis / Chasis

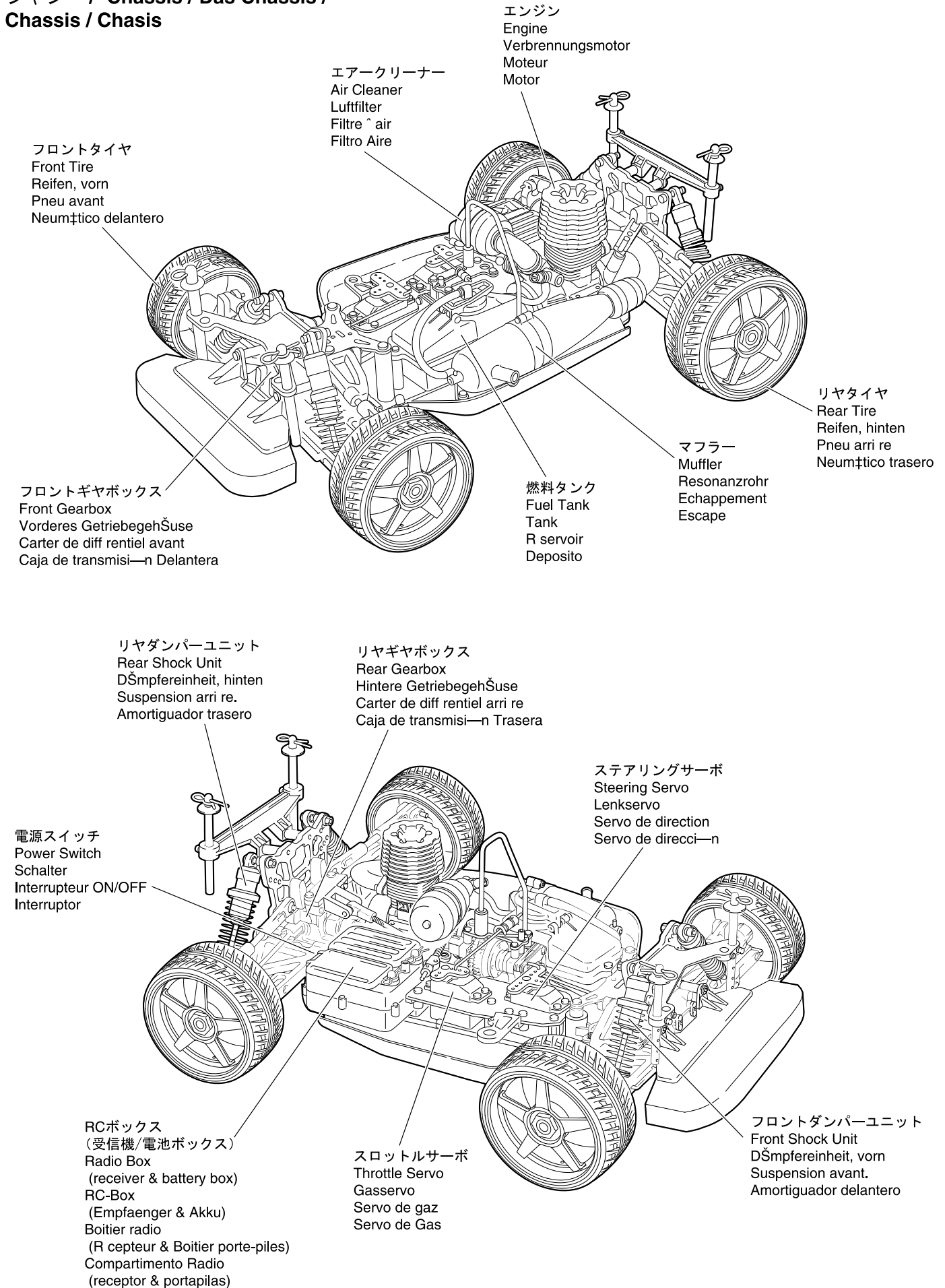

1 エンジン各部分名称と働き / ENGINE DESCRIPTION / Der Verbrennungsmotor / Description du moteur / PARTES DEL MOTOR

スロットルレバー
混合気の量を調整しエンジンの回転数を制御する。
Throttle Lever:
Adjusts amount of air-fuel mixture inflow and controls engine rpm.
Drosselkÿken:
Die Anlenkung des Drosselkÿkens wird mit dem Gasservo verbunden.
Levier de gaz:
r gle le m lnage air-carburant et d finit le r gime moteur.
Mando de gas:
Ajusta la cantidad de aire-combustible de la mezcla.

キャブレター
燃料と空気を混ぜ混合気を作り、その量でエンジンの回転数をコントロールする。
Carburetor:
Mixes air and fuel appropriately to control engine running.
Vergaser:
Der Vergaser regelt das Luft-Treibstoffgemisch.
Carburateur:
m lnage l'air et le carburant de mani re appropri e.
Carburador:
Mezcla el aire y el combustible.

ニードル
混合気の燃料の量を調整する。
Needle Valve:
Adjusts the amount of fuel inflow for the mixture.
Dÿsennadel:
Mit der Dÿsennadel wird die Treibstoffmenge reguliert, die der Motor erhÿt.
Pointeau:
r gle l'arriv e d'essence dans le carburateur.
Aguja:
Ajusta la cantidad de combustible de la mezcla

スロットルストップスクリュー
アイドリング時のスロットルレバーの開き具合を調整する。
Idle Adjustment Screw:
Adjusts the carburetor opening when idling.
Anschlagschraube fÿr Leerlauf:
Mechanische Justierung fÿr Leerlaufdrehzahl.
Vis de r glage du ralenti:
r gle l'ouverture du carburateur.
Tornillo de Ralent':
Ajusta la abertura del carburador a ralenti.

グロープラグ
圧縮された混合気に点火する。
Glow Plug:
Ignites the compressed air-fuel mixture.
Glÿhkerze:
Die Glÿhkerze sorgt fÿr die Zÿndung des Treibstoffgemisches.
Bougie ~ incandescence:
provoque l'explosion du m lnage air-carburant comprim .
Buj'a:
Provoca la ignici—n de la mezcla aire-combustible.

リコイルスターター
エンジンを始動させる。
Recoil Starter:
Starts the engine.
Anreiÿstarter:
Durch Ziehen am Anreiÿstarter wird der Motor gestartet.
Tirrette de d marriage:
assure le d marriage du moteur.
Arancador manual:
Arranca el motor

スロー絞り調整スクリュー
スロー時の混合気・燃料の量を調整する。
Idle Mixture Screw
Adjusts volume of air and fuel in mixture.
Leerlauf Gemischschraube
Reguliert das Gemischverhÿtnis.
Vis de reprise
R gle le m lnage air/carburant.
Tornillo de Baja
Ajusta el volumen de aire y el combustible en la mezcla.

エンジンは精密部品で構成されています。不用意に分解等をすると、エンジン本来の性能を発揮できなくなることがあります。
Engines include many high-precision parts. If disassembling engines carelessly, their original performance may be lost!
Der Motor enthÿt viele empfindliche Prÿszionsteile. Achten Sie beim Zerlegen und Zusammenbau darauf, daÿ Sie alle Teile richtig montieren!
Andernfalls kann der Motor beschÿdigt werden!
Le moteur est compose de nombreuses pieces de haure precision. Si vous ne le demontez pas soigneusement, les perrormances pourraient s'en ressentir!
Los motores incorporan gran cantidad de piezas de alta precisi—n. Cuando desmonte el motor, realice todas las operaciones con sumo cuidado.

■ ニードルの基本位置 / Adjust the needle valve. / Einstellung der Dÿsennadel. / R glage du pointeau / Ajuste de la aguja

- ニードルが止まるまで軽くしめる。
(時計回り)
Gently screw in the needle valve (clockwise rotation).
Schlieÿen Sie vorsichtig die Dÿsennadel (Drehen im Uhrzeigersinn).
Vissez compl tement, et sans forcer, la vis de pointeau (dans le sens des aiguilles d'une montre)
Apriete suavemente la aguja (Hacia la derecha).
- 約4回転ゆるめる。(反時計回り)
Refer to the engine instruction manual and unscrew the needle valve as specified (counter clockwise rotation).
...fnen Sie die Dÿsennadel 4 Umdrehungen (Drehen gegen den Uhrzeigersinn).
R f rez-vous aux instructions du manuel de montage et d vissez la vis de pointeau comme indiqu (dans le sens ontraire des aiguilles d'une montre).
Lea las instrucciones del motor y afloje la aguja tal y como se indique (Hacia la izquierda).

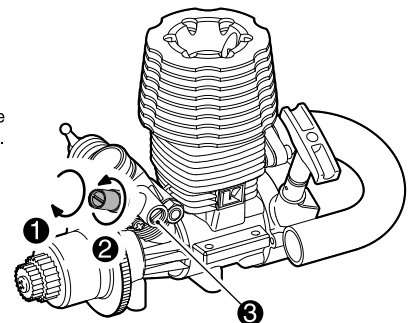

スロー絞り調整スクリューの基本位置 / Idle Mixture Screw Position / Die Leerlauf Gemisch-Schraube / Posici—n del Tornillo de Baja / Vis de reprise

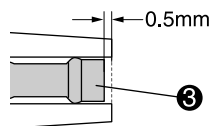

2 その他走行前のチェック / CHECKLIST BEFORE RUNNING / Die Checkliste vor dem Start / Points a verifier avant le demarrage / COMPROBACIONES PREVIAS

- ビスなどのゆるみはありませんか？
- 可動部分はスムーズに動きますか？また、グリス等適切に塗ってありますか？
- エアクリーナーはついてますか？また、汚れて目詰まりしていませんか？
- 燃料パイプの詰まりやひび割れ、接続の不良はありませんか？
- マフラーや、エキゾーストパイプ等の接続に不良はありませんか？
- Ensure all screws are securely tightened.
- Ensure all moving parts move without binding. Are they greased for non-binding movement?
- Install an air cleaner. Ensure it is clean and not clogged.
- Ensure the fuel lining is proof, with no cracks. Ensure it is not clogged.
- Ensure the muffler and exhaust are damage-free.
- Ensure the radio batteries are fresh. Are they securely installed?
- Ensure servos and linkages move without binding.
- Ensure the area of operation is safe.
- Ensure nobody is on your frequency at the same time.
- tberprÿfen Sie, ob alle Schrauben festgezogen sind.
- tberprÿfen Sie, ob alle beweglichen Teile leichtgÿngig und an den entsprechenden Stellen gefettet sind.
- Ist der Luftfilter richtig montiert?
- Achten Sie auf einen knickfreien Verlauf des Treibstoffschlauches im Modell.
- tberprÿfen Sie, ob der Auspuff fest am Motor montiert ist.
- tberprÿfen Sie, ob die Akkus / Batterien fÿr die RC-Anlage geladen / frisch sind.
- tberprÿfen Sie, ob die Servoanlenkungen sich leichtgÿngig bewegen kÿnnen.
- Achten Sie darauf, daÿ das Gelÿnde fÿr den Betrieb Ihres Modells geeignet ist.
- Achten Sie auf eine Frequenzkontrolle!
- 送・受信機の電池はありますか？また、確実に固定されていますか？
- サーボ、リンクージはスムーズで正確に動作しますか？
- 走行場所は安全ですか？
- 近くで同じバンドで無線操縦模型をしている人はいませんか？
- Assurez-vous que toutes les vis soient bien serr es.
- Assurez-vous que les pi ces en mouvement ne cognent rien. Sont elles bein grass es?
- Installez un filtre ~ air. Assurez-ous qu'il soit propre.
- Assurez-vous que les tubes d'arriv e d'essence soient correctement install s et propres
- Assurez-vous que l' chappement ne soit pas endommag .
- Assurez-vous que les batteries soient bien charg es. Sont-elles bien fix es?
- Assurez-vous que les servos et leurs connections peuvent tre utilis s sans rien cogner.
- Assurez-vous que la piste o vous roulez est s re.
- Assurez-vous que personne n'emploie la m me fr quence que vous en m me temps.
- Asegorese que todos los tornillos y tuercas estÿn bien fijados
- Asegorese que todas las piezas m—viles se mueven suavemente.
- Instale un filtro de aire. Asegorese que estÿ bien limpio.
- Asegorese que el macarr—n de combustible no estÿ obstruido.
- Asegorese que el codo y el escape estÿn en perfecto estado.
- Asegorese que las bater'as estÿn perfectamente cargadas.
- Asegorese que los varillajes se mueven perfectamente.
- Asegorese que el ÿrea estÿ despejada
- Tambi n que nadie est utilizando la misma frecuencia que usted.

スターターロープが固くて引けない場合 / Cannot Pull Starter Cord / Der Seilzugstarter lässt sich nicht ziehen / Le lanceur est bloqué / No puede tirar del tirador

症状・原因 /
PROBLEM ≠ CAUSE / Problem ≠ Ursache /
PROBLEME ≠ CAUSE / PROBLEMA ≠ CAUSA

対策 /
REMEDY / Behebung /
REMEDE / REMEDIO

燃料がエンジンに入りすぎている。
There is too much fuel in the engine.
Zu viel Treibstoff im Brennraum.
Il y a trop de carburant dans le moteur.
Hay demasiado combustible en el motor.

プラグを外し、リコイルスターターを引いて中の余分な燃料を出します。
注意：燃料がプラグを外した穴からいきおよくとび出るので注意してください。
Remove plug, pull starter cord to remove excess fuel. Avoid fuel splash.
Glühkerze demontieren und Seilzugstarter kräftig ziehen.
Retirer la bougie, tirer le lanceur pour vider l'excédent de carburant.
Attention aux projections de carburant.
Desmonte la bujía, tire del tirador enérgicamente para eliminar el combustible sobrante. Tenga cuidado con el combustible.

スターターロープを引くことが出来る場合 / If Starter Cord Can Be Pulled / Der Seilzugstarter lässt sich ziehen / Si le lanceur ne peut-etre tiré / El tirador funciona

燃料がキャブレターまで来ていない。
Fuel hasn't reached the carburetor.
Es ist kein Treibstoff im Vergaser.
Le carburant n'est pas arrivé au carburateur.
El combustible no llega al carburador.

キャブレターに燃料を2~3滴入れます。
Add 2 - 3 drops of fuel directly into the carburetor.
2-3 Tropfen Treibstoff direkt in den Vergaser geben.
Mettre 2 à 3 gouttes de carburant directement dans le carburateur.
Añada 2 - 3 gotas de combustible en el carburador.

エアークリーナーを外し、キャブレターが0.3mm以上開いていない。
Carburetor is not open more than 0.3mm. (Remove air filter to check)
Vergaserspalt ist geringer als 0,3 mm. (Luftfilter demontieren zum Prüfen)
Le carburateur n'est pas ouvert plus de 0,3mm. (retirer le filtre à air pour vérifier)
El carburador no está abierto más de 0.3mm. (Desmonte el filtro de aire para comprobarlo)

アイドル調整ネジを締め込み調整します。
Adjust by screwing in the idle adjustment screw.
Vergaserspalt über die Justierschraube nachjustieren.
Regler la vis de reprise.
Ajuste enroscando el tornillo de ralentí.

プラグを外し、プラグヒーターにつなぎ赤熱していない。
Plug does not glow red when removed and connected to plug heater.
Die Glühkerze glüht nicht (überprüfen im ausgebauten Zustand).
La bougie n'est pas rouge lorsque vous retirez ou connectez le socquet.
La bujía no se pone incandescente al conectarle el calentador de bujías.

プラグヒーターの電池を交換します。
Replace the batteries in the plug heater.
Frische Batterien / Akkus für den Glow Starter einsetzen.
Remplacer ou recharger la batterie du chargeur.
Recargue las baterías del chispa.

プラグを交換します。
Replace with a new glow plug.
Neue Glühkerze verwenden.
Remplacer la bougie.
Instalar una bujía nueva.

その他 / Other / Verschiedenes /
Autres / Otros

外気温が低い。
Low outside temperatures.
Niedrige Außentemperaturen.
Température extérieure basse.
Temperatura exterior baja.

エンジンを温めます。
Warm up the engine.
Motor länger warmlaufen lassen.
Préchauffer le moteur.
Dejar calentar el motor.

オーバーヒートしている。
Engine is overheating.
Der Motor wird zu heiß.
Le moteur est en surchauffe.
El motor está demasiado caliente.

エンジンが冷えてから、ニードルを少しゆるめて再始動します。
Cool engine down, then slightly loosen the needle valve and re-start engine.
Motor abkühlen lassen und Düsennadel öffnen - fetter einstellen!
Laisser refroidir le moteur.
Dejar que el motor se enfríe y aflojar ligeramente la aguja. Volver a arrancar el motor.

キャブレターがつまっている。
Carburetor is blocked or clogged.
Der Vergaser ist blockiert oder verstopft.
Le carburateur est bloqué ou bouché.
Carburador obstruido.

クリーナーズプレー等で掃除します。
Clean with cleaner spray etc.
Vergaser sorgfältig reinigen.
Le nettoyer avec un spray adapté.
Limpiar con spray especial.

エアークリーナーがつまっている。
Air Filter is blocked.
Der Luftfilter ist verstopft.
Le filtre à air est coincé.
Filtro de Aire obstruido.

清掃または交換します。
Clean the Air Filter or replace with a new one.
Luftfilter reinigen oder erneuern.
Le nettoyer ou le changer.
Limpiar — instalar un Filtro nuevo.

エンジンの調整が合っていない。
Engine adjustment is not right.
Falsche Motoreinstellung.
Le réglage moteur n'est pas correct.
Ajuste del motor incorrecto.

P9の『ニードルの基本位置』と『スロー絞り調整スクリーウの基本位置』を参考に調整します。
Refer to P9 (Needle Valve position) and (Position of Idle Mixture Screw).
Siehe Seite 9 im Kapitel Motoreinstellung.
Referir a la Page 9.
Ver P9 Posición de la Aguja y Posición del Tornillo de Baja.



注意
CAUTION
WICHTIG
ATTENTION
ATENCIÓN

ブレークイン中は、エンジンの回転を上げすぎると焼き付きの原因になりますので注意してください。
During the break-in, do not operate the engine with high rpm! Serious damage may be the result.
W hrend der Einlaufphase muß der Motor sehr fett eingestellt sein. Vermeiden Sie hohe Drehzahlen, Besch digungsgefahr!
Pendant le rodage, ne faites pas monter le moteur en regime. Les cons quences pourraient tre graves!
Durante el rodaje, no haga funcionar el motor a altas rpm ya que podr'a resultar da-ado.

- ブレークインとは、新しいエンジンの慣らし運転のことで、ブレークインをおこなないとエンジンに潤滑オイルがまわらないために、すぐにエンジンが焼き付いてしまいます。エンジンを長持ちさせるためにブレークインは必ず行ってください。

The break-in is necessary to "prepare" brandnew engines to regular and smooth running! If you fail to break-in an engine, the lubricating oil inside does not circulate and the engine will be caked with burns; running becomes difficult and engine life is shortened.

Neue Motoren mÿssen generell eingelaufen werden. Ohne diese Einlaufphase entwickeln die Motoren nicht ihre volle Leistung und lassen sich nur schwer einstellen. Es besteht eine erhebliche Besch digungsgefahr des Motors.

Le redage est necessaire pour preparer les nouveaux moteurs a une utilisation reguliere et sans problemes. Si bous ne rodez pas votre moteur, le graissage de votre moteur ne se fera pas correctement. L'utilisation sera difficile et la duree de vie de votre moteur en sera raccourcie.

El rodaje es necesario para preparar los motores nuevos para que funcionen perfectamente. Si no realiza el rodaje de manera correcta, el aceite no lubricarã el motor, y por consiguiente su funcionamiento y vida œtil se verãn afectados de forma importante.

- 1 「エンジンの始動」の手順でエンジンを始動する。
Start the engine as specified in the chapter < Way of Starting Engine >.
Starten Sie den Motor, wie zuvor beschrieben.
D mmarrez le moteur comme indiqu dans le chapitre 'Comment utiliser le d marreur'
Arranque el motor tal y como se indica en el cap'tulo < Arranque del Motor >

- ▶ スロットルトリガー：ニュートラルの位置。
Move the throttle control to slow.
Lassen Sie den Motor mit mittlerer Drehzahl und fetter Einstellung laufen.
Baissez le stick de gaz.
Coloque el gas en la posici—n m'nimo

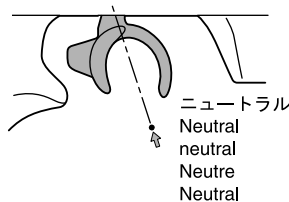

- 2 スロットルストップスクリュー(アイドリング回転数の調整)
Idle Adjustment Screw (Idling Rpm Adjustment)
Einstellung der Dÿsennadel fÿr Leerlaufbereich.
R glage du ralenti.
Tornillo de Ralenti (Ajuste de las rpm)

- ▶ スロットルトリガーは中立にして調整する。
Adjust with throttle control in neutral.
Stellen Sie den Gasknÿppel auf Leerlauf.
Placez la commande de gaz en position neutre.
Ajuste con el gas en posici—n neutral.
- ▶ スロットルトリガーが中立の時、車が走りださないように調整します。
When the throttle control is in neutral, the car does not speed off even!
Die Einstellung ist optimal, wenn das Fahrzeug ohne Bremse stehen bleibt und der Motor im Leerlauf nicht ausgeht.
Si la commande est au neutre, la vitesse ne diminue pas m me si on actionne le frein.
Al estar el gatillo de gas en posici—n neutral, el modelo deberã permanecer sin moverse.

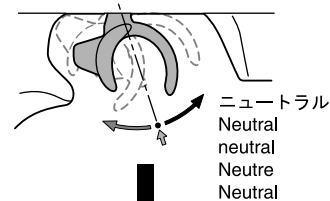

エンジンが止まってしまふ。
The engine stalls.
Der Motor geht aus.
Le moteur cale.
El motor se cala

1/8~1/4回転ずつしめる。
Screw in 1/8-1/4 turns.
Schraube 1/4 Umdrehung hineindrehen.
Vissez d'un 1/8-1/4 de tour.
Apriete 1/8~1/4 de vuelta.

車が走り出してしまふ。
The car rolls forward.
Das Modell rollt vorw rts.
La voiture avance.
El modelo avanza

1/8~1/4回転ずつゆるめる。
Unscrew in 1/8-1/4 turns.
Schraube 1/4 Umdrehung herausdrehen.
Devissez d'1/8-1/4 de tour.
Afloje 1/8-1/4 de vuelta.

- 3 走行させながらブレークインを続ける。エンジンをいたわるつもりで走行させ、10~20° ずつニードルをしめこむ。
Next, continue performing the break-in while running the car. Always screw in the needle valve 10 to 20° at a time in order not to damage the engine.
Lassen Sie nun den Motor beim Betrieb des Modells weiter einlaufen. Schlieÿen Sie die Dÿsennadel mit jeder Tankfÿllung in kleinen Schritten, bis der Motor seine volle Leistung abgibt.
Ensuite, continuez le rodage en faisant evoluer votre modele. Revissez le pointeau de 10 a 20 chaque fois, pour ne pas abimer votre moteur.
Ahora continœe con el rodaje mientras rueda su modelo. Siempre apriete la aguja en intervalos de 10-20° para nodar el motor.

この時、ニードルは始動した位置からしめこまないようにしてください。
At this moment, do not tighten the needle valve any further.
Regeln Sie mit der Dÿsennadel den Motor so ein, daÿ er sehr fett l uft.
A ce moment, ne serrez plus le pointeau.
En este punto, no apriete mäs la aguja.

- 4 2~3タンク程度走行したらブレークインは終了。
Run the engine 2-3 tanks to complete the break-in.
Nach 2-3 Tankfÿllungen ist der Einlaufprozeÿ vollendet.
Pour terminer le rodage, faites evoluer votre modele ainsi pendant 2-3 pleins.
Consuma 2-3 dep—sitos para completar el rodaje.

- 5 通常走行のニードル位置はニードルをいっぱい閉め込んだ位置から2と1/2回転戻した位置を目安にしてください。これより大きくしめこむとオーバーヒートの原因となります。
The needle valve setting for normal engine running lies between 2 and 1/2 turns unscrew from closed position. Screwing it further in, excessive heat may be generated.
Die Dÿsennadeleinstellung fÿr den normalen Betrieb des Motors l iegt bei ca. 1/2 Umdrehungen.
LL faut d visser le pointeau d'2 tour 1/2 (apr s l'avoir viss compl tement) pour obtenir un r glage normal du moteur. D'autres r glages peuvent entrainer une surchauffe du moteur.
El ajuste —ptimo para un funcionamiento correcto se encuentra entre 2 y 1/2 de vuelta desde la posici—n cerrada al mãximo. Si la aprieta mäs, el motor podr'a sobrecalentarse.

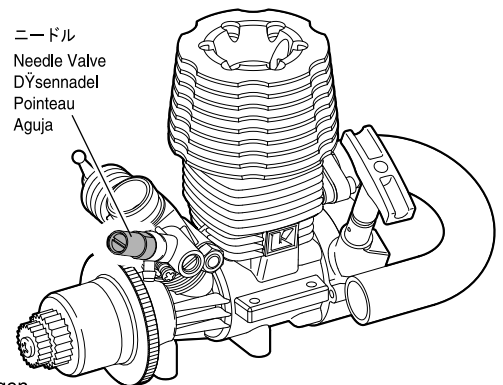

● ブレークインが終了してから **1 2** の順で調整してください。
Adjust in the order **1** and **2** once the break-in is completed.
Stellen Sie den Motor nach Punkt **1** und **2** ein.
Le rodage termin , suivez les instructions suivantes:
Ajuste siguiendo el orden **1 2** una vez haya terminado el rodaje.

1 ニードル調整 (最高回転数の調整)
Needle Valve Adjustment (Maximum Rpm Adjustment)
Einstellung der Dÿsennadel fÿr Vollgasbereich.
R glage ^ haut r gime.
Ajuste de la aguja (Ajuste de las rpm mximas)

1 「エンジンの始動」の手順でエンジンを始動し、車を走行させます。
Start the engine as explained in the chapter
< Way of Starting Engine > and run your car.
Starten Sie den Motor.
Faites d marre r votre moteur comme indiqu and le chapitre
'Comment utiliser le d marreur' et faites voluer votre mod le.
Arranque el motor tal y como se indica en el cap'tulo
< Arranque del Motor > y ruede su modelo.

2 直線でスロットルトリガーをハイにした時の車のスピードを見ます。
ニードルを10~20° ずつしめこむと、スピードが上がってきます。
最高スピードが得られる所が、ニードルの最良位置です。
Watch the speed of your car running down a straight with the
throttle control moved to high. When screwing in the needle
valve 10j~20j, speed increases. When your car's speed
reaches the peak, the needle valve setting is optimal.
Beobachten Sie Ihr Modell bei Vollgas auf der Rennstrecke. Je weiter
Sie die Dÿsennadel schlieen, desto hher dreht der Motor und umso
schneller fhrt Ihr Fahrzeug. Wenn die maximale Geschwindigkeit
erreicht ist, ist der Motor optimal eingestellt. Achten Sie darauf, da
der Motor immer noch eine leichte Rauchfahne zieht bei Vollgas.
Faites voluer votre mod le sur une pente en ligne droite en placant
le stick de gaz vers le haut. En resserrant le pointeau de 10 ^ 20, la
vitesse augmente. Quand vous aurez atteint la vitesse maximum, le
r glage du pointeau sera optimal.
Observe la velocidad de su modelo al rodar en l'nea recta con el
gas abierto al mximo. Cuando aprieta la aguja 10j~20j, la
velocidad se incrementa. Cuando su modelo alcance la
velocidad mxima, el ajuste ser el —ptimo.

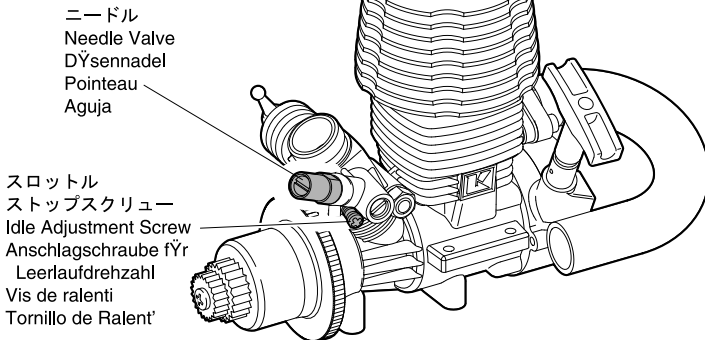

3 そこからさらにしめこむと、エンジンの排気が見えなくなったり、スピードが途中から落ちてきます。そのまま走行を続けると、エンジンが壊れてしまいます。すぐにニードルをゆるめてください。ニードルの最良位置から10~20° ゆるめた位置が、通常走行の位置です。
When screwing the needle valve further in, exhausts become in-visible and rpm decrease. Running the engine with this setting damages the engine. Immediately unscrew the needle valve. Note that for normal running, the needle valve is screwed out 10j~20j from the valve's optimal setting position!
Wenn Sie den Motor zu mager einstellen, verschwindet die Rauchfahne und Ihr Motor ÿberhitzt, die Drehzahl fllt ab.
En continuant ^ serrer la pointeau, les fumees d' chappement disparaissent et la vitesse diminue. Utiliser votre moteur dans ces conditions pourrait l'endommager. D vissez imm diatement le pointeau. Notez que pour un usage normal, lepointeau doit tre d viss de 10 ^ 20 de son réglage optimal.
Si aprieta la aguja ms, los humos del escape se volvern invisibles y las rpm decrecern. Rodar el motor con este ajuste podr'a da—arlo. Para un funcionamiento normal, la aguja deber aflojarse 10j~20j desde la posici—n de ajuste —ptimo.

2 スロー絞りの調整
Adjusting the idle mixture.
Einstellung der Leerlauf Gemischschraube.
R glage la vis de reprise.
Ajuste de la mezcla al ralent'.

▶ 低速での吹け上がりの調整をします。
Adjusting for acceleration from low speed.
Einstellung fÿr gute Beschleunigung aus niedriger Geschwindigkeit.
R glage du ralenti ^ l'acc l ration.
Ajustes para aceleraci—n desde baja velocidad.

車を静止状態からスタートさせたときマフラーからの煙をチェックします。
Check the exhaust smoke when starting from a standing position.
Rauch aus dem Auspuff beobachten, Beim Anfahren aus dem Stand.
V rifier que l' chappement fume lors du d marriage moteur.
Compruebe el humo del escape con el modelo colocado en un soporte.

白煙が多くにごった音を出して回転がもたつく。
Lots of smoke and deep sound with slow rotation.
Viel Rauch, knatterndes Motorgerusch.
Beaucoup de fum e, un bruit sourd et tourne lentement.
Mucho humo, sonido grave y poco giro de las ruedas.

燃料が濃いのでスロー絞り調整スクリューを30° ずつ閉める。
Mixture is too rich. Close the Idle Mixture Screw 30.
Gemisch zu fett, Schraube um 30 schlieen.
Le carburant est trop riche. Fermer la vis de reprise de 30j.
Mezcla demasiado rica. Cerrar tornillo 30.

エンジンが止まってしまうたり、白煙がほとんどなく回転が急に上がる。
Engine stops, no white exhaust & RPM suddenly increases
Motor stoppt, kein Qualm, Drehzahl erhoht sich
Le moteur s'arr te, pas de fum e & Le r gime augmente
El motor se para, no sale humo blanco y las rpm se incrementan repentinamente

燃料が薄いのでスロー絞り調整スクリューを30° ずつゆるめる。
Mixture is too lean. Open the Idle Mixture Screw 30.
Gemisch zu mager, Schraube um 30 sfinen.
Le carburant est trop pauvre. Ouvrir la vis de reprise de 30j.
Mezcla demasiado pobre. Abrir tornillo 30.

走行後の手入れ / Maintenance / Wartung / Maintenance / MANTENIMIENTO

- 一日の走行が終わったらタンクから燃料を抜いてください。
- 燃料を抜きとった後エンジンを始動し残りの燃料を使いきる。(燃料が残っていると次回エンジンが始動しにくくなります。)
- キャブレターからトルネードアフターランオイル(No. 607011 ¥630)を入れて数回リコイルスターターをひっぱります。(エンジンのサビ防止や次回の始動性の向上になります。)

- 車やエンジンの汚れを、きれいにとる。
- ピスがゆるんでないか各部をチェックしてください。
- 回転部にオイルスプレーなどを塗ります。
- 受信機用バッテリーははずしておきましょう。

- Before putting your car aside, draw out any fuel from the tank.
- Next, restart the engine to combust remaining fuel. Leaving fuel inside the engine will make engine starting difficult.
- Insert some normal engine oil in the carburettor and pull recoil starter a few times.
- Wipe off dirt and oil.
- Check all parts for screw looseness.
- Apply oil spray to rotating or moving parts.
- Disconnect the receiver batteries.

- Videz votre rervoir apr s utilisation.
- Ensuite, red marrez le moteur afin de br l'er le carburant restant dans le moteur Si vous laissez du carburant dans le moteur, les d marrages ult rieurs seront plus difficiles.
- Vaporiser l'int rieur du moteur par le carburateur, ^ l'aide d'un a rosol lubrifiant.
- Nettoyez la poussie re et l'huile du filtre ^ air.
- V rifez si toures les vis et crous sont bien serr s.
- Vaporiser de l'huile sur toutes les pi ces en mouvement.
- D connectez les batteries du r cepteur.

- Entfernen Sie nach dem Betrieb smtliche Treibstoffreste aus dem Tank.
- Starten Sie nochmals den Motor um den restlichen Treibstoff aus der Leitung aufzubrauchen. Lassen Sie niemals Treibstoffreste im Tank!
- Geben Sie ein paar Tropfen ...i in den Vergaser und Starter betaetigen.
- Entfernen Sie smtliche Verbrennungsrÿckstnde vom Modell.
- tberprÿfen Sie alle Schrauben auf festen Sitz.
- Bewegliche Teile ueberprufen und ggf. oelen oder fetten.
- Entfernen Sie den Akku aus dem Modell.

- Antes de guardar su modelo, vac'e todo el combustible del dep—sito.
- Ahora aplique el arrancador para eliminar el combustible sobrante. Dejar combustible en el motor podr'a dificultar los arranques sucesivos
- Aplicar aceite especial de motor en el carburador y tirar del tirador varias veces .
- Limpie toda la suciedad
- Compruebe todos los tornillos y tuercas.
- Aplicar aceite en las piezas que lo requieran
- Desconecte las bater'as del receptor.

- 1** ワキをしめて送信機のアンテナを立てましょう。
Hold your elbows in and keep the transmitter antenna pointing straight up.
Lassen Sie die Arme leicht angewinkelt und halten Sie die Senderantenne etwa senkrecht nach oben.
Toujours faire attention ^ garder l'antenne radio point e vers le haut.
Sujete bien la emisora con la antena posicionada verticalmente.



- 2** 少しだけスロットルトリガーをにぎって、左右に車体を動かしてみましょう。
Squeeze the throttle trigger gently and steer the car to the left and right.
Geben Sie langsam Gas und gewöhnen Sie sich an das Lenkverhalten Ihres Modells.
Acc l rez doucement et effectuez des virages gauche/droite.
Apriete suavemente el gatillo de gas y mueva el volante hacia la derecha y la izquierda.

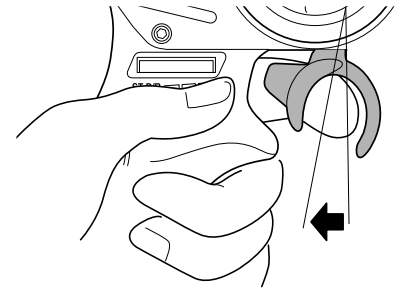
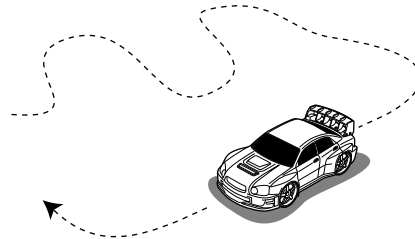

- 3** スロットルトリガーを軽くにぎってパッととはなす作業をくり返し、スピードをコントロールしてみましょう。
Squeeze the throttle trigger gently and release. Repeat this motion to control speed.
Geben Sie stoßweise Gas, um sich an die Beschleunigung des Modells zu gewöhnen.
Effectuez ^ r p tition pour vous entra"nez des acc l rations et freinages.
Empuje suavemente el gatillo de gas y su ltelo. Repita este ejercicio varias veces.

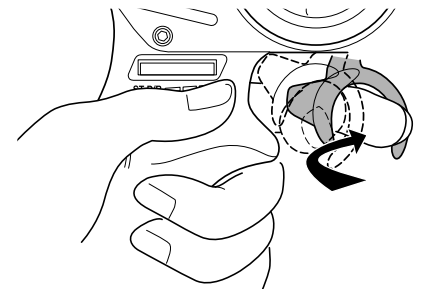
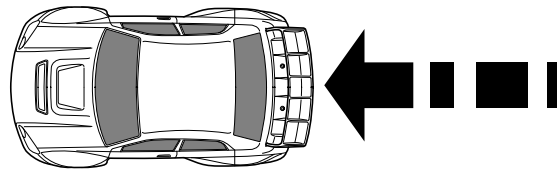

- 4** ステアリングの方向がわかりにくいときは送信機を正面に持って練習しましょう。
If you are of unsure of the steering direction, practice with the transmitter facing towards you.
Gewöhnen Sie sich an die Lenkrichtung am Sender, wenn das Modell auf Sie zu fšhrt.
Si vous rencontrez des probl mes pour utiliser le volant radio, essayez de positionner le volant face ^ vous.
Coloque la emisora tal y como muestra el dibujo hasta que adquiriera confianza.

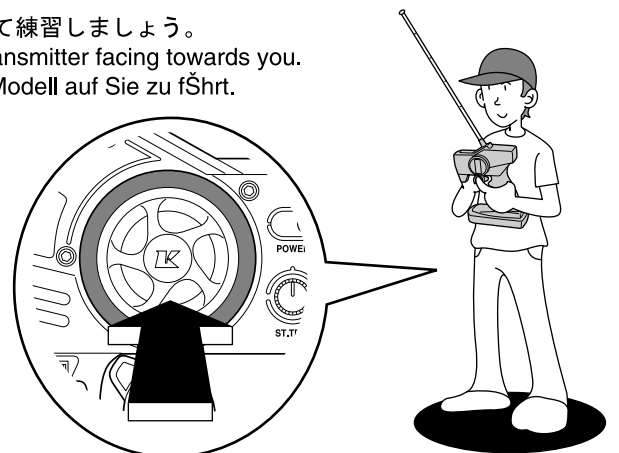

5

最初はあまりステアリングが切れない様、ステアリングD/Rアジャスターで調整してみましょう。

At first, set the Steering D/R Adjuster for less response, as shown.

Stellen Sie den Lenkausschlag zunŠchst so gering wie mŠglich ein, um das Modell besser zu beherrschen.

Tout d'abord, r gler le "Dual Rate" en position "lent" comme indiqu .

Ajuste el D/R de direcci—n en la posici—n de ꜑ngulo menor.

あまり切れない
Steering angle will give you less steering.
Ausschlag kleiner
L'angle de direction vous procure moins de d battement ^ la direction.
Angulo menor

よく切れる
Steering angle will give you more steering.
Ausschlag grŠßer
L'angle de direction vous procure plus de d battement ^ la direction.
Angulo mayor

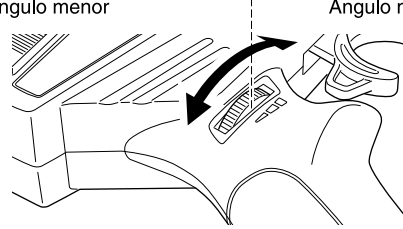

ステアリングD/Rアジャスター /
Steering D/R Adjuster / Dual Rate Justierung am Sender /
R glage du d battement de la direction. / D/R Direcci—n

6

ステアリングを操作すると、ついスロットルトリガーをにぎってしまうことがあるので注意しましょう。

Be careful not to squeeze the throttle trigger abruptly while steering.

Geben Sie nicht Vollgas, wŠhrend Sie gleichzeitig vollen Lenkausschlag geben.

Attention ^ ne pas acc l rer ou ralentir trop brutalement lorsque vous tournez.

No apriete bruscamente el gatillo de gas.

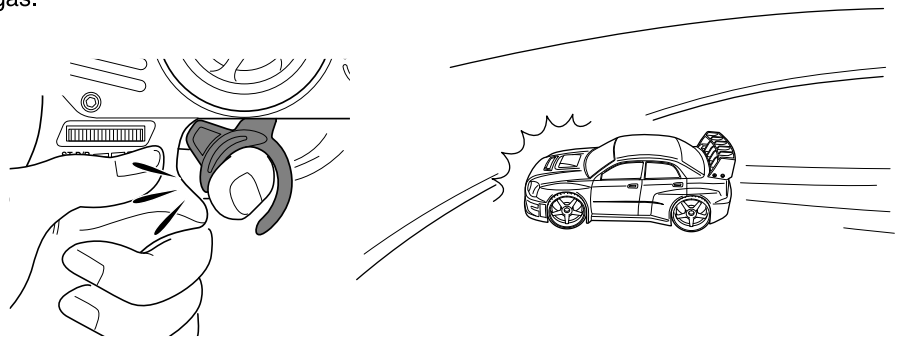

7

少しなれたら、フルスロットル/フルステアリングで高性能マシンの限界を体感してみてください。

After you become used to the controls, experiment with the high performance possible at full throttle and full steering.

Geben Sie nach einiger Zeit mehr Gas und gewšnnen Sie sich an die volle Performance des Modells.

Une fois que vous avez une bonne prise en main des commandes radio, essayez d'aller de plus en plus vite tout en restant ma"tre de votre voiture .

Una vez adquiera mayor pr꜑ctica, puede empezar a aplicar m꜑ximo gas y a realizar giros m꜑s complicados.

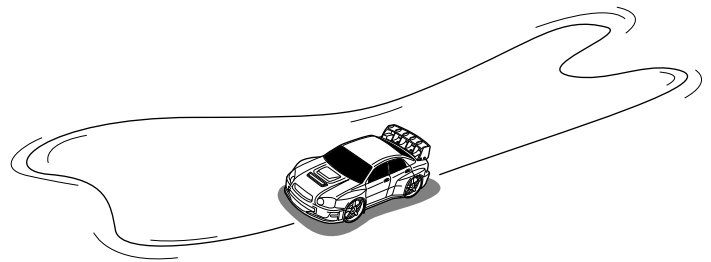

8

8の字走行で練習を積みましょう。

Practice doing figure 8s.

Fahren Sie Achten, um sich an das Einlenverhalten des Modells zu gewšnnen.

Effectuez des tours en 8 (voir sch ma) pour vous entra"ner .

Practique realizando figuras en 8.

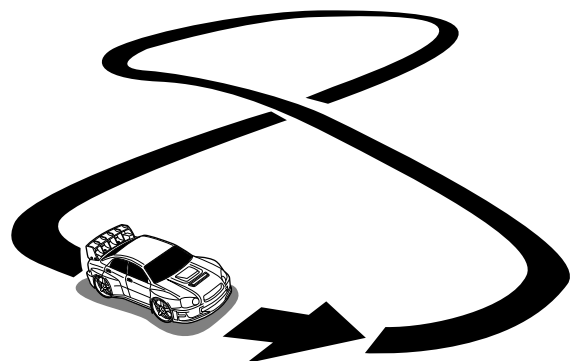



京商ホームページ
<http://www.kyosho.co.jp/>

*Hereby, KYOSHO CORPORATION, declares that this product is in compliance with the essential requirements and other relevant provisions of Directive 1999/5/EC. The Declaration of Conformity (DoC) can be downloaded at following URL.
<http://www.kyosho.co.jp/web/download/index-e.html>

*Hiermit erklrt die KYOSHO Corporation, dass dieses Produkt in bereinstimmung mit der Richtlinie 1999/5/EC ist und ihr in allen relevanten Punkten entspricht. Die Konformittserklrung kann unter dem folgenden Link abgerufen werden:
<http://www.kyosho.co.jp/web/download/index-e.html>

*Par la pr sente, KYOSHO CORPORATION d clare que cet quipement est conforme aux exigences essentielles et aux autres dispositions de la directive 1999/5/CE qui lui sont applicables. La d claration de conformit peut tre consult e ^ l'adresse suivante: www.kyosho.fr/rtte-doc.htm

*Por medio de la presente KYOSHO declara que este producto cumple con los requisitos esenciales y cualesquiera otras disposiciones aplicables o exigibles de la Directiva 1999/5/CE. La Declaracion de Conformidad (DoC) puede descargarse en la siguiente direccion de Internet: <http://www.kyosho.co.jp/web/download/index-e.html>

メーカー指定の純正部品を使用して
安全にR/Cを楽しみましょう。

京商株式会社

〒243-0034 神奈川県厚木市船子153

●ユーザー相談室直通電話 046-229-4115

お問い合わせは：月曜～金曜(祝祭日を除く)10：00～18：00

85290507-1 PRINTED IN CHINA