

※ご使用前にこの説明書を良くお読みになり十分に理解してください。

Before beginning assembly, please read these instructions thoroughly! / Bitte lesen Sie die Anweisungen vor Gebrauch genau durch.
Veuillez attentivement lire les instructions avant l'emploi. / Lea cuidadosamente este manual antes de comenzar el montaje.

サンドマスター2.0 カラータイプ1&2 ノンデコレーションボディセット

Sand Master 2.0 Color Type 1 & 2 Non-Decoration Body Set



取扱説明書
INSTRUCTION MANUAL / Bedienungsanleitung
Manuel d'instructions / Manual de Instrucciones
No.EZB002

Official Licensed Product

● 説明書に使われているマーク

Symbols used throughout the instruction manual, comprise:
Erklärung zu den Symbolen in dieser Anleitung
Liste des symboles à respecter lors du montage:
Pictogramas utilizados en este manual de instrucciones



注意して組立てる所。
Pay close attention here!
Vorsicht! Wichtiger Hinweis!
Attention! Avis important!
Preste atención.



番号の順に組立てる。
Assemble in the specified order.
In der angegebenen Reihenfolge zusammenbauen.
Assemblez dans l'ordre indiqué.
Realice el montaje en el orden indicado.



4セット組立てる(例)。
Assemble as many times as specified.
Sooft wie angegeben zusammenbauen.
Assemblez aussi souvent qu'indiqué.
Repita las veces señaladas.



別購入品。
Must be purchased separately.
Das Teil ist nicht Bausatz enthalten.
Doit être acheté séparément.
Debe comprarse por separado.

1 デカール / Decals / Aufkleber Autocollants / Adhesivos

● カラータイプ1
Color Type 1
Farbtyp 1
Type de couleur 1
Color tipo 1

▶ 図の位置に①から順にデカールをはる。
Apply the decals to the positions indicated in numerical order.
Tragen Sie die Aufkleber in der Reihenfolge ihrer Nummern auf.
Appliquez les autocollants dans l'ordre de leur numéro.
Coloque los adhesivos siguiendo el orden indicado.

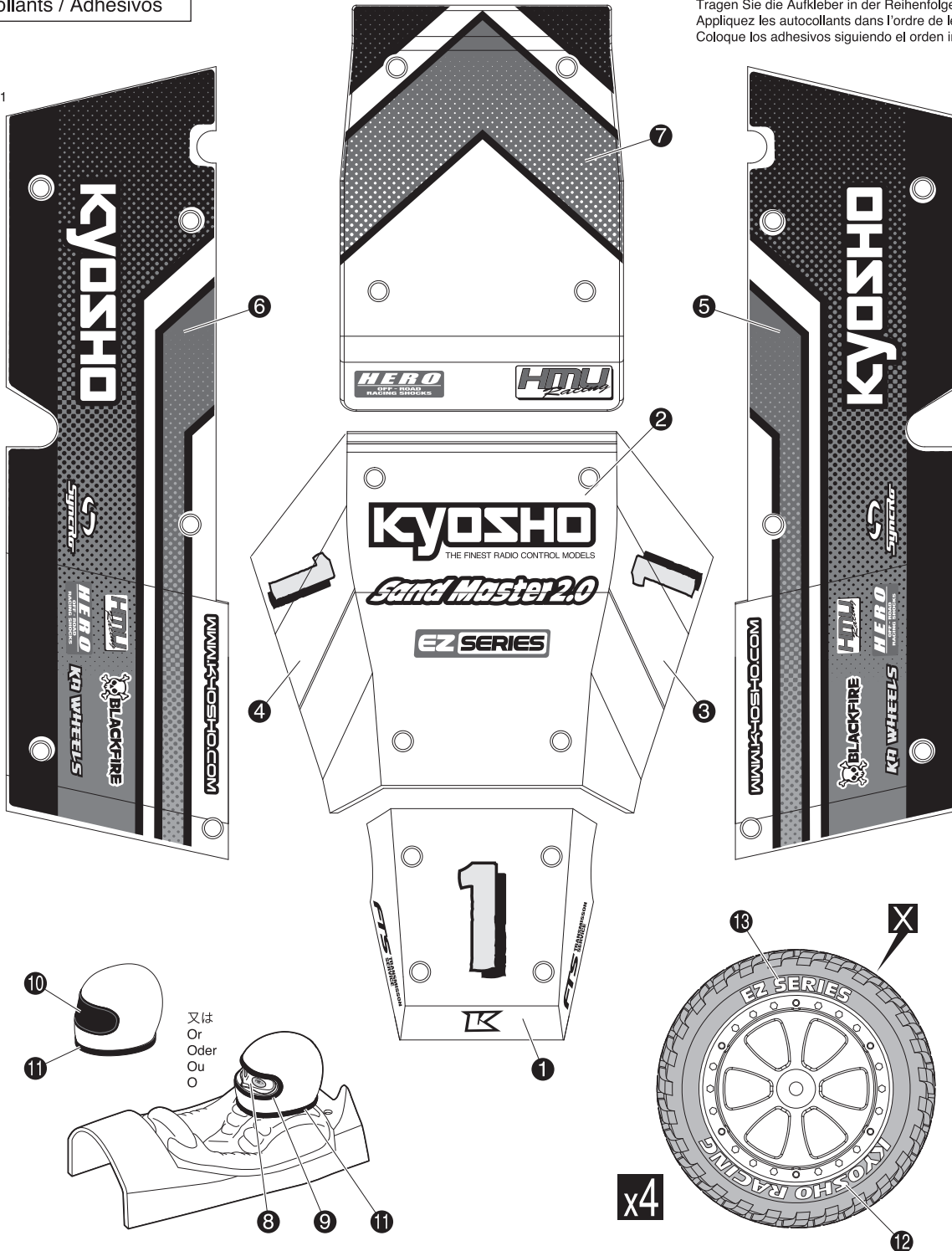

2 デカール / Decals / Aufkleber Autocollants / Adhesivos

- カラータイプ2
Color Type 2
Farbtyp 2
Type de couleur 2
Color tipo 2

▶ 図の位置に①から順にデカールをはる。
Apply the decals to the positions indicated in numerical order.
Tragen Sie die Aufkleber in der Reihentfolge ihrer Nummern auf.
Appliquez les autocollants dans l'ordre de leur numéro.
Coloque los adhesivos siguiendo el orden indicado.

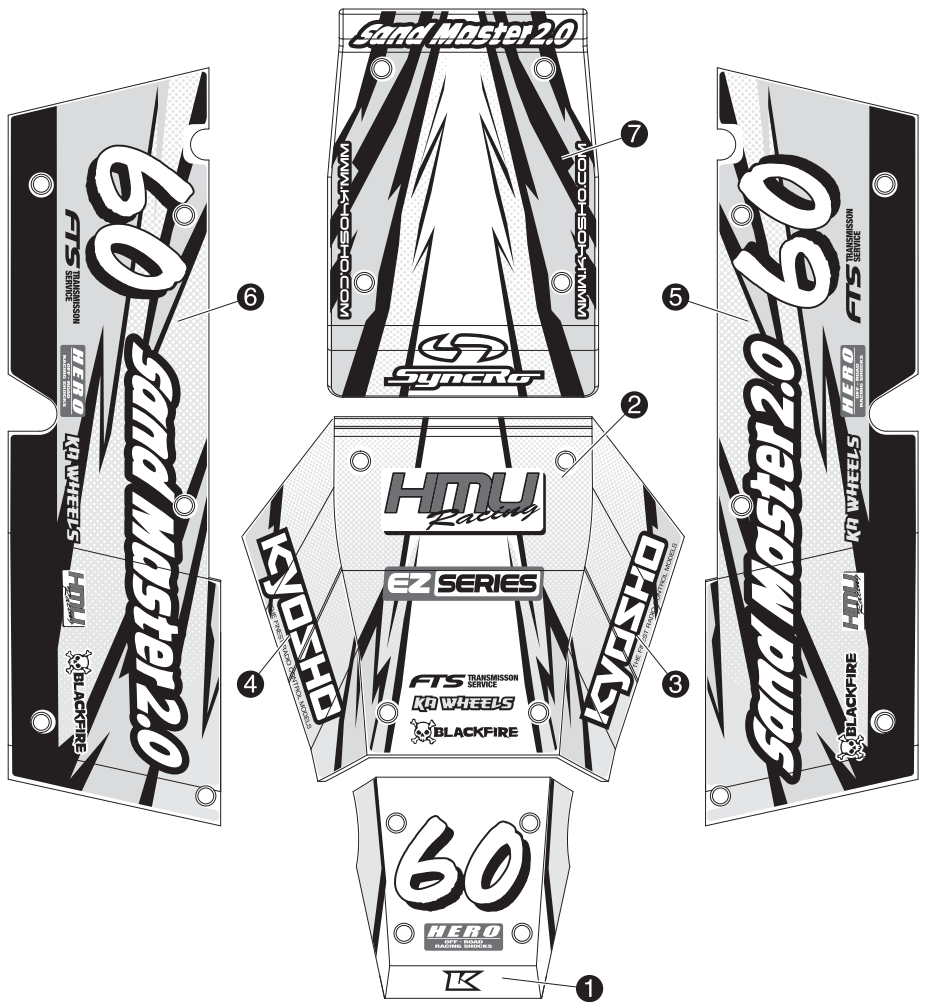
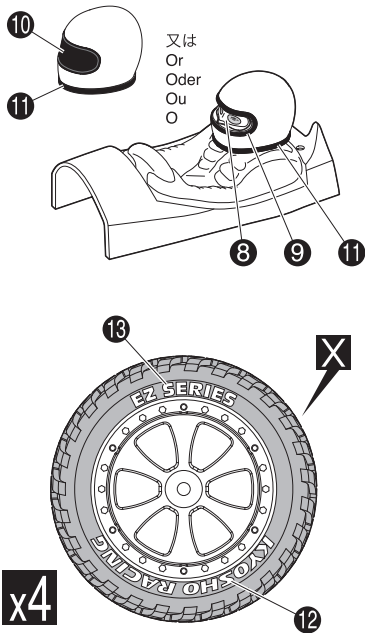

3 ボディ / Body Shell / Karrosserie Carrosserie / Carrocería



3 x 10mm TPボタンヘックスビス
TP Button Hex Screw
Inbustreißschrauben
Vis TP tête ronde Hex
Tornillo Autoperforante Redonda Hex

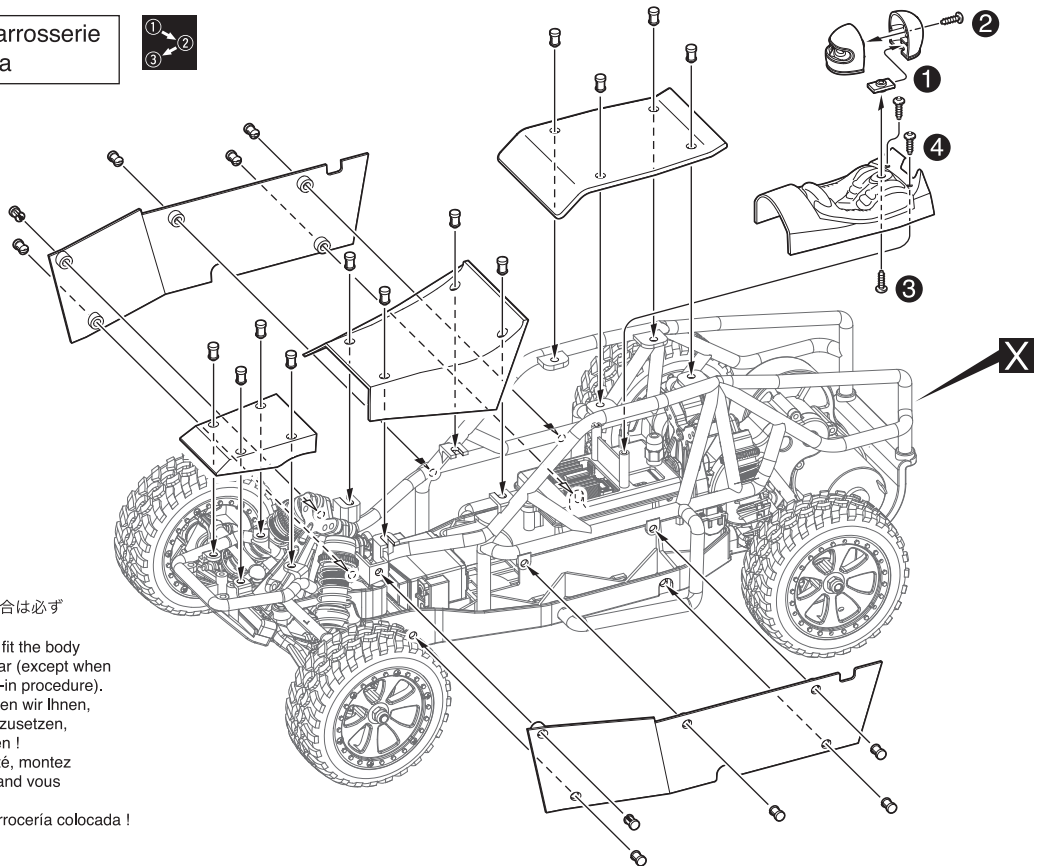

▶ 安全のため、走行させる場合は必ずボディを取付ける。
For safety reasons, always fit the body shell when running your car (except when performing the engine run-in procedure).
Aus Sicherheitsgründen raten wir Ihnen, die Karrosserie immer aufzusetzen, wenn Sie Ihr Auto bedienen!
Pour des raisons de sécurité, montez la carrosserie toujours quand vous opérez votre modèle!
Utilice su modelo con la carrocería colocada!

メーカー指定の純正部品を使用して
安全にRCを楽しみましょう。

京商ホームページ
www.kyosho.com

KYOSHO
THE FINEST RADIO CONTROL MODELS

京商株式会社 〒243-0021 神奈川県厚木市岡田3050 厚木アクストメインタワー7F

●ユーザー相談室直通電話 046-229-4115

お問い合わせは：月曜～金曜（祝祭日を除く）13：00～18：00

*SPECIFICATIONS ARE SUBJECT TO CHANGE WITHOUT NOTICE.
© Copyright 2023 KYOSHO CORPORATION / 禁無断転載複製

PRINTED IN CHINA