

名前	下 高章	温度	℃	エンジン	シリオ	マフラー	KYOSHO. SHIMO
日付	2006/05/27	湿度	%	ヘッドクリアランス	0.6 mm	燃料	トルネード
コース	輪厚	グリップ	%	プラグ No.	7	プロポ	サンワ

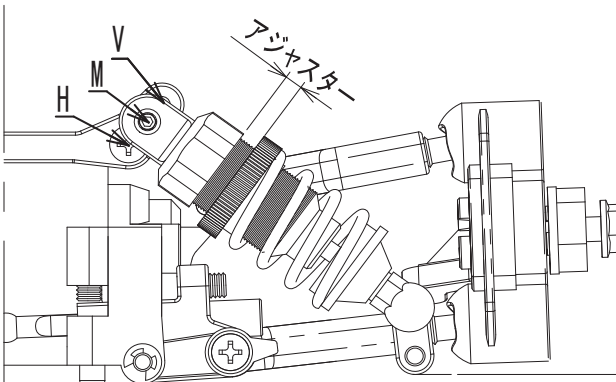

アジャスター  
アップストップ  
ダウンストップ  
車高

ダンパーオイル	200
ダイヤフラム	(N)
ダンパーピストン	(N)
スプリング	EVO. SOFT
スプリングアジャスター	mm
ダンパー位置	0 (1) 1.5 2 2.5 3
キャスト角	2 mm
キャンバー角	左 0 0.5 1 (1.5) 2 2.5 3 右 0 0.5 1 (1.5) 2 2.5 3
トー角	-1°
フロント全幅	199 mm
アップストップ	フリー mm
ダウンストップ	0 mm
スタビライザー	(SOFT) (HARD) (●) (○) (◐) (◑)
タイヤ	KYOSHO
ホイloffセット	(0) 1 2
タイヤ直径	φ 60 mm
車高	5 mm

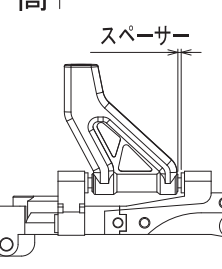

スペーサー	キャスト角
2mm	8.5°
1mm	10.5°
0mm	12.5°

サーボセーバー	10 (11) 12
ステアリング舵角	85 %
アッパーアーム高さ	(6) (7) (8) (9)
ナックルスペーサー	0 mm
ナックルタイプ	(0°) 1° 2°
デフ/ワンウェイ/リジッド	ワンウェイ

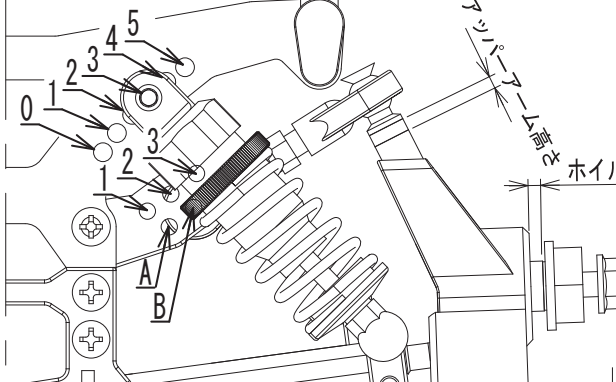

アッパーアーム高さ  
ホイloffスペーサー  
アップストップ  
ダウンストップ  
車高

ダンパーオイル	200
ダイヤフラム	(N)
ダンパーピストン	(N)
スプリング	EVO. SOFT
スプリングアジャスター	mm
ダンパー位置	0 1 (2) 3 4 5
ホイloffスペーサー	(0mm) / 2mm
アッパーアーム高さ	2 mm 1 / 2 / 3 / A / (B)
キャンバー角	左 0 0.5 1 1.5 2 (2.5) 3 3.5 4 右 0 0.5 1 1.5 2 (2.5) 3 3.5 4
トー角	+2.5°
リア全幅	199 mm
ダウンストップ	4 mm
スタビライザー	(1.8) 2.0 / 2.3 / ADJ (○)
タイヤ	KYOSHO
ホイloffセット	0 1 (2)
タイヤ直径	φ 62 mm
車高	5.5 mm

ギヤ	ギヤレシオ	ギヤ	ギヤレシオ	ギヤ	ギヤレシオ	ギヤ	ギヤレシオ	ギヤ	ギヤレシオ
15	61	8.13	15	60	8.00	15	59	7.87	20
16	61	7.63	16	60	7.50	16	59	7.38	21
17	61	7.18	17	60	7.06	17	59	6.94	22
									23
									56
									55
									56

フライホイ	VSW043	ピニオンギヤ	15 (16) 17 / 20 (21) 22 23
クラッチシュー	黒 赤 (グレ)	スパークギヤ	59 60 (61) (55) 56
クラッチウェイト	3.5 Φ	駆動比 (前後)	0mm 差 (24Tプーリー 387ベルト) (2mm) 差 (23Tプーリー 384ベルト)
クラッチスプリング	FM432	ブレーキ	%
クリアランス	0.3 mm	リヤデフ	10000
アジャストナット	1.2 mm		

メモ