

V-ONE RR Evo.

標準セッティング Ver1.00

名前	温度	℃	エンジン	マフラー	マニ
日付	湿度	%	ヘッドガスケット	mm	燃料
コース	グリップ	%	プラグ No.	プロポ	

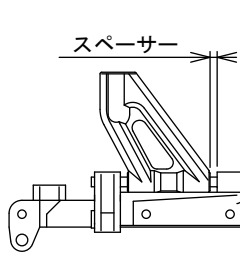
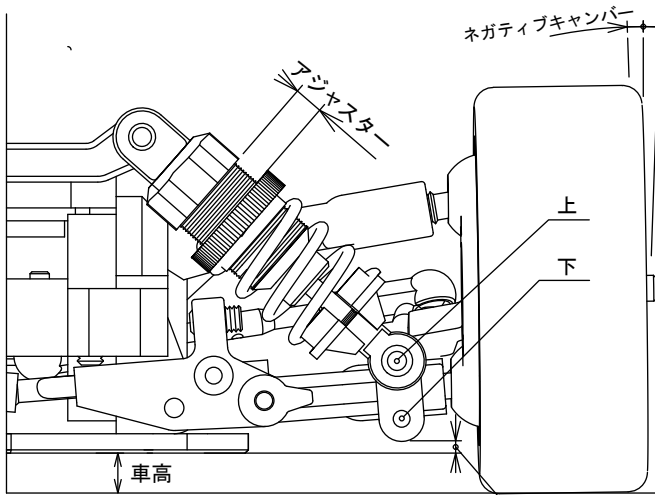

スペーサー	キャスト角
4mm	6°
3mm	8°
2mm	10°
1mm	12°
0mm	14°

サーボセイバー	10 11 12
ステアリング切れ角	%
ブレーキ量	%
アッパー高さ	

ダンパーオイル	300 350 400 450 500 550 600 700
ダンパーピストン	N
スプリング	銀 黒 金
アジャスター	mm
ダンパー角度	上 下
キャスト角	mm
キャンバー角	OG/1G 0 0.5 1.0 1.5 2.0
トー角	mm
フロント全幅	mm
バンブ	mm
リバウンド	mm
スタビライザー	⊖ ⊗ ⊘ ⊙ ⊕
タイヤ	
タイヤ径	φ mm
車高	mm
デフ/ワンウェイ	

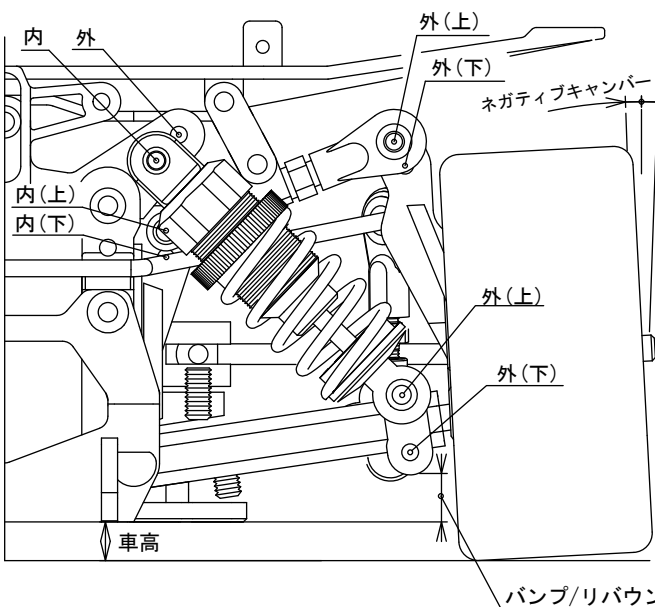

ギヤ	レシオ	ギヤ	レシオ	ギヤ	レシオ	ギヤ	レシオ	ギヤ	レシオ					
20	59	7.45	21	59	7.10	22	59	6.78	25	55	5.56	26	56	5.44
20	60	7.58	21	60	7.22	22	60	6.89	25	56	5.66	27	55	5.15
20	61	7.71	21	61	7.34	22	61	7.00	26	55	5.34	27	56	5.24

ダンパーオイル	300 350 400 450 500 550 600 700
ダンパーピストン	
スプリング	銀 黒 金
アジャスター	mm
ダンパー角度	上(内外)-下(上下)
アッパー取り付け	内(上下)-外(上下)
キャンバー角	OG/1G 0 0.5 1.0 1.5 2.0 2.5 3.0
トー角	
リヤ全幅	mm
バンブ	mm
リバウンド	mm
スタビライザー	銀 黒 金
デフオイル	#
タイヤ	
タイヤ径	φ mm
車高	mm
サイドプーリー	25 26 27
ボディー	

クラッチタイプ	3D / 4D	スプリング		ボディー位置	
クラッチウエイト		ベル側ギヤ	20 21 22 / 25 26 27	ウイング高さ	
クラッチシュー		スパーギヤ	59 60 61 / 55 56	ウイング角度	
クリアランス	mm				
アジャストナット	mm				