

INFERNO MP-7.5 Set Up Seat

ドライバー名/Name of Driver		データ収集日/DATE		コース/Track		エンジン/Engine		プラグ/Plug	
篠宮 猛		2001 10/7		SSホビーサーキット		OS RZ-V 01b		OS No.8	
燃料/Fuel	スパー/Spur	クラッチベル/スプリング Clutch Bell/Spring		タイヤ/Tires	インナー/Inner			マフラー/Muffler	
コスモダート スペシャルNEW	46 T	13 T	2PC (S・H) 3PC (S・M・H)	フロライン クライムファイターM2	ラウンド・ローハイト・ハイハイト 			BSW48 カスタムマフラー	

○ダンパーセッティング (KYOSHOシリコンオイル使用時) Shock-Set-Up (Silicon Oil Name:KYOSHO)

	FRONT	REAR
ダンパータイプ Shock Type	ML ダンパーエンド 2mmカット	L ダンパーエンド 3mmカット
ダンパーピストン Shock Piston	φ 1.2×2 φ 1.3×2 φ 1.4×2 φ 1.6×1	φ 1.2×2 φ 1.3×2 φ 1.4×2 φ 1.6×1
オイル/Oil	# 350	# 350
スプリング/Spring	ブルー	ブルー
スペーサー/Spacer	9 mm	1 mm

○リバウンド高/Rebound

FRONT	REAR
99 mm	114 mm

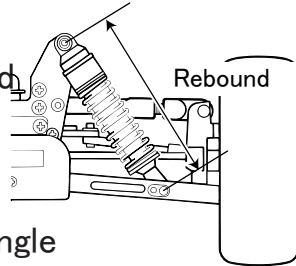

○ウイング角度/Wing Angle

Upper・Under

○キャンバー角/Camber Angle

FRONT	REAR
± 2°	± 3°

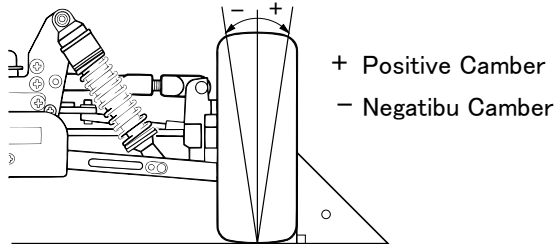

○フロントカスター角/Front Caster Angle

上部/Upper	Ⓐ・B
下部/Under	Ⓐ・B

A: IFW128(Red)
B: IFW129(Blue)

○ステアリングプレート

Steering Plate

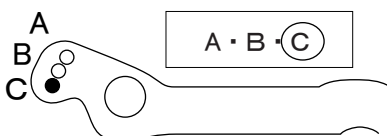

○スタビライザー/Unti Roll Bar

FRONT	REAR
φ 2.3	φ 2.8
2 mm	3 mm

<FRONT>

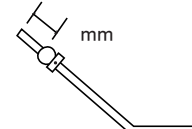

<REAR>

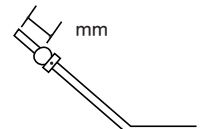

○ダンパー取り付け位置/Shock Mount Position

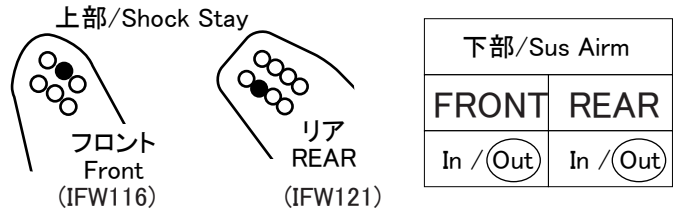

○ギヤデフセッティング (KYOSHOシリコンオイル使用時) Diff Gear Set-Up (Silicon Oil Name:KYOSHO)

	FRONT	CENTER	REAR
オイル/Oil	# LSD	#5000	# 700

○トー角/Toe Angle

FRONT	REAR
-1°	1°・2°・3°

○ホイールベース/Wheelbase

Wheelbase	
リヤハブカラー Front Side	5 mm
Collar of Rear Hub Rear Side	0 mm

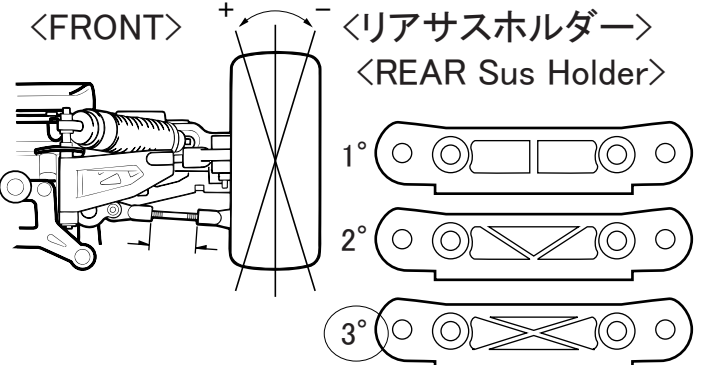

○リアサスプレート

/Rear Sus Plate

IF130(Red) (1°)	IF131(Gold) (2°)	IFW132(Blue) (3°)
--------------------	---------------------	----------------------

○リヤハブポジション

/Rear Hub Position

Upper
Under

○アッパーアームポジション Upper Arm Position

	REAR
バルク側/Shock Stay	1・2・3・4
ホイール側/Wheel side	In・Out

リアダンパーステー
Rear Shock Stay

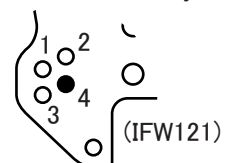

○ステアリングプレート

Steering Plate

