

# INFERNO MP777 WC Team Edition Set Up Sheet ver. 1.00

|                       |  |                         |                          |              |              |
|-----------------------|--|-------------------------|--------------------------|--------------|--------------|
| ドライバー名/Name of Driver | データ収集日/DATE  | コース/Track               | エンジン/Engine              | プラグ/Plug     | 燃料/Fuel      |
| 八木 則行                 | 2006/10/29   | 長野・飯山                   | OS Vspec                 | OS P3        | KANAI        |
| スパー/Spur              | クラッチベル/スプリング/シュー<br>Clutch Bell/Spring/Shoe                    |                         | タイヤ/Tires                | インナー/Inner   | マフラー/Muffler |
| 13 T                  | 2PC (S・H)<br>46 T 3PC (1.10・ <b>1.00</b> ・0.95・0.90) Alumi X 1 | Carbon X 2<br>Alumi X 1 | Proline<br>Inside job M3 | PROLINE Mold | SIRIO 2013   |

## ○ダンパーセッティング (KYOSHOシリコンオイル使用時) Shock-Set-Up (Silicon Oil Name:KYOSHO)

|                               | FRONT   | REAR  |
|-------------------------------|---|---|
| ダンパータイプ<br>Shock Type         | —   | —   |
| ダンパーピストン<br>Shock Piston      | $\phi 1.2 \times 2$<br>$\phi 1.3 \times 2$<br>$\phi 1.4 \times 2$<br>$\phi 1.5 \times 2$<br>$\phi 1.6 \times 1$<br>$\phi 1.7 \times 1$<br>$\phi \times$ | $\phi 1.2 \times 2$<br>$\phi 1.3 \times 2$<br>$\phi 1.4 \times 2$<br>$\phi 1.5 \times 2$<br>$\phi 1.6 \times 1$<br>$\phi 1.7 \times 1$<br>$\phi \times$ |
| オイル/Oil                       | # 650   | # 300   |
| スプリング/Spring                  | オレンジ<br>IF335-1416  | オレンジ<br>IF336-1716  |
| スペーサー/Spacer                  | 2 mm  | 0 mm  |
| プレッシャースポンジ<br>Pressure Sponge | 有り  | 有り  |

## ○リバウンド高/Rebound

| FRONT  | REAR   |
|--------|--------|
| 101 mm | 123 mm |

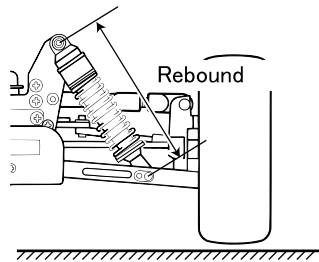

## ○キャンバー角/Camber Angle

| FRONT       | REAR        |
|-------------|-------------|
| $+ 2^\circ$ | $+ 1^\circ$ |

+ Positive Camber  
- Negative Camber

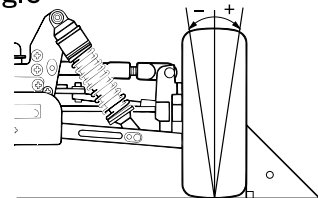

## ○フロントカスター角/Front Caster Angle

|             |             |                    |
|-------------|-------------|--------------------|
| 上部<br>Upper | ブッシュ/Bush   | (A)・(B)<br>(B)・(A) |
|             | ホルダー/Holder | (L)・(H)            |
| 下部/Under    | ブッシュ/Bush   | (L)・(H)<br>(H)・(L) |
|             |             | (A)・(B)            |

— フロントハブキャリア  
Front Hub Carrier

|               |                       |
|---------------|-----------------------|
| IF304B<br>20° | <b>IF305B<br/>22°</b> |
|---------------|-----------------------|

アッパーアームポジション

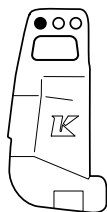

## ○ステアリングプレート Steering Plate

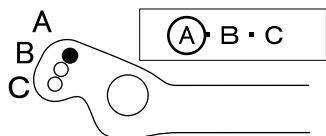

## ○スタビライザー/Unti Roll Bar

| FRONT      | REAR       |
|------------|------------|
| $\phi 2.5$ | $\phi 2.8$ |
| 2 mm       | 2 mm       |

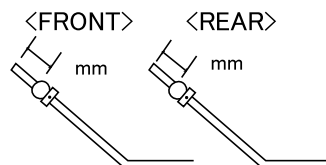

## ○ウイング角度 Wing Angle

|       |              |
|-------|--------------|
| Upper | <b>Under</b> |
|-------|--------------|

## ○ウエイト/Weight

|         |
|---------|
| リア 20 g |
|---------|

## ○ダンパー取り付け位置/Shock Mount Position

上部/Shock Stay

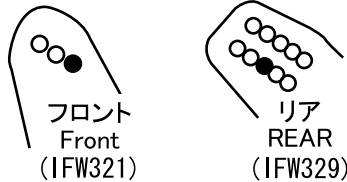

下部/Sus Airm

| FRONT    | REAR     |
|----------|----------|
| (In) Out | (In) Out |

## ○デフセッティング (KYOSHOシリコンオイル使用時) Diff Gear Set-Up (Silicone Oil Name:KYOSHO)

|         | FRONT            | CENTER           | REAR             |
|---------|------------------|------------------|------------------|
| オイル/Oil | ノーマル LSD<br>7000 | ノーマル LSD<br>5000 | ノーマル LSD<br>3000 |

## ○トー角/Toe Angle

| FRONT      | REAR                                    |
|------------|---|
| $-1^\circ$ | $2^\circ \cdot 2.5^\circ \cdot 3^\circ$ |

## ○ホイールベース/Wheelbase

| Wheelbase                        |                                   |
|----------------------------------|-----------------------------------|
| リヤハブカラー<br>Collar of<br>Rear Hub | Front Side 2 mm<br>Rear Side 3 mm |

<FRONT>

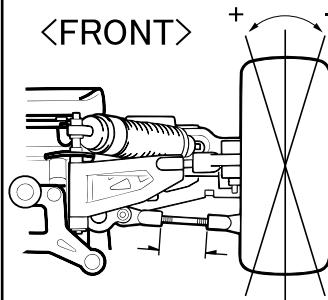

<リアサスホルダー>  
<REAR Sus Holder>

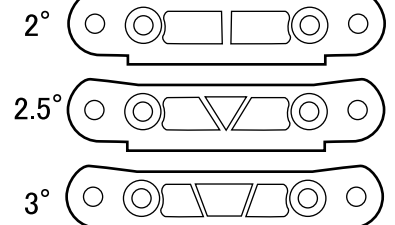

## ○リアサスプレート Rear Sus Plate

|                          |                    |                    |
|--------------------------|--------------------|--------------------|
| IFW314(Red)<br><b>1°</b> | IFW302(Gold)<br>2° | IFW303(Blue)<br>3° |
|--------------------------|--------------------|--------------------|

## ○リヤハブポジション Rear Hub Position

|              |
|--------------|
| Upper        |
| <b>Under</b> |

## ○アッパーアームポジション Upper Arm Position

|                  | REAR                    |
|------------------|-------------------------|
| バルク側/Shock Stay  | 1・2・3 <b>4</b> ・5・6・7・8 |
| ホイール側/Wheel side | In <b>Out</b>           |

リアダンパーステー  
Rear Shock Stay

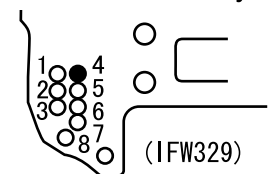

## ○ステアリングプレート Steering Plate

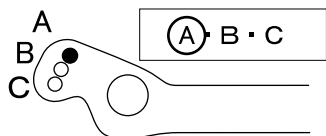

## ○スタビライザー/Unti Roll Bar

| FRONT      | REAR       |
|------------|------------|
| $\phi 2.5$ | $\phi 2.8$ |
| 2 mm       | 2 mm       |

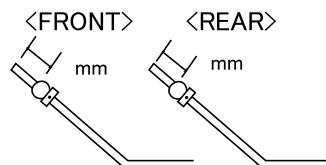

## ○ウイング角度 Wing Angle

|       |              |
|-------|--------------|
| Upper | <b>Under</b> |
|-------|--------------|

## ○ウエイト/Weight

|         |
|---------|
| リア 20 g |
|---------|