

INFERNO MP777 Set Up Sheet

ver. 1.02

ドライバー名/Name of Driver	データ収集日/DATE	コース/Track	エンジン/Engine	プラグ/Plug	燃料/Fuel
TOMMY CHUNG	2004.11/27	ワイルドクロスRC	OS VSPEC 04	P3T	SIDE WINDER 30%
スパー/Spur	クラッチベル/スプリング/シュー Clutch Bell/Spring/Shoe		タイヤ/Tires	インナー/Inner	マフラー/Muffler
46 T	14 T	2PC (S・H) 3PC (1.10・1.00・0.95・0.90) PLASTIC:2 アルミ Alum.:1	CRIME FIGHTER M2	ラウンド・ローハイト・ハイハイト・スーパーハイハイト 	T2050 OS

○ダンパーセッティング (KYOSHOシリコンオイル使用時) Shock-Set-Up (Silicon Oil Name:KYOSHO)

	FRONT	REAR
ダンパータイプ Shock Type	3.5	3.5
ダンパーピストン Shock Piston	φ 1.2×2 φ 1.3×2 φ 1.4×2 φ 1.5×2 φ 1.6×1	φ 1.2×2 φ 1.3×2 φ 1.4×2 φ 1.5×2 φ 1.6×1
オイル/Oil	# 500	# 300
スプリング/Spring	Blue	Blue
スペーサー/Spacer	11 mm	9 mm

○リバウンド高/Rebound

FRONT	REAR
FULL mm	FULL mm

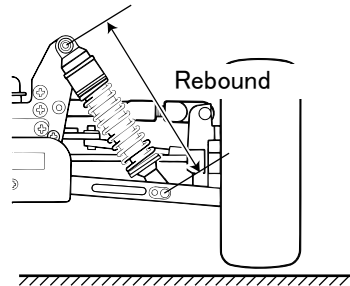

○キャンバー角/Camber Angle

FRONT	REAR
+ - 2 °	+ - 3 °

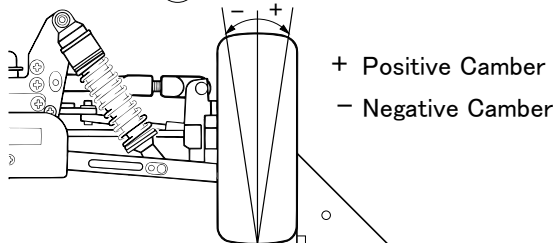

○フロントカスター角/Front Caster Angle

上部/Upper	ブッシュ/Bush	(A)・(B)	(B)・(A)	フロントハブキャリア Front Hub Carrier
下部/Under	ホルダー/Holder	(L)・(H)	(H)・(L)	IF304B 20°
	ブッシュ/Bush	(L)・(H)	(H)・(L)	IF305B 22°

○ステアリングプレート Steering Plate

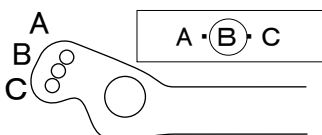

○スタビライザー/Unti Roll Bar

FRONT	REAR
φ 2.5	φ 2.6
0 mm	0 mm

○ダンパー取り付け位置/Shock Mount Position

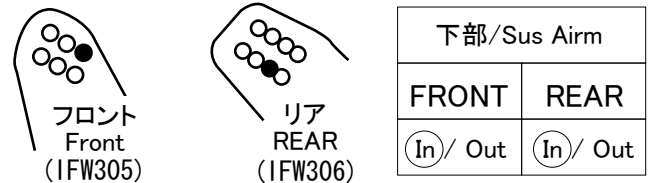

○デフセッティング (KYOSHOシリコンオイル使用時) Diff Gear Set-Up (Silicone Oil Name:KYOSHO)

	FRONT	CENTER	REAR
オイル/Oil	ノーマル・LSD 5,000	ノーマル・LSD 7,000	ノーマル・LSD 1,000

○トー角/Toe Angle

FRONT	REAR
-1 °	2°・2.5°・3°

○ホイールベース/Wheelbase

Wheelbase	
リヤハブカラー Collar of Rear Hub	Front Side 5 mm Rear Side 0 mm

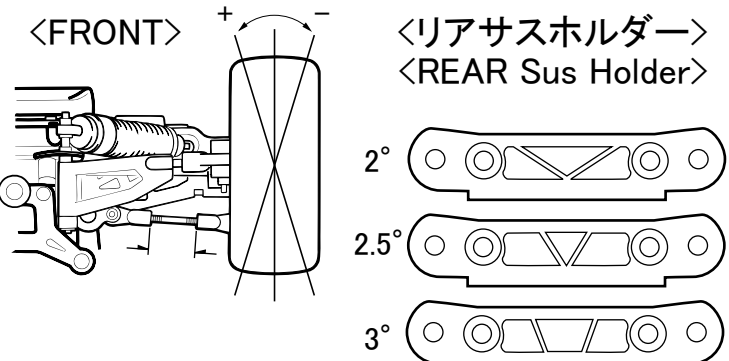

○リアサスプレート Rear Sus Plate

IFW314(Red)	IFW302(Gold)	IFW303(Blue)
1°	2°	3°

○リヤハブポジション Rear Hub Position

Upper
Under

○アッパーアームポジション Upper Arm Position

	REAR
バルク側/Shock Stay	1・2・3・4・5・6
ホイール側/Wheel side	In・Out

リアダンパーステー Rear Shock Stay

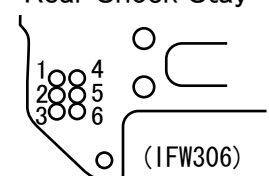

○ウイング角度 Wing Angle

Upper	Under
Upper	Under

○ウエイト/Weight

STD + T. SCREWS g
