

INFERNO MP777 Set Up Sheet

ver. 1.02

ドライバー名/Name of Driver	データ収集日/DATE	コース/Track	エンジン/Engine	プラグ/Plug	燃料/Fuel
REGAN LEBIANC	2004.11/27	ウィルドクロスRC	SIRIO	odonne l 199	odonne l 30%
スパー/Spur	クラッチベル/スプリング/シュー Clutch Bell/Spring/Shoe		タイヤ/Tires	インナー/Inner	マフラー/Muffler
46 T	13 T	2carbon 1aluminum 3PC (1.10・1.00・0.95・0.90)	pro line crime fighter	ラウンド・ローハイト・ハイハイト・スーパーハイハイト 	os 2050

○ダンパーセッティング (KYOSHOシリコンオイル使用時) Shock-Set-Up (Silicon Oil Name:KYOSHO)

	FRONT	REAR
ダンパータイプ Shock Type	777	777
ダンパーピストン Shock Piston	φ 1.2×2 φ 1.3×2 φ 1.4×2 φ 1.5×2 φ 1.6×1	φ 1.2×2 φ 1.3×2 φ 1.4×2 φ 1.5×2 φ 1.6×1
オイル/Oil	# 650	# 400
スプリング/Spring	Blue	Blue
スペーサー/Spacer	12 mm	12 mm

○リバウンド高/Rebound

FRONT	REAR
Full mm	-1 mm

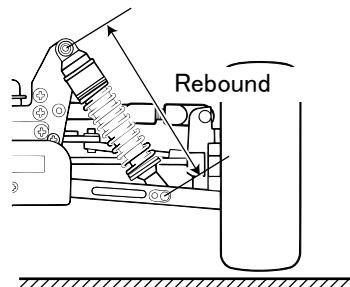

○キャンバー角/Camber Angle

FRONT	REAR
+ - 1°	+ - 1°

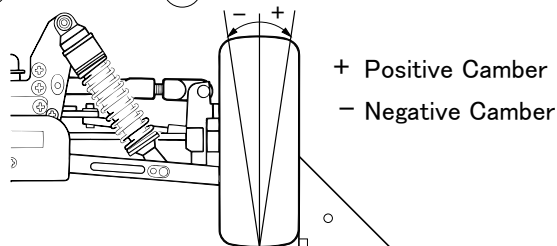

○フロントカスター角/Front Caster Angle

上部/Upper	ブッシュ/Bush	(A) (B) (A)	フロントハブキャリア Front Hub Carrier
	ホルダー/Holder	(L) (H)	IF304B 20° IF305B (22)
	ブッシュ/Bush	(L) (H)	
下部/Under		(A) (B)	

○ダンパー取り付け位置/Shock Mount Position

上部/Shock Stay



下部/Sus Airm	
FRONT	REAR
In/Out	In/Out

○デフセッティング (KYOSHOシリコンオイル使用時) Diff Gear Set-Up (Silicone Oil Name:KYOSHO)

	FRONT	CENTER	REAR
オイル/Oil	ノーマル・LSD 4,000	ノーマル・LSD 6,000	ノーマル・LSD GRease

○トー角/Toe Angle

FRONT	REAR
0°	2°・2.5°・3°

○ホイールベース/Wheelbase

Wheelbase
リヤハブカラー Collar of Rear Hub
Front Side all mm Rear Side mm

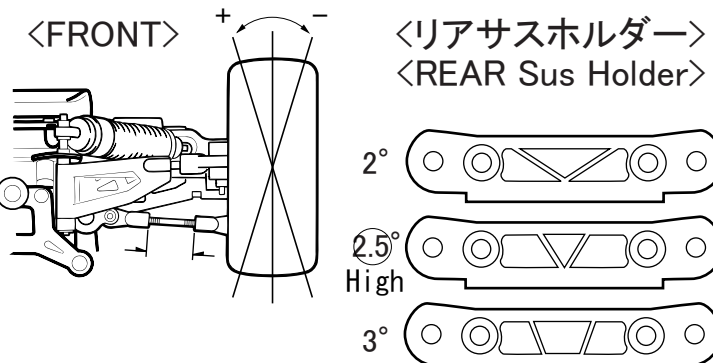

○リアサスプレート Rear Sus Plate

IFW314(Red)	IFW302(Gold)	IFW303(Blue)
1°	2°	(3°)

○リヤハブポジション Rear Hub Position

Upper
Under

○アッパーアームポジション Upper Arm Position

	REAR
バルク側/Shock Stay	1・2・3・4・5・(6)
ホイール側/Wheel side	In・Out

リアダンパーステー Rear Shock Stay

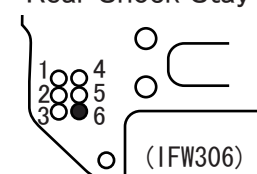

○ステアリングプレート Steering Plate

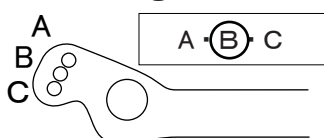

○スタビライザー/Unti Roll Bar

FRONT	REAR
φ 2.8	φ 2.8
mm	mm

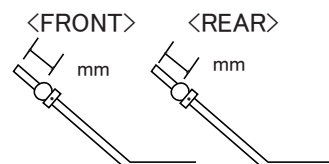

○ウイング角度 Wing Angle

Upper/Under

○ウエイト/Weight

g
