

# INFERNO MP777 Set Up Sheet

ver. 1.02

ドライバー名/Name of Driver	データ収集日/DATE	コース/Track	エンジン/Engine	プラグ/Plug	燃料/Fuel
GREG DEGANI	2004.11/27	ワイルドクロスRC	Pico P7	P5	KYOSHO
スパー/Spur	クラッチベル/スプリング/シュー Clutch Bell/Spring/Shoe		タイヤ/Tires	インナー/Inner	マフラー/Muffler
46 T	13 T	2PC (S・H) 3PC (1.10・1.00・0.95・0.90)		ラウンド・ローハイト・ハイハイト・スーパースタイル 	Pico

## ○ダンパーセッティング (KYOSHOシリコンオイル使用時) Shock-Set-Up (Silicon Oil Name:KYOSHO)

	FRONT	REAR
ダンパータイプ Shock Type		
ダンパーピストン Shock Piston	φ 1.2×2 φ 1.3×2 φ 1.4×2 φ 1.5×2 φ 1.6×1	φ 1.2×2 φ 1.3×2 φ 1.4×2 φ 1.5×2 φ 1.6×1
オイル/Oil	# 60	# 35
スプリング/Spring		
スペーサー/Spacer	13 mm	15 mm

## ○リバウンド高/Rebound

FRONT	REAR
FULL mm	FULL mm

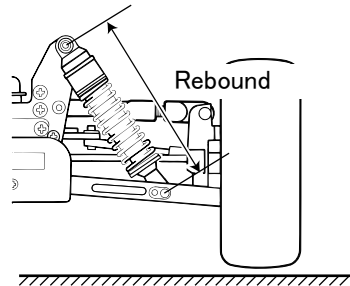

## ○キャンバー角/Camber Angle

FRONT	REAR
+ 1.5°	+ 2.5°
-	-

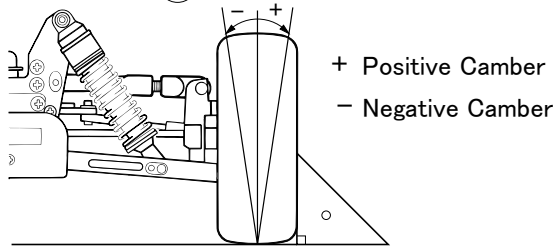

## ○フロントカスター角/Front Caster Angle

上部/Upper	ブッシュ/Bush	(A)・(B)	(B)・(A)	フロントハブキャリア Front Hub Carrier
	ホルダー/Holder	L・(H)	(L)・H	IF304B 20° / IF305B (22°)
下部/Under	ブッシュ/Bush	(L)・(H)	H・(L)	

## ○ステアリングプレート Steering Plate

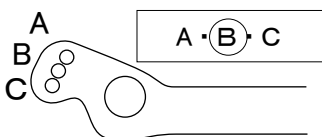

## ○スタビライザー/Unti Roll Bar

FRONT	REAR
φ 2.5	φ 2.8
0 mm	2 mm

## ○ダンパー取り付け位置/Shock Mount Position

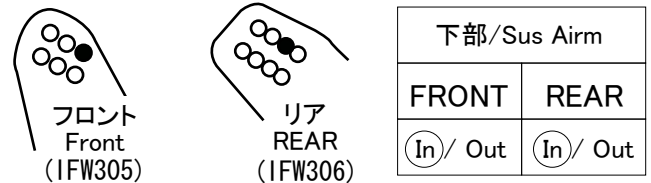

## ○デフセッティング (KYOSHOシリコンオイル使用時) Diff Gear Set-Up (Silicone Oil Name:KYOSHO)

	FRONT	CENTER	REAR
オイル/Oil	ノーマル・LSD 5,000	ノーマル・LSD 7,000	ノーマル・LSD 1,000

## ○トー角/Toe Angle

FRONT	REAR
°	2°・2.5°・3°

## ○ホイールベース/Wheelbase

Wheelbase	
リヤハブカラー Front Side Collar of Rear Hub Rear Side	5 mm / 0 mm

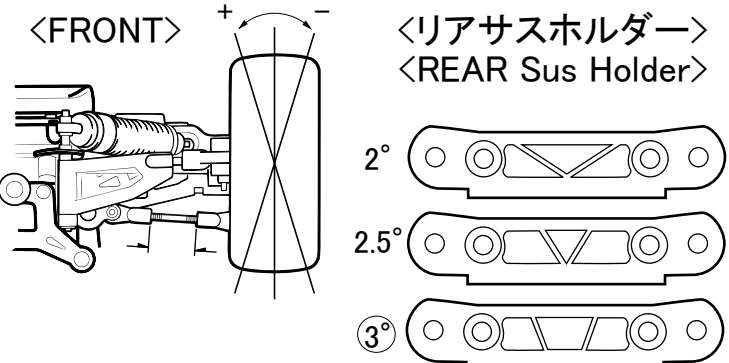

## ○リアサスプレート Rear Sus Plate

IFW314(Red)	IFW302(Gold)	IFW303(Blue)
1°	(2°)	3°

## ○リヤハブポジション Rear Hub Position

Upper
Under

## ○アッパーアームポジション Upper Arm Position

	REAR
バルク側/Shock Stay	1・2・3・4・5・6
ホイール側/Wheel side	In・Out

## リアダンパーステー Rear Shock Stay

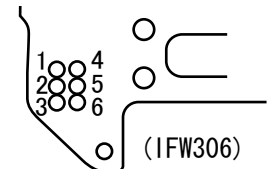

## ○ウイング角度 Wing Angle

Upper / Under
---------------

## ○ウェイト/Weight

g
---