

INFERNO MP777 Special2 Set Up Sheet ver.1.01

ドライバー名/Name of Driver	データ収集日/DATE	コース/Track	エンジン/Engine	プラグ/Plug	燃料/Fuel
RYAN CAVALIERI	2005. 11. 14	KYOSHO MASTERS J	SIRIO	SIRIO	SIRIO
スパー/Spur	クラッチベル/スプリング/シュー Clutch Bell/Spring/Shoe		タイヤ/Tires	インナー/Inner	
46 T	2PC (S・H) T 3PC (1.10・1.00・0.95・0.90)	アルミ X グレー X	PL	ラウンド ローハイト ハイハイト スーパーハイハイト スーパーハイハイトラウンド	マフラー/Muffler 2008

○ダンパーセッティング (KYOSHOシリコンオイル使用時) Shock-Set-Up (Silicon Oil Name:KYOSHO)

	FRONT	REAR
ダンパータイプ Shock Type	Std	Std
ダンパーピストン Shock Piston	φ 1.2×2 φ 1.3×2 φ 1.4×2 φ 1.6×1 φ 1.7×1	φ 1.2×2 φ 1.3×2 φ 1.4×2 φ 1.6×1 φ 1.7×1
オイル/Oil	# 600	# 350
スプリング/Spring	Blue	Blue
スペーサー/Spacer	mm	mm

○リバウンド高/Rebound

FRONT	REAR
2 mm	2 mm

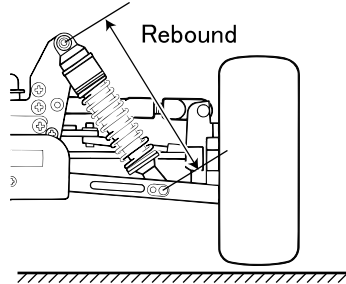

○キャンバー角/Camber Angle

FRONT	REAR
2 °	2 °

+ Positive Camber
- Negative Camber

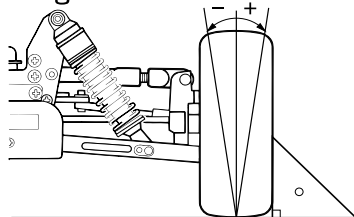

○フロントカスター角/Front Caster Angle

上部/Upper	下部/Under
ブッシュ/Bush (A)・(B)	(A)・(B)
ホルダー/Holder (L)・(H)	(L)・(H)
ブッシュ/Bush (L)・(H)	(L)・(H)
	(A)・(B)

フロントハブキャリア Front Hub Carrier	
IF304B 20°	IF305B 22°

○デフセッティング (KYOSHOシリコンオイル使用時) Diff Gear Set-Up (Silicon Oil Name:KYOSHO)

	FRONT	CENTER	REAR
オイル/Oil	5,000	7,000	3,000

○ステアリングプレート Steering Plate

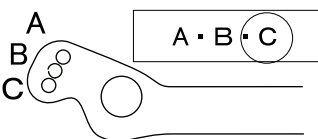

FRONT	REAR
φ Stock	φ Stock
mm	mm

○スタビライザー/Unti Roll Bar

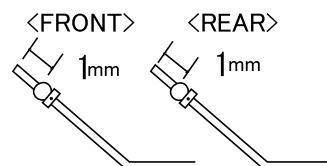

○ウイング角度 Wing Angle

Upper・Under

○ダンパー取り付け位置/Shock Mount Position

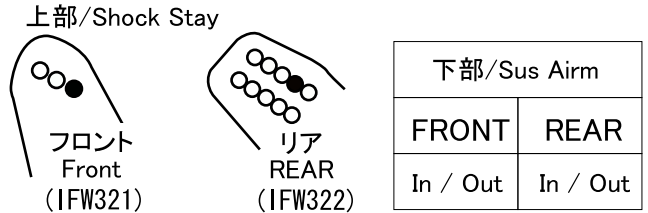

○トー角/Toe Angle

FRONT	REAR
1 out°	2°・2.5°・3°

○ホイールベース/Wheelbase

Wheelbase		mm
リヤハブカラー Collar of Rear Hub	FRONT Side REAR Side	mm

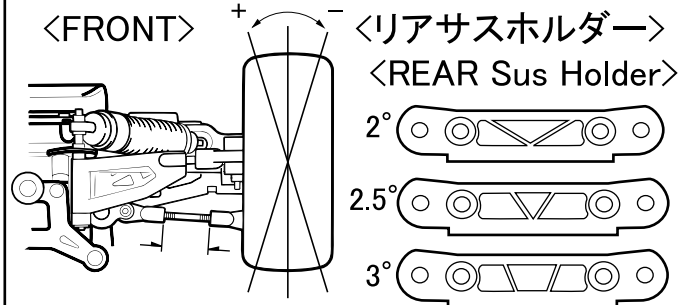

○リアサスプレート Rear Sus Plate

IFW314(Red)	IFW302(Gold)	IFW303(Blue)
1°	2°	3°

○リヤハブポジション Rear Hub Position

Upper
Under

○アッパーアームポジション Upper Arm Position

	FRONT	REAR
バルク側/Shock Stay		1・2・3・4・5・6
ホイール側/Wheel side	In・Middle・Out	In・Out

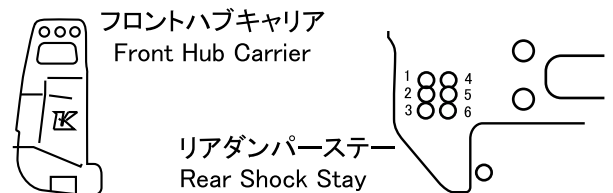

○ステアリングプレート

○スタビライザー/Unti Roll Bar

○ウイング角度