

FW-055

標準セッティング Ver1.00

名前	伊藤 拓也	温度	20 °C	エンジン	GS15R	マフラー	VSW011	マニ	39013
日付	2003.12.7	湿度	50 %	ヘッドガスケット	0.2 mm	燃料	BPピークパワー		
コース	京商サーキット	グリップ	80 %	プラグ No.	GS純正	プロポ	サンワM-8		

フロント

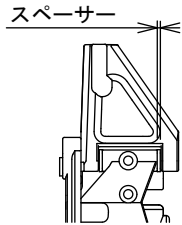
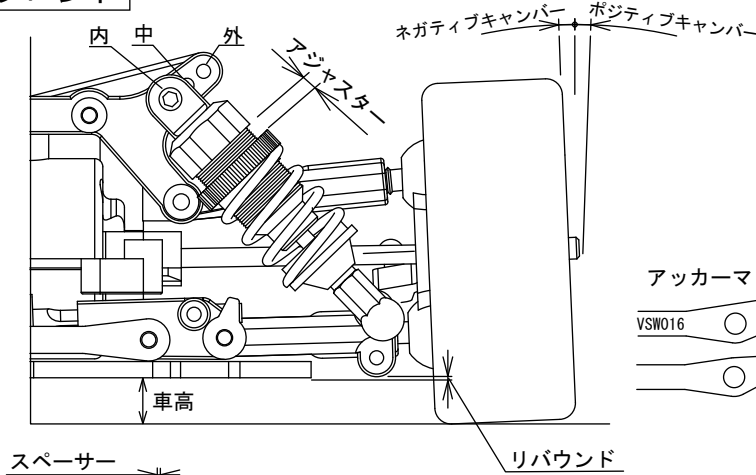

スペーサー	キャスター角
2mm	10°
1mm	8°
0mm	6°

ワンウェイ	/	デフ	2ベベル
デフオイル	#	30,000	
アッカーマン	A B	(C)	
ステアリング切れ角	%		

ダンパーオイル	(300) 350 400 450 500 550 600 700
ダンパーピストン	φ1.0 x 2
スプリング	銀 (黒) 金 <small>ロング VZ073-4016</small>
アジャスター	約 3 mm
ダンパー取付	内 中 (外)
キャスター角	1 mm
キャンバー角	(OG) 1G 0 (0.5) 1.0 1.5 2.0
トール角	アウト 2°
フロント全幅	199 mm
リバウンド	0 mm
スタビライザー	
タイヤ	Vスリック 30
タイヤインナー	スポンジインナー No. 92013
ホイール	No. 92012
車高	5.5 mm
リングギヤ	39T (40T)

リア

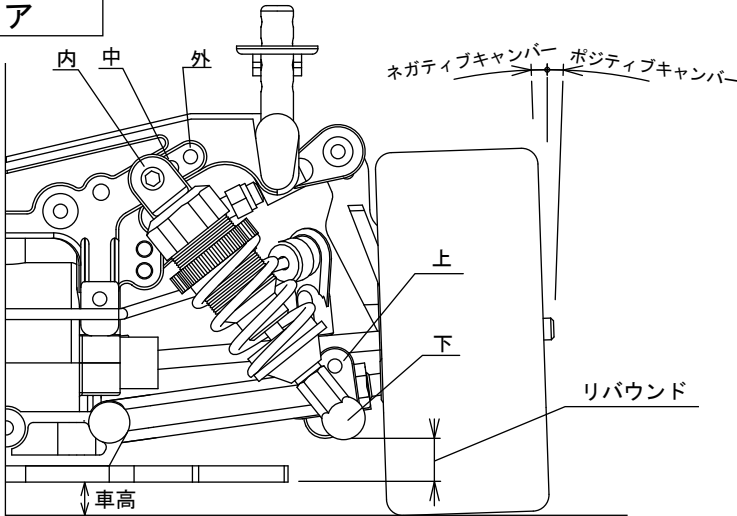

ギヤ	ギヤ比	ギヤ	ギヤ比	
20	50	7.50	25 45	5.40
20	51	7.65	25 46	5.52
21	50	7.14	26 45	5.19
21	51	7.28	26 46	5.30
22	50	6.81	27 45	5.00
22	51	6.95	27 46	5.11

ギヤ	ギヤ比	ギヤ	ギヤ比	
20	50	7.69	25 45	5.54
20	51	7.85	25 46	5.66
21	50	7.33	26 45	5.33
21	51	7.47	26 46	5.44
22	50	6.99	27 45	5.13
22	51	7.13	27 46	5.24

memo. 使用オプションパーツ

- VSW002 カーボンアッパーデッキ
- VSW004 カーボンフロントダンパーステー
- VSW005 カーボンリアダンパーステー
- VSW006 ユニバーサルスイングシャフト
- VSW030 2スピードトランスミッションセット
- VSW050 SPメインシャシー

ダンパーオイル	(300) 350 400 450 500 550 600 700
ダンパーピストン	φ1.2 x 1
スプリング	銀 (黒) 金 <small>ロング VZ073-4016</small>
アジャスター	約 3.5 mm
ダンパー取付(上)	内 (中) 外
ダンパー取付(下)	上 下
アッパー取り付け	内 (上下) - 外 (上下)
キャンバー角	(OG) 1G 0 0.5 (1.0) 1.5 2.0 2.5 3.0
トール角	片側 3°
リヤ全幅	199 mm
リバウンド	+ 5.0 mm
スタビライザー	銀 (黒) 金
リアサスホルダー	(H) L
デフオイル	# 5,000
タイヤ	Vスリック 30
タイヤインナー	スポンジインナー No. 92013
ホイール	No. 92012
車高	6 mm
ボディー	モジュールビットワーク GT-R
ベル側ギヤ	(20) 21 22 / (25) 26 27
スパーギヤ	50 (51) / 45 (46)
リングギヤ	39T (40T)
クラッチシュー	KC45
クラッチスプリング	ハードスプリング No. 92741