

# FW-05R

標準セッティング Ver1.00

名前	武空調サービス	温度	7 °C	エンジン	OS12TR	マフラー	OS1031	マニ	京商
日付	2004.1.11	湿度	40 %	ヘッドガスケット	ノーマル	燃料	BP		
コース	京商サーキット	グリップ	75 %	プラグ No.	OS P6	プロポ	M8		

## フロント

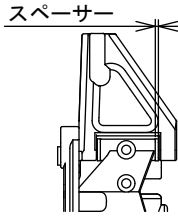
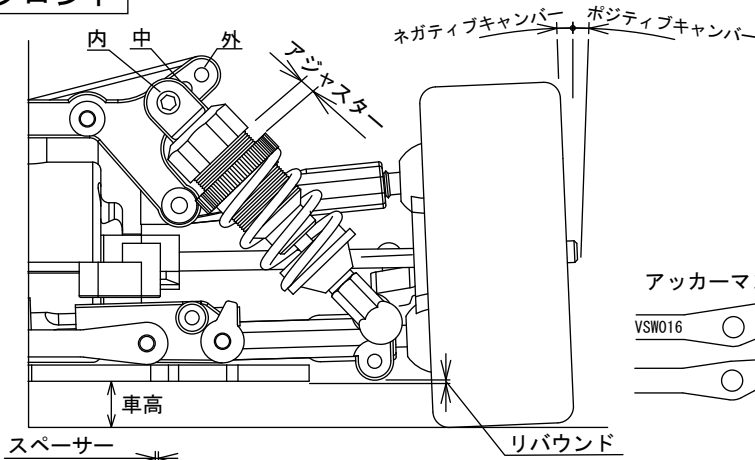

スペーサー	キャスター角
2mm	10°
1mm	8°
0mm	6°

デフ (粘土)	
リングギヤ	39T (40T)
アッカーマン	A (B) C
ステアリング切れ角	150 %

ダンパーオイル	300 350 400 450 500 550 600 700
ダンパーピストン	ノーマル
スプリング	ブルー 92721
アジャスター	mm
ダンパー取付	上 (内) 中 外 下 (上) 下
キャスター角	1 mm
キャンバー角	OG (1G) 0 (0.5) 1.0 1.5 2.0
トー角	アウト 少し
フロント全幅	198 mm
リバウンド	スプリング全長
スタビライザー	なし
タイヤ	V30 インナーモールド 京商レッド
タイヤ径	φ mm
ホイール	
車高	4.5 mm

## リア

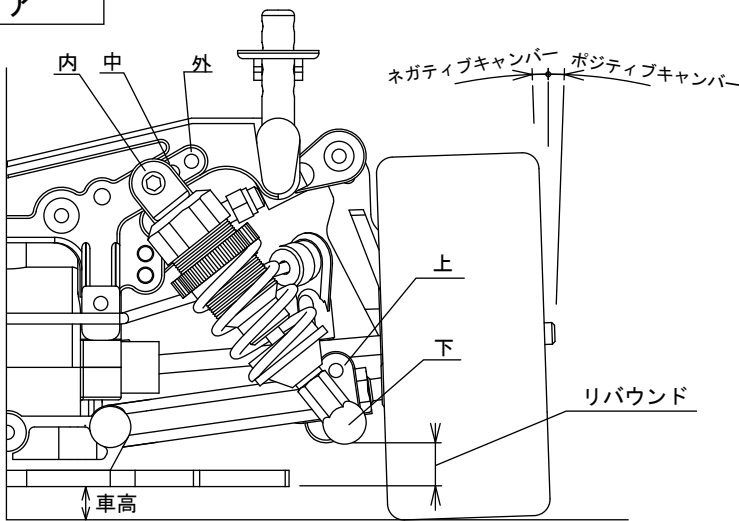

リングギヤ 39T				
ギヤ	ギヤ比	ギヤ	ギヤ比	
20	50	7.50	25 45	5.40
20	51	7.65	25 46	5.52
21	50	7.14	26 45	5.19
21	51	7.28	26 46	5.30
22	50	6.81	27 45	5.00
22	51	6.95	27 46	5.11

リングギヤ 40T				
ギヤ	ギヤ比	ギヤ	ギヤ比	
20	50	7.69	25 45	5.54
20	51	7.85	25 46	5.66
21	50	7.33	26 45	5.33
21	51	7.47	26 46	5.44
22	50	6.99	27 45	5.13
22	51	7.13	27 46	5.24

memo.

・S用アッパーデッキ使用。

クラッチウエイト	
スプリング	
クリアランス	mm
アジャストナット	mm

ダンパーオイル	300 350 400 450 (500) 550 600 700
ダンパーピストン	ノーマル
スプリング	グリーン 92491
アジャスター	mm
ダンパー取付(上)	内 中 (外)
ダンパー取付(下)	上 (下)
アッパー取り付け	内 (上下)-外 (上下)
キャンバー角	OG (1G) 0 (0.5) 1.0 1.5 2.0 2.5 3.0
トー角	-3°
リヤ全幅	202 mm
リバウンド	スプリング全長
スタビライザー	なし
リアサスホルダー	(H) L
デフオイル	# 2,000を半分
タイヤ	V30 インナーモールド 京商レッド
タイヤ径	φ mm
ホイール	
車高	5.0 mm
ボディー	NSX2003 ※シールは2002
ボディー位置	ノーマル
ウイング高さ	ノーマル
ウイング角度	ノーマル
ベル側ギヤ	20 (21) 22 / 25 (26) 27
スパーギヤ	50 (51) / 45 (46)
リングギヤ	39T (40T)
クラッチシュー	KC45 Hスプリング