

# FW-05R

標準セッティング Ver1.00

名前	伊藤 拓也	温度	12 °C	エンジン	メガ12	マフラー	VSW017	マニ	VSW009
日付	2003.12.14	湿度	40 %	ヘッドガスケット	mm	燃料	トルネード 20%		
コース	BOSS SPEED	グリップ	80 %	プラグ No.	f-6	プロポ	サンワ M-8		

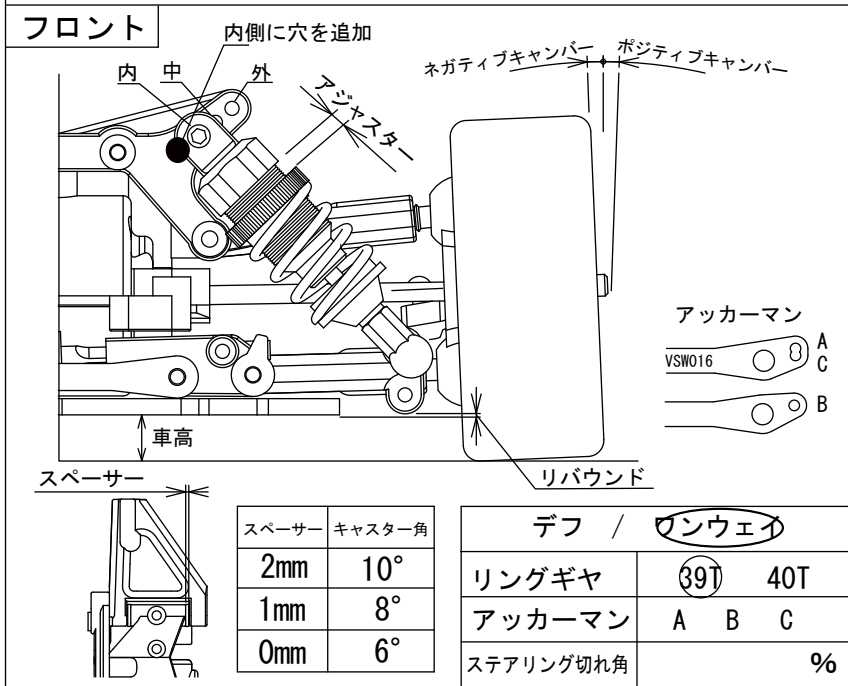

ダンパーオイル	300 (350) 400 450 500 550 600 700
ダンパーピストン	φ 1.2 x 1
スプリング	銀 (黒) 金 <small>ロング VZ073-4016</small>
アジャスター	約 3 mm
ダンパー取付	(内) 中 外 内内
キャスター角	1 mm
キャンバー角	(OG) / 1G 0 0.5 1.0 (1.5) 2.0
トー角	アウト 1.5°
フロント全幅	199.5 mm
リバウンド	0 mm
スタビライザー	
タイヤ	GRP 35°
タイヤ径	φ 63 mm
ホイール	GRP
車高	5.0 mm

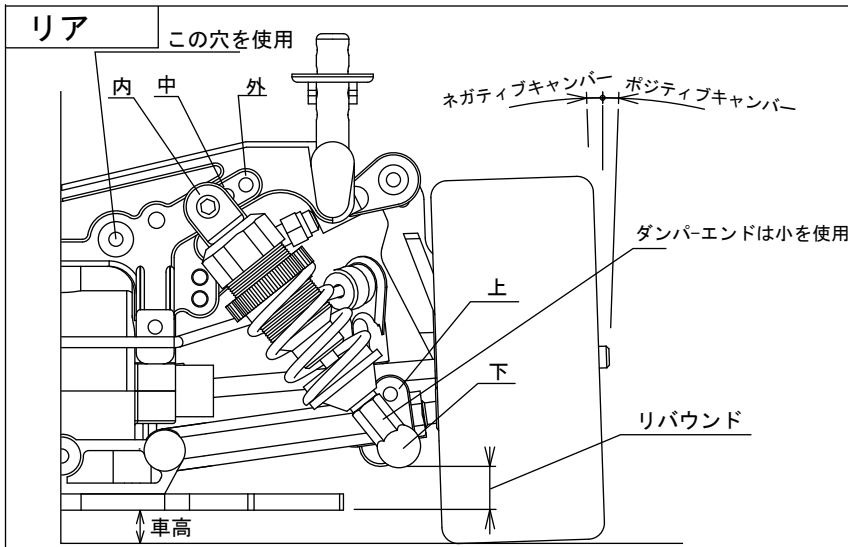

ダンパーオイル	300 350 400 450 (500) 550 600 700
ダンパーピストン	φ 1.0 x 2 (ノーマル)
スプリング	銀 黒 (金)
アジャスター	約 2 mm
ダンパー取付(上)	内 (中) 外
ダンパー取付(下)	上 (下)
アッパー取り付け	内(上下)-外(上下)
キャンバー角	(OG) / 1G 0 0.5 1.0 1.5 2.0 2.5 (3.0)
トー角	片側 2.0°
リヤ全幅	199.5 mm
リバウンド	+6 mm
スタビライザー	銀 (黒) 金
リアサスホルダー	(H) L
デフオイル	# 30.000
タイヤ	GRP 35°
タイヤ径	φ 64 mm
ホイール	GRP
車高	5.5 mm
ボディー	ダッチ2.1
ボディー位置	
ウイング高さ	
ウイング角度	

リングギヤ 39T

ギヤ	ギヤ比	ギヤ	ギヤ比
20 50	7.50	25 45	5.40
20 51	7.65	25 46	5.52
21 50	7.14	26 45	5.19
21 51	7.28	26 46	5.30
22 50	6.81	27 45	5.00
22 51	6.95	27 46	5.11

リングギヤ 40T

ギヤ	ギヤ比	ギヤ	ギヤ比
20 50	7.69	25 45	5.54
20 51	7.85	25 46	5.66
21 50	7.33	26 45	5.33
21 51	7.47	26 46	5.44
22 50	6.99	27 45	5.13
22 51	7.13	27 46	5.24

クラッチウエイト	φ4穴
スプリング	4D用
クリアランス	0.5 mm
アジャストナット	0.8 mm

ベル側ギヤ	20 (21) 22 / 25 (26) 27
スパーギヤ	50 (51) / 45 (46)
リングギヤ	(39T) 40T
クラッチシュー	グレー