

FW-05R

標準セッティング Ver1.00

| | | | | | | | | | |
|-----|-----------|------|-------|----------|------------------|------|-----------|----|--------|
| 名前 | 宮下 崇 | 温度 | 18 °C | エンジン | シリオ12 TUP PRO | マフラー | VSW011 | マニ | VSW009 |
| 日付 | 2003.12.2 | 湿度 | 45 % | ヘッドガスケット | 0.3 mm | 燃料 | BP ピークパワー | | |
| コース | 京商サーキット | グリップ | 60 % | プラグ No. | S7 コールド | プロポ | サンワ M-8 | | |

フロント

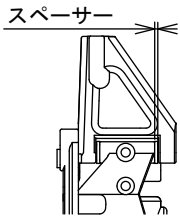
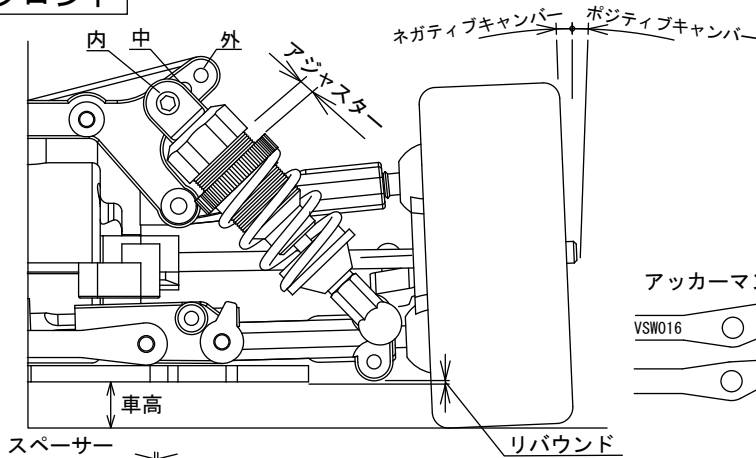

| スペーサー | キャスター角 |
|-------|--------|
| 2mm | 10° |
| 1mm | 8° |
| 0mm | 6° |

| | | | |
|-----------|-----|-------|---------|
| デフ | / | ワンウェイ | #30,000 |
| リングギヤ | 39T | (40T) | |
| アッカーマン | A | B | (C) |
| ステアリング切れ角 | % | | |

| | |
|----------|---------------------------------------|
| ダンパーオイル | (300) 350 400 450 500 550 600 700 |
| ダンパーピストン | φ 1.0 x 2 |
| スプリング | 銀 (黒) 金 <small>ロング VZ073-4016</small> |
| アジャスター | 約 3 mm |
| ダンパー取付 | 内 中 (外) |
| キャスター角 | 1 mm |
| キャンバー角 | (OG) / 1G 0 (0.5) 1.0 1.5 2.0 |
| トー角 | アウト 2° |
| フロント全幅 | 199 mm |
| リバウンド | 0 mm |
| スタビライザー | |
| タイヤ | 30V + スポンジインナー (No. 92013) |
| タイヤ径 | φ mm |
| ホイール | No. 92012 |
| 車高 | 5.5 mm |

リア

この穴を使用

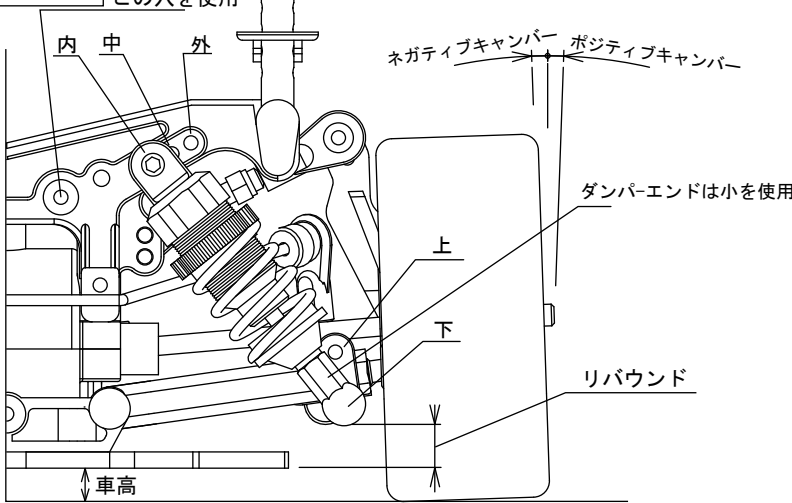

| ギヤ | ギヤ比 | ギヤ | ギヤ比 | |
|----|-----|------|-------|------|
| 20 | 50 | 7.50 | 25 45 | 5.40 |
| 20 | 51 | 7.65 | 25 46 | 5.52 |
| 21 | 50 | 7.14 | 26 45 | 5.19 |
| 21 | 51 | 7.28 | 26 46 | 5.30 |
| 22 | 50 | 6.81 | 27 45 | 5.00 |
| 22 | 51 | 6.95 | 27 46 | 5.11 |

| ギヤ | ギヤ比 | ギヤ | ギヤ比 | |
|----|-----|------|-------|------|
| 20 | 50 | 7.69 | 25 45 | 5.54 |
| 20 | 51 | 7.85 | 25 46 | 5.66 |
| 21 | 50 | 7.33 | 26 45 | 5.33 |
| 21 | 51 | 7.47 | 26 46 | 5.44 |
| 22 | 50 | 6.99 | 27 45 | 5.13 |
| 22 | 51 | 7.13 | 27 46 | 5.24 |

| | | | |
|-----------|---------------------------------------|---------|-------------------------|
| ダンパーオイル | (300) 350 400 450 500 550 600 700 | | |
| ダンパーピストン | φ 1.2 x 1 | | |
| スプリング | 銀 (黒) 金 <small>ロング VZ073-4016</small> | | |
| アジャスター | 約 3.5 mm | | |
| ダンパー取付(上) | 内 (中) 外 | | |
| ダンパー取付(下) | 上 (下) | | |
| アッパー取り付け | 内 (上下) - 外 (上下) | | |
| キャンバー角 | (OG) / 1G 0 0.5 (1.0) 1.5 2.0 2.5 3.0 | | |
| トー角 | 片側 3° | | |
| リヤ全幅 | 199 mm | | |
| リバウンド | + 5.0 mm | | |
| スタビライザー | 銀 (黒) 金 | | |
| リアサスホルダー | (H) L | | |
| デフオイル | # 5,000 | | |
| タイヤ | 30V + スポンジインナー (No. 92013) | | |
| タイヤ径 | φ mm | | |
| ホイール | No. 92012 | | |
| 車高 | 6 mm | | |
| ボディー | モジュールピットワーク GT-R | | |
| ボディー位置 | | | |
| ウイング高さ | | | |
| ウイング角度 | | | |
| クラッチウエイト | ノーマル | ベル側ギヤ | (20) 21 22 / (25) 26 27 |
| スプリング | 4D用 FM432 | スパーギヤ | 50 (51) / 45 (46) |
| クリアランス | 0.5 mm | リングギヤ | 39T (40T) |
| アジャストナット | 0.8 mm | クラッチシュー | グレー (FMW10) |