

# EVOLVA TEAM KYOSHO SETTING DATA Ver1.00

名前	下 高章	温度	31 °C	エンジン	SIRIO	マフラー	No. 2013
日付	2004/7/19	湿度	70 %	ヘッドクリアランス	mm	燃料	トルネード
コース	CRP和歌山	グリップ	%	プラグ No.	シリオS7コールド	プロポ	SANWA M8

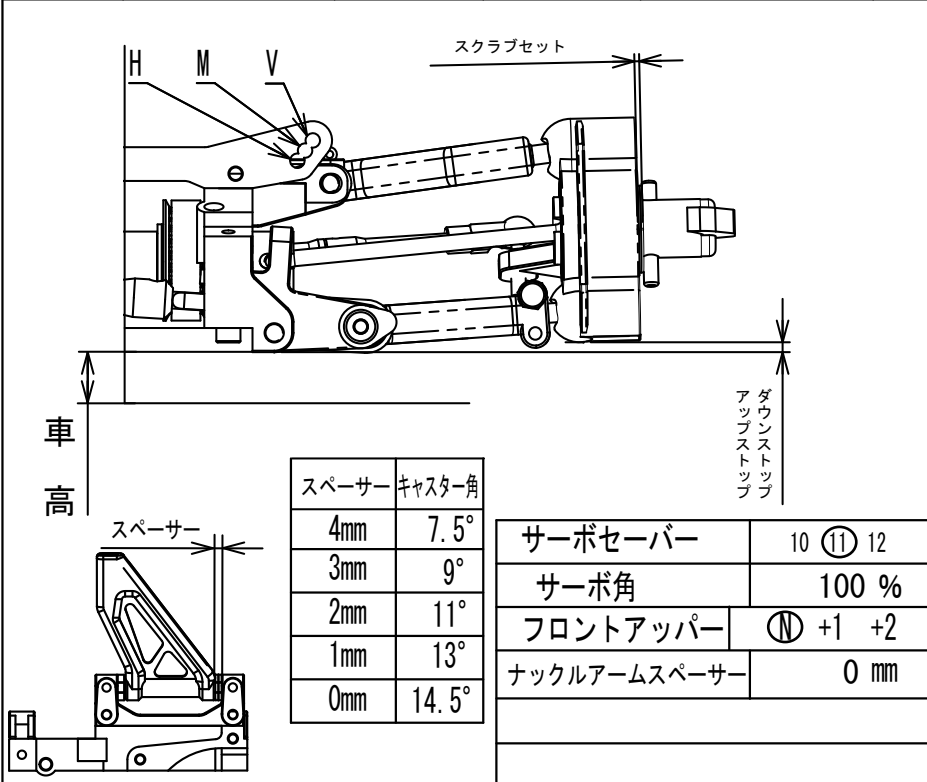

ダンパーオイル	400 450 ⑤00 550 600 700 800
ダイヤフラム	白 (W6007)
ダンパーピストン	⑨ Φ1.2-1Hole
スプリング	1.8 ⑨ 2.0 シルバー
スプリングアジャスター	mm
ダンパー位置	⑨ M V
スクラブセット	0.5 ①⑩
キャスト角	2 mm
キャンバー角	左 ①0.5 1 1.5 2 2.5 3 ⑩/1G 右 ①0.5 1 1.5 2 2.5 3
トー角	-1°
フロント全幅	251.5 mm
アップストップ	- mm
ダウンストップ	-1 mm
スタビライザー	● ○ ○ ○ ○ ○
タイヤ硬度	32 ③5 37 40
タイヤタイプ	④タンダード / マルチ
タイヤ直径	φ 69 mm
車高	7.5 mm

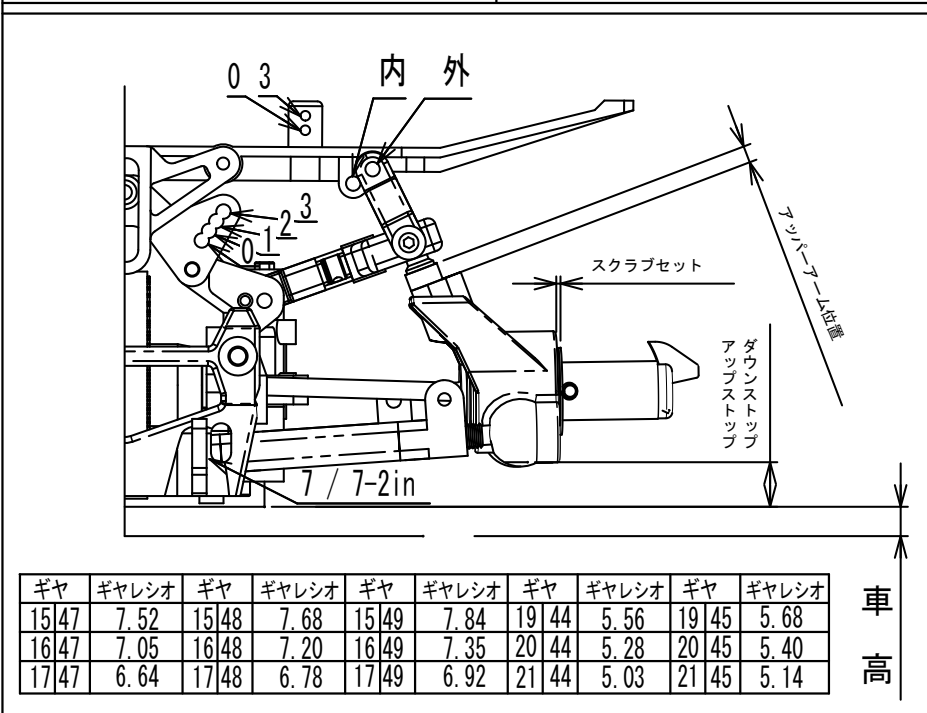

ダンパーオイル	400 450 500 550 600 700 ⑧00
ダイヤフラム	黒 (W6006)
ダンパーピストン	⑨ Φ1.1-2Hole
スプリング	1.8 1.9 ⑩ 黒
スプリングアジャスター	
ダンパー位置	0 1 ② 3
スクラブセット	0.5 ①⑩ 1.5 2.0
アッパーアーム位置	5 mm ⑩ IN/OUT
キャンバー角	左 0.5 ①1.5 2 2.5 3 3.5 ⑩/1G 右 0.5 ①1.5 2 2.5 3 3.5
トー角	片側1.5°
リア全幅	261.5 mm
アップストップ	- mm
ダウンストップ	9 mm
スタビライザー	φ3 / ∅
タイヤ硬度	32 ③5 37 40
タイヤタイプ	④タンダード / マルチ
タイヤ直径	φ 76 mm
車高	8 mm
サスホルダー	7 / ⑦-2in
ボディ	プロトフォーム ローラ
ボディー位置	8 mm
リアスポイラー	10 mm

クラッチタイプ	③D 4D	ピニオンギヤ	15 ①6 17 18 ①9 20 21 22
クラッチシュー	N 赤 ④レー	スパークギヤ	47 48 ④9 / ④4 45
クラッチウェイト	N φ4穴	駆動比 (前後)	7mm 差 26/18 (420 ベルト)
クラッチスプリング	4D		
クリアランス	0.5 mm	Rボディマウント取り付け	内 / ④外
アジャストナット	1.3 mm	Rボディマウント高さ	①0 / 3

メモ