

# EVOLVA TEAM KYOSHO SETTING DATA Ver1.00

名前	宮下 崇	温度	12 °C	エンジン	シリオ21	マフラー	シリオ 2013
日付	2003/11/28	湿度	60 %	ヘッドクリアランス	0.3 mm	燃料	トルネード 30%
コース	BOSS SPEED	グリップ	60 %	プラグ No.	シリオ S7コールド	プロポ	サンワ - M8

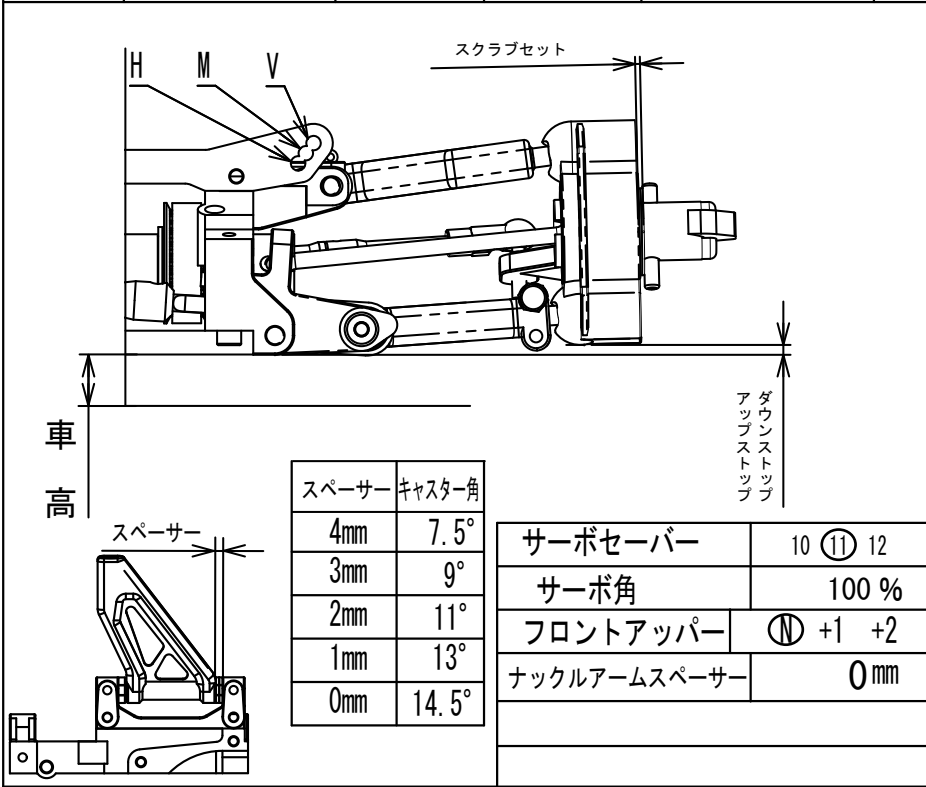

ダンパーオイル	(400) 450 500 550 600 700 800
ダイヤフラム	ソフト (W6007)
ダンパーピストン	(N) Φ1.2-1Hole
スプリング	1.8 (1.9) 2.0 黒
スプリングアジャスター	約 8 mm
ダンパー位置	H (M) V
スクラブセット	0.5 (1.0)
キャスター角	3 mm
キャンバー角	左 0 0.5 (1) 1.5 2 2.5 3 右 0 0.5 (1) 1.5 2 2.5 3
トー角	アウト 1.5°
フロント全幅	251 mm
アップストップ	フリー
ダウンストップ	0 mm
スタビライザー	(○) (●) (○) (○) (○)
タイヤ硬度	32 (35) 37 40
タイヤタイプ	(スタンダード) / マルチ
タイヤ直径	φ 67 mm
車高	7.5 mm

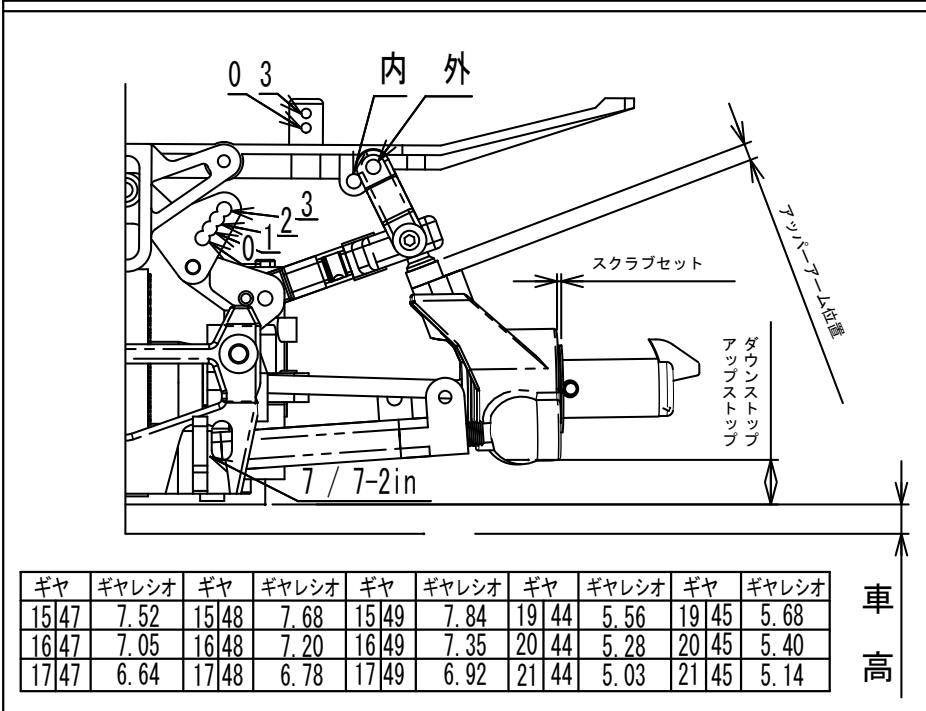

ダンパーオイル	400 450 (500) 550 600 700 800
ダイヤフラム	ソフト (W6007)+Oリング×3
ダンパーピストン	N Φ1.2×1Hole
スプリング	1.8 (1.9) 2.0 カッパー
スプリングアジャスター	約9.5 mm
ダンパー位置	0 (1) 2 3
スクラブセット	0.5 (1.0) 1.5 2.0
アッパーアーム位置	5 mm (IN) OUT
キャンバー角	左 (0.5) 1 1.5 2 2.5 3 3.5 右 (0.5) 1 1.5 2 2.5 3 3.5
トー角	片側 1.5°
リア全幅	262.5 mm
アップストップ	フリー
ダウンストップ	+9.0 mm
スタビライザー	φ3 / ∅(45°)
タイヤ硬度	32 (35) 37 40
タイヤタイプ	(スタンダード) マルチ
タイヤ直径	φ 74 mm
車高	8 mm

クラッチタイプ	(3D) 4D	ピニオンギヤ	0.8M 20/25
クラッチシュー	N 赤 (レー)	スパークギヤ	0.8M 61/56
クラッチウエイト	N φ3.5 穴	駆動比 (前後)	7mm 差 (26/18 (420 ベルト))
クラッチスプリング	4D用		
クリアランス	0.5 mm	Rボディマウント取り付け	内 / (外)
アジャストナット	1.0 mm	Rボディマウント高さ	(0) / 3

サスホルダー	7 / (7-2in)
ボディ	KYOSHO LOLA
ボディー位置	8 mm
リアスポイラー	6 mm

メモ