

EVOLVA TEAM KYOSHO SETTING DATA Ver1.00

名前	Team KYOSHO	温度	℃	エンジン		マフラー	
日付	2003/10/30	湿度	%	ヘッドクリアランス	mm	燃料	
コース		グリップ	%	プラグ No.		プロポ	

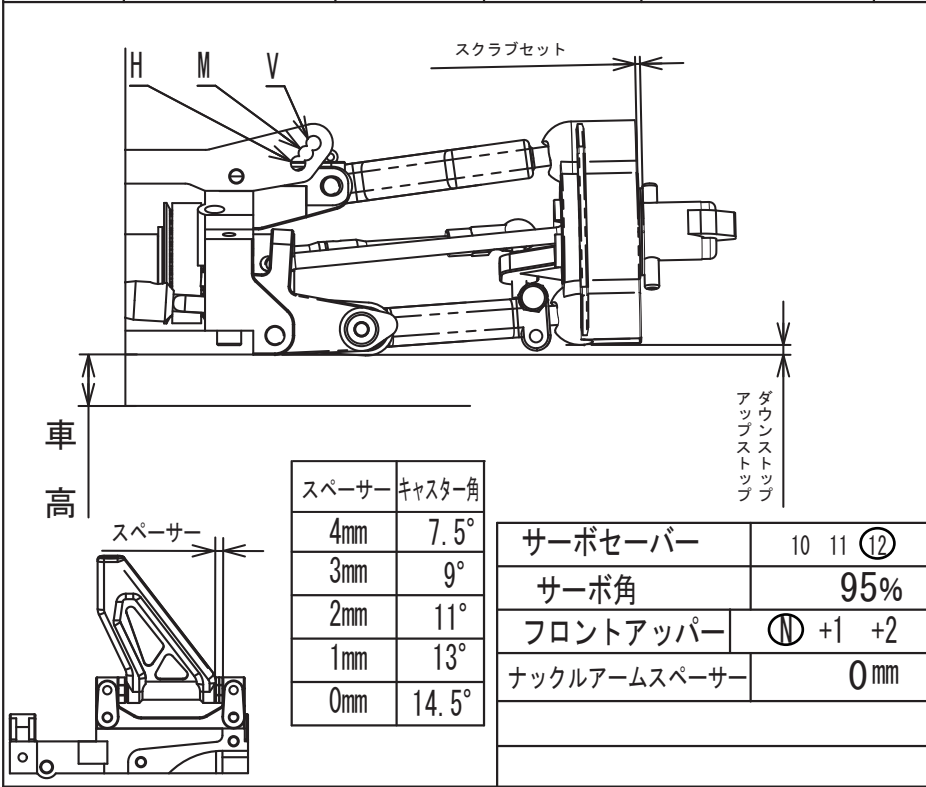

ダンパーオイル	400 450 (500) 550 600 700 800
ダイヤフラム	N (W6006)
ダンパーピストン	(N) Φ1.2-1Hole
スプリング	1.8 (1.9) 2.0 Black
スプリングアジャスター	mm
ダンパー位置	(H) M V
スクラブセット	0.5 (1.0)
キャスター角	2mm
キャンバー角	左 0 (0.5) 1 1.5 2 2.5 3 右 0 (0.5) 1 1.5 2 2.5 3
トー角	-1°
フロント全幅	253 mm
アップストップ	- mm
ダウンストップ	0 mm
スタビライザー	() (●) (/) (/) (/)
タイヤ硬度	32 (35) 37 40
タイヤタイプ	(スタンダード) / マルチ
タイヤ直径	φ 69 mm
車高	7 mm

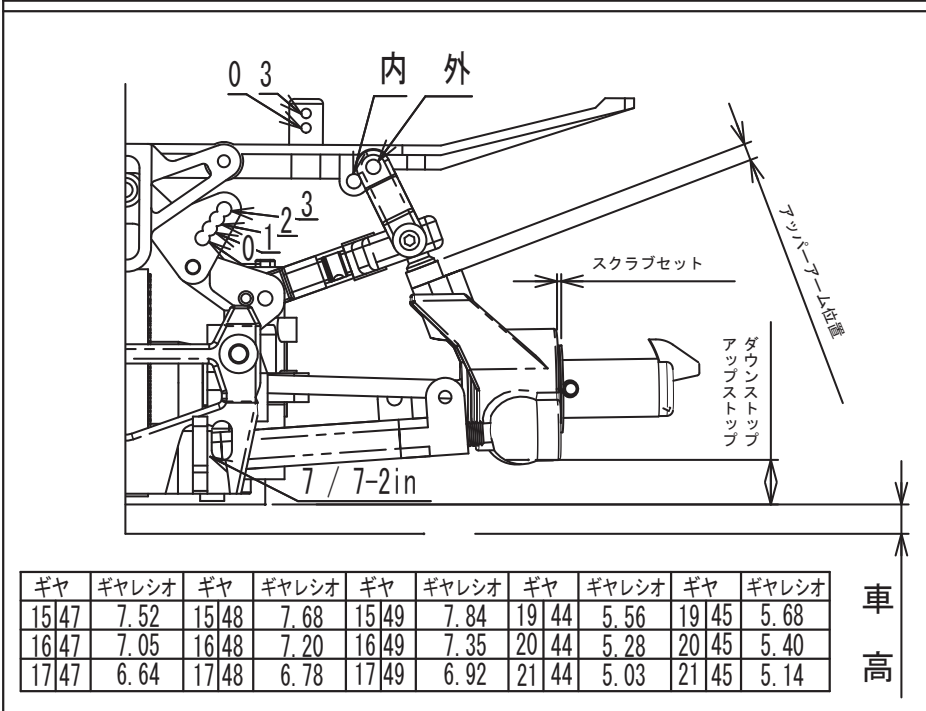

ダンパーオイル	400 450 (500) 550 600 700 800
ダイヤフラム	N (W6006)
ダンパーピストン	(N) Φ1.1-2Hole
スプリング	1.8 1.9 (2.0) Black
スプリングアジャスター	mm
ダンパー位置	0 (1) 2 3
スクラブセット	0.5 (1.0) 1.5 2.0
アッパーアーム位置	3mm (IN) OUT
キャンバー角	左 0.5 (1) 1.5 2 2.5 3 3.5 右 0.5 (1) 1.5 2 2.5 3 3.5
トー角	+1.5°
リア全幅	262 mm
アップストップ	- mm
ダウンストップ	9 mm
スタビライザー	(φ3) / ()
タイヤ硬度	32 (35) 37 40
タイヤタイプ	(スタンダード) マルチ
タイヤ直径	φ 76 mm
車高	8 mm

クラッチタイプ	(3D) 4D	ピニオンギヤ	15 (16) 17 18/19 (20) 21 22
クラッチシュー	N 赤 (ブルー)	スパークギヤ	47 48 (49) / 44 (45)
クラッチウェイト	(N)	駆動比 (前後)	7mm 差 (26/18 (420 ベルト))
クラッチスプリング	4D	Rボディマウント取り付け	内 / (外)
クリアランス	0.5 mm	Rボディマウント高さ	(0) / 3
アジャストナット	1 mm		

サスホルダー	7 / (7-2in)
ボディ	KYOSHO LOLA
ボディー位置	7 mm
リアスポイラー	8 mm

メモ