

Name
松本裕之

Date
2009/10/25

Truck / City
京商サーキット

Event
246耐久レース

Front Suspension

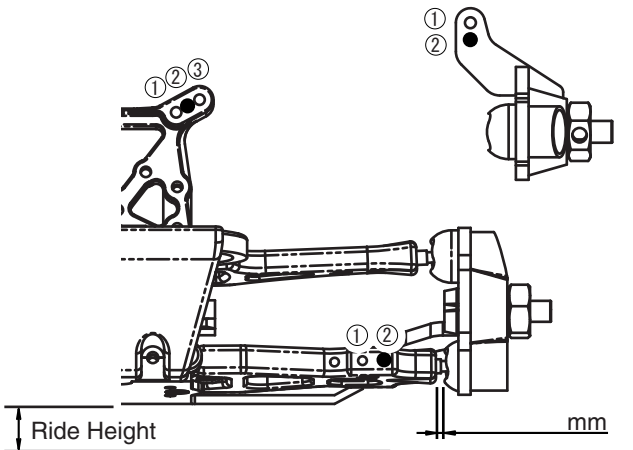

Toe In Out 1 ° Ride Height 18 mm
Camber 2 ° Sway Bar φ2.3

Rear Suspension

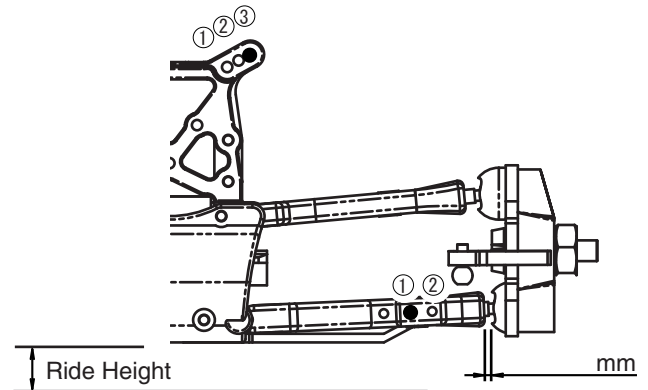

Toe In Out 3 ° Ride Height 20 mm
Camber 3 ° Sway Bar φ2.3

Shock

kit / readysset TRW105

| | | |
|--------------|-------|-------|
| Shock Piston | Front | 標準 |
| Shock Oil | # | 350 |
| Shock Spring | | 標準 |
| Shock Length | | 標準 mm |

| | |
|------|-------|
| Rear | 標準 |
| # | 400 |
| | 標準 |
| | 標準 mm |

Shock Length

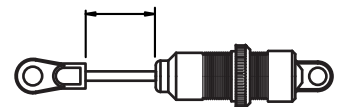

Diff

| | | |
|--------------|----------|--|
| Front Diff. | # 100000 | <input type="checkbox"/> 2bevel <input checked="" type="checkbox"/> 4bevel |
| Center Diff. | # 10000 | <input type="checkbox"/> 2bevel <input checked="" type="checkbox"/> 4bevel |
| Rear Diff. | # 5000 | <input type="checkbox"/> 2bevel <input checked="" type="checkbox"/> 4bevel |

Engine

Engine GXR-18
Clutch bell / Spur 標準
Clutch 標準
Clutch Spring 標準

Tire

| | | | |
|---------------|-----------------|----------|-------|
| Front Tire | <u>TRT122</u> | Compound | _____ |
| Rear Tire | <u>TRT122</u> | | _____ |
| Front Inserts | <u>TRT122付属</u> | | _____ |
| Rear Inserts | <u>TRT122付属</u> | | _____ |
| Wheel | <u>TRH121W</u> | | _____ |

Truck Condition

| | | |
|---|---|---|
| <input checked="" type="checkbox"/> Smooth | <input checked="" type="checkbox"/> Wet | <input type="checkbox"/> Blue Groove |
| <input type="checkbox"/> Bumpy | <input type="checkbox"/> Dry | <input type="checkbox"/> Clay |
| <input checked="" type="checkbox"/> Low Truaction | <input type="checkbox"/> Sandy | <input type="checkbox"/> Dusty |
| <input type="checkbox"/> Med. Truaction | <input type="checkbox"/> Soft Dirt | <input checked="" type="checkbox"/> Asphalt |
| <input type="checkbox"/> Higt Truaction | <input type="checkbox"/> Grass | <input type="checkbox"/> Other |

Option Parts

- TRW152 スタビライザーセット
- TRT122 ハイグリップタイヤ
- R246-3001 フロントダンパーステー
- R246-3002 リヤダンパーステー
- R246-3003 フロントトルクステー
- R246-3004 リヤトルクステー

Comment :

ボディはインプレッサを使用
オンロードコースにジャンプ台、パイロンあり