

# Inferno MP9 Set Up Sheet

ver.1.01

ドライバー名 / Name of Driver	データ収集日 / DATE	コース / Track	エンジン / Engine	プラグ / Plug	燃料 / Fuel
Hideki Kobayashi	2008/11/23	08 KYOSHO MASTERS	SIRIO	SIRIO	KLOTZ
スパー / Spur	クラッチベル/スプリング/シュー / Clutch Bell/Spring/Shoe		タイヤ / Tires	インナー / Inner	マフラー / Muffler
<b>46 T</b>	<b>13 T</b>	1.10 <u>1.00</u> 0.95 · 0.90 Carbon X Aluminum X 3	AKA I-Beam Soft	AKA-MOLD	SIRIO 2058

## ●ダンパーセッティング / Shock-Set-Up

	FRONT	REAR
ダンパータイプ Shock Type		
ダンパーピストン Shock Piston	φ1.2x6 φ1.2x8 φ1.3x5 φ1.3x6 φ1.3x8 <u>φ1.4x5</u>	φ1.2x6 φ1.2x8 φ1.3x5 φ1.3x6 φ1.3x8 <u>φ1.4x5</u>
オイル Oil	# 700	# 500
スプリング Spring	Light Green	Purple
スペーサー Spacer	6 mm	6 mm
プレッシャースポンジ Pressure Sponge	—	—

## ●リバウンド高 / Rebound

FRONT	REAR
100 mm	125 mm

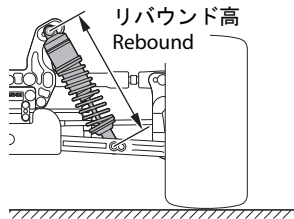

## ●キャンバー角 / Camber Angle

FRONT	REAR
+ 2°	+ 2°

+ Positive Camber  
- Negative Camber

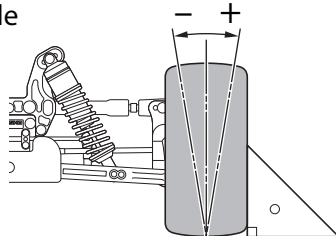

## ●フロントスキッド角 / Front Skid Angle

上部 Upper	フロント側 Front Side	リア側 Rear Side	アッパーアームポジション Upper Arm Position
下部 Under	フロント側 Front Side	9°	11°

— フロントハブキャリア / Front Hub Carrier —

-1° 0° +1°

## ●ダンパー取り付け位置 / Shock Mount Position

上部 / Shock Stay



下部 / Sus Arm

FRONT	REAR
In/Out	In/Out

## ●デフセッティング / Diff Gear Set-Up

	FRONT	CENTER	REAR
オイル Oil	<u>Normal</u> LSD 6000	<u>Normal</u> LSD 4000	<u>Normal</u> LSD 2000

## ●トー角 / Toe Angle

FRONT	REAR
-1°	2° 2.5° <u>3°</u>

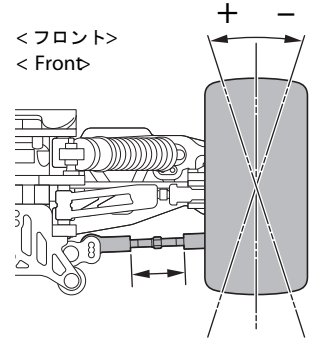

## ●ホイールベース / Wheelbase

Wheelbase		
リヤハブカラー Collar of Rear Hub	Front Side	5 mm
	Rear Side	0 mm

## ●リヤロールセンター&スキッド角 / Rear Roll Center & Skid Angle

< ロールセンターH >  
< Roll Center H >

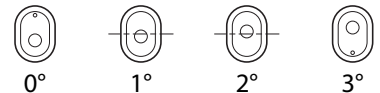

< ロールセンターL >  
< Roll Center L >

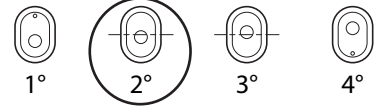

## ●アッパーアームポジション / Upper Arm Position

	REAR
パルク側 Shock Stay	1 · 2 · 3 · 4 5 · <u>6</u> · 7 · 8
ホイール側 Wheel side	In · Out

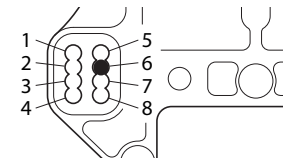

## ●リヤハブポジション Rear Hub Position

<u>Upper</u>
Under

## ●ステアリングプレート Steering Plate

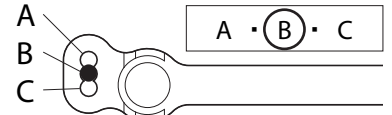

## ●スタビライザー / Unti Roll Bar

FRONT	REAR
φ 2.5	φ 2.6
0 mm	0 mm

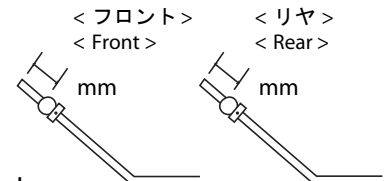

## ●ウイング角度 / Wing Angle

Upper · <u>Under</u>
----------------------

## ●トレッド / Tread

## ●ウェイト / Weight

—
---

FRONT	REAR
S · <u>L</u>	S · <u>M</u> · <u>L</u>

リヤ側はLを使用

## ●ホイールハブ / Wheel Hub

FRONT	REAR
Normal	Narrow