

Name
Cody King

Date
2008/11/22-23

Truck / City
相模湖プレジャーフォレスト

Event
京商マスターズ

Front Suspension

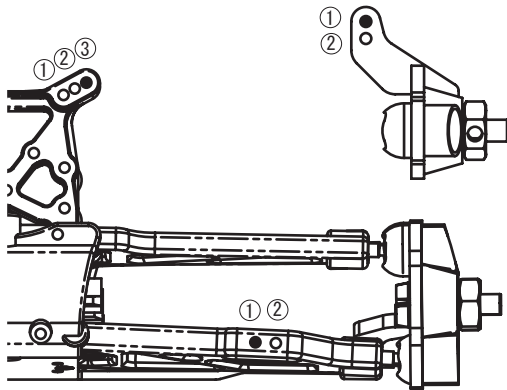

Toe In Out 0 ° Ride Height 28 mm
Camber 0.5 °

Rear Suspension

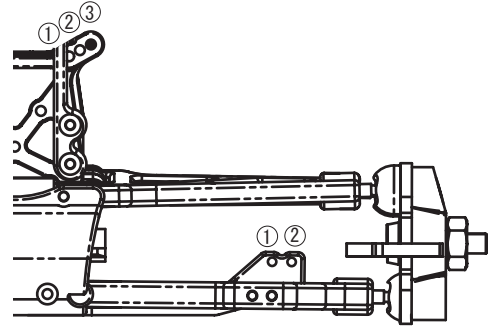

Toe In Out 4 ° Ride Height 27 mm
Camber 0.5 °



←ひっくり返して使用。
(要加工)

Shock

	Front	Rear
Shock Piston	標準	標準
Shock Oil	標準	標準
Shock Spring	標準	標準
Shock Length	<u>31</u> mm	<u>31</u> mm

Shock Length

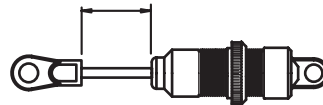

Diff

Front Diff. 標準 2bevel 4bevel
Center Diff. 標準 2bevel 4bevel
Rear Diff. 標準 2bevel 4bevel

Engine

Engine GXR-18
Clutch bell/Spur 13 / 46
Clutch 標準
Clutch Spring 標準加工 (2巻きカット)

Tire

Front Tire 標準
Rear Tire 標準
Front Inserts 標準
Rear Inserts 標準
Wheel 標準

Compound

Truck Condition

Smooth Wet Blue Groore
 Bumpy Dry Clay
 Low Truction Sandy Dusty
 Med. Truction Soft Dirt Other
 Higt Truction Grass

Option Parts

なし

Comment : ボディはDSTを使用。

使用送信機・受信機・サーボ : 標準

予選 9L 5' 06.310" 予選 1位

決勝 34L 20' 11.920" 決勝 1位

ベストラップ 32.310"