

Name
宮崎和弘

Date
2008/11/09

Truck / City
相模湖プレジャーフォレスト SPL2

Event
相模湖オフロードカップ

Front Suspension

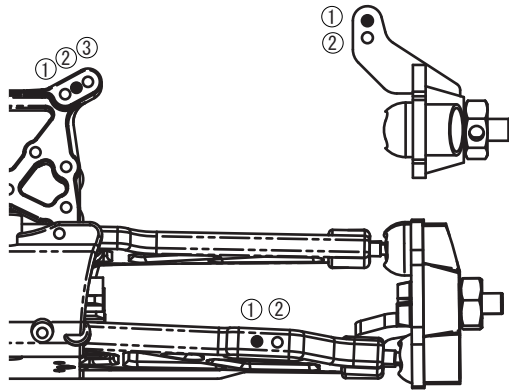

Toe In Out 0 ° Ride Height 28 mm
Camber 0 °

Rear Suspension

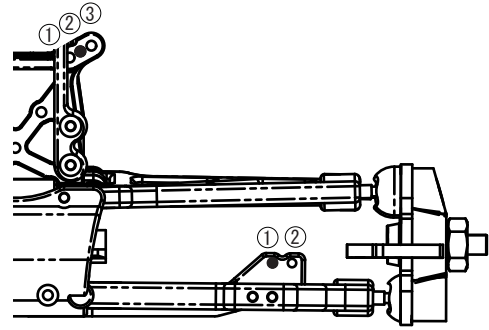

Toe In Out 2 ° Ride Height 28 mm
Camber 1 °

Shock

	Front	Rear
Shock Piston	<u>φ1.4 - 2穴</u>	<u>φ1.4 - 2穴</u>
Shock Oil	<u># 450</u>	<u># 450</u>
Shock Spring	<u>TRW101-9514 Yellow</u>	<u>TRW101-9014 Blue</u>
Shock Length	<u>26</u> mm	<u>26</u> mm

Shock Length

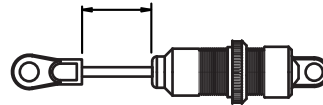

Diff

Front Diff.	<u># 3000</u>	<input type="checkbox"/> 2bevel <input checked="" type="checkbox"/> 4bevel
Center Diff.	<u># 3000</u>	<input type="checkbox"/> 2bevel <input checked="" type="checkbox"/> 4bevel
Rear Diff.	<u># 1000</u>	<input type="checkbox"/> 2bevel <input checked="" type="checkbox"/> 4bevel

Engine

Engine GXR-18
Clutch bell/Spur 11T / 46T
Clutch IFW136 3PCアルミクラッチシュー
Clutch Spring IFW53M 3PCクラッチスプリング (φ0.95)

Tire

		Compound
Front Tire	<u>W5650SS マイクロX</u>	_____
Rear Tire	<u>W5650SS マイクロX</u>	_____
Front Inserts	<u>W5040 スーパーハイハイ</u>	_____
Rear Inserts	<u>W5040 スーパーハイハイ</u>	_____
Wheel	<u>IFH002 テンスポーク</u>	_____

Truck Condition

<input type="checkbox"/> Smooth	<input checked="" type="checkbox"/> Wet	<input type="checkbox"/> Blue Groove
<input checked="" type="checkbox"/> Bumpy	<input type="checkbox"/> Dry	<input type="checkbox"/> Clay
<input type="checkbox"/> Low Truaction	<input type="checkbox"/> Sandy	<input checked="" type="checkbox"/> Dusty
<input checked="" type="checkbox"/> Med. Truaction	<input type="checkbox"/> Soft Dirt	<input type="checkbox"/> Other
<input type="checkbox"/> Higt Truaction	<input type="checkbox"/> Grass	

Option Parts

- TRW102 ユニバーサルスイングシャフト
- TRW103 SPメインシャシー
- TRW105 オイルダンパーセット
- TRW106 1/8ホイールストッパーセット
- IF345 HGエアークリーナーセット
- MT134 エアフィルタージョイント

Comment : ・ボディはDBXを使用。