

**Installing Battery / Das Einsetzen des Akkus**  
**Installation des batteries / Instalación de la Batería** バッテリーの取付け

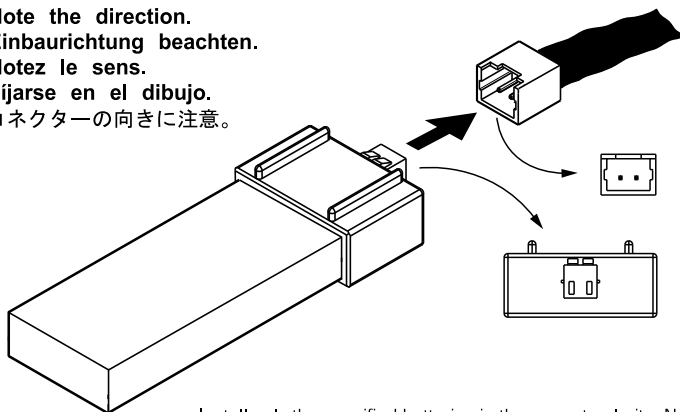

▶ **Note the direction.**  
**Einbauichtung beachten.**  
**Notez le sens.**  
**Fijarse en el dibujo.**  
コネクターの向きに注意。



Install only the specified batteries in the correct polarity. Never disassemble batteries as this may cause heat or damage and is dangerous.

Benutzen Sie nur die empfohlenen Batterien und nehmen Sie daran keine Veränderungen vor.



Ne jamais ouvrir les batteries ou inverser les connecteurs sous peine de court-circuit pouvant entrainer de srieux dommages.

Instale las baterías respetando siempre la polaridad. Nunca intente desmontarlas ni modificarlas ya que podría ocasionar un accidente.

電池は指定の電池を使用し、逆接続・分解は絶対にしないでください。  
(発熱・発火・破損の原因となり大変危険です)

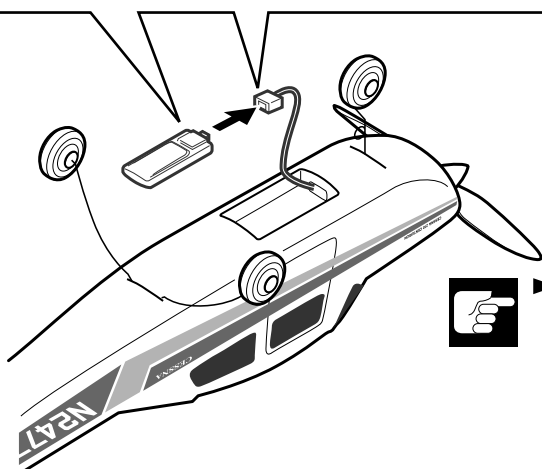

▶ **Hold connector when disconnecting battery, do not pull the cord.**  
**Stecker am Gehaeuse festhalten, nicht am Kabel ziehen!**

**Tenir le connecteur lorsque vous retirez la batterie. Ne pas tirer le connecteur !**  
**Sujete el conector mientras desconecta la bateria, no tire del cable**

バッテリーを外す時は、コードを引っ張らずに、コネクターをしっかりとさえる。