

※ご使用前にこの説明書を良くお読みになり十分に理解してください。
 Before beginning assembly, please read these instructions thoroughly.
 Bitte lesen Sie die Anweisungen vor Gebrauch genau durch!
 Veuillez attentivement lire les instructions avant l'emploi!
 Lea cuidadosamente este manual de instrucciones antes de comenzar el montaje

1:7 SCALE RADIO CONTROLLED BRUSHLESS POWERED 2WD RACING BUGGY

SCORPION^{XXL}VE

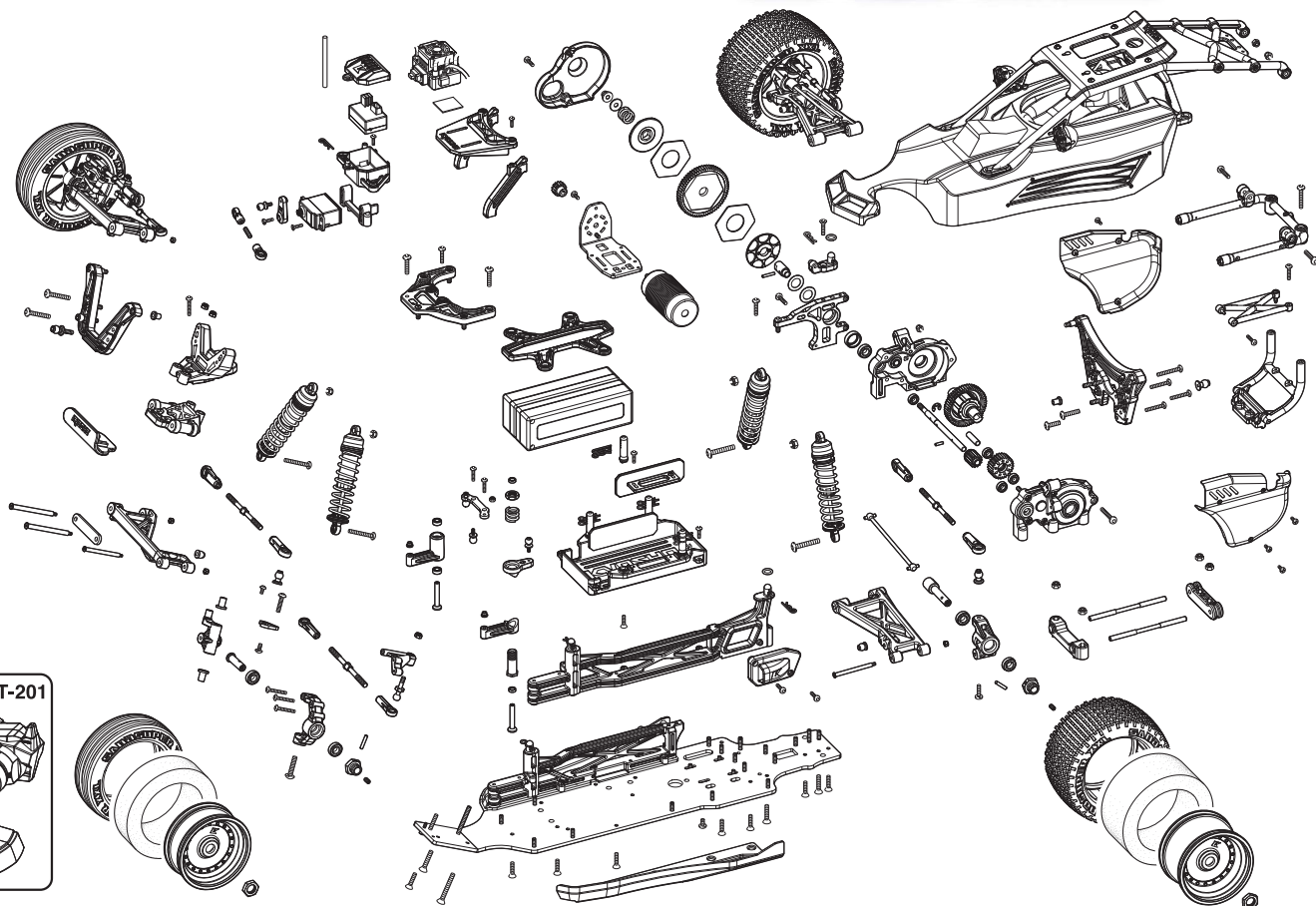

Syncro KT-201

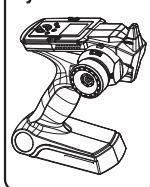

Scorpion XXL VE readysset

MAINTENANCE MANUAL メンテナンス説明書

●本紙は組立て順に説明してあります。メンテナンスやパーツの交換の際に参考にしてください。メンテナンスや組立ての不慣れな方は、お買い求めの販売店もしくは当社ユーザー相談室までお問い合わせください。

●This instruction manual follows the model's order of assembly. Please keep and refer to this manual for maintenance or when replacing parts. Users unfamiliar with maintaining and assembling this model should contact their Kyosho distributor or hobby shop.

●Diese Bauanleitung beschreibt die Montage des Modells. Bewahren Sie diese Dokumentation unbedingt fuer Ersatzteilbestellungen oder Reparaturen am Modell auf. Falls Sie Fragen haben, wenden Sie sich bitte an Ihren Fachhaendler oder direkt an KYOSHO Deutschland.

●Cette notice décrit les différentes phases de montage et de maintenance du modèle. Pour les utilisateurs peu familier avec le modélisme, en cas de doute ou de problème, contacter votre revendeur afin d'obtenir les conseils d'un spécialiste.

●Este manual de instrucciones explica los pasos de montaje del modelo. Por favor conserve este manual siempre a mano para realizar un correcto mantenimiento y consultar la lista de piezas a la hora de cambiar algún repuesto.

●メンテナンスやパーツ交換する際は、ビスや部品を無くさないように気を付けてください。

●Take care not to lose parts or screws etc. when performing maintenance or replacing parts.

●Achten Sie darauf, dass Sie keine Teile oder Schrauben waehrend der Montage am Modell verlieren.

●Faire attention de ne pas perdre de vis ou autres petites pièces du châssis ... En cas de perte, les remplacer immédiatement.

●Tenga precaución de no perder ninguna pieza a la hora de realizar el mantenimiento o de cambiar algún repuesto.



他にそろえる物 / ITEMS REQUIRED FOR OPERATION
 DAS NOTWENDIGE ZUBEHÖR / MATÉRIEL NÉCESSAIRE / PARA SU FUNCIONAMIENTO

組立てに必要な工具

Tools required
 Die notwendigen Werkzeuge
 Les outils utilisés
 Herramientas necesarias

キットに入っている工具

TOOLS INCLUDED / GELIEFERTE WERKZEUGE
 OUTILS FOURNIS / HERRAMIENTAS INCLUIDAS

■六角レンチ (2mm, 4mm)
 Hex wrenches (2mm, 4mm)
 Sechskantschlüssel (2mm, 4mm)
 Clé allen (2mm, 4mm)
 Llaves Allen (2mm, 4mm)

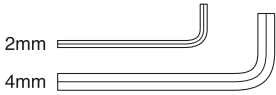

■十字レンチ
 Cross Wrench
 Kreuzschlüssel
 Clé en croix
 Llave de cruz

一般的な工具

TOOLS / Werkzeug
 OUTILS / HERRAMIENTAS

■ラジオペンチ
 Needle Nose Pliers
 Flachzange
 Pinces plates
 Alicates de punta fina

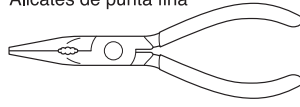

■ハサミ
 Scissors
 Schere
 Ciseaux
 Tijera

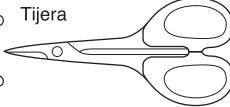

■ニッパー
 Wire Cutters
 Seitenschneider
 Pince coupante
 Alicates cortacables

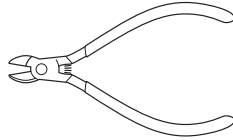

■カッターナイフ
 Sharp Hobby Knife
 Scharfes Bastelmesser
 Cutter
 Cuchilla de Hobby



■キリ
 Awl
 Spitzahle
 Poinçon
 Punzón

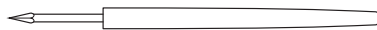

■ゴム系接着剤
 Rubber Cement
 Gummi-Kleber
 Colle à pneus
 Cola de contacto



注意

使用する工具の取扱いには、十分注意してください。
 CAUTION: Handle tools carefully!
 WICHTIG: Gehen Sie vorsichtig mit Werkzeugen um!
 IMPORTANT: Maniez les outils avec prudence!
 AVISO: Maneje las herramientas cuidadosamente!

アクセサリ

ACCESSORIES / Zubehör
 ACCESSOIRES / ACCESORIOS

No.96154
 ● KYOSHO スペシャルグルー
 ● KYOSHO Special Glue
 ● 瞬間接着剤
 ● Instant Glue / Sekundenkleber
 ● Colle cyanoacrylate / Pegamento instantáneo



■ネジロック剤
 Screw Cement / Schraubensicherung
 Frein filet / Fijatornillos

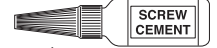

No.96178
 ● ロックタイト (中強度/10cc)
 ● Loctite (Medium Strength / 10cc)
 ● Loctite (mittelstark / 10ml)
 ● Loctite (Moyenne / 10cc)
 ● Loctite (Medio / 10cc)

No.36219
 ● SP ナイフエッジリーマー
 ● SP KNIFE EDGE REAMER
 ● REIBAHLE
 ● ALESOIR SPECIAL
 ● HERRAMIENTA TALADRO CARROCERIA

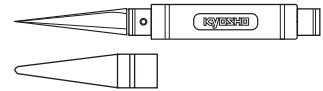

● 下穴加工が不要で、直接1~15mmの穴あけができる工具です。
 ● No need to pre-drill! Drills neat 1~15mm holes directly!
 ● Unerlässlich, nützlich! Diese Ahle bohrt Ihnen 1~15mm
 Löcher, einfach und sauber!
 ● Un must! Permet de faire des trous de 1~15mm sans
 effort! Idéal pour les carrosseries.
 ● Perfora agujeros desde 1 a 15mm.

組立て前の注意 (1) / BEFORE YOU BEGIN(1)
 BEVOR SIE BEGINNEN(1) / AVANT DE COMMENCER(1) / ANTES DE EMPEZAR(1)

1 組立ての前に下記のことに注意してください。

- この説明書を良く読み、構造を理解する。
- キットの内容を確認する。
 ※万一不良、不足がありましたら、お買い求めの販売店か、当社「ユーザー相談室」までご連絡ください。
- 小さな部品の形やサイズを間違えないようにする。図を参考にして確認しながら組立てる。
- TPビスを締めるときは・・・
 締めこみが固くても部品が固定されるまで締めてください。
 ただし、部品が変形するまで締めるとビスがきかなくなりま。

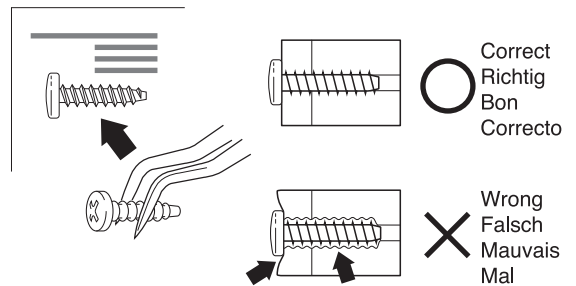
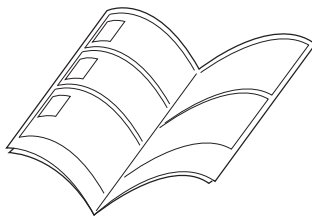

Before assembling, please read the following carefully:

- First, read this instruction manual and familiarise yourself with the model's construction.
- Check the kit contents. Should any parts be missing, contact the retail shop from where the model was purchased.
- Compare nuts, bolts, screws, etc to the "Actual Size" drawings on each page before fitting to ensure that you are installing the correct parts.
- Tighten Self tapping (TP) screws into parts until you have a secure attachment. However, be careful not to overly tighten TP screws as the threads may be damaged.

Avant l'assemblage, veuillez lire les points suivants attentivement:

- Lisez d'abord complètement cette notice; ainsi vous aurez un aperçu du déroulement et pourrez mieux vous orienter.
- Vérifiez ensuite le contenu du kit.
 Si jamais il y a des pièces manquantes, adressez-vous directement à votre magasin spécialisé ou au distributeur Kyosho dans votre pays.
- Ne confondez pas les vis et les petites pièces! Vérifiez-les à l'aide des illustrations dans chaque page de montage, puis assemblez les.
- Lorsque vous serrez une vis autotaraudeuse:
 Serrez jusqu'à ce que la pièce à monter soit bien installée. Pourtant, veillez à ne pas trop la serrer puisque vous risquez d'abîmer le filet dans la pièce.

Lesen Sie folgendes vor dem Zusammenbau aufmerksam durch:

- Lesen Sie zuerst die Bauanleitung ganz durch und verstehen Sie den Aufbau Ihres Modelles.
- Überprüfen Sie den Verpackungsinhalt.
 Sollten Teile fehlen, wenden Sie sich direkt an Ihren Fachhändler oder an den Kyosho-Vertreiber in Ihrem Land.
- Verwechseln Sie Schrauben sowie kleine Bauteile nicht! Vergleichen Sie sie vor dem Einbau mit den Darstellungen in Originalgröße in den Baustufen.
- Beachten Sie beim Festziehen einer Treibschraube folgendes:
 Schrauben Sie solange, bis das anzubringende Teil sicher und fest sitzt. Achten Sie jedoch darauf, daß Sie den Gewindengang im Material nicht überdrehen!

Antes de comenzar el montaje, lea atentamente lo siguiente:

- Lea, en primer lugar, este manual para obtener una idea general.
- Compruebe la conformidad de todas las piezas.
 Si faltara alguna pieza, contacte con la tienda donde lo adquirió.
 No se admitirán reclamaciones en modelos en proceso de montaje.
- Antes de colocar las piezas y tornillos, asegúrese mirando la tabla en cada paso.
- A la hora de apretar Tornillos Autorroscantes(TP):
 Apriételos firmemente en la pieza donde corresponda.
 No intente apretarlos demasiado, ya que podrían deformar la pieza.

組立て前の注意 (2) / BEFORE YOU BEGIN(2) BEVOR SIE BEGINNEN(2) / AVANT DE COMMENCER(2) / ANTES DE EMPEZAR(2)

2 キットには、形や長さが違うビスや小物部品が多く入っています。説明書には原寸図がありますので確認してから組立ててください。

This kit contains screws and hardware in different metric sizes and shapes. Before using them, check the screws on the true-to-scale diagrams on the left side in each assembly step.
Dieses Kit enthält Schrauben und Teile in unterschiedlichen metrischen Größen und Formen. Vor der Montage sollten diese während jedes Bauschritts mit den maßstabsgetreuen Schaubildern auf der linken Seite verglichen werden.
Ce kit contient des vis et des pièces de différentes tailles et formes. Avant de les utiliser, vérifiez les vis sur les dessins à échelle réelle à gauche de chaque étape de montage.
Este juego contiene tornillos y hardware en diferente tamaño metrico y formas. Antes de utilizarlos, verifique los tornillos en el verdadero escalor esquemas en el lado izquierdo en cada paso de la asemelea.

●ビスの種類 / SCREWS

Schrauben / VIS / TORNILLOS

ビス

Screw
LK Schraube
Vis
Tornillo



キャップビス

Cap Screw
Inbusschraube
Vis
Tornillo allen

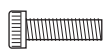

サラビス

Flat Head (F/H) Screw
SK Schraube
Vis F/H
Tornillo F/H

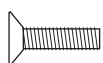

TPビス

Self-tapping (TP) Screw
LK Treibschr
Vis TP
Tornillo TP



TPサラビス

TP F/H Screw
SK Treibschrabe
Vis TP F/H
Tornillo TP F/H



セットビス

Set Screw
Gewindestift
Vis BTR
Prisionero



●小物部品のサイズ例 / OTHER HARDWARE

Andere Teile / AUTRES / OTROS ACCESORIOS

3x12mm ビス

Screw
LK Schraube
Vis 3x12mm
Tornillo 3x12mm

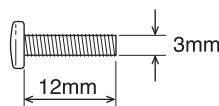

3x12mm サラビス

F/H Screw
SK Schraube
Vis F/H 3x12mm
Tornillo 3x12mm F/H

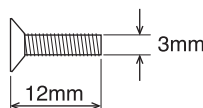

3mm ワッシャー・ナット

Washer · Nut
Scheibe · Mutter
Rondelle · Ecrou
Arandela · Tuerca

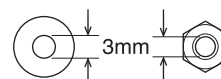

5x10mm メタル・ベアリング

Metal Bushing · Ball Bearing
Lager · Kugellager
Bague Métal · Roulements à billes
Casquillo Metálico · Rodamiento

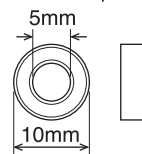

E4 エリング

E-ring
E-Ring E4
Clips 4mm
Clip E4

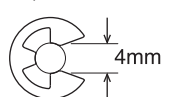

5.8mm ピロボール

Pillow Ball
Kugelschraube
Rotule 5.8mm
Rótula 5.8mm

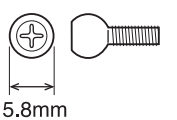

3 説明書の見かた

How to read the instruction manual:

So funktioniert die Bauanleitung:

Comment lire les instruction:

Cómo leer el manual de instrucciones:

(説明例 Example) (Exemple Beispiel Ejemplo)

- A: この項目で組立てるおおよその場所。
- B: 小物部品の名前、原寸図、使用数。
- C: キット内の部品は、ビス類を除いてキーNo.が付けられています。スペアパーツを購入する時はキーNo.を参照してください。
- D: 説明書内では多くのマークが使用されています。マークに注意して組立てを進めてください。マークの説明は、各ページの下にあります。

- A: Gives the name of the part being made and the serial number of steps for assembling.
- B: Details the key-number of parts, actual-size drawings and quantity of parts to use.
- C: All parts, except screws, are identified by key Numbers. When purchasing spare parts, identify the key number of the part required and cross reference this to the Spare Parts page, which shows the purchasable spare parts and the key numbers contained within.
- D: This instruction manual uses several symbols. Pay careful attention to them during construction. Details are given at the bottom of each page.

- A: Die Nummer der Baustufe sowie das zu bauende Teil werden angegeben.
- B: Teilenummer, Teilename, Darstellung in Originalgröße und Anzahl.
- C: Die Teilenummer stellt den Bezug zu unserer Bestellnummer her. Am Ende der Bauanleitung finden Sie eine Ersatzteilliste, die zu der Teilenummer die entsprechende Bestellnummer liefert.
- D: Diese Bauanleitung verwendet verschiedene Piktogramme, deren Bedeutungen unten auf jeder Seite erklärt werden.

1 フロントサスペンション / Front Suspension / Vordere Aufhängung
Suspension avant / Suspensión Delantera

④ 5 x 10mm メタル
Metal Bushing
Lager
Bague Métal 5x10mm
Casquillo Metálico 5x10mm

⑤ キングピン
King Pin
Achsschenkelbolzen
Vis à fusée
King Pin

- A: Numéro de la plage de montage et le nom de la pièce à assembler.
- B: Numéro de référence de la pièce, nom, illustration en grandeur réelle et quantité utilisée.
- C: Toutes les pièces, exceptées les vis, sont identifiées par un numéro de référence. Pour l'achat de pièces de rechange, trouvez ce numéro dans la liste pour pièces de rechange à la fin de cette notice. Toute à la gauche de cette même liste, vous trouverez ainsi le numéro de commande correspondant.
- D: Cette notice utilise des icônes dans les plages de montage. Référez-vous au bas de chaque page pour savoir leur signification.

- A: Indica el número del Paso y la Parte a ser montada.
- B: Número, Nombre de la Pieza, Dibujo a escala real, Cantidad utilizada.
- C: Todas las piezas, excepto los tornillos vienen identificadas por un número. Para comprarlas por separado, mire el número en la lista de piezas y apunte la referencia de la columna izquierda.
- D: Este manual de instrucciones utiliza diversos símbolos. Téngalos en cuenta durante el montaje.

**組立て前の注意 (3) / BEFORE YOU BEGIN(3)
BEVOR SIE BEGINNEN(3) / AVANT DE COMMENCER(3) / ANTES DE EMPEZAR(3)**

4

説明書に使われているマーク

Symbols used throughout the instruction manual, comprise:

Erklärung zu den Symbolen in dieser Anleitung

Liste des symboles à respecter lors du montage:

Pictogramas utilizados en este manual de instrucciones



注意して組立てる所。
Pay close attention here!
Vorsicht! Wichtiger Hinweis!
Attention! Avis important!
Preste atención.



可動するように組立てる。
Ensure smooth, non-binding movement when assembling.
Das Teil muß sich leicht bewegen lassen.
La pièce doit pouvoir pivoter autour de la vis.
Asegúrese que la pieza se mueve suavemente.



原寸図。
True-to-scale diagram.
Maßstabsgetreue Darstellung.
Illustration à l'échelle.
Dibujo a tamaño real.



右側用。
For Right.
Rechts
Drolte
Derecha



ゴム系接着剤で接着する。
Apply rubber type glue.
Gummikleber.
Collez avec de la colle a caoutchouc.
Aplicar cola de contacto.



左右同じように組立てる。
Assemble left and right sides the same way.
Bauen Sie eine linke und eine rechte Seite.
Assemblez le côté gauche comme le côté droit.
Realice el montaje de igual forma en ambos lados.



2セット組立てる(例)。
Assemble as many times as specified.
Sooft wie angegeben zusammenbauen.
Assemblez aussi souvent qu'indiqué.
Repita las veces señaladas.



別購入品。
Must be purchased separately!
Das Teil ist nicht im Bausatz enthalten!
Doit être acheté séparément!
Debe comprarse por separado.



左側用。
For Left.
Links
Gauche
Izquierda



番号の順に組立てる。
Assemble in the specified order.
In der angegebenen Reihenfolge zusammenbauen.
Assemblez dans l'ordre indiqué.
Realice el montaje en el orden indicado.



グリスを塗る。
Apply grease.
Fetten.
Graissez.
Aplicar grasa.



ネジロック剤を塗る。
Apply threadlocker (screw cement).
Verwenden Sie Schraubensicherungslack.
Appliquez du frein filet.
Aplique líquido fijatornillos.



瞬間接着剤で接着する。
Apply instant glue (CA glue, super glue).
Verwenden Sie Sekundenkleber.
Collez avec de la colle cyanoacrylate.
Aplique pegamento instantáneo.

1 デフギヤ / Differential / Gear Differential
Différentiel / Diferencial

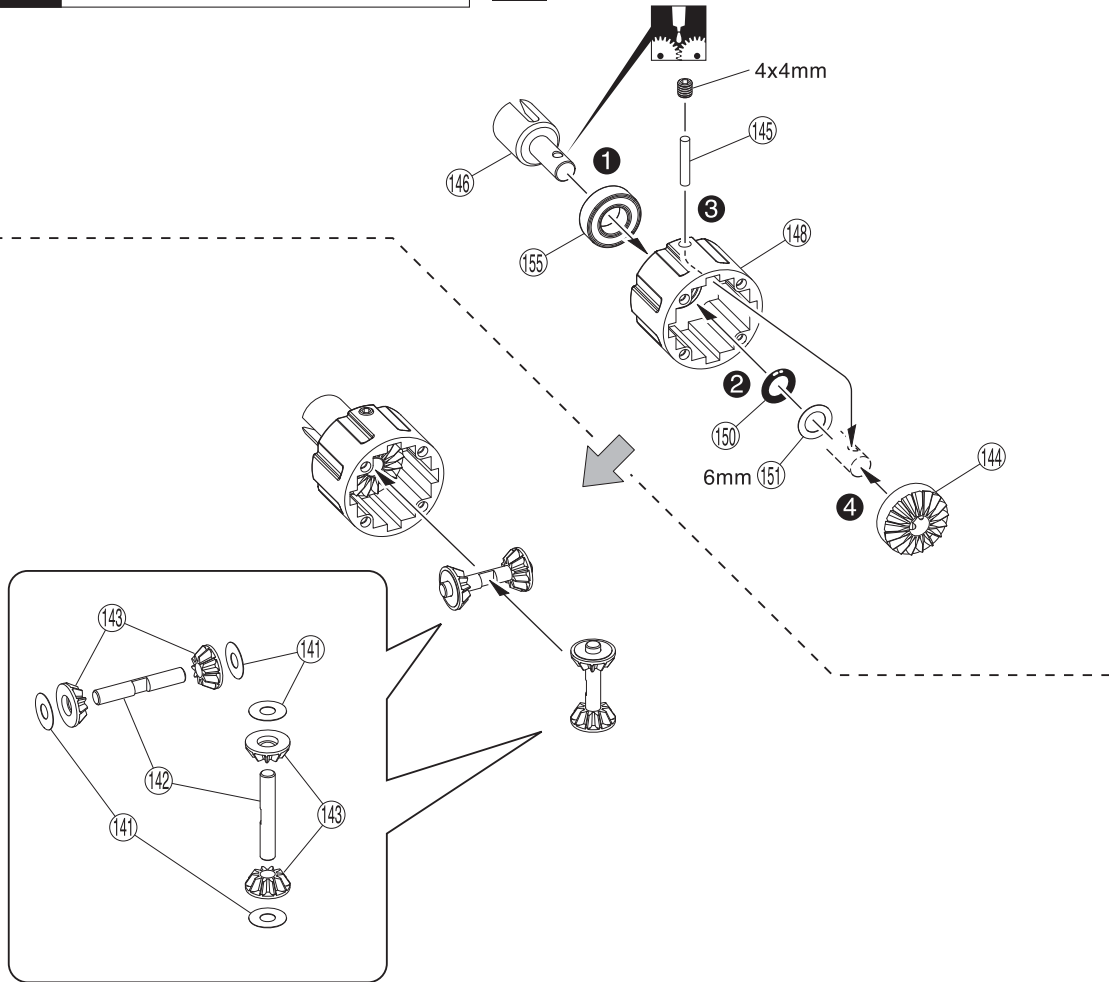

1

- 4 x 4mm セットビス
Set Screw
Gewindestift
Vis BTR 4x4mm
Prisionero 4x4mm
- ①
- ②
- ③
- (150) P6 Oリング
O-ring
O-Ring
Joint thorique
Junta Tórica
- ①
- (145) 2.5 x 12mm シャフト
Shaft
Welle
Axe 2.5x12mm
Eje 2.5x12mm
- ①
- (155) 8 x 16 x 5mm ベアリング
Ball Bearing
Kugellager
Roulements à billes
Rodamiento
- ①
- (141) 4mm シム
Shim
Unterlegscheibe
Rondelle de callage
Arandela
- ④

2 デフギヤ / Differential / Gear Differential
Différentiel / Diferencial

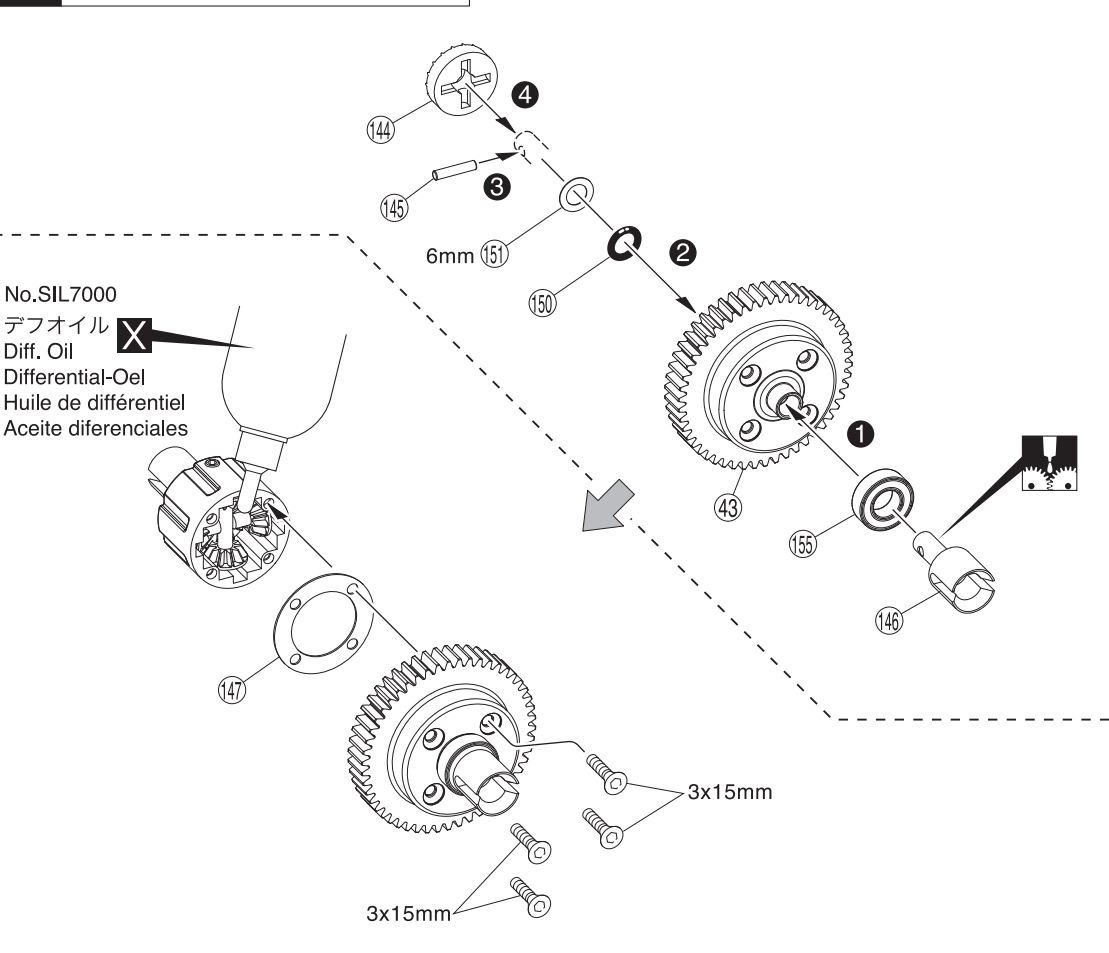

2

- 3 x 15mm サラヘックスビス
F/H Hex Screw
Inbus-Senkkopfschraube
Vis BTR à tête fraisée
F/H hex tornillo
- ④
- (150) P6 Oリング
O-ring
O-Ring
Joint thorique
Junta Tórica
- ①
- (145) 2.5 x 12mm シャフト
Shaft
Welle
Axe 2.5x12mm
Eje 2.5x12mm
- ①
- (155) 8 x 16 x 5mm ベアリング
Ball Bearing
Kugellager
Roulements à billes
Rodamiento
- ①

3 リヤギヤボックス / Rear Gearbox / Hintere Getriebegehäuse
 Carter de différentiel arrière / Caja de transmisión Trasera

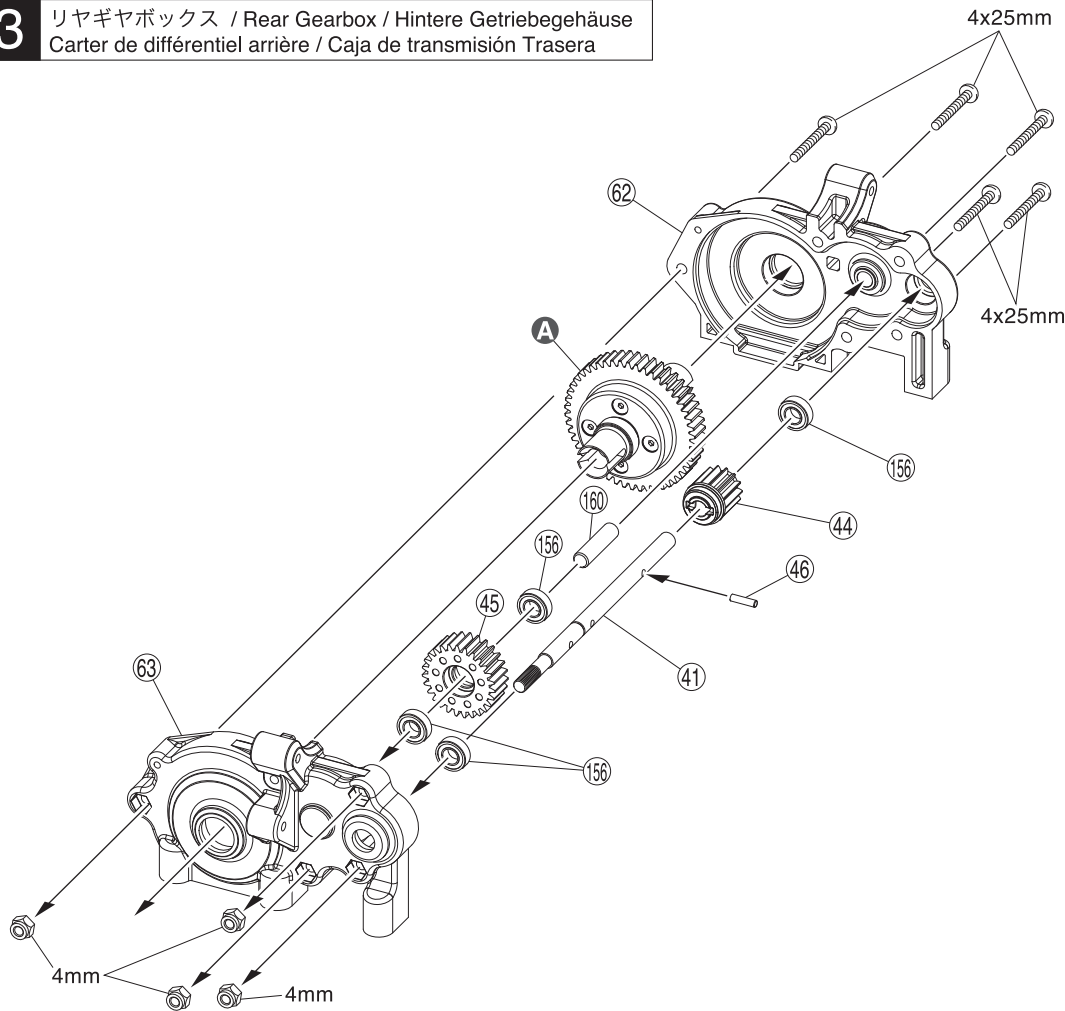

3

156) 6 x 12 x 4mm ベアリング
 Ball Bearing
 Kugellager
 Roulements à billes
 Rodamiento

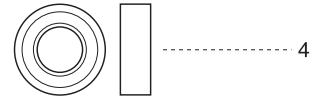

46) 2.5 x 9.8mm ピン
 Pin
 Stift
 Axe 2.5x9.8mm
 Pasador

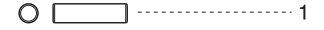

4 x 25mm ボタンヘックスビス
 Button Hex Screw
 Inbus-Halbrundschaube
 Vis BTR à tête ronde
 Button hex tornillo

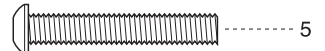

4mm ナイロンナット
 Nylon Nut
 Kunststoffmutter
 Ecrou nylon
 uerca Nylon



A 1で組み立てたもの。
 Assembled at No.1.
 Montiert in Baustufe 1
 Assemblé en phase No1
 Montados en No.1

4 リヤダンパステー / Rear Shock Stay / Hintere Dämpferbrücke
 Support amortisseurs arrière / Soporte amortiguadores trasero

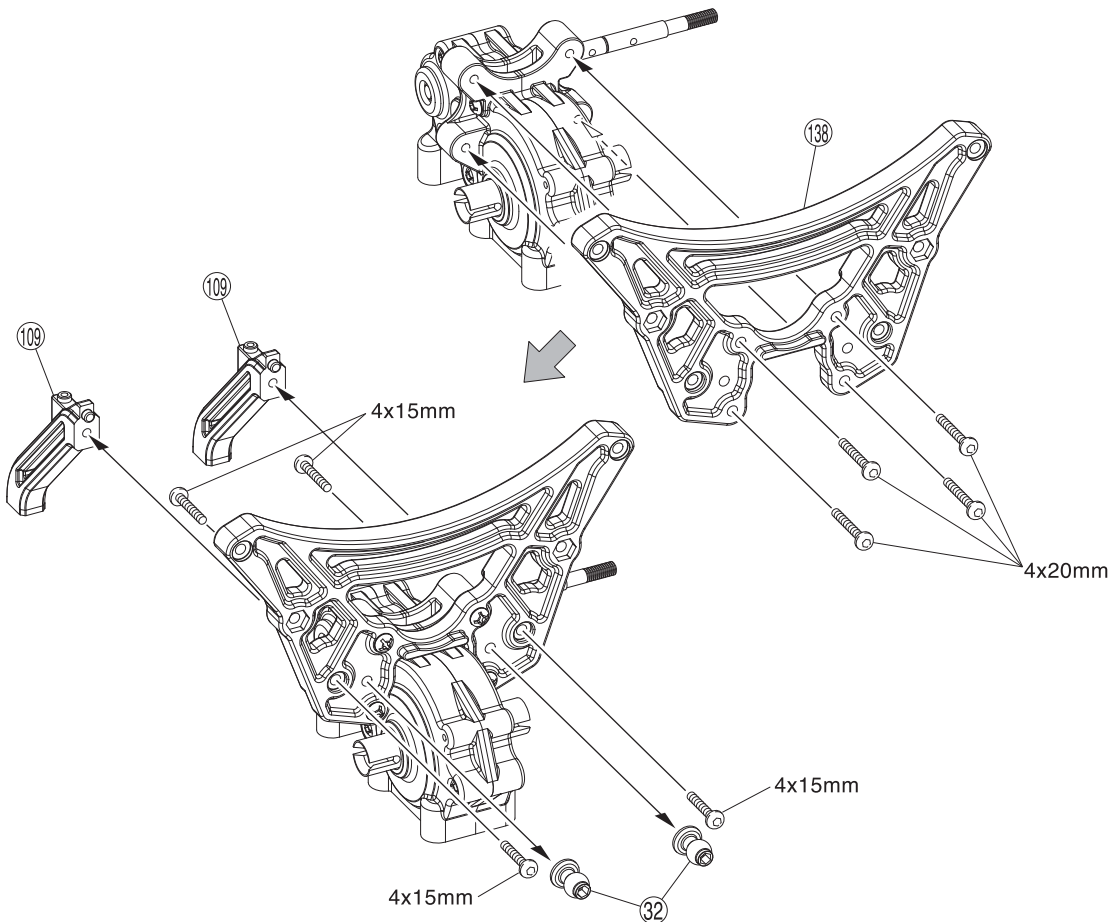

4

4 x 20mm ボタンヘックスビス
 Button Hex Screw
 Inbus-Halbrundschaube
 Vis BTR à tête ronde
 Button hex tornillo



4 x 15mm ボタンヘックスビス
 Button Hex Screw
 Inbus-Halbrundschaube
 Vis BTR à tête ronde
 Button hex tornillo



5 リヤサスペンション / Rear Suspension / Hintere Aufhängung
Suspension arrière / Suspensión Trasera

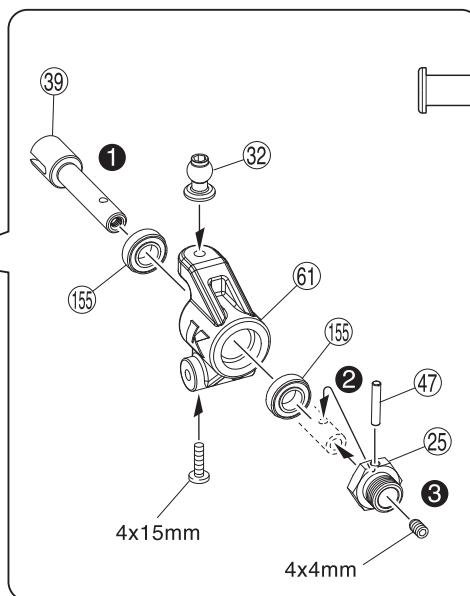
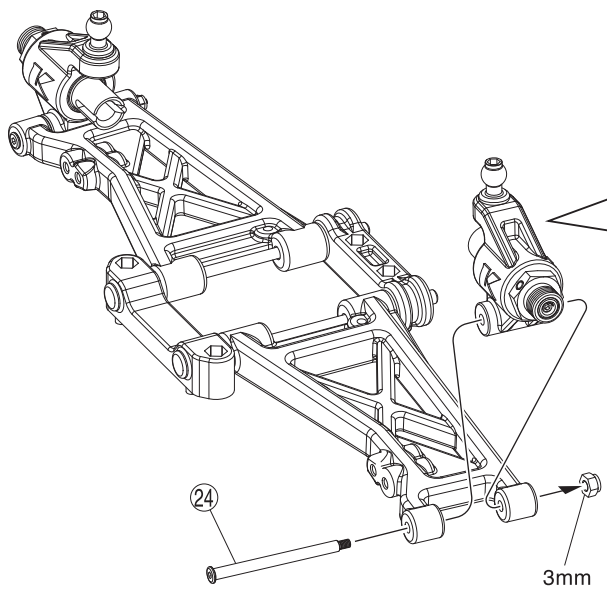
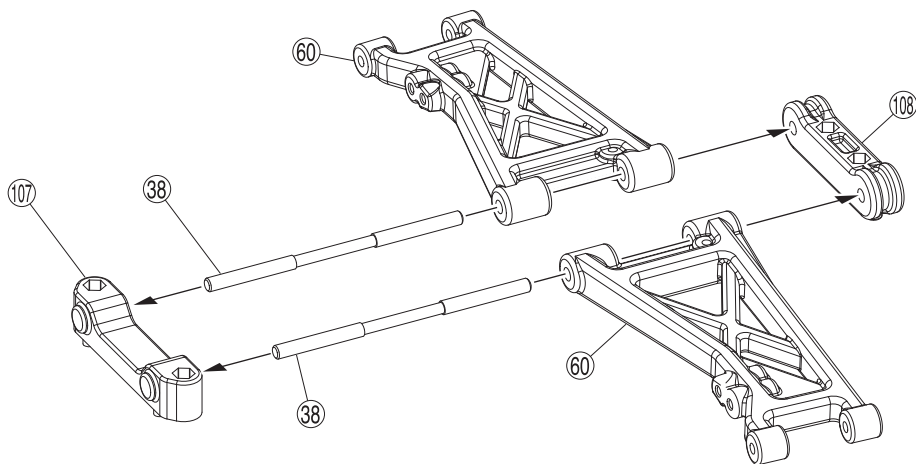

5

3mm ナイロンナット
Nylon Nut
Kunststoffmutter
Ecrou nylon
Tuerca Nylon



(47) 3 x 16.8mm ピン
Pin
Stift
Axe 3x16.8mm
Pasador

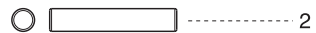

(155) 8 x 16 x 5mm ベアリング
Ball Bearing
Kugellager
Roulements à billes
Rodamiento

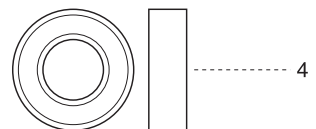

(24) 4 x 53mm シャフト
Shaft
Welle
Axe 4x53mm
Eje 4x53mm

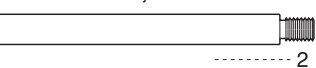

4 x 4mm セットビス
Set Screw
Gewindestift
Vis BTR 4x4mm
Prisionero 4x4mm



4 x 15mm ビス
Screw
Schraube
Vis 4x15mm
Tornillo 4x15mm

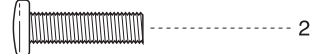

6 フロントサスペンション / Front Suspension / Vordere Aufhängung
Suspension avant / Suspensión Delantera

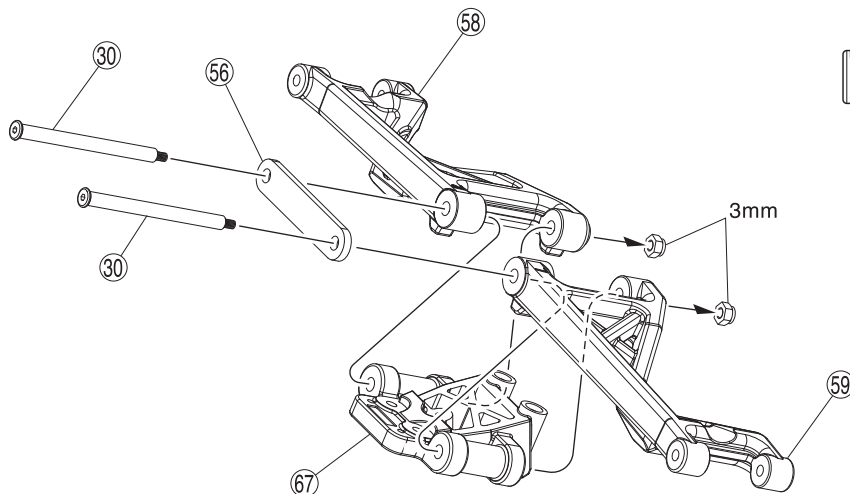

6

(30) 5x64mm シャフト
Shaft
Welle
Axe 5x64mm
Eje 5x64mm

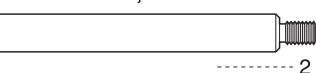

3mm ナイロンナット
Nylon Nut
Kunststoffmutter
Ecrou nylon
Tuerca Nylon

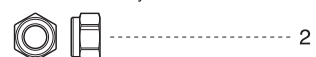

7 フロントサスペンション / Front Suspension / Vordere Aufhängung
Suspension avant / Suspensión Delantera

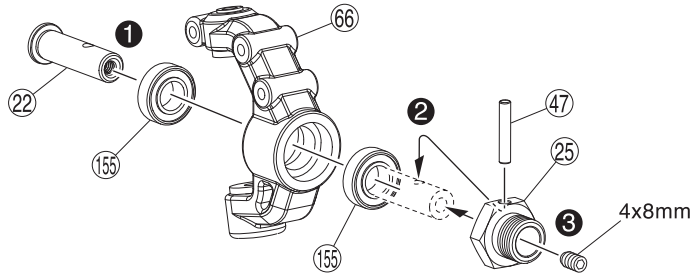

x2

L

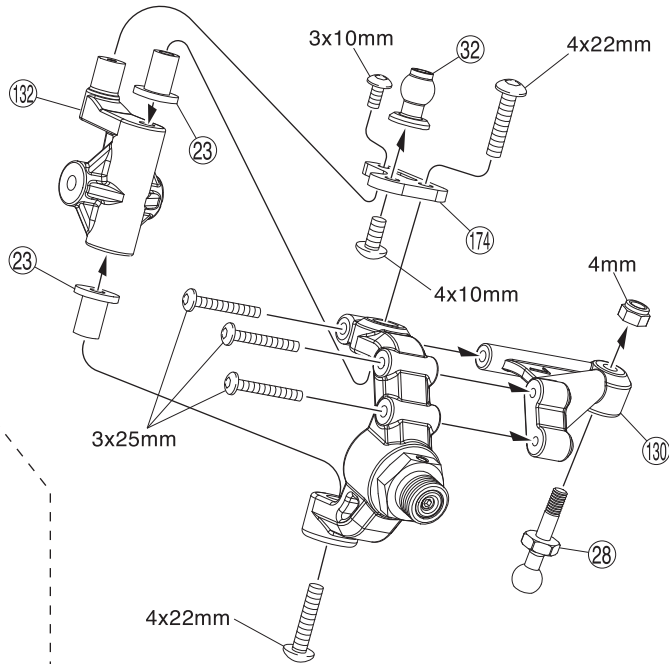

R

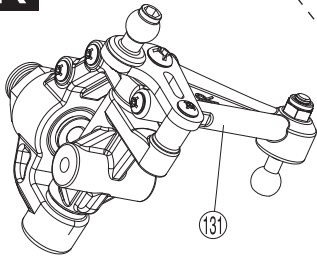

L/R

7

(47) 3 x 16.8mm ピン
Pin
Stift
Axe 3x16.8mm
Pasador



4 x 22mm ボタンヘックスビス
Button Hex Screw
Inbus-Halbrundschaube
Vis BTR à tête ronde
Button hex tornillo

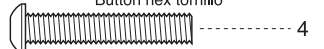

3 x 25mm ボタンヘックスビス
Button Hex Screw
Inbus-Halbrundschaube
Vis BTR à tête ronde
Button hex tornillo

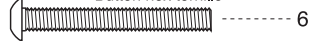

3 x 10mm ボタンヘックスビス
Button Hex Screw
Inbus-Halbrundschaube
Vis BTR à tête ronde
Button hex tornillo

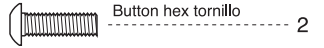

4 x 10mm ボタンヘックスビス
Button Hex Screw
Inbus-Halbrundschaube
Vis BTR à tête ronde
Button hex tornillo

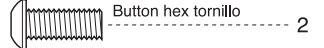

4 x 8mm セットビス
Set Screw
Gewindestift
Vis BTR 4x8mm
Prisionero 4x8mm

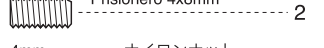

4mm ナイロンナット
Nylon Nut
Kunststoffmutter
Ecrou nylon
Tuerca Nylon

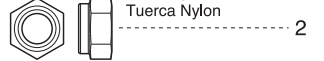

(155) 8 x 16 x 5mm ベアリング
Ball Bearing
Kugellager
Roulements à billes
Rodamiento

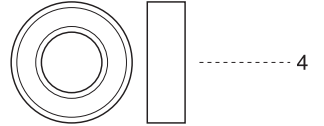

8

(24) 4 x 53mm シャフト
Shaft
Welle
Axe 4x53mm
Eje 4x53mm

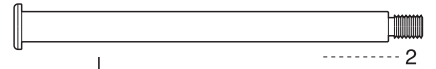

3mm ナイロンナット
Nylon Nut
Kunststoffmutter
Ecrou nylon
Tuerca Nylon



8 フロントサスペンション / Front Suspension / Vordere Aufhängung
Suspension avant / Suspensión Delantera

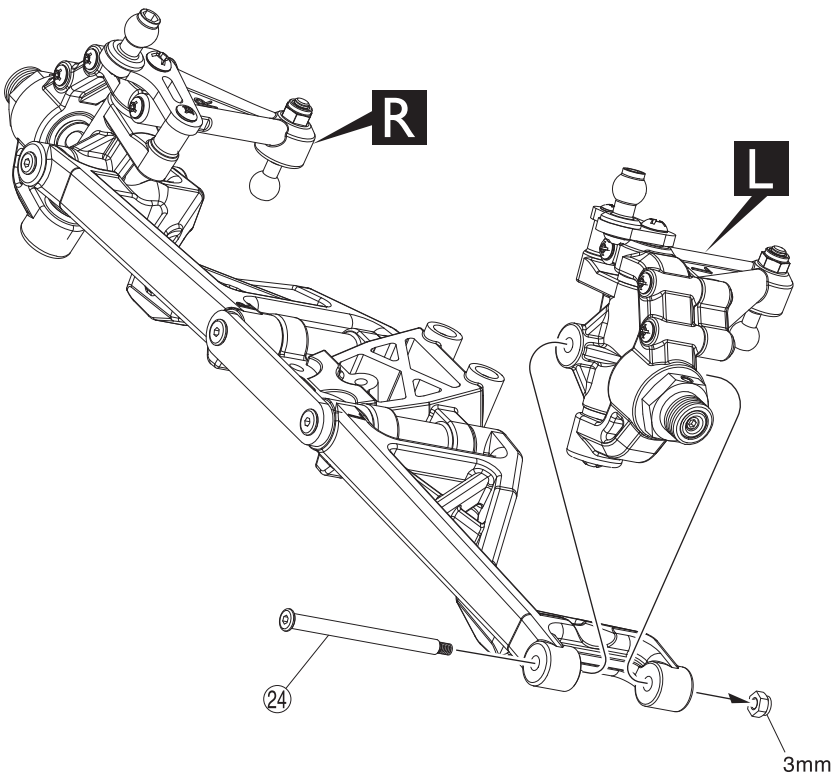

L/R

9

フロントサスペンション / Front Suspension / Vordere Aufhängung
Suspension avant / Suspensión Delantera

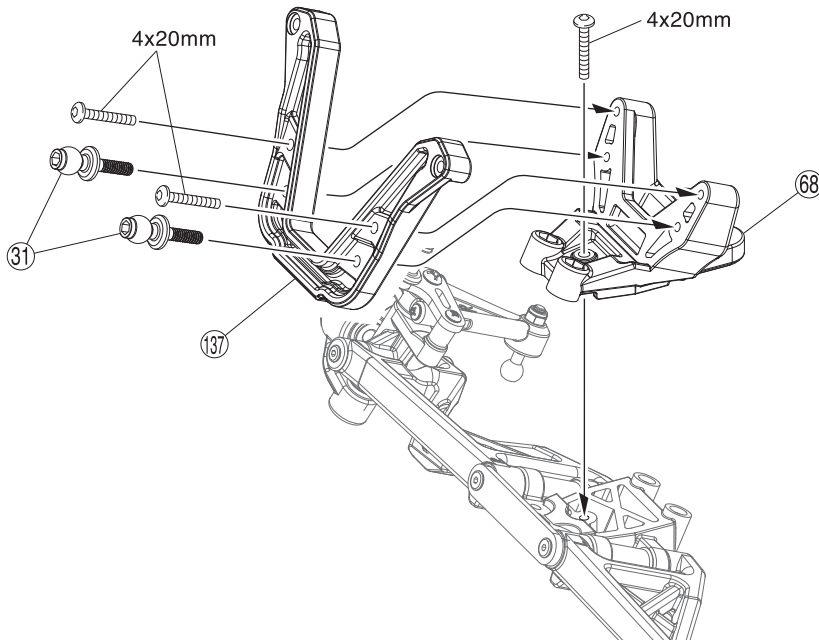

9

4 x 20mm ボタンヘックスビス
Button Hex Screw
Inbus-Halbrundschaube
Vis BTR à tête ronde
Button hex tornillo

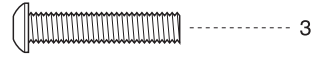

10

フロントサスペンション / Front Suspension / Vordere Aufhängung
Suspension avant / Suspensión Delantera

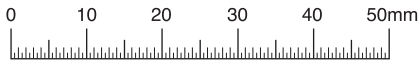

約48.5mm / approx. 48.5mm / ca. 48.5mm
/ environ 48.5mm / aprox. 48.5mm

1:1

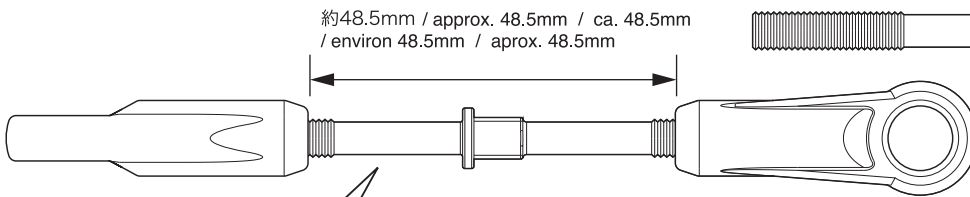

10

29 アジャストロッド
Adjust Rod
Gestaenge
Biellette réglable
Tirante ajustable

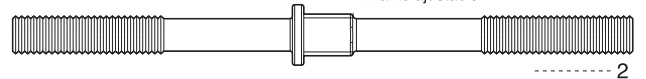

78 ボールエンド
Ball End
Kugelpfanne
Chape
Rótula

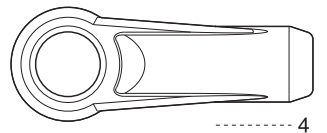

x2

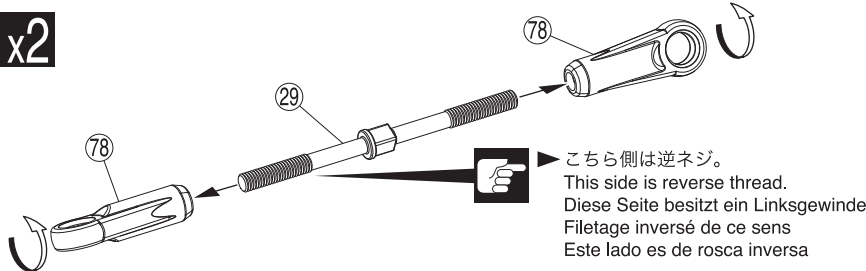

3 x 6mm ボタンヘックスビス
Button Hex Screw
Inbus-Halbrundschaube
Vis BTR à tête ronde
Button hex tornillo



3 x 9mm ワッシャー
Washer
Scheibe
Rondelle 3x9mm
Arandela 3x9mm

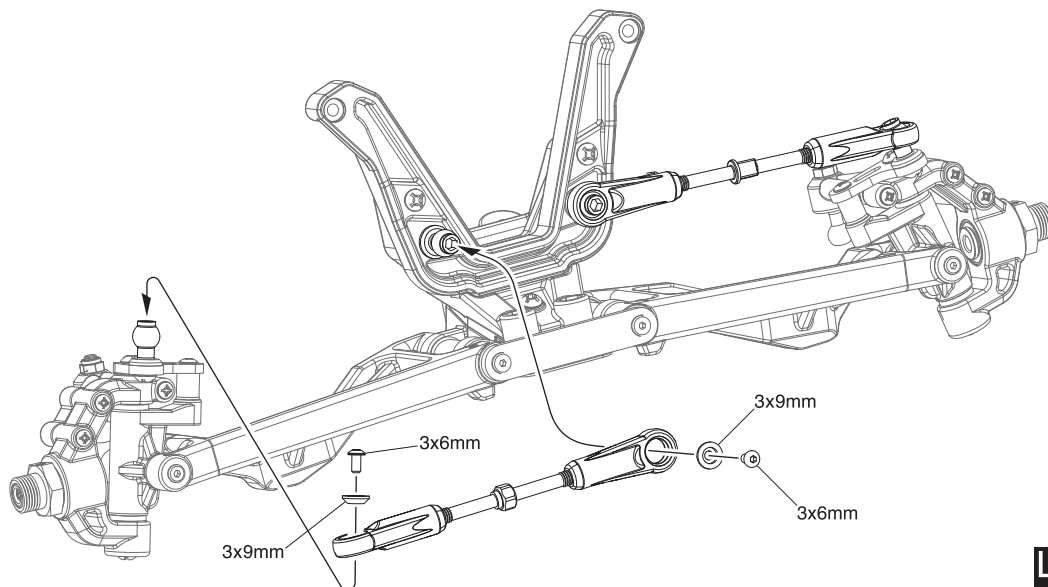
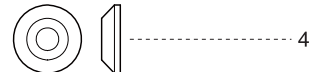

11 シャシー / Chassis
Das Chassis / Chassis / Chasis

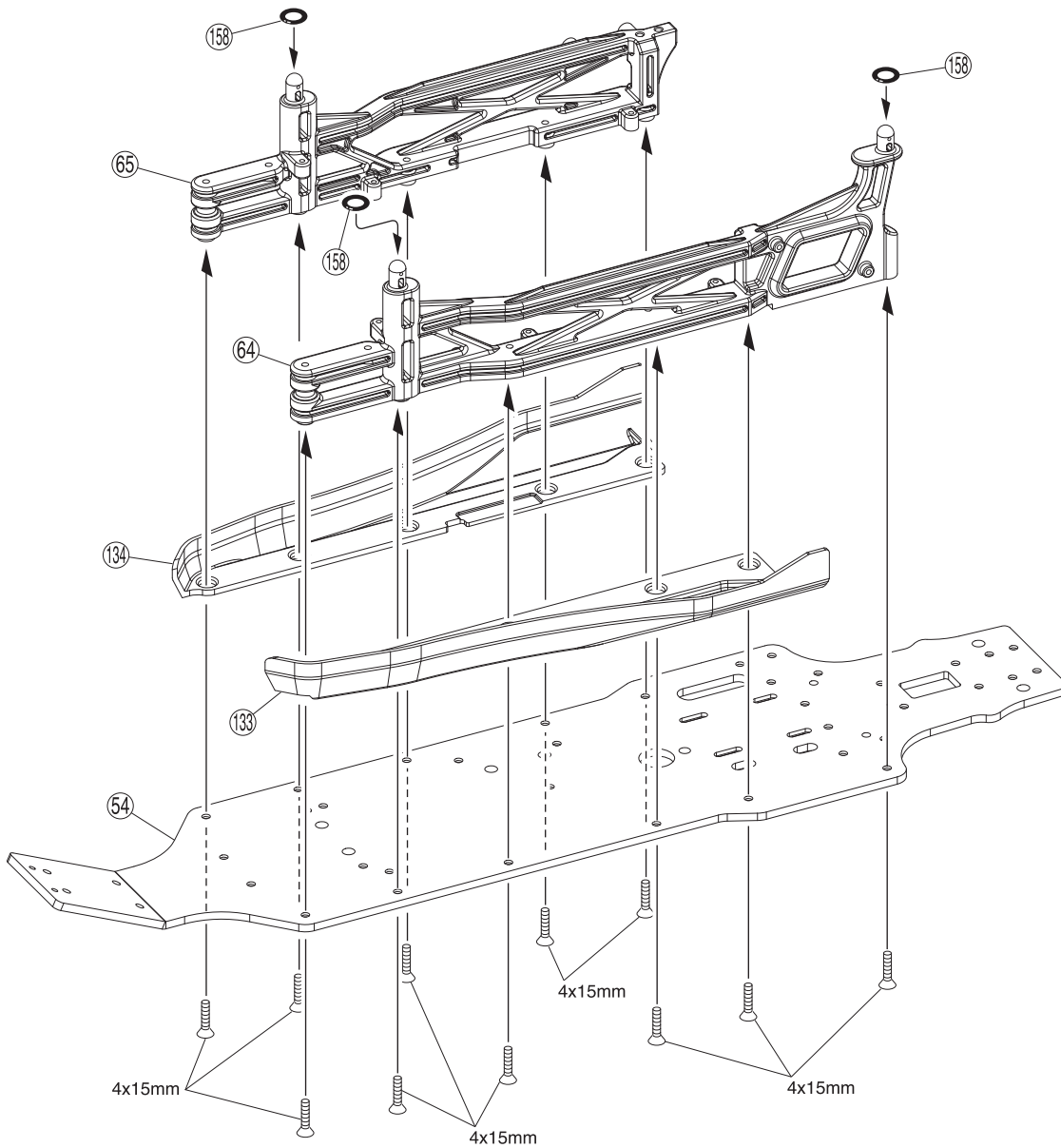

11

- 158) P8 Oリング
O-ring
O-Ring
Joint thorique
Junta Tórica

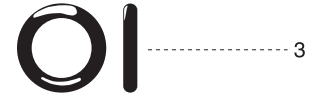

- 4 x 15mm サラヘックスビス
F/H Hex Screw
Inbus-Senkkopfschraube
Vis BTR à tête fraisée
F/H hex tornillo

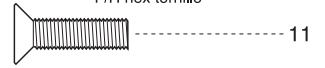

12 シャシー / Chassis
Das Chassis / Chassis / Chasis

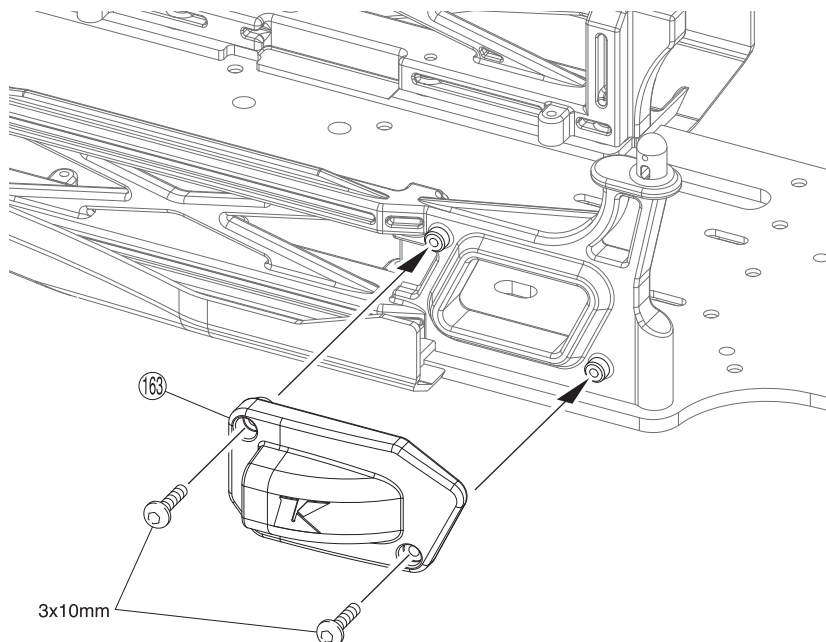

12

- 3 x 10mm ボタンヘックスビス
Button Hex Screw
Inbus-Halbrundschaube
Vis BTR à tête ronde
Button hex tornillo

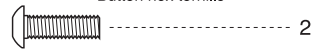

13 シャシー / Chassis
Das Chassis / Chassis / Chasis

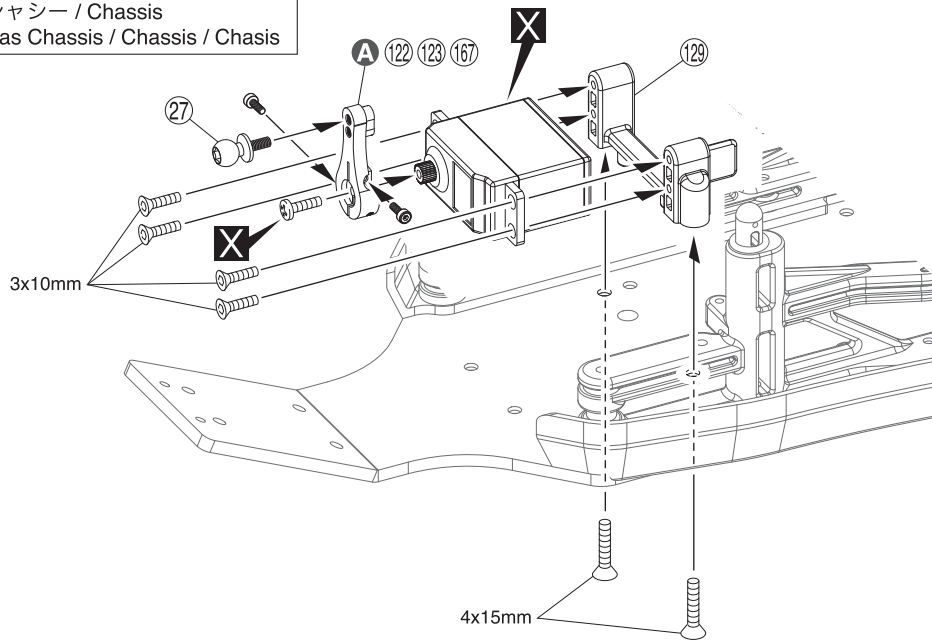

13

- 3 x 10mm サラヘックスビス
F/H Hex Screw
Inbus-Senkkopfschraube
Vis BTR à tête fraisée
F/H hex tornillo 4
- 4 x 15mm サラヘックスビス
F/H Hex Screw
Inbus-Senkkopfschraube
Vis BTR à tête fraisée
F/H hex tornillo 2
- A** ⑫② 24T···· HITEC
⑫③ 23T···· SANWA, KO
⑫④ "K" Mark···· KYOSHO SERVO

14 サーボセイバー / Servo Saver
Servo Saver / Sauve-servo / Salvaservos

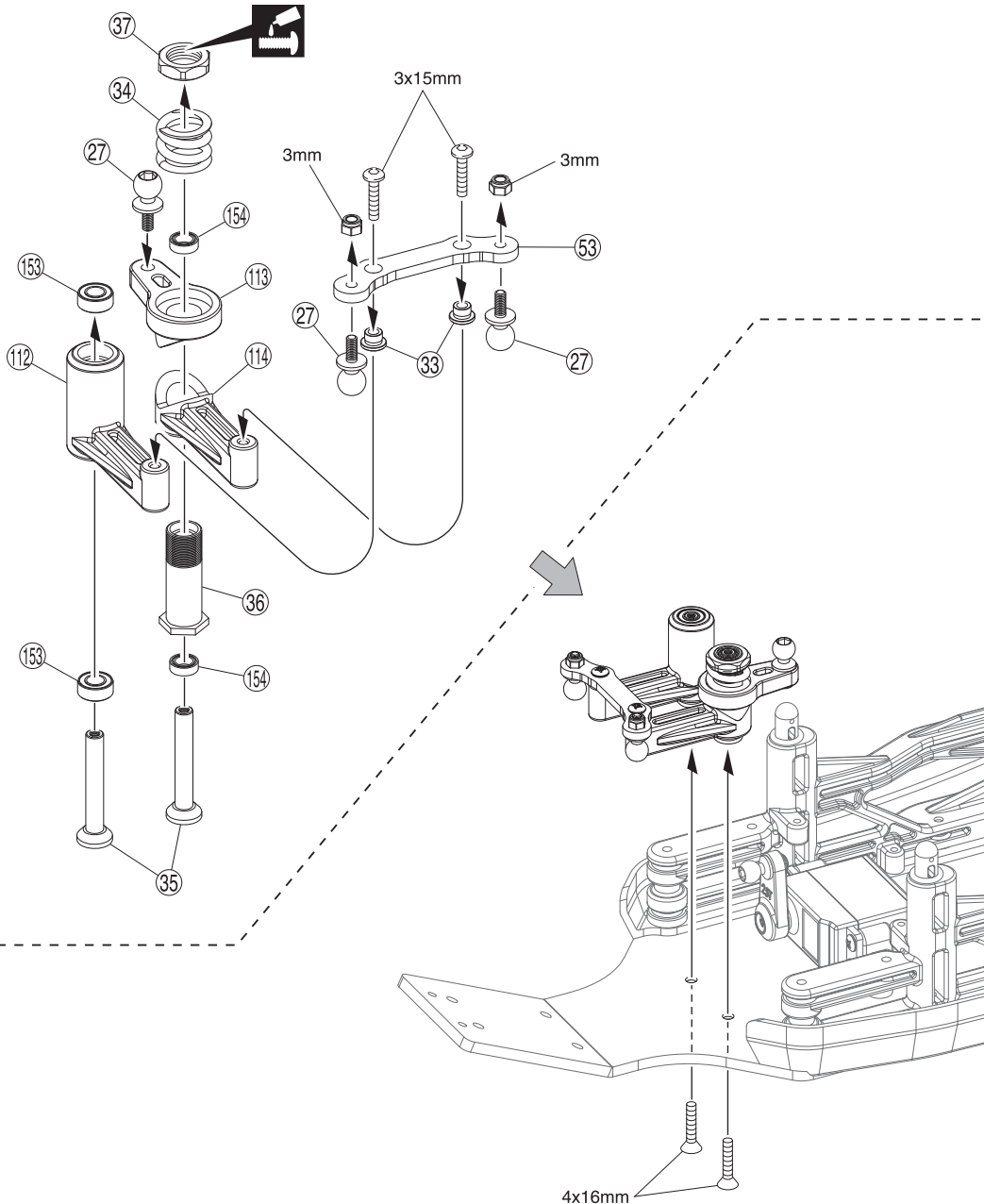

14

- 3 x 15mm ボタンヘックスビス
Button Hex Screw
Inbus-Halbrundschaube
Vis BTR à tête ronde
Button hex tornillo 2
- 4 x 16mm サラヘックスビス
F/H Hex Screw
Inbus-Senkkopfschraube
Vis BTR à tête fraisée
F/H hex tornillo 2
- 3mm ナイロンナット
Nylon Nut
Kunststoffmutter
Ecrou nylon
Tuerca Nylon 2
- ⑮③ 5 x 10 x 4mm ベアリング
Ball Bearing
Kugellager
Roulements à billes
Rodamiento 2
- ⑮④ 5 x 8 x 2.5mm ベアリング
Ball Bearing
Kugellager
Roulements à billes
Rodamiento 2

15

サーボセイバー / Servo Saver
 Servo Saver / Sauve-servo / Salvaservos

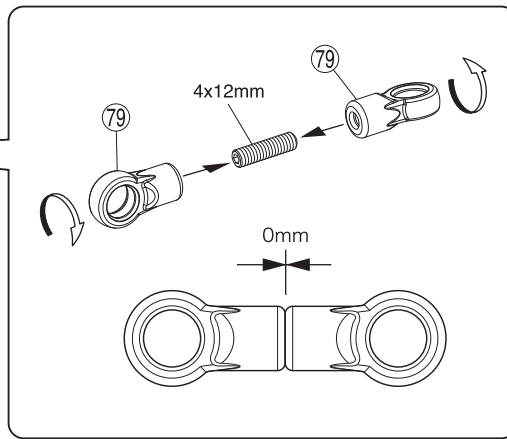
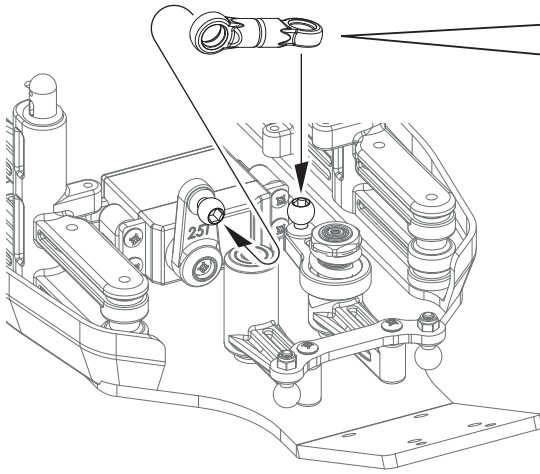
**15**

4 x 12mm セットビス
 Set Screw
 Gewindestift
 Vis BTR 4x12mm
 Prisionero 4x12mm

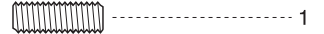

⑦9 ステアリングボールエンド
 Steering Ball End
 Trimmung Kugelpfanne
 Direction Chape
 Dirección Rótula

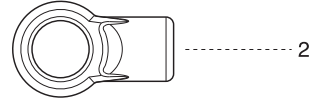
**16**

リヤサスペンション / Rear Suspension / Hintere Aufhängung
 Suspension arrière / Suspensión Trasera

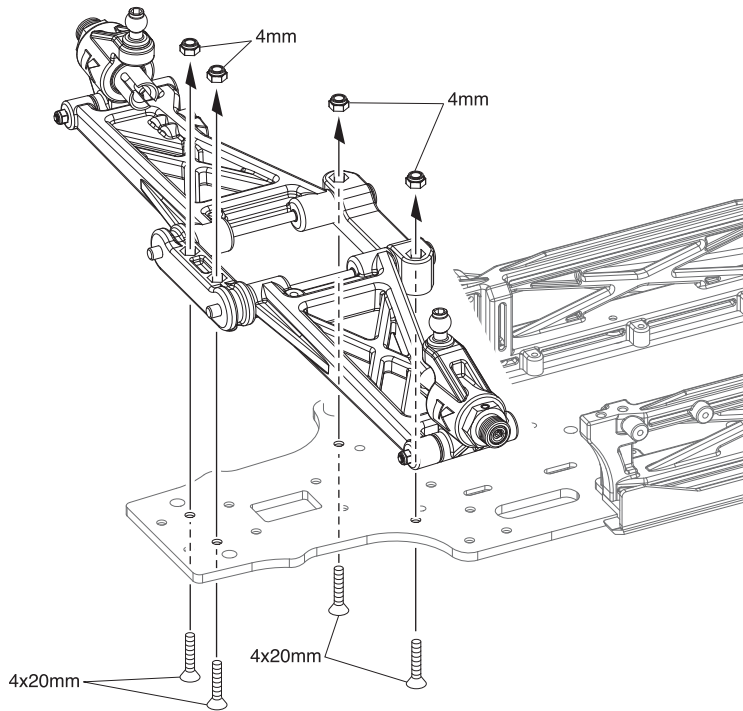
**16**

4 x 20mm サラヘックスビス
 F/H Hex Screw
 Inbus-Senkkopfschraube
 Vis BTR à tête fraisée
 F/H hex tornillo

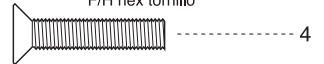

4mm ナイロンナット
 Nylon Nut
 Kunststoffmutter
 Ecrou nylon
 Tuerca Nylon

**17**

リヤサスペンション / Rear Suspension / Hintere Aufhängung
 Suspension arrière / Suspensión Trasera

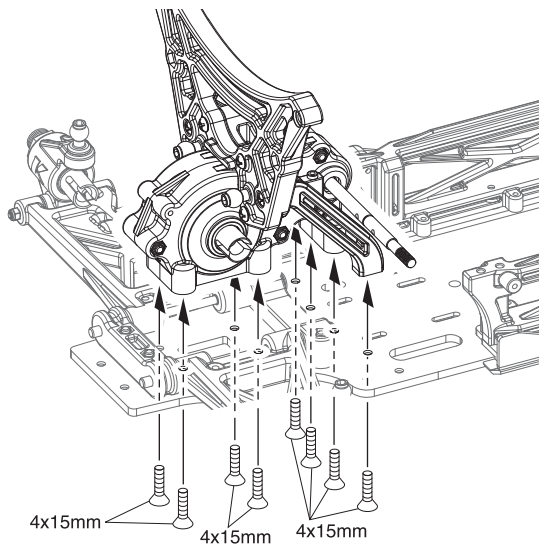
**17**

4 x 15mm サラヘックスビス
 F/H Hex Screw
 Inbus-Senkkopfschraube
 Vis BTR à tête fraisée
 F/H hex tornillo

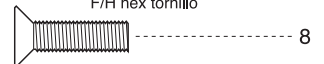

18 リヤサスペンション / Rear Suspension / Hintere Aufhängung
Suspension arrière / Suspensión Trasera

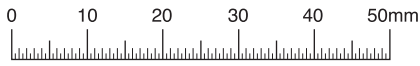

約45mm / approx. 45mm / ca. 45mm
/ environ 45mm / aprox. 45mm

1:1

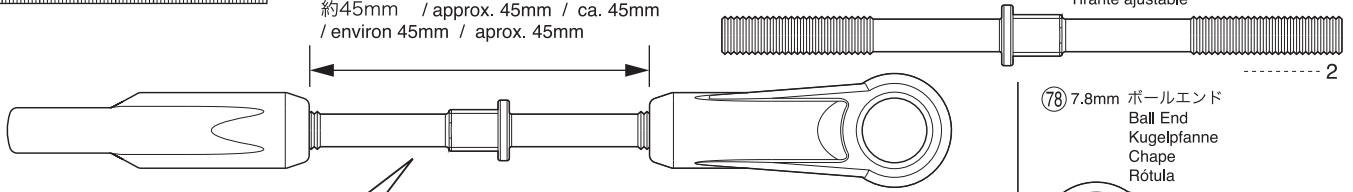

x2

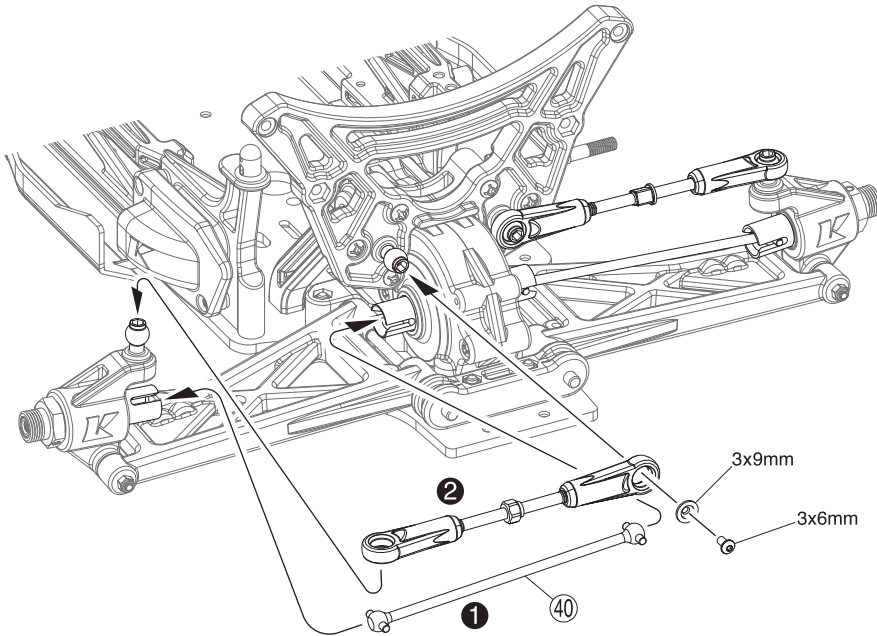
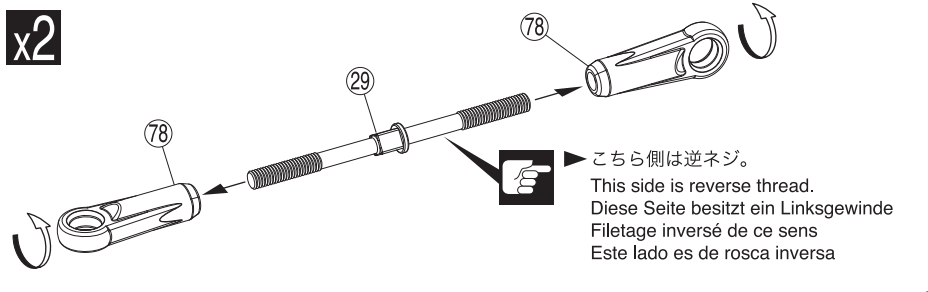

18

(29) アジャストロッド
Adjust Rod
Gestaenge
Biellette réglable
Tirante ajustable

----- 2

(78) 7.8mm ボールエンド
Ball End
Kugelpfanne
Chape
Rótula

----- 4

3 x 6mm ボタンヘックスビス
Button Hex Screw
Inbus-Halbrundschaube
Vis BTR à tête ronde
Button hex tornillo

----- 2



3 x 9mm ワッシャー
Washer
Scheibe
Rondelle 3x9mm
Arandela 3x9mm

----- 2



19

4 x 15mm サラヘックスビス
F/H Hex Screw
Inbus-Senkkopfschraube
Vis BTR à tête fraisée
F/H hex tornillo

----- 3



4 x 16mm ボタンヘックスビス
Button Hex Screw
Inbus-Halbrundschaube
Vis BTR à tête ronde
Button hex tornillo

----- 2

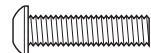

E5 Eリング
E-ring
E-Ring
Clips
Clip

----- 1



19 メインシャフト / Main Shaft / Hauptwelle
Axe principal / Eje principal

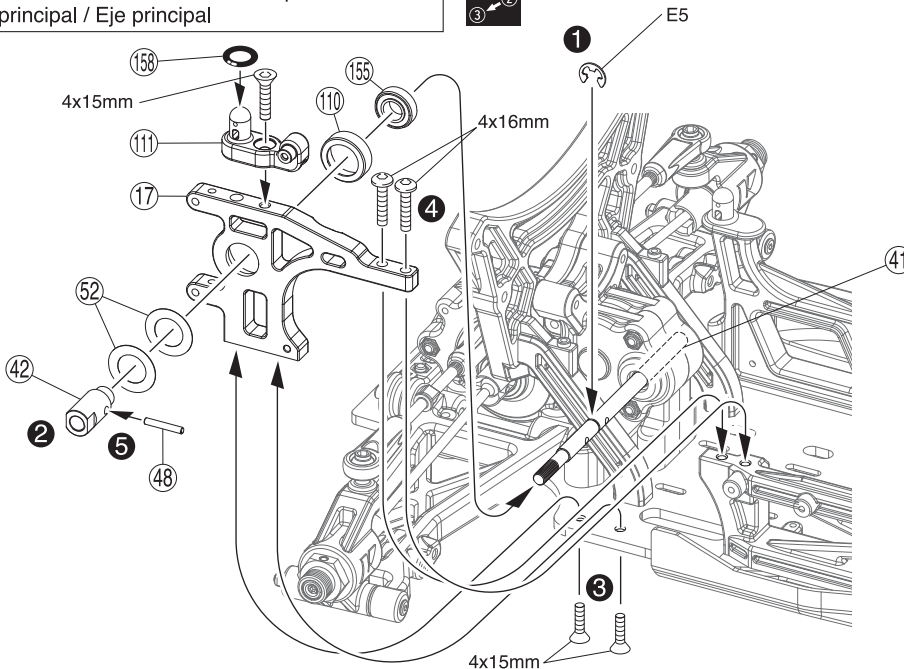

(155) 8 x 16 x 5mm ベアリング
Ball Bearing
Kugellager
Roulements à billes
Rodamiento

----- 1

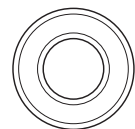

(52) 12 x 20 x 0.2mm シム
Shim
Unterlegscheibe
Rondelle de callage
Arandela

----- 2

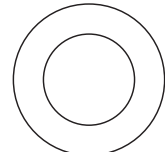

(P8) Oリング
O-ring
O-Ring
Joint thorique
Junta Tórica

----- 1



(48) 2.5 x 15.8mm ピン
Pin
Stift
Axe 2.5x15.8mm
Pasador

----- 1



20 メインシャフト / Main Shaft / Hauptwelle
Axe principal / Eje principal

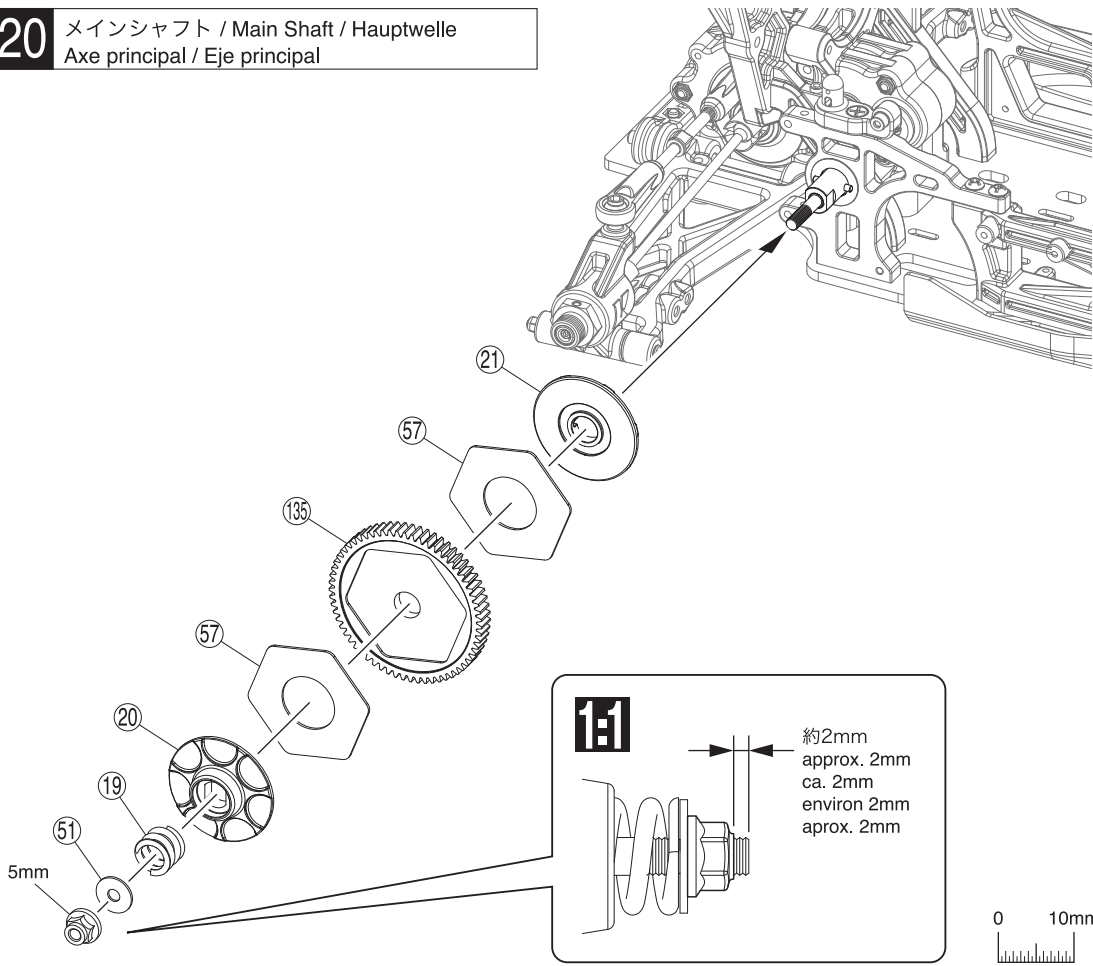

20

5mm フランジ付ナイロンナット
Flanged Nylon Nut
Stoppmutter
Ecrou Nylstop épaulé
Tuerca nylon con collarín

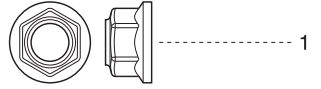

⑤1 5 x 15mm ワッシャー
Washer
Scheibe
Rondelle 5x15mm
Arandela 5x15mm

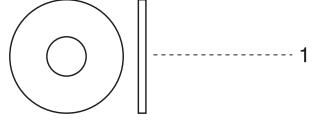

21 フロントサスペンション / Front Suspension / Vordere Aufhängung
Suspension avant / Suspensión Delantera

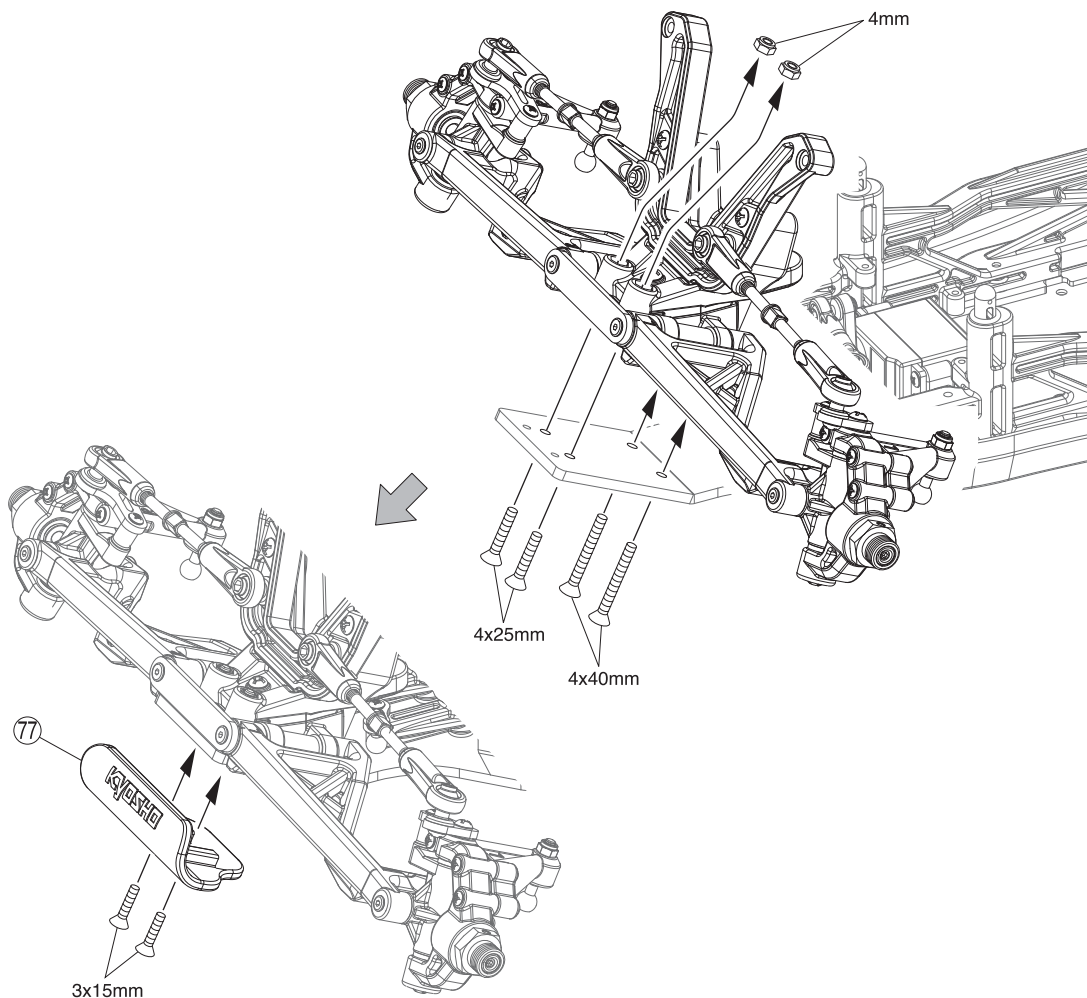

21

4mm ナイロンナット
Nylon Nut
Kunststoffmutter
Ecrou nylon
Tuerca Nylon



4 x 40mm サラヘックスビス
F/H Hex Screw
Inbus-Senkkopfschraube
Vis BTR à tête fraisée
F/H hex tornillo



4 x 25mm サラヘックスビス
F/H Hex Screw
Inbus-Senkkopfschraube
Vis BTR à tête fraisée
F/H hex tornillo

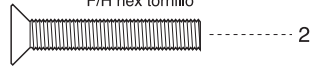

3 x 15mm サラヘックスビス
F/H Hex Screw
Inbus-Senkkopfschraube
Vis BTR à tête fraisée
F/H hex tornillo

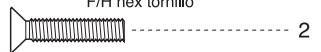

22 シャシー / Chassis
Das Chassis / Chassis / Chasis

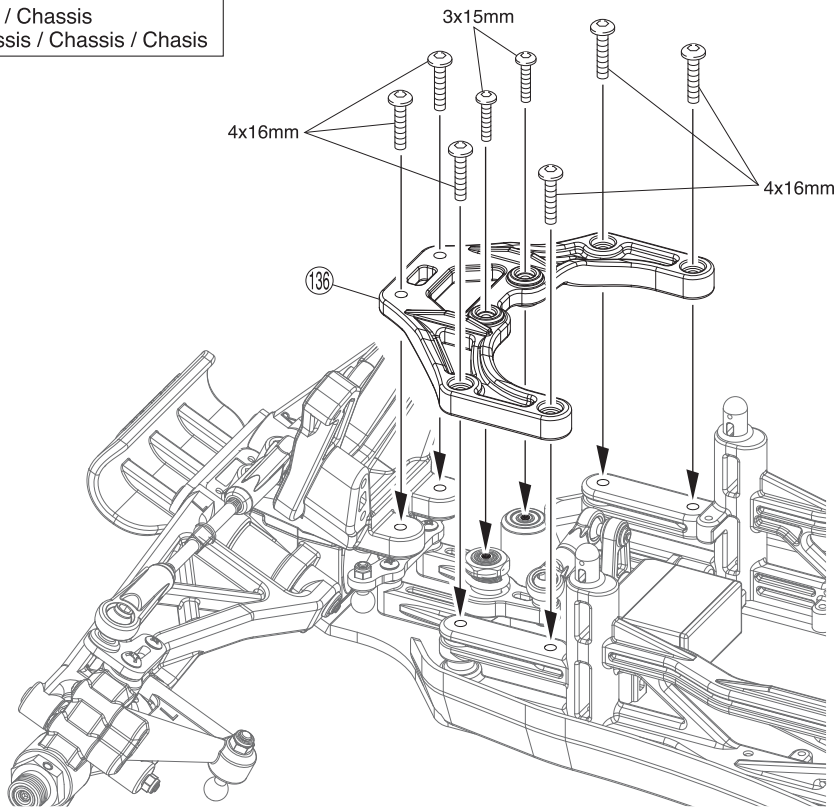

22

4 x 16mm ボタンヘックスビス
Button Hex Screw
Inbus-Halbrundschaube
Vis BTR à tête ronde
Button hex tornillo



3 x 15mm ボタンヘックスビス
Button Hex Screw
Inbus-Halbrundschaube
Vis BTR à tête ronde
Button hex tornillo

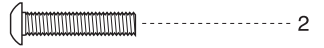

23 ステアリング / Steering
Lenkung / Direction / Dirección



1:1

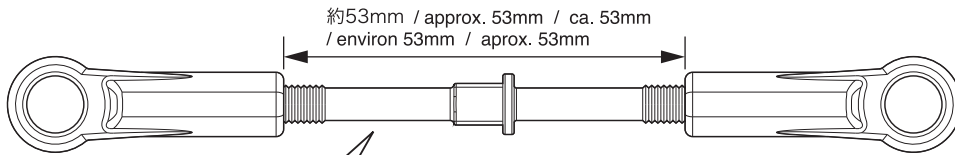

x2

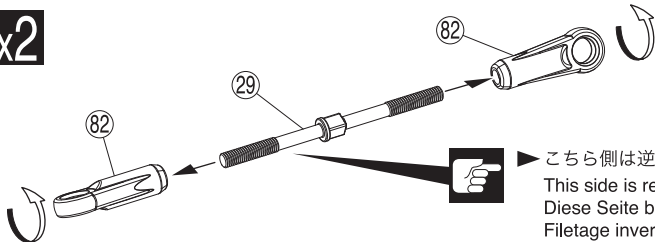

23

82 ボールエンド
Ball End
Kugelfanne
Chape
Rótula

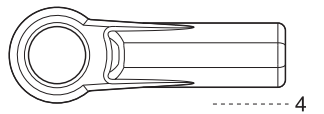

29 アジャストロッド
Adjust Rod
Gestaenge
Biellette réglable
Tirante ajustable

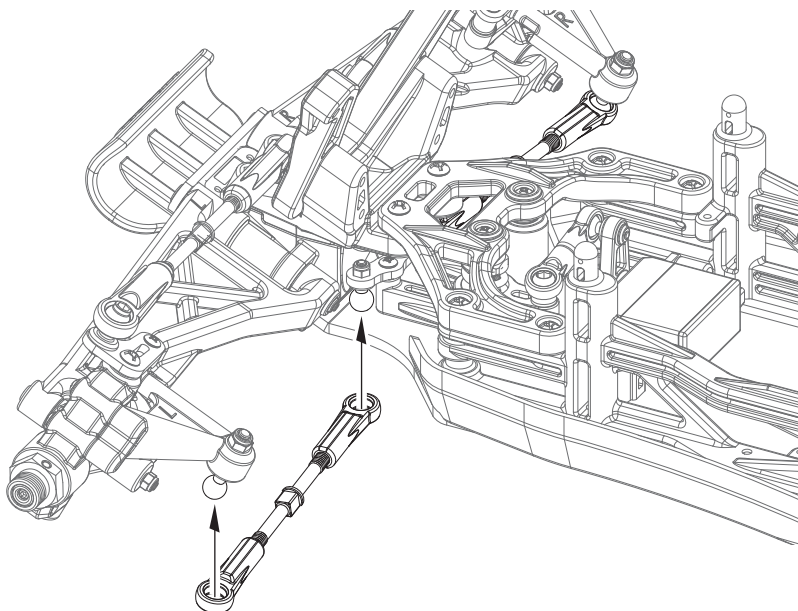
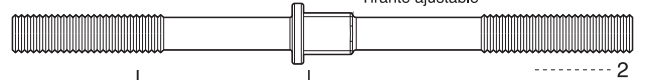

24 モーターマウント / Motor Mount / Motorhalterung
Support moteur / Montaje del motor

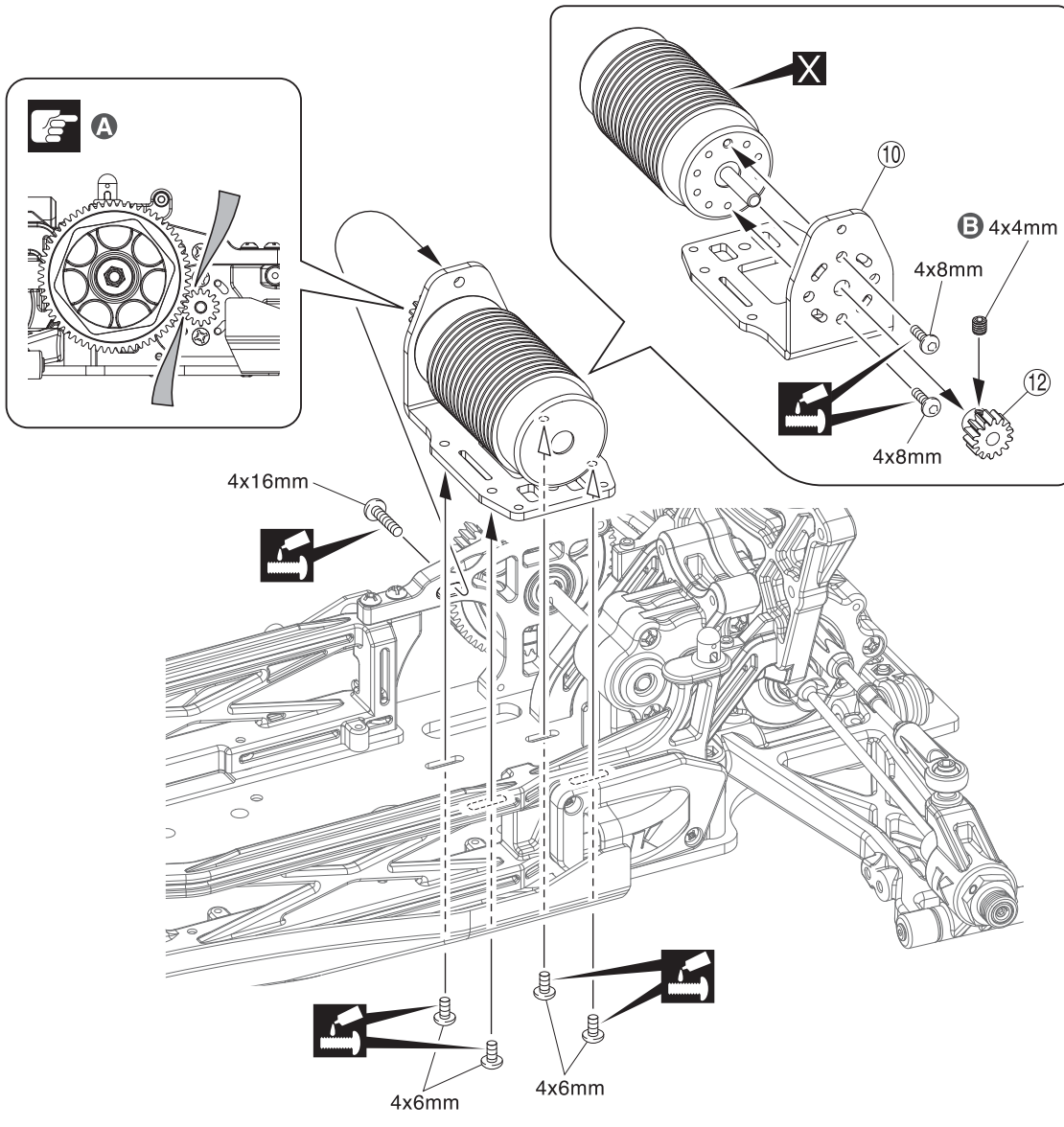

24

- 4 x 4mm セットビス
Set Screw
Gewindestift
Vis BTR 4x4mm
Prisionero 4x4mm 1
- 4 x 8mm ボタンヘックスビス
Button Hex Screw
Inbus-Halbrundschaube
Vis BTR à tête ronde
Button hex tornillo 2
- 4 x 6mm ボタンヘックスビス
Button Hex Screw
Inbus-Halbrundschaube
Vis BTR à tête ronde
Button hex tornillo 4
- 4 x 16mm ボタンヘックスビス
Button Hex Screw
Inbus-Halbrundschaube
Vis BTR à tête ronde
Button hex tornillo 1

- A** 紙1枚分のすき間をつくって固定する。
Tighten the screws with one sheet of paper inserted between both gears.
Legen Sie vor dem Festziehen der Schrauben ein Stück Papier zwischen beide Zahnräder.
Serrez les vis en insérant une feuille de papier entre les dents des pignons.
Apriete los tornillos colocando un trozo de papel entre la corona y el piñon.
- B** 平らな面にセットビスを固定する。
Firmly tighten the set screws onto the flat spots.
Ziehen Sie die Gewindestifte auf die abgeflachten Flächen fest.
Vissez les vis type BTR sur les méplats.
Apriete los prisioneros firmemente en las partes planas del eje.

25 モーターマウント / Motor Mount / Motorhalterung
Support moteur / Montaje del motor

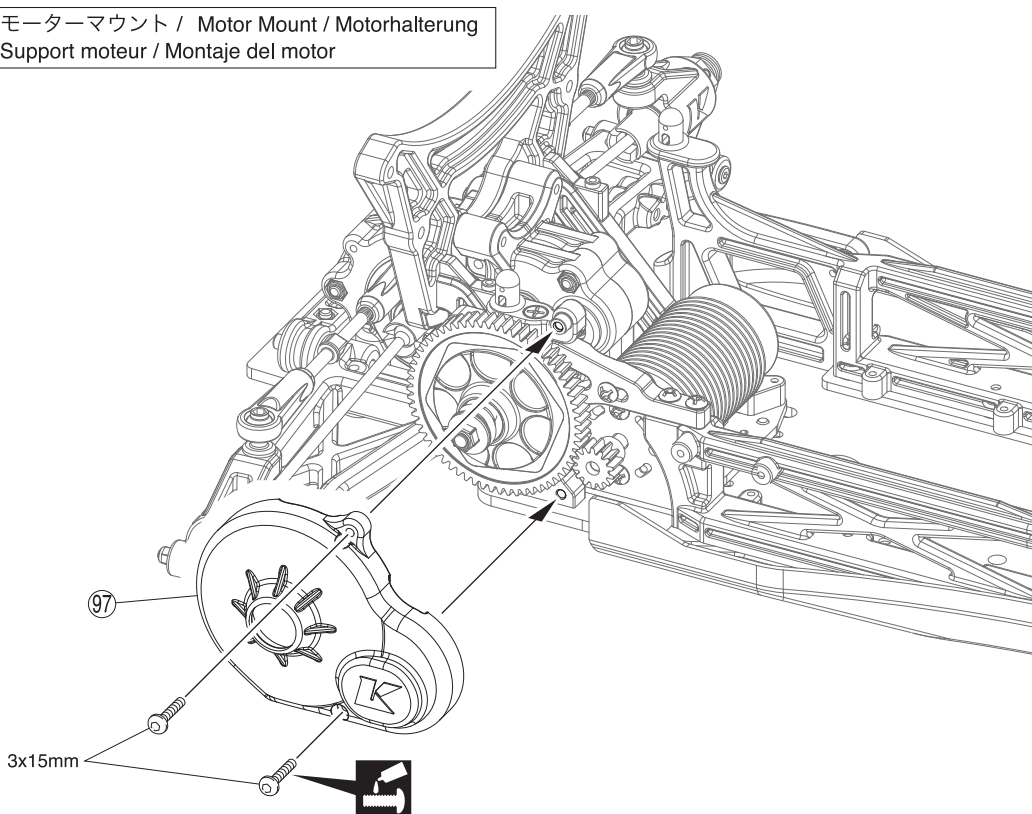

25

- 3 x 15mm ボタンヘックスビス
Button Hex Screw
Inbus-Halbrundschaube
Vis BTR à tête ronde
Button hex tornillo 2

26 バッテリートレー / Battery Tray / Akkuwanne
Support Batterie / Bandeja de la batería

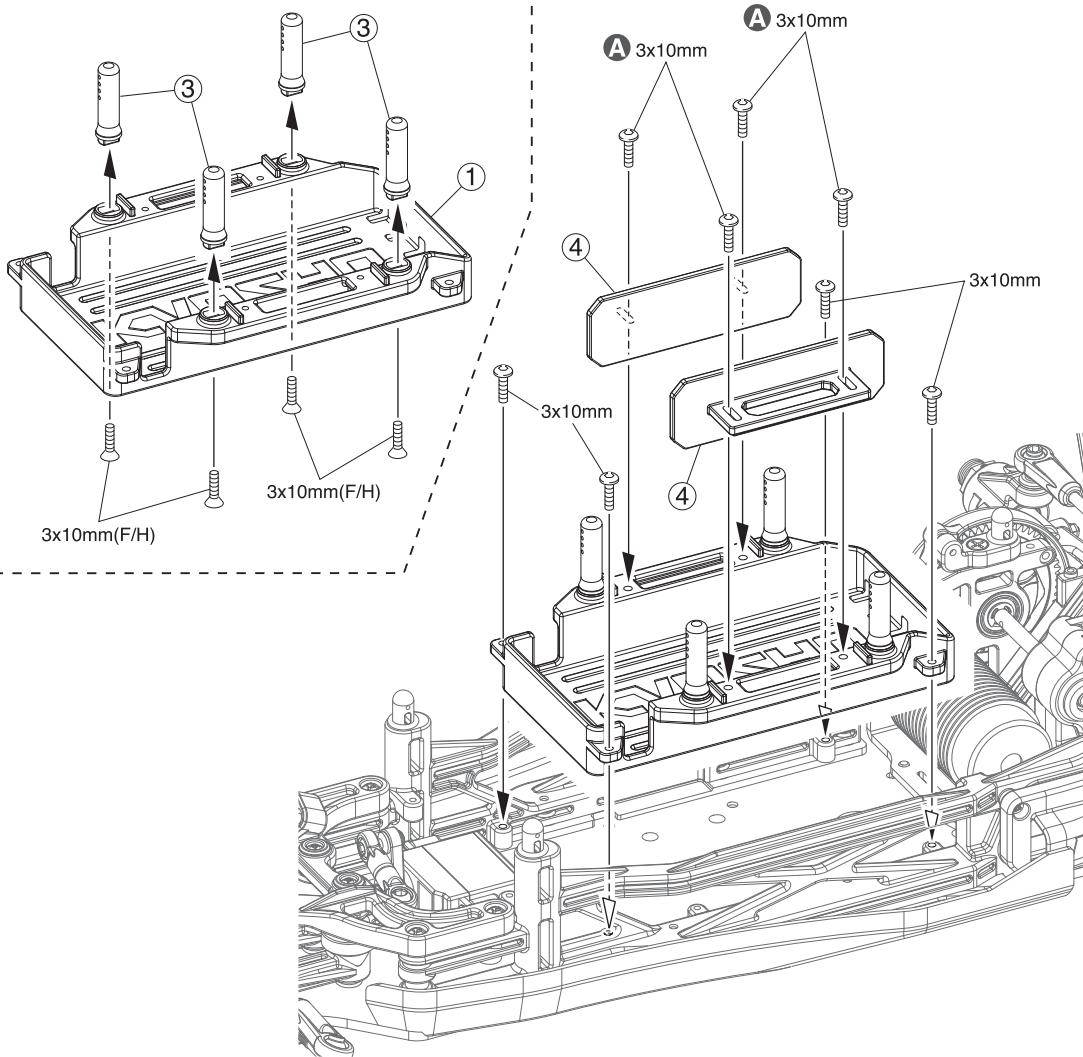

26

3 x 10mm ボタンヘックスビス
Button Hex Screw
Inbus-Halbrundschaube
Vis BTR à tête ronde
Button hex tornillo

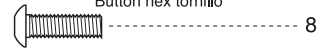

3 x 10mm サラヘックスビス
F/H Hex Screw
Inbus-Senkkopfschraube
Vis BTR à tête fraisée
F/H hex tornillo

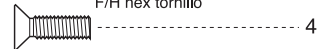

A 使用するバッテリーのサイズに
合わせ、スライダーを調整する。
Adjust slider to suit battery size.
Halterung auf Größe der Batterie
justieren
Ajuster la glissière selon la batterie
Ajusta el deslizante a la talla de
la batería

27 バッテリートレー / Battery Tray / Akkuwanne
Support Batterie / Bandeja de la batería

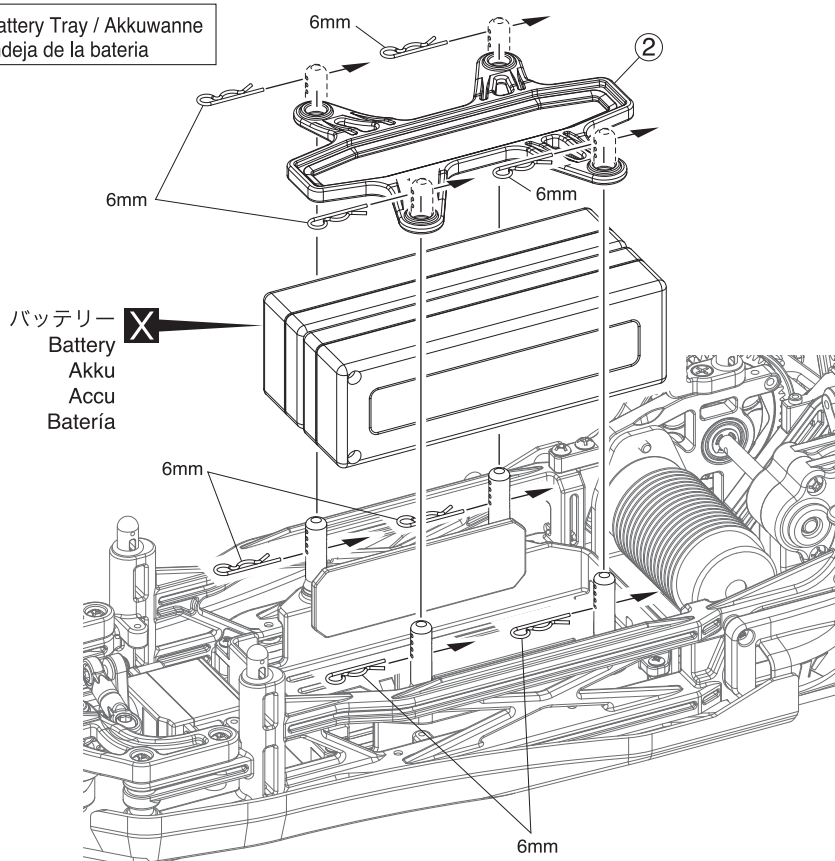

27

6mm フックピン
Hook Pin
Karrosserieklammer
Goupille
Clip carrocería

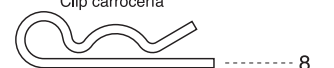

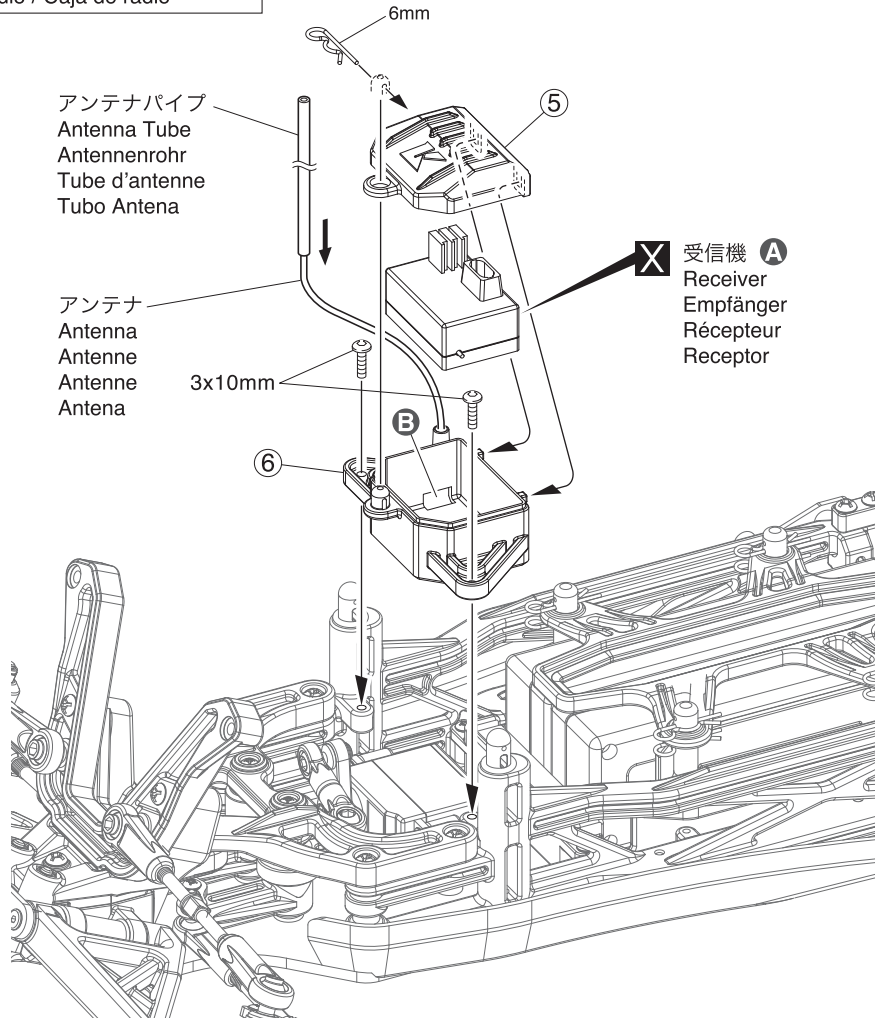

3 x 10mm ボタンヘックスビス
Button Hex Screw
Inbus-Halbrundschaube
Vis BTR à tête ronde
Button hex tornillo

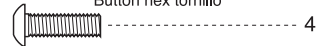

6mm フックピン
Hook Pin
Karrossierklammer
Goupille
Clip carrocería



A プロポの説明書を参考に、コネクタを接続する。
Connect as per radio instruction manual.
Schließen Sie die Servos gemäß der Bedienungsanleitung Ihrer RC-Anlage an.
Branchez selon la notice de la radio.
Conecte siguiendo las instrucciones del manual del equipo de radio.

B コードを通す。
Pass the cord through.
Kabel durchführen
Passer le cable au travers
Pasa el cable a través

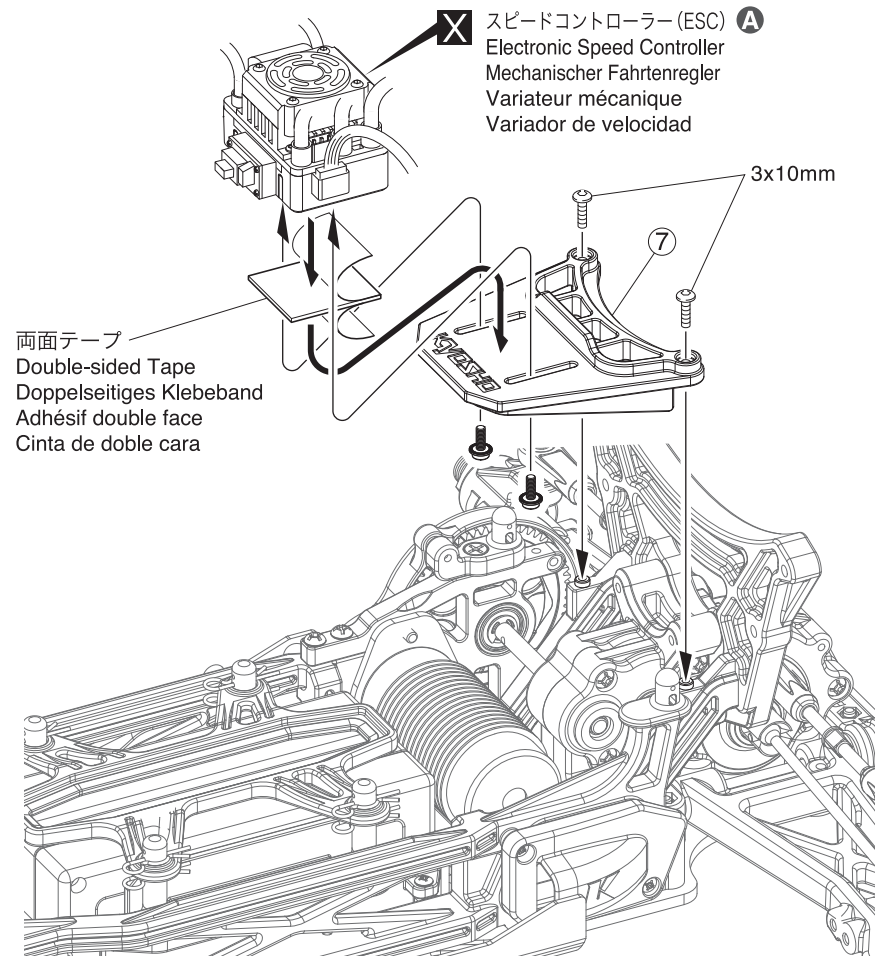

29 ダンパー / Shock Absorber / Stoßdämpfer
Amortisseur / Amortiguador

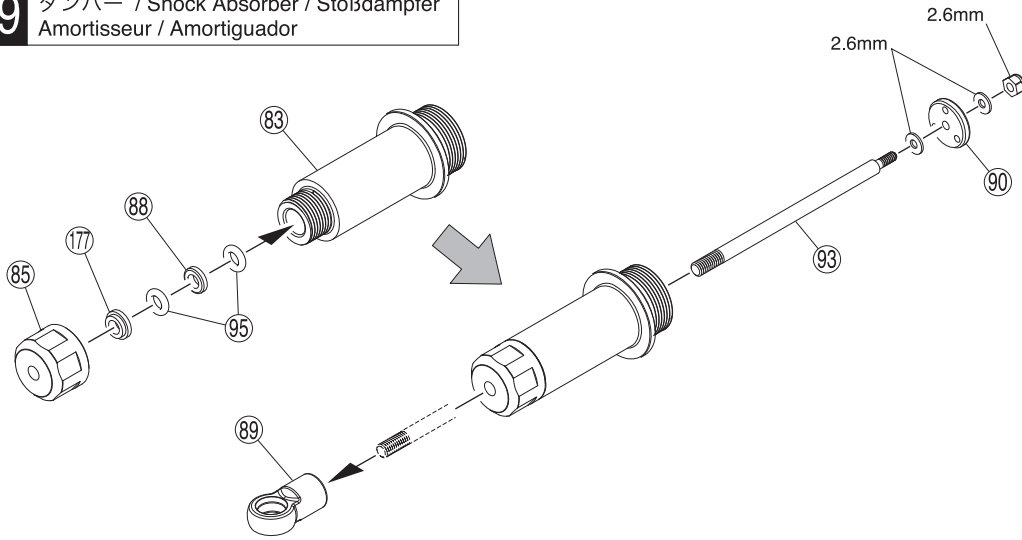

x4

29

2.6mm ナイロンナット
Nut
Mutter
Ecrou
Tuerca 2.6mm ----- 4

2.6mm ワッシャー
Washer
Scheibe
Rondelle
Arandela ----- 8

95 P4 オリング
O-ring
O-Ring
Joint thorique
Junta Tórica ----- 8

89 ボールエンド
Ball End
Kugelflanne
Chape
Rótula ----- 4

----- 4

30 ダンパー / Shock Absorber / Stoßdämpfer
Amortisseur / Amortiguador

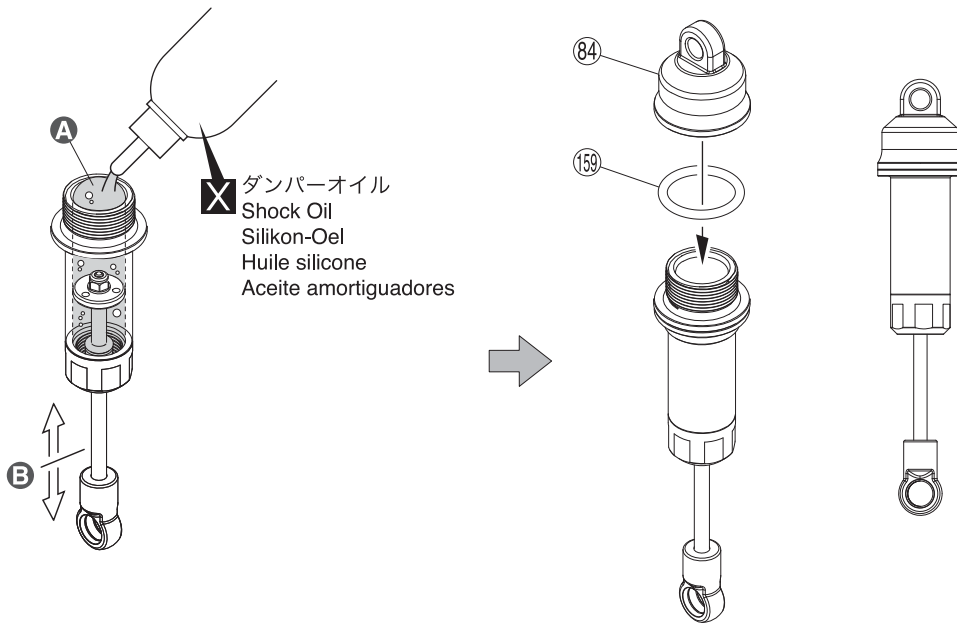

x4

30

159 P18 オリング
O-ring
O-Ring
Joint thorique
Junta Tórica ----- 4

----- 4

A 多少もり上がるぐらいまで入れる。
Fill until shock oil nearly overflows.
Daempfer bis zum Rand befuellen
Remplir jusqu'à la limite du
débordement.
Rellenar hasta el borde.

B 上下させ、気泡をとる。
Then, gently move the piston up
and down to get rid of air bubbles.
Kolben auf und ab bewegen,
bis keine Luftblasen mehr zu
sehen sind
Puis, actionner doucement le
piston vers le bas et vers le
haut afin d'éliminer les bulles
d'airs.

Mueva el pistón hacia arriba y
hacia abajo para eliminar las
burbujas de aire.

31 ダンパー / Shock Absorber / Stoßdämpfer
Amortisseur / Amortiguador

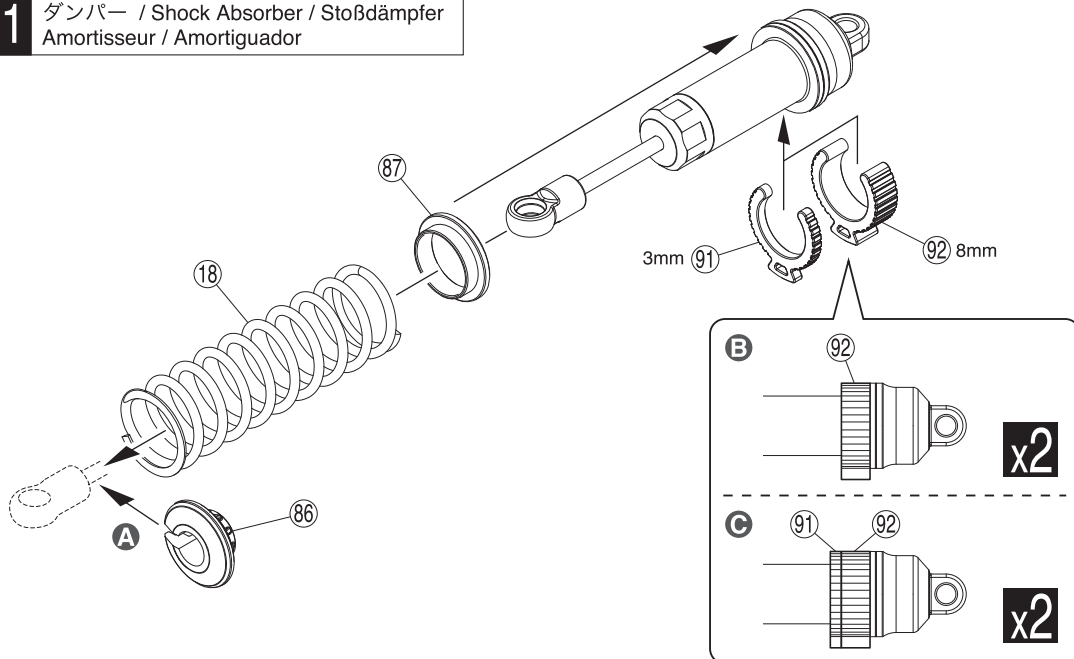

31

A スプリングを締めて(86)を入れる。
Compress the spring and install (86).
Drücken Sie die Feder zusammen
und schieben Sie (86) auf.
Compresser le ressort pour
monter (86).
Comprima el muelle e instale (86).

B フロント
Front
Vorne
Avant
Delanteras

C リヤ
Rear
Hinten
Arrière
Traseras

x2

x2

32 フロントダンパー / Front Shock / Vorderer Dämpfer
Amortisseur avant / Amortiguadores Delanteros

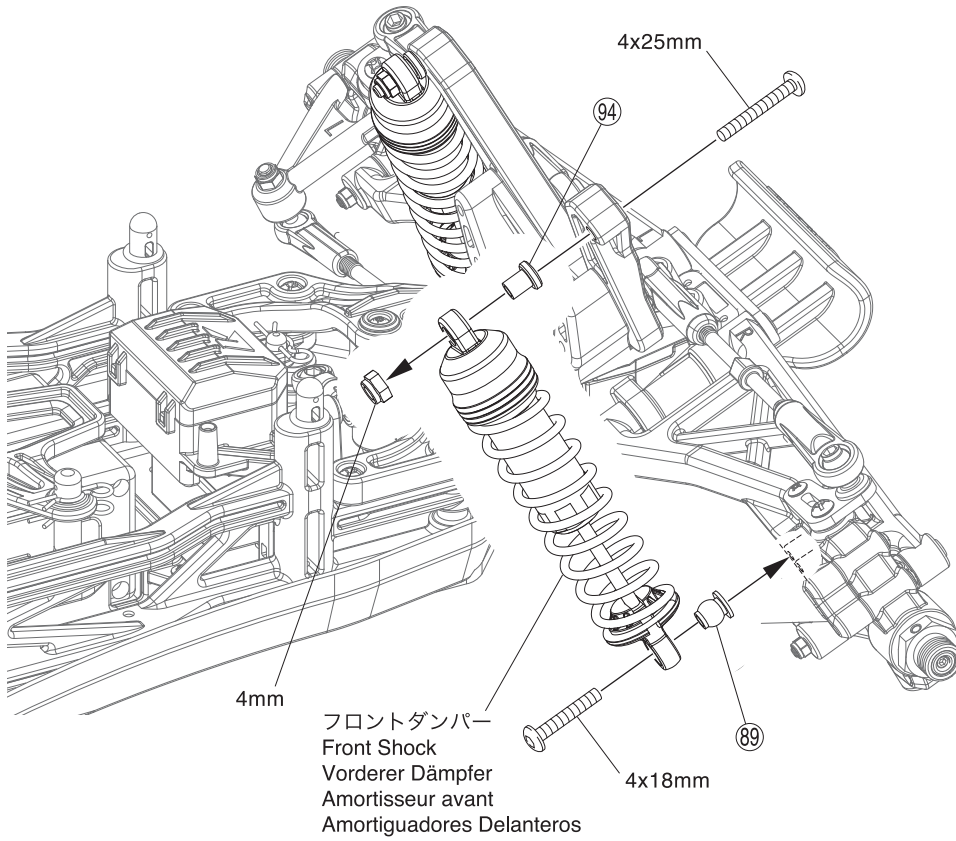

32

4 x 25mm ボタンヘックスビス
Button Hex Screw
Inbus-Halbrundschaube
Vis BTR à tête ronde
Button hex tornillo

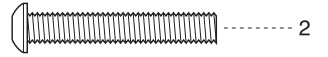

4 x 18mm ボタンヘックスビス
Button Hex Screw
Inbus-Halbrundschaube
Vis BTR à tête ronde
Button hex tornillo

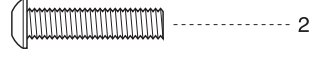

4mm ナイロンナット
Nylon Nut
Kunststoffmutter
Ecrou nylon
Tuerca Nylon

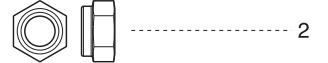

33 リヤダンパー / Rear Shock / Hintere Dämpfer
Amortisseur arrière / Amortiguadores Traseros

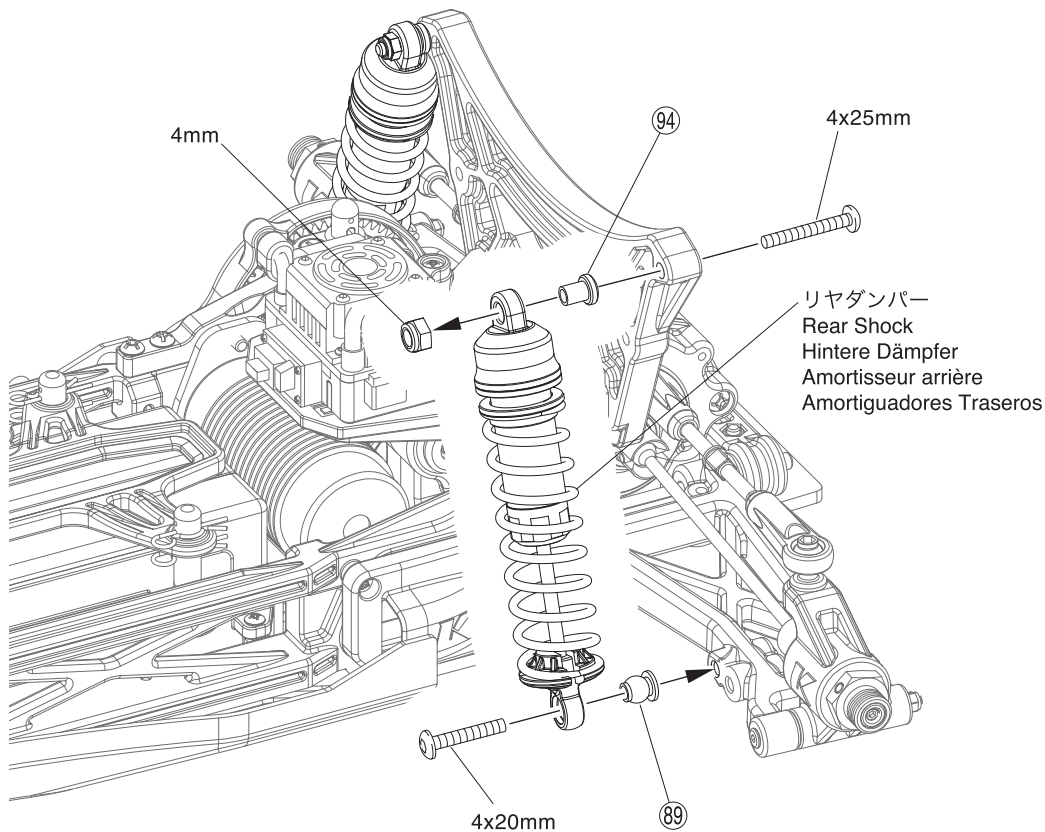

33

4 x 25mm ボタンヘックスビス
Button Hex Screw
Inbus-Halbrundschaube
Vis BTR à tête ronde
Button hex tornillo

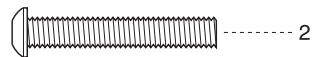

4 x 20mm ボタンヘックスビス
Button Hex Screw
Inbus-Halbrundschaube
Vis BTR à tête ronde
Button hex tornillo

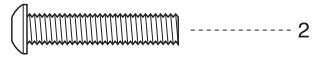

4mm ナイロンナット
Nylon Nut
Kunststoffmutter
Ecrou nylon
Tuerca Nylon



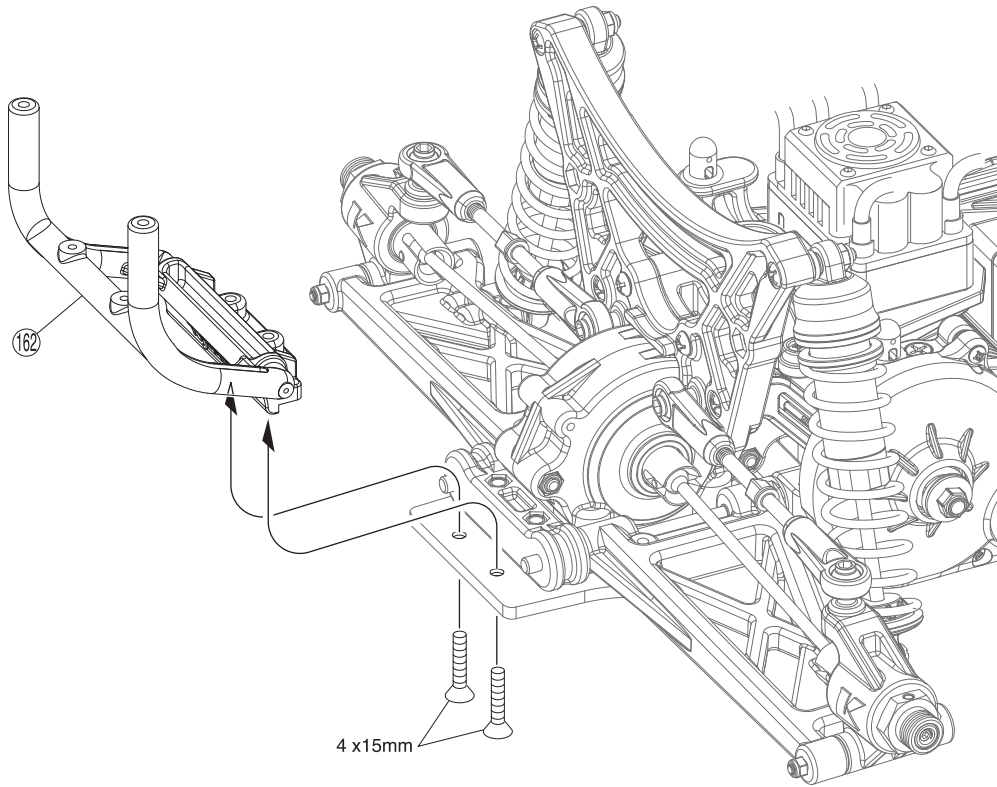

4 x 15mm サラヘックスビス
F/H Hex Screw
Inbus-Senkkopfschraube
Vis BTR à tête fraisée
F/H hex tornillo



4 x 20mm ボタンヘックスビス
Button Hex Screw
Inbus-Halbrundschaube
Vis BTR à tête ronde
Button hex tornillo

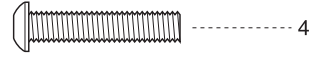

3 x 15mm ボタンヘックスビス
Button Hex Screw
Inbus-Halbrundschaube
Vis BTR à tête ronde
Button hex tornillo

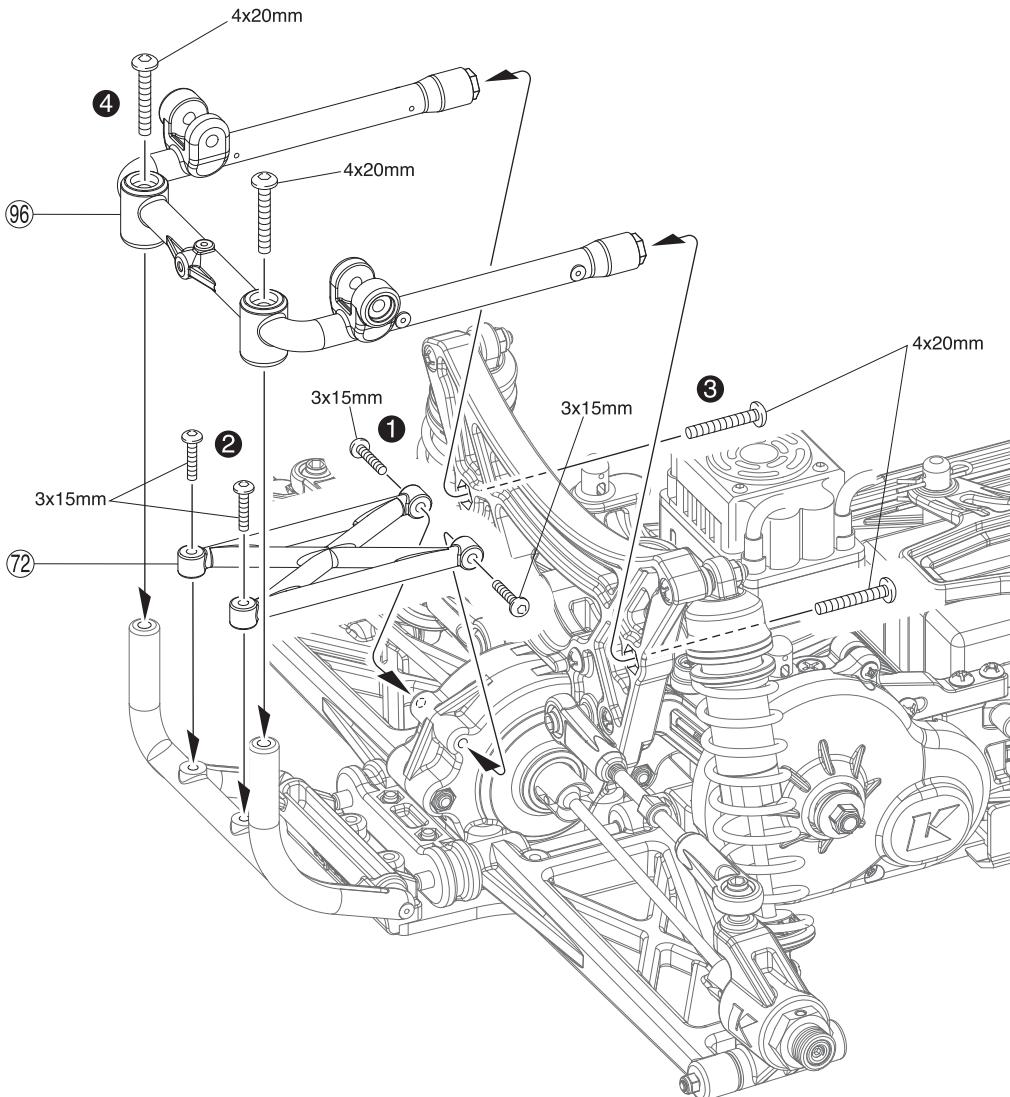

35 サイドカバー / Side Cover / Seitenabdeckung
Capot lateral / Cubierta lateral

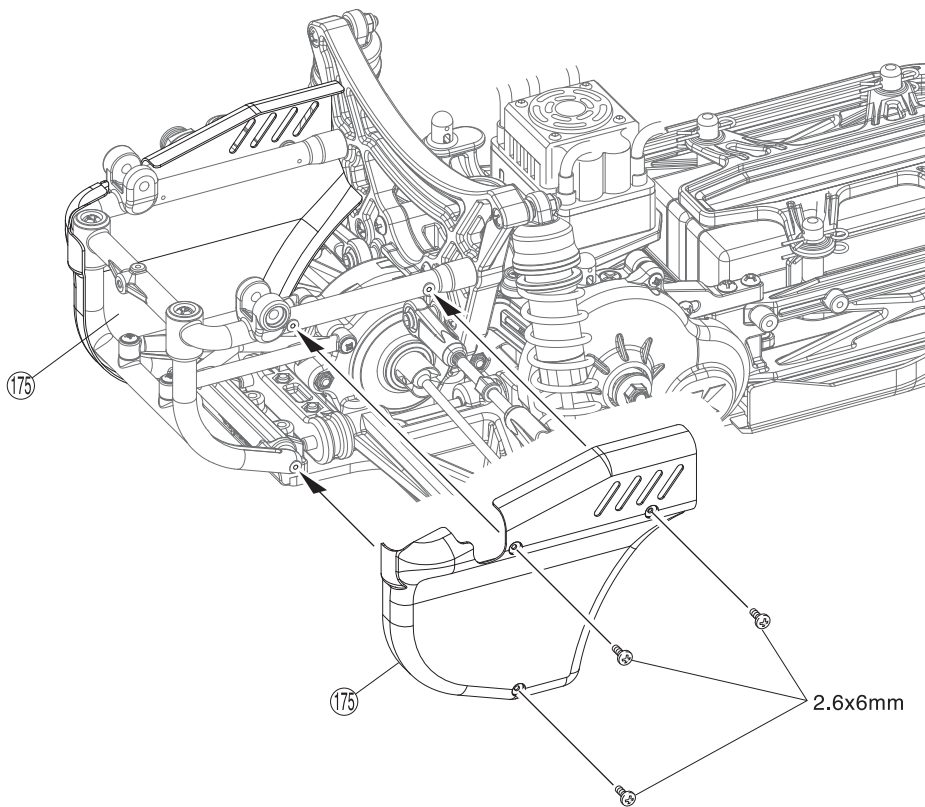

35

2.6 x 6mm ビス
Screw
LK Schraube
Vis 2.6x6mm
Tornillo 2.6x6mm

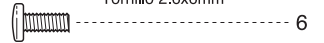

36 ロールバー / Roll Bar / Ueberrollbuegel
Arceau de support de puce / Barra antivuelco

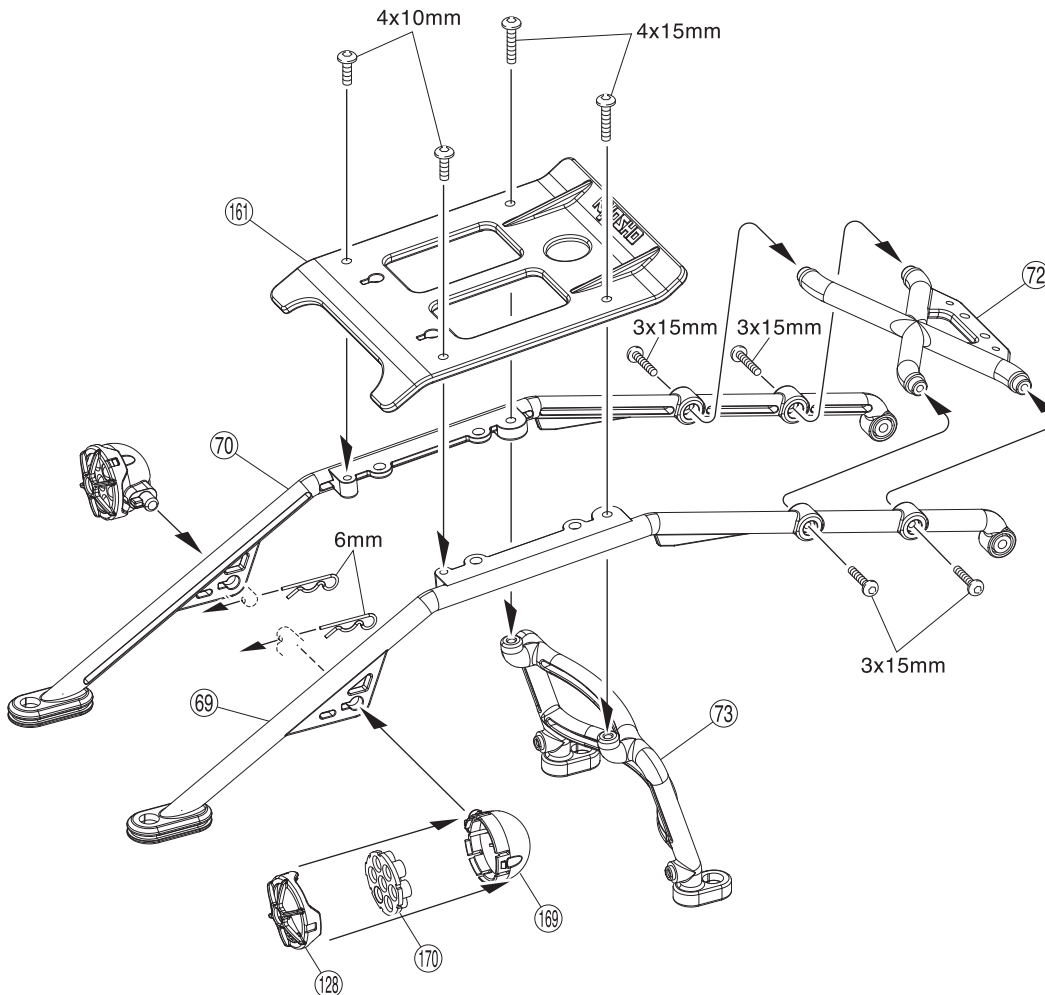

36

4 x 10mm ボタンヘックスビス
Button Hex Screw
Inbus-Halbrundschaube
Vis BTR à tête ronde
Button hex tornillo



4 x 15mm ボタンヘックスビス
Button Hex Screw
Inbus-Halbrundschaube
Vis BTR à tête ronde
Button hex tornillo

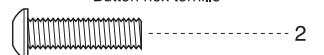

3 x 15mm ボタンヘックスビス
Button Hex Screw
Inbus-Halbrundschaube
Vis BTR à tête ronde
Button hex tornillo

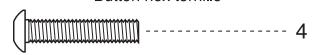

6mm フックピン
Hook Pin
Karosserieklammer
Goupille
Clip carroceria



37 ボディ / Body Shell / Karrosserie
Carrosserie / Carroceria

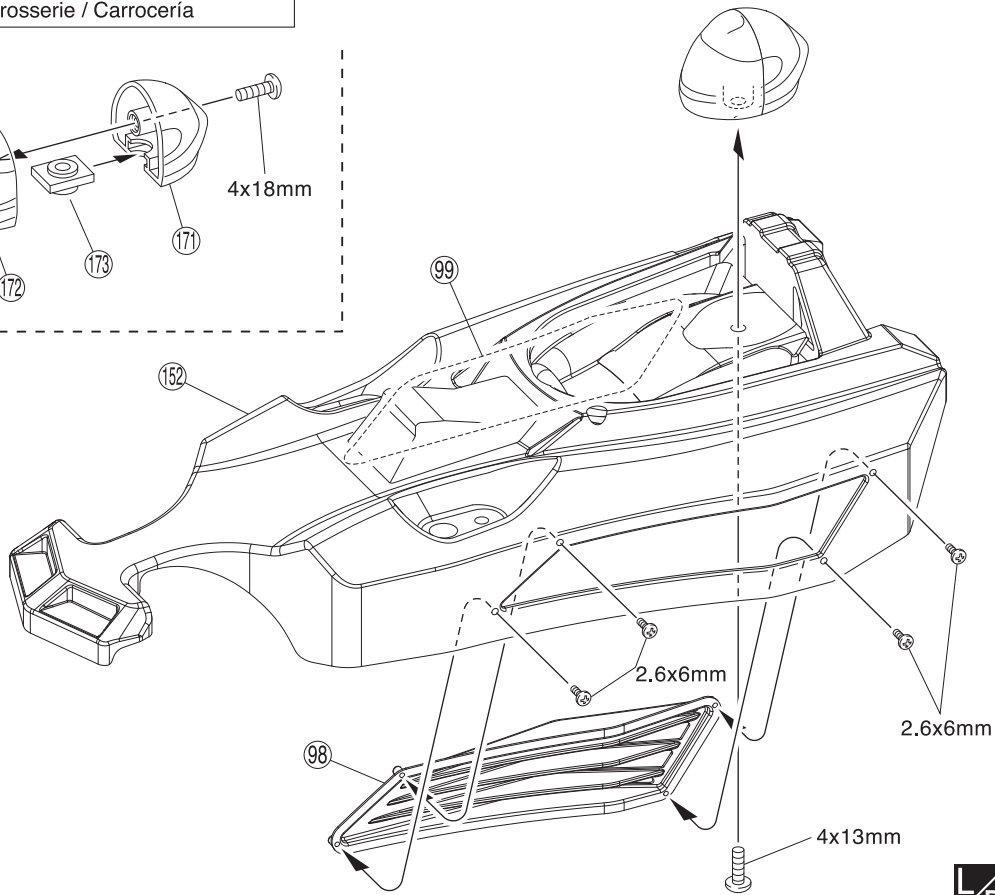
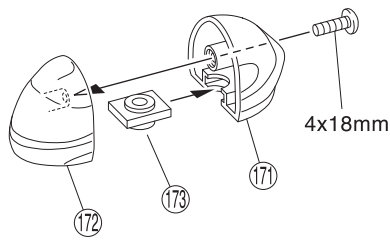

37

2.6 x 6mm ビス
Screw
LK Schraube
Vis 2.6x6mm
Tornillo 2.6x6mm

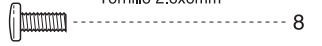

4 x 18mm ボタンヘックスビス
Button Hex Screw
Inbus-Halbrundschaube
Vis BTR à tête ronde
Button hex tornillo

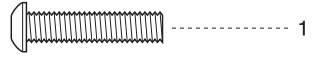

4 x 13mm ボタンヘックスビス
Button Hex Screw
Inbus-Halbrundschaube
Vis BTR à tête ronde
Button hex tornillo

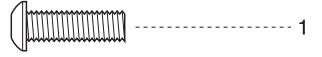

38 ボディ / Body Shell / Karrosserie
Carrosserie / Carroceria

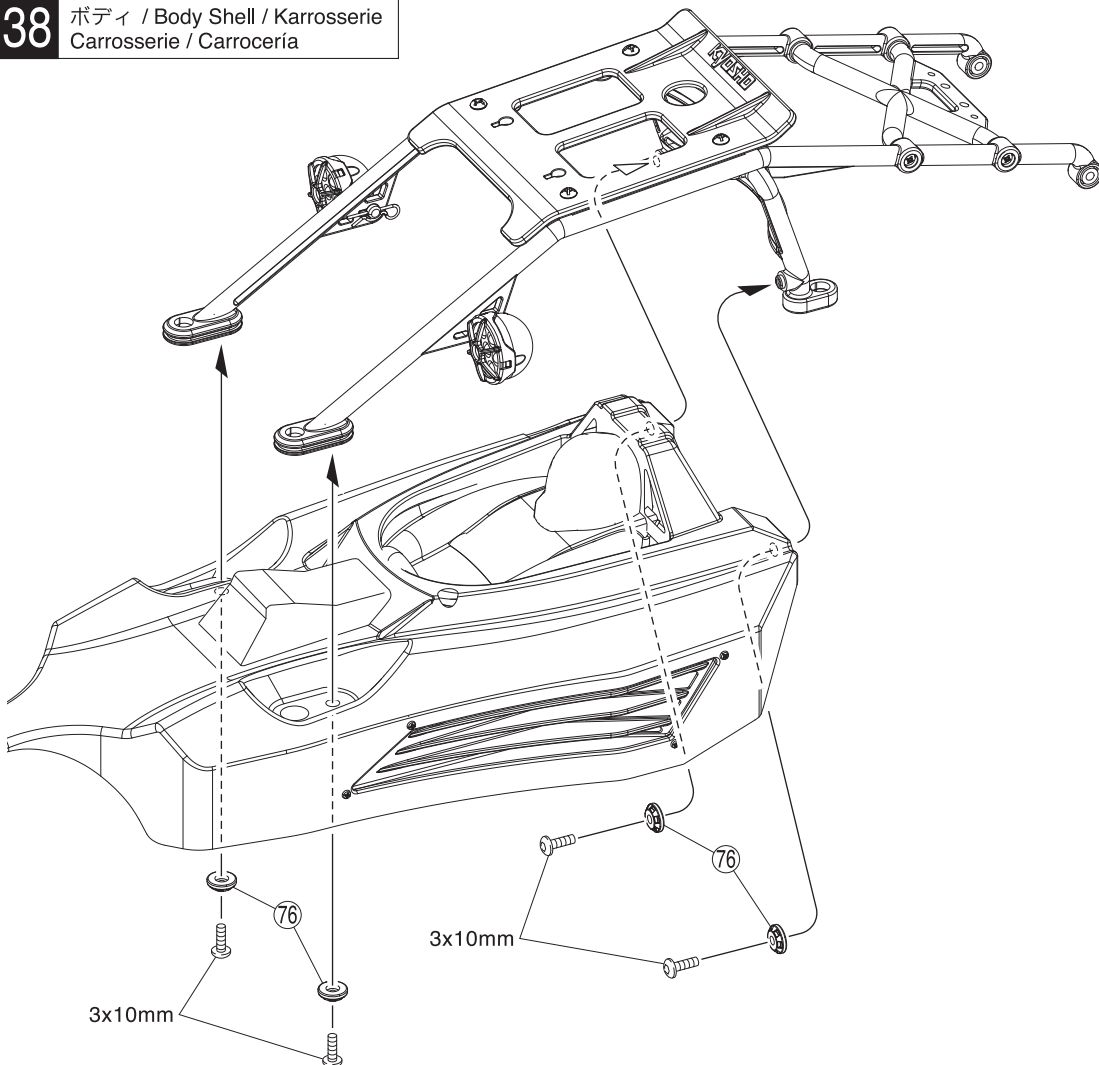

38

3 x 10mm ボタンヘックスビス
Button Hex Screw
Inbus-Halbrundschaube
Vis BTR à tête ronde
Button hex tornillo

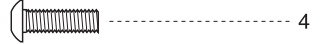

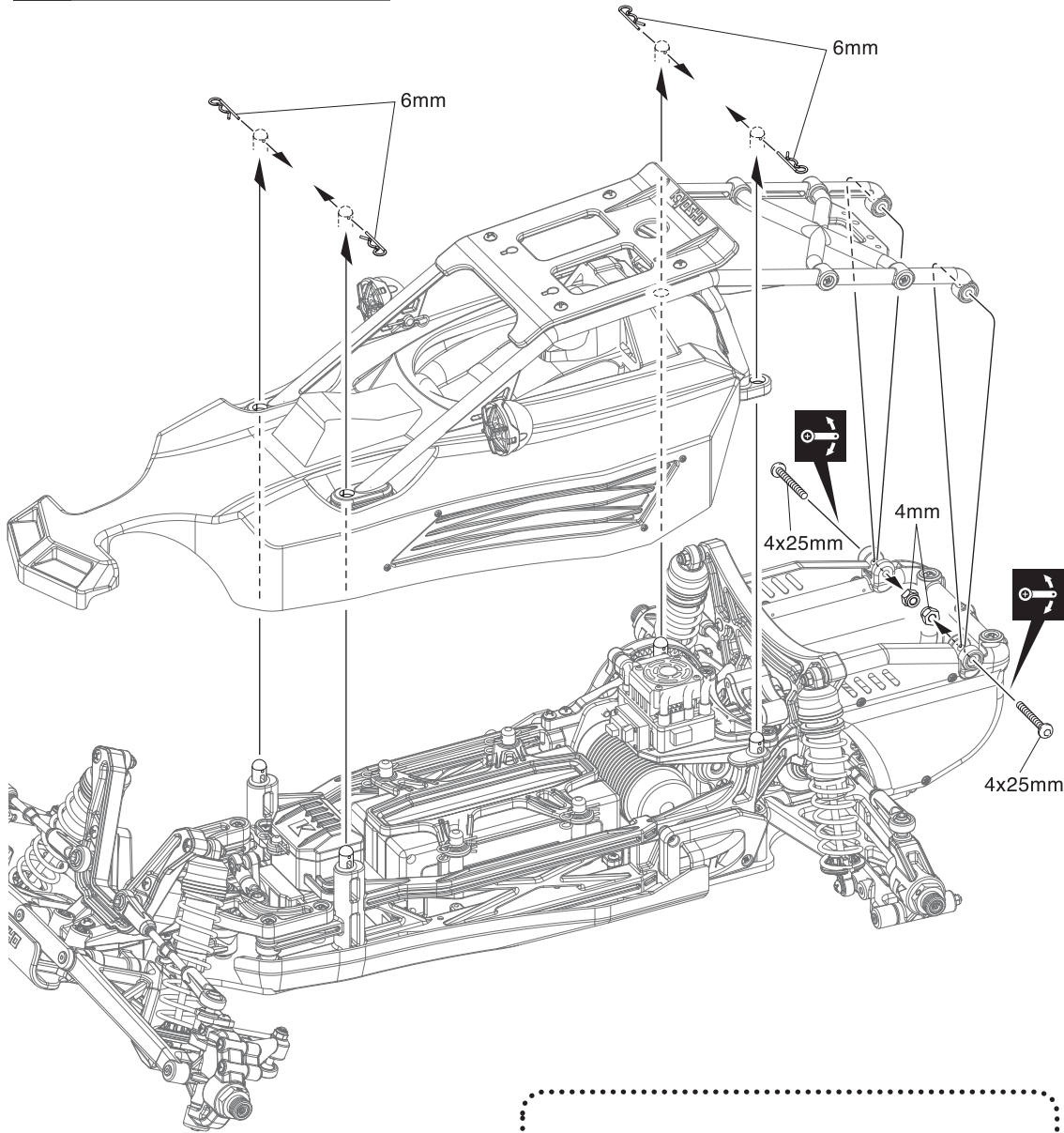

- 4 x 25mm ボタンヘックスビス
Button Hex Screw
Inbus-Halbrundschaube
Vis BTR à tête ronde
Button hex tornillo 2
- 4mm ナイロンナット
Nylon Nut
Kunststoffmutter
Ecrou nylon
Tuerca Nylon 2
- 6mm フックピン
Hook Pin
Karrossierklammer
Goupille
Clip carrocería 4

▶ オプションパーツのウイングが取り付け可能です。
Optional wing can be installed.
Tuning-Spoiler kann montiert werden
Aileron proposé en option (non inclus)
Se puede instalar un ala opcional

- IF401KG ウイング (蛍光グリーン/MP9)
Wing (Fluorescent Green / MP9)
- IF401KO ウイング (蛍光オレンジ/MP9)
Wing (Fluorescent Orange / MP9)
- IF401KY ウイング (蛍光イエロー/MP9)
Wing (Fluorescent Yellow / MP9)
- IF401W ウイング (ホワイト/MP9)
Wing (White / MP9)

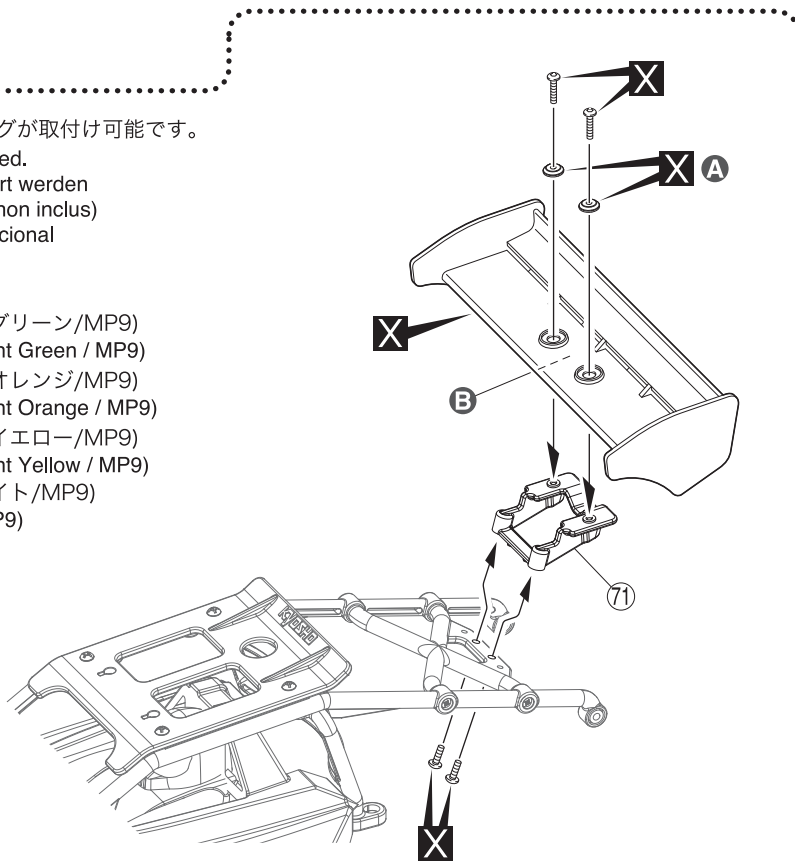

- A** ウイングに付属。
Included with wing.
Beim Spoiler enthalten
Livré avec aileron
Incluido con el ala
- B** 裏の中央リブをカットする。
Cut center rib on the underside.
Steg ausschneiden auf der
Unterseite
Coupez la côte de centre sur
le dessous.
Cortar el segmento central en
la parte inferior

40 タイヤ&ホイール / Tire & Wheels / Reifen & Felgen
Jantes et pneus / Neumáticos y Llantas

< リヤ >
< Rear >
< Hinten >
< Arrière >
< Traseras >

x2

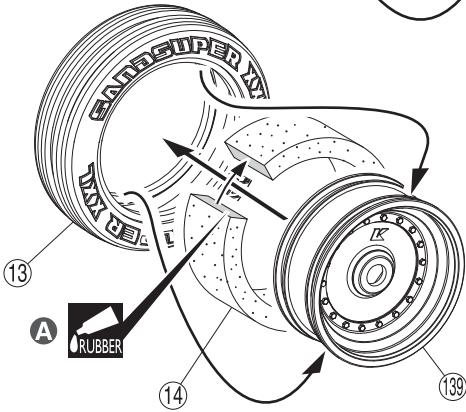
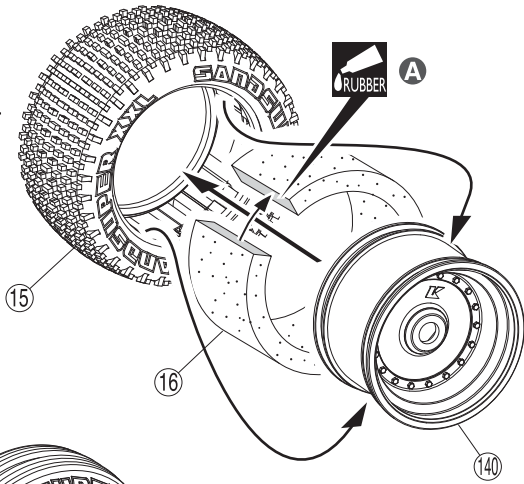

< フロント >
< Front >
< Vorne >
< Avant >
< Delanteras >

x2

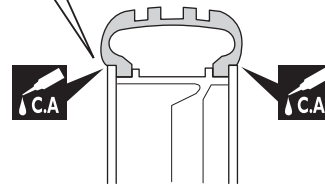
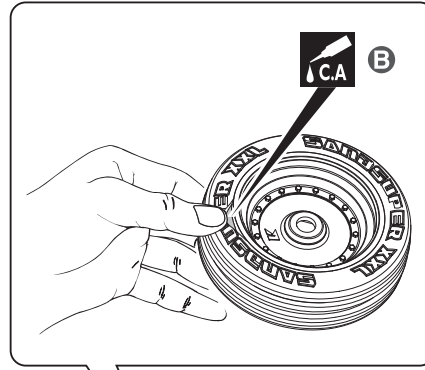

40

A ゴム系ボンドにて接着してタイヤ内へ入れる。

Glue the shaded portion by rubber cement, then insert into the tire.
Mit Gummi-Kleber verkleben
Appliquer un peu de colle sur la partie grisée, puis l'insérer dans le pneu.
Aplicar una gota de contacto.

B タイヤを手で押さえ、瞬間接着剤を少しづつ流しこみ、最後に全体を接着します。

Apply instant glue little by little in the order.
Reifen mit Sekundenkleber auf der Felge verkleben.
Appliquer de la colle cyanoacrylate par petites gouttes successives.
Aplicar unas gotas de cianocrilato en el borde de la llanta tal y como indica el dibujo.

41 ボディ / Body Shell / Karrosserie
Carrosserie / Carrocería

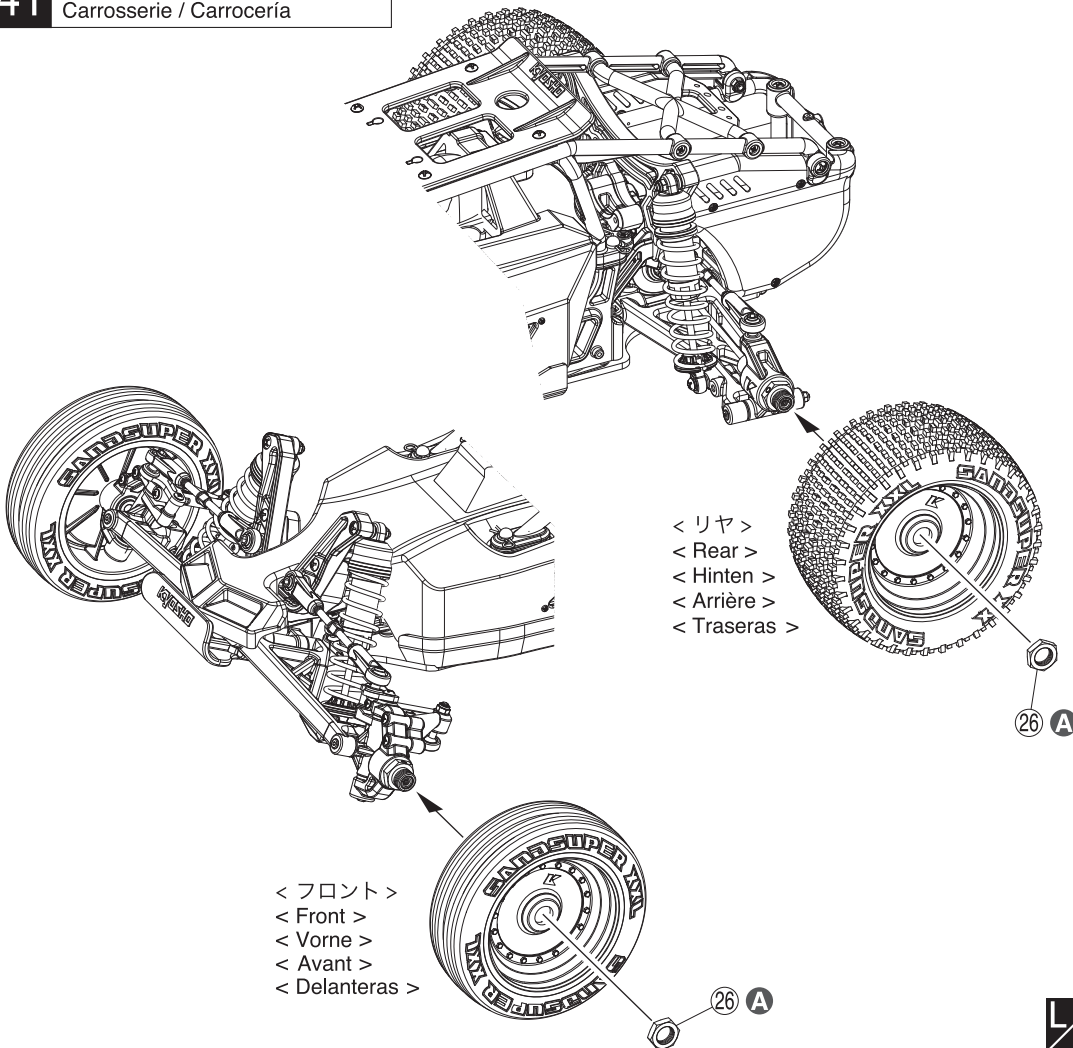

< リヤ >
< Rear >
< Hinten >
< Arrière >
< Traseras >

< フロント >
< Front >
< Vorne >
< Avant >
< Delanteras >

41

26 ホイールナット
Wheel Nut
Radmutter
Ecrou de roue
Tuerca rueda

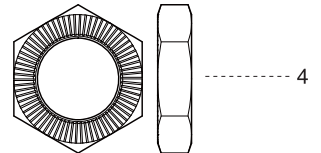

A ギザギザの面を内側に向ける。
A notched field is an inner side.
gekerbtes Feld ist eine innere Seite.
Un champ encoché est un côté intérieur.
Un campo entallado es un lado interno.



● 分解図 / EXPLODED VIEW / EXPLOSIONSZEICHNUNG
VUE ECLATEE / DESPIECE

※一部パーツ販売していないパーツがあります。
Note that some parts are not sold as spare parts!
Einige Teile sind nicht einzeln erhältlich!
Attention ! Certaines pièces ne sont pas vendues au détail.
Algunas piezas no se venden por separado.

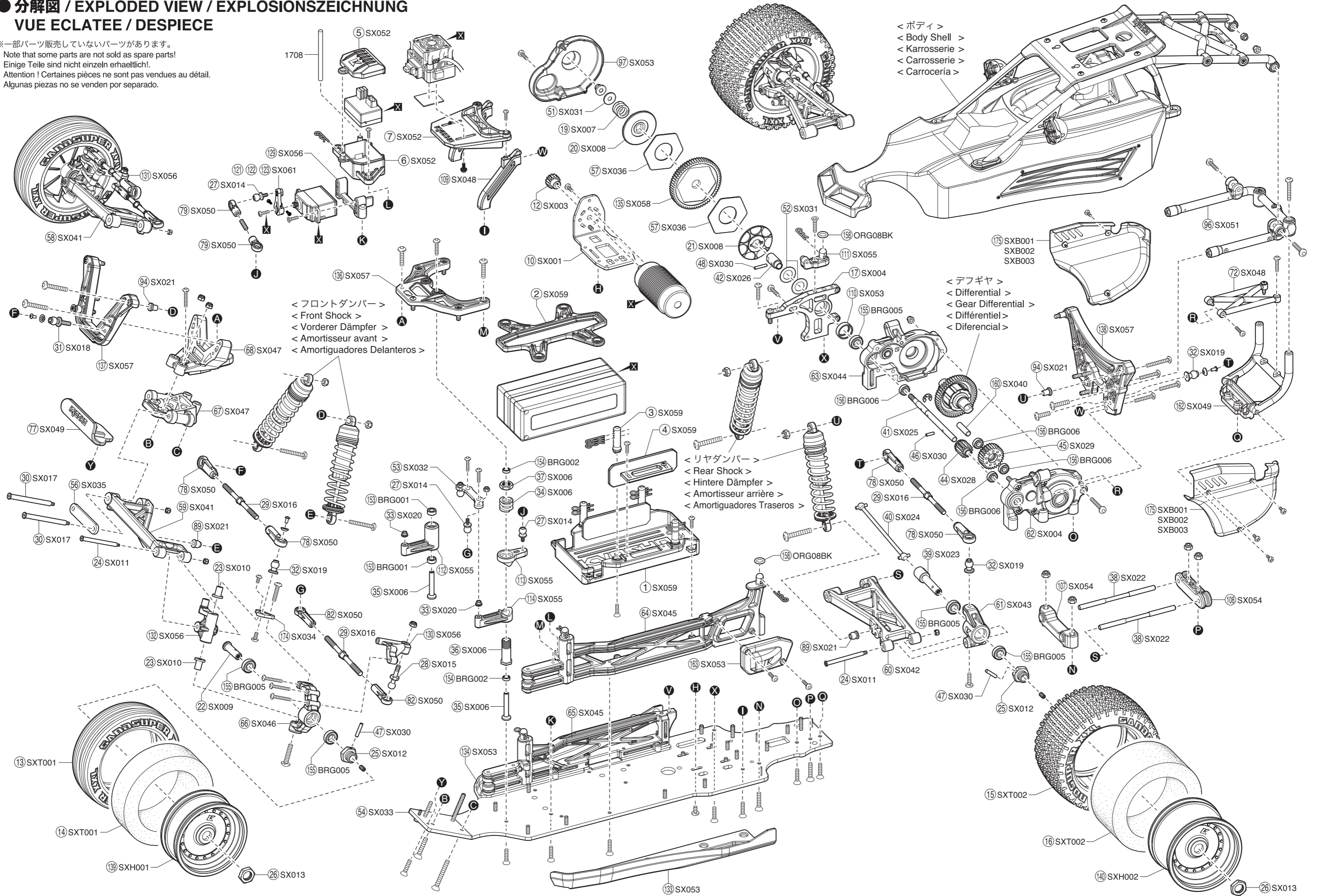

ボディ / Body Shell / Karrosserie
Carroserie / Carrocería

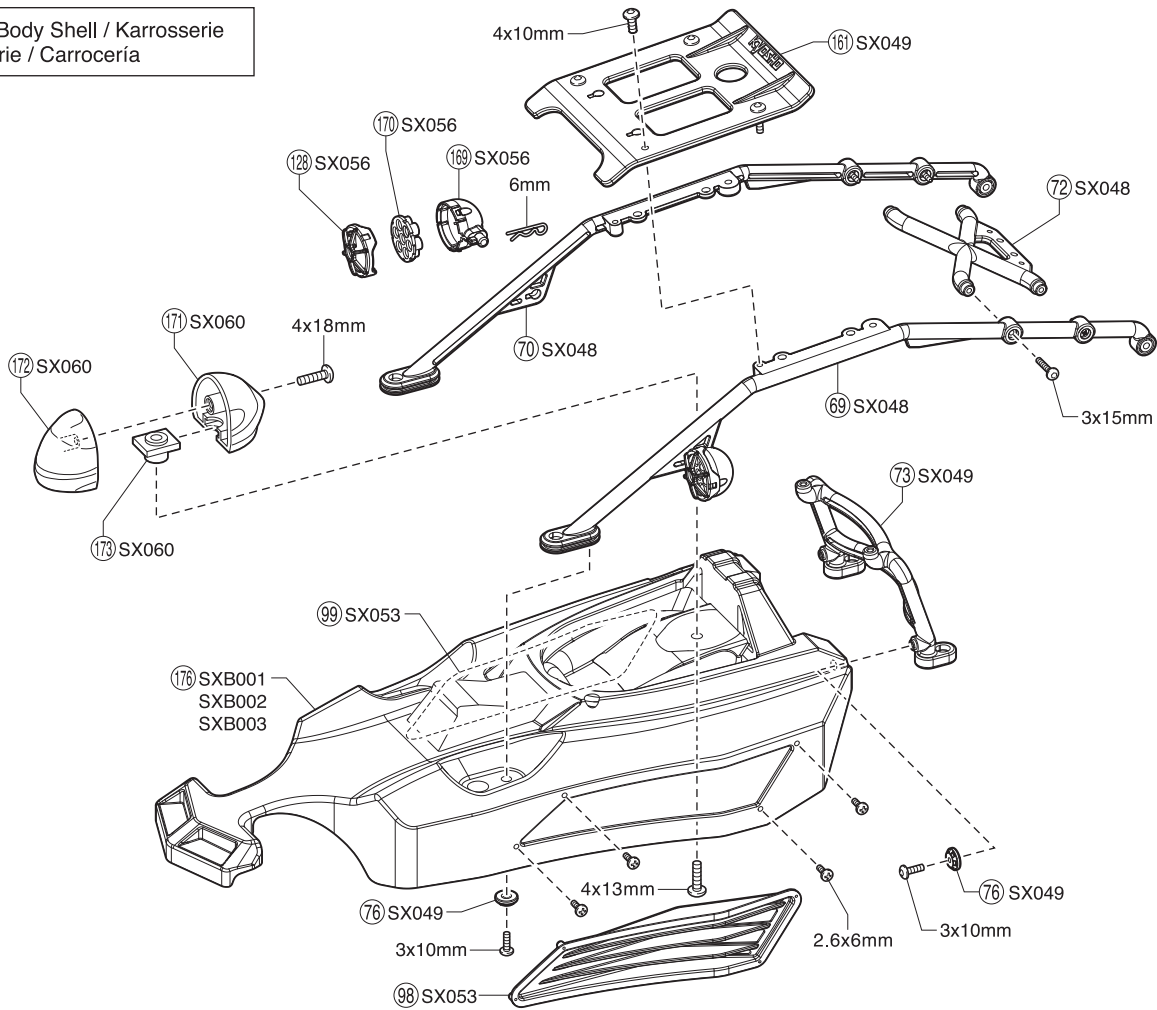

デフギヤ / Differential / Gear Differential
Différentiel / Diferencial

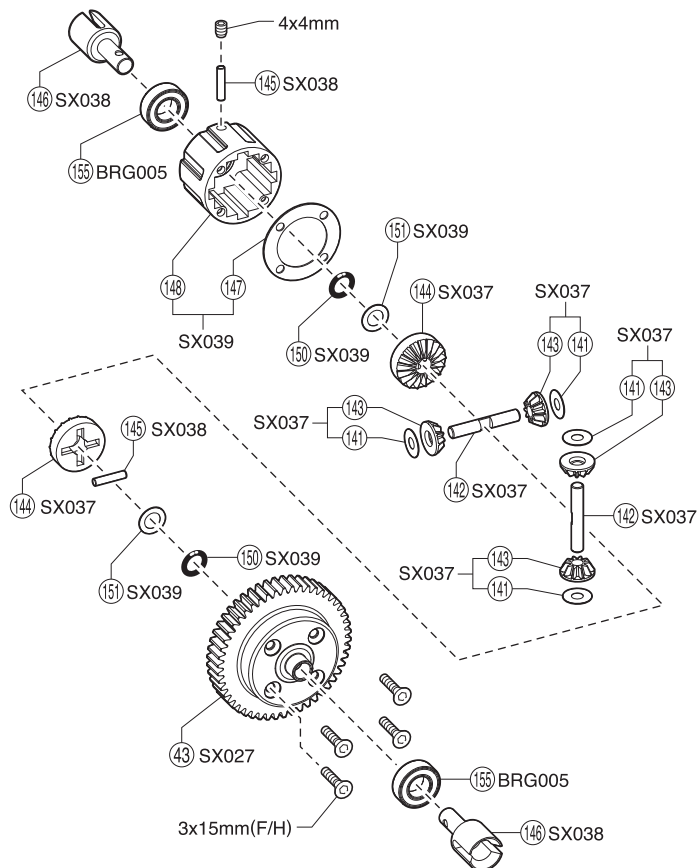

ダンパー / Shock Absorber / Stoßdämpfer
Amortisseur / Amortiguador

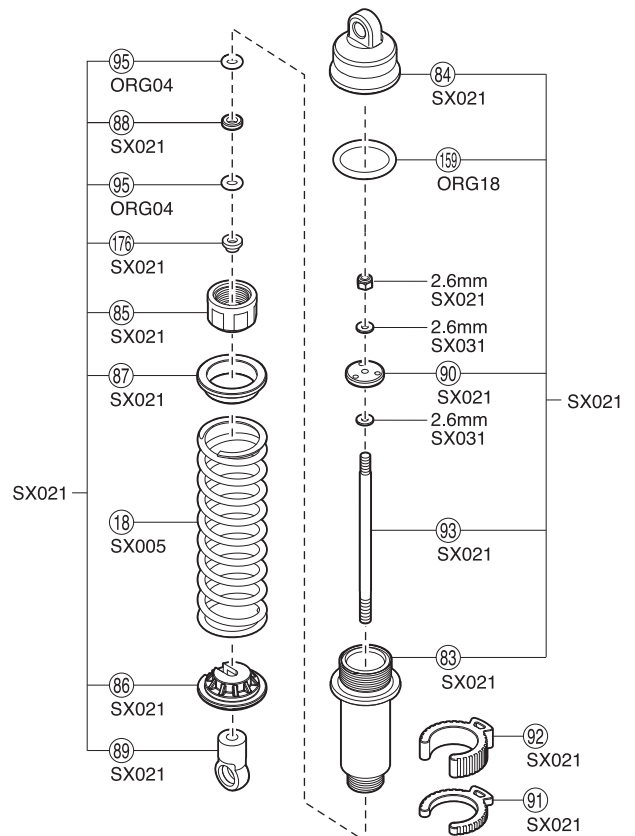

スペアパーツ SPARE PARTS

★ FOR JAPANESE MARKET ONLY.

品番 No.	パーツ名 Part Names	内容 (キーNo.と入数) Quantity	★定価 (税込)
SX001	モーターマウント Motor Mount	⑩ x 1	2100
SX002	バッテリーフォーム Battery Form	⑪ x 1	315
SX003	ピニオンギヤ 14T Pinion Gear 14T	⑫ x 1	1260
SX004	スパーギヤマウント Spur Gear Mount	⑰ x 1	1680
SX005	ダンパースプリング Shock Spring	⑱ x 4	2100
SX006	サーボセイバーセット Servo Saver Set	③④ ③⑥ ③⑦ x 1 ③⑤ x 2 ③⑧ x 4	1890
SX007	スリッパクラッチスプリング Slipper Clutch Spring	⑲ x 1	945
SX008	スリッパクラッチプレート Slipper Clutch Plate	⑳ ㉑ x 1	1470
SX009	フロントホイールシャフト Front Wheel Shaft	㉒ x 2	1050
SX010	フロントナックルブッシュ Front Knuckle Bush	㉓ x 4	945
SX011	フロントホイールハブシャフト Front Wheel Hub Shaft	㉔ x 4	735
SX012	ホイールハブ Wheel Hub	㉕ x 4	1365
SX013	ホイールナット Wheel Nuts	㉖ x 4	945
SX014	ステアリングピロボール Steering Pillow Ball	㉗ x 4	1575
SX015	フロントナックルピロボール Front Knuckle Pillow Ball	㉘ x 2	1260
SX016	ターンバuckleロッド Turn Buckle Rod	㉙ x 6	2205
SX017	フロントローアームシャフト Front Lower Arm Shaft	⑳ x 2	1260
SX018	フロントアッパーアームピロボール Front Upper Arm Pillow Ball	㉑ x 2	1155
SX019	アッパーアームピロボール Upper Arm Pillow Ball	㉒ x 6	2400
SX020	ステアリングプレートブッシュ Steering Plate Bush	㉓ x 2	735
SX021	ショックセット Shock Set	⑧③ ⑧④ ⑧⑤ ⑧⑥ ⑧⑦ ⑧⑧ ⑧⑨ ⑧⑩ ⑧② ⑧③ ⑧④ x 4 ⑧⑦ x 2 ⑧⑧ x 5 ⑧⑨ x 8 P8 O-ring x 4 2.6mm ナylonナット x 4	4200
SX022	リヤローアームシャフト Rear Lower Arm Shaft	③⑧ x 2	1050
SX023	リヤホイールシャフト Rear Wheel Shaft	③⑨ x 2	1575
SX024	リヤスイングシャフト Rear Swing Shaft	④① x 2	1890
SX025	メインシャフト Main Shaft	④① x 1	1785
SX026	スリッパクラッチプレートアダプター Slipper Clutch Plate Adapter	④② x 1	893
SX027	ドライブギヤ 50T Drive Gear 50T	④③ x 1	1260
SX028	ドライブギヤ 14T Drive Gear 14T	④④ x 1	1155
SX029	アイドルギヤ 27T Idler Gear 27T	④⑤ x 1	945
SX030	ピンセット Pin Set	④⑥ ④⑧ x 1 ④⑦ x 4	315
SX031	ワッシャーセット Washer Set	2.6x6mm ワッシャー x 8 2.6x6mm Washer 3x8mm ワッシャー x X 3x8mm Washer 5x15mm ワッシャー x 1 5x15mm Washer 12x18mm ワッシャー x 2 12x18mm Washer	315
SX032	ステアリングプレート Steering Plate	⑤③ x 1	840
SX033	メインシャーシ Main Chassis	⑤④ x 1	9975
SX034	フロントアッパーアームプレート Front Upper Arm Plate	㉘ x 2	788
SX035	アームブレース Arm Brace	⑤⑥ x 1	630

品番 No.	パーツ名 Part Names	内容 (キーNo.と入数) Quantity	★定価 (税込)
SX036	スリッパクラッチライニング Slipper Clutch Lining	⑤⑦ x 2	840
SX037	デフギヤセット Diff Gear Set	④② ④④ x 2 ④① ④③ x 4	2100
SX038	デフジョイント Diff Joint	④⑤ ④⑥ x 2	1260
SX039	デフケースセット Diff Case Set	④⑦ ④⑧ ④⑨ x 1 ④⑩ ④⑪ x 2	850
SX040	アイドルギヤシャフト Idler Gear Shaft	④⑩ x 1	735
SX041	フロントローアームセット Front Lower Arm Set	⑤⑧ ⑤⑨ x 1	1155
SX042	リヤローアーム Rear Lower Arm	⑥① x 2	1155
SX043	リヤハブ Rear Hub	⑥① x 2	840
SX044	ギヤボックス Gear Box	⑥② ⑥③ x 1	1575
SX045	シャシーブレース Chassis Brase	⑥④ ⑥⑤ x 1	1575
SX046	フロントナックル Front Knuckle	⑥⑥ x 2	840
SX047	フロントローアームマウントセット Front Lower Arm Mount Set	⑥⑦ ⑥⑧ x 1	1050
SX048	ロールケージセット A Roll Cage A	⑥⑨ ⑦① ⑦② ⑦③ ⑦④ x 1	2100
SX049	ロールケージセット B Roll Cage B	⑦③ ⑦⑦ ①⑥① ①⑥② x 1 ⑦⑥ x 4	1995
SX050	ボールエンドセット Ball End Set	⑦⑨ x 2 ⑧② x 4 ⑦⑧ x 8 ⑧① x 1	735
SX051	リヤロールケージ Rear Roll Cage	⑧⑥ x 1	1365
SX052	レシーバーボックスセット Receiver Box Set	⑤ ⑥ ⑦ ⑩① ⑩② x 1	1050
SX053	サイドガードセット Side Guard Set	⑨⑦ ⑨⑧ ⑨⑨ ⑩① ⑩③ ⑩④ ⑩⑤ x 1	1470
SX054	リヤローアームマウントセット Rear Lower Arm Mount Set	⑩④ ⑩⑥ ⑩⑦ ⑩⑧ x 1 ⑩⑤ ⑩⑥ x 2	1050
SX055	小物パーツセット Small Parts Set	⑩① ⑩② ⑩③ ⑩④ ⑩⑤ ⑩⑥ ⑩⑦ ⑩⑧ ⑩⑨ ⑩⑩ ⑩⑪ ⑩⑫ ⑩⑬ ⑩⑭ ⑩⑮ ⑩⑯ ⑩⑰ ⑩⑱ ⑩⑲ x 1 ⑩⑳ x 2	1050
SX056	フロントナックルアームセット Front Knuckle Arm Set	⑧ ⑩⑲ ⑩⑳ ⑪① ⑪② x 1 ⑨ ⑩⑳ ⑪③ ⑪④ ⑪⑤ ⑪⑥ x 2	1050
SX057	ショックタワーセット Shock Tower Set	⑬⑥ ⑬⑦ ⑬⑧ x 1	2100
SX058	スパーギヤ 63T Spur Gear 63T	⑬⑤ x 1	630
SX059	バッテリープレートセット Battery Plate Set	① ② x 1 ④ x 2 ③ x 4	1995
SX060	ドライバーヘッド Driver Head	⑰① ⑰② ⑰③ x 1	735
SX061	アルミサーボホーン Aluminum Servo Horn		1260
SXD001	デカール Decal		1575
SXH001S	フロントホイール シルバー Front Wheel Silver	⑬⑨ x 2	1575
SXH001BK	フロントホイール ブラック Front Wheel Black	⑬⑨ x 2	1260
SXH001W	フロントホイール ホワイト Front Wheel White	⑬⑨ x 2	1260
SXH002S	リヤホイール シルバー Rear Wheel Silver	④① x 2	1785
SXH002BK	リヤホイール ブラック Rear Wheel Black	④① x 2	1260
SXH002W	リヤホイール ホワイト Rear Wheel White	④① x 2	1260
SXT001	フロントタイヤ Front Tire	⑬ ⑭ x 2	3360
SXT002	リヤタイヤ Rear Tire	⑮ ⑯ x 2	3675
SXB001	塗装済み完成ボディセット (T1 ホワイト) Body Set (T1 White)	⑰⑦ x 1 ⑰⑸ x 2	3675
SXB002	塗装済み完成ボディセット (T2 ブラック) Body Set (T2 Black)	⑰⑦ x 1 ⑰⑸ x 2	3675
SXB003	ボディセット (クリア) Body Set (Clear)	⑰⑦ x 1 ⑰⑸ x 2	1890
82270	KS-203 サーボ KS-203 Servo		6300

スペアパーツ SPARE PARTS

★ FOR JAPANESE MARKET ONLY.

品番 No.	パーツ名 Part Names	内容(キ-No.と入数) Quantity	★定価(税込)
BRG001	シールドベアリング(5x10x4) 4pcs Shield Bearing (5x10x4) 4pcs	153 x 4	1050
BRG002	シールドベアリング(5x8x2.5) 4pcs Shield Bearing (5x8x2.5) 4pcs	154 x 4	1050
BRG005	シールドベアリング(8x16x5) 2pcs Shield Bearing (8x16x5) 2pcs	155 x 2	683
BRG006	シールドベアリング(6x12x4) 2pcs Shield Bearing (6x12x4) 2pcs	156 x 2	1050

品番 No.	パーツ名 Part Names	内容(キ-No.と入数) Quantity	★定価(税込)
ORG04	Oリング(P4) O-ring (P4)	157 x 10	210
ORG08 BK	Oリング(P8) O-ring (P8)	158 x 10	420
ORG18	Oリング(P18) O-ring (P18)	159 x 3	315

※一部パーツ販売していないパーツがあります。
その場合、代替パーツ品番が記入されています。

Note that some parts are not sold as spare parts!

Einige Teile sind nicht einzeln erhaeltlich!

Attention ! Certaines pièces ne sont pas vendues au détail.

Algunas piezas no se venden por separado.

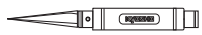

ツール TOOL

★ FOR JAPANESE MARKET ONLY.

品番 No.	パーツ名 Part Names	内容 Description	★定価(税込)
36219	SPナイフエッジリーマー SP Knife Edge Reamer	ボディのマウント用穴開けに便利 Tool for making holes on bodies.	1890
36219P	SPナイフエッジリーマープラス SP Knife Edge Reamer Plus	ボディのマウント用穴開けに便利 Tool for making holes on bodies.	2100
36228 BK	メンテナンススタンド ロータイプ(ブラック) Maintenance Stand Type Low (Black)	1/12~1/8サイズまで対応 For 1/12~1/8 size.	1680
36228 R	メンテナンススタンド ロータイプ(レッド) Maintenance Stand Type Low (Red)	1/12~1/8サイズまで対応 For 1/12~1/8 size.	1680

品番 No.	パーツ名 Part Names	内容 Description	★定価(税込)
36261	KRFステンレスポリカボディカッター(ストレート) KRF Stainless Polycarbonate Body Scissors (Straight)	ストレートカット用 For straight cut.	525
36262	KRFステンレスポリカボディカッター(カーブ) KRF Stainless Polycarbonate Body Scissors (Curve)	カーブカット用 For curve cut.	525



ケミカル・オイル CHEMICAL・OIL

★ FOR JAPANESE MARKET ONLY.

品番 No.	パーツ名 Part Names	内容 Description	★定価(税込)
★ ORI41702	ティームオリオンモータークリーナー Motor Cleaning Spray	マシンの汚れ落としに最適 Cleaner spray of car.	893
96154	KYOSHO スペシャルグルー(14g) KYOSHO Special Glue (14g)	瞬間接着剤 Instant Glue	735
★ 96155	KYOSHO スペシャルプライマー(220ml) KYOSHO Special Primer (220ml)	瞬間接着剤の硬化促進剤 Stiffening accelerant of instant glue.	2100
96178	ロックタイト(中強度) Loctite (medium strength)	ネジのゆるみ防止剤(10cc) Stops loosening screw (10cc)	1260

品番 No.	パーツ名 Part Names	内容 Description	★定価(税込)
96179	ロックタイト(高強度) Loctite (stronge strength)	ネジのゆるみ防止剤(10cc) Stops loosening screw (10cc)	1260
96180	マイクロロン プレシジョンオイル Microlon Precision Oiler	ベアリング潤滑剤(7.4cc) Great fuel bearings (7.4cc)	3150
96508	HGジョイントグリス HG Joint Grease	ジョイント部用グリス Grease for joint part.	840
96625	SPベアリングリキッド SP Bearing Liquid	ベアリング本来の性能を発揮 Retrieves potentiality of Bearing.	1050

その他 OTHERS

★ FOR JAPANESE MARKET ONLY.

品番 No.	パーツ名 Part Names	内容 Description	★定価(税込)
80821	Big K ピットマット Mサイズ Big K Pit Mat M size	サイズ / 400x600mm, 3mm厚 Size / 400x600mm, 3mm thick	1890
80822	Big K ピットマット Lサイズ Big K Pit Mat L size	サイズ / 600x1000mm, 4mm厚 Size / 600x1000mm, 4mm thick	3990

品番 No.	パーツ名 Part Names	内容 Description	★定価(税込)
96165B	アルミテープ(40x2500mm) Aluminum Tape (40x2500mm)	ボディの補修、補強用テープ Tape to repair/reinforce body	473



ボックス・バック BOX・BAG

★ FOR JAPANESE MARKET ONLY.

品番 No.	パーツ名 Part Names	内容 Description	★定価(税込)
80460	ピットボックス(DX) Pit Box (DX)	サイズ / 542x300x397mm Size / 542x300x397mm	16800
80461	ピットボックス Pit Box	工具収納に最適 420x240x330mm Good for storing tools 420x240x330mm	7140
80462	ツールボックス Tool Box	サイズ / 330x230x65mm Size / 330x230x65mm	1890
80463	パーツボックス(L) Parts Box (L)	サイズ / 410x264x43mm Size / 410x264x43mm	1890
80464	パーツボックス(M) Parts Box (M)	サイズ / 232x122x32mm Size / 232x122x32mm	578
80465	パーツボックス(S) Parts Box (S)	サイズ / 120x83x25mm Size / 120x83x25mm	158

品番 No.	パーツ名 Part Names	内容 Description	★定価(税込)
80466	パーツボックス(SS) Parts Box (SS)	サイズ / 89x36x26mm 3入り Size / 89x36x26mm 3pcs	420
87613	キャリングバッグ(S) Carrying Bag (S)	サイズ / 250x410x360mm Size / 250x410x360mm	5250
87614	キャリングバッグ(M)(1/10用) Carrying Bag (M) (For 1/10)	サイズ / 300x500x450mm Size / 300x500x450mm	7350
87615	キャリングバッグ(L)(1/8用) Carrying Bag (L) (For 1/8)	サイズ / 350x550x540mm Size / 350x550x540mm	8400
87616	キャリングバッグ(SS) Carrying Bag (SS)	サイズ / 290x330x130mm Size / 290x330x130mm	3675
87823	KYOSHO プロポバッグ KYOSHO PROPO Bag	サイズ / 340x240x160mm Size / 340x240x160mm	3150









オイル類 OIL





★ FOR JAPANESE MARKET ONLY.





品番 No.	パーツ名 Part Names	内容 Description	★定価 (税込)	品番 No.	パーツ名 Part Names	内容 Description	★定価 (税込)	品番 No.	パーツ名 Part Names	内容 Description	★定価 (税込)			
SIL 0100	シリコンオイル#100 (40cc) Silicone Oil #100 (40cc)	ダンパー用 for shocks. (40cc)	各630	SIL 0700	シリコンオイル#700 (40cc) Silicone Oil #700 (40cc)	ダンパー用 for shocks. (40cc)	各630	SIL 7000	シリコンオイル#7000 (40cc) Silicone Oil #7000 (40cc)	デフ用 for diffs. (40cc)	各630			
SIL 0150	シリコンオイル#150 (40cc) Silicone Oil #150 (40cc)			SIL 0800	シリコンオイル#800 (40cc) Silicone Oil #800 (40cc)			SIL 10000	シリコンオイル#10000 (40cc) Silicone Oil #10000 (40cc)					
SIL 0200	シリコンオイル#200 (40cc) Silicone Oil #200 (40cc)			SIL 0900	シリコンオイル#900 (40cc) Silicone Oil #900 (40cc)	SIL 20000	シリコンオイル#20000 (40cc) Silicone Oil #20000 (40cc)							
SIL 0250	シリコンオイル#250 (40cc) Silicone Oil #250 (40cc)			SIL 1000	シリコンオイル#1000 (40cc) Silicone Oil #1000 (40cc)	SIL 30000	シリコンオイル#30000 (40cc) Silicone Oil #30000 (40cc)							
SIL 0300	シリコンオイル#300 (40cc) Silicone Oil #300 (40cc)			SIL 1100	シリコンオイル#1100 (40cc) Silicone Oil #1100 (40cc)	SIL 40000	シリコンオイル#40000 (40cc) Silicone Oil #40000 (40cc)							
SIL 0350	シリコンオイル#350 (40cc) Silicone Oil #350 (40cc)			SIL 1200	シリコンオイル#1200 (40cc) Silicone Oil #1200 (40cc)	SIL 50000	シリコンオイル#50000 (40cc) Silicone Oil #50000 (40cc)							
SIL 0400	シリコンオイル#400 (40cc) Silicone Oil #400 (40cc)			SIL 1300	シリコンオイル#1300 (40cc) Silicone Oil #1300 (40cc)	SIL 60000	シリコンオイル#60000 (40cc) Silicone Oil #60000 (40cc)							
SIL 0450	シリコンオイル#450 (40cc) Silicone Oil #450 (40cc)			SIL 2000	シリコンオイル#2000 (40cc) Silicone Oil #2000 (40cc)	SIL 80000	シリコンオイル#80000 (40cc) Silicone Oil #80000 (40cc)							
SIL 0500	シリコンオイル#500 (40cc) Silicone Oil #500 (40cc)			SIL 3000	シリコンオイル#3000 (40cc) Silicone Oil #3000 (40cc)	SIL 100000	シリコンオイル#100000 (40cc) Silicone Oil #100000 (40cc)							
SIL 0550	シリコンオイル#550 (40cc) Silicone Oil #550 (40cc)			SIL 4000	シリコンオイル#4000 (40cc) Silicone Oil #4000 (40cc)	SIL 200000	シリコンオイル#200000 (40cc) Silicone Oil #200000 (40cc)							
SIL 0600	シリコンオイル#600 (40cc) Silicone Oil #600 (40cc)			SIL 5000	シリコンオイル#5000 (40cc) Silicone Oil #5000 (40cc)	SIL 300000	シリコンオイル#300000 (40cc) Silicone Oil #300000 (40cc)							
SIL 0650	シリコンオイル#650 (40cc) Silicone Oil #650 (40cc)			SIL 6000	シリコンオイル#6000 (40cc) Silicone Oil #6000 (40cc)	SIL 500000	シリコンオイル#500000 (40cc) Silicone Oil #500000 (40cc)							
						SIL 6000	シリコンオイル#6000 (40cc) Silicone Oil #6000 (40cc)							

ビス・ナット・リング・ワッシャー (1) Screw, Nut, Ring, Washer (1)

★ FOR JAPANESE MARKET ONLY.



品番 No.	品名 Parts Names	入数 Quantity	★定価 (税込)
 Cリング C-Ring			
1-C11	Cリング(C11/10入) C-Ring(C11/10pcs)	10pcs	210
 Eリング E-Ring			
1-E015	Eリング(E1.5/10入) E-Ring(E1.5/10pcs)	10pcs	158
1-E020	Eリング(E2.0/10入) E-Ring(E2.0/10pcs)	10pcs	158
1-E025	Eリング(E2.5/10入) E-Ring(E2.5/10pcs)	10pcs	158
1-E030	Eリング(E3.0/10入) E-Ring(E3.0/10pcs)	10pcs	158
1-E040	Eリング(E4.0/10入) E-Ring(E4.0/10pcs)	10pcs	158
1-E050	Eリング(E5.0/10入) E-Ring(E5.0/10pcs)	10pcs	158
1-E060	Eリング(E6.0/10入) E-Ring(E6.0/10pcs)	10pcs	158
1-E070	Eリング(E7.0/6入) E-Ring(E7.0/6pcs)	6pcs	158
1-E100	Eリング(E10.0/6入) E-Ring(E10.0/6pcs)	6pcs	158
 ナット Nut			
1-N2016	ナット(M2x1.6/10入) Nut(M2x1.6/10pcs)	10pcs	210
1-N2620	ナット(M2.6x2.0/10入) Nut(M2.6x2.0/10pcs)	10pcs	210
1-N3024	ナット(M3x2.4/10入) Nut(M3x2.4/10pcs)	10pcs	210
1-N4032	ナット(M4x3.2/10入) Nut(M4x3.2/10pcs)	10pcs	210
 ナイロンナット Nylon Nut			
1-N2630N	ナット(M2.6x3.0) ナイロン (5入) Nut(M2.6x3.0) Nylon (5pcs)	5pcs	210
1-N3033N	ナット(M3x3.3) ナイロン (5入) Nut(M3x3.3) Nylon (5pcs)	5pcs	210
1-N3043N	ナット(M3x4.3) ナイロン (5入) Nut(M3x4.3) Nylon (5pcs)	5pcs	210
1-N4055N	ナット(M4x5.5) ナイロン (5入) Nut(M4x5.5) Nylon (5pcs)	5pcs	210
 アルミナイロンナット Aluminium Nylon Nut			
1-N3033NA-B	ナット(M3x3.3) ナイロン(アルミブルー/5入) Nut(M3x3.3) Nylon (Aluminium/Blue/5pcs)	5pcs	315
1-N3033NA-R	ナット(M3x3.3) ナイロン(アルミレッド/5入) Nut(M3x3.3) Nylon (Aluminium/Red/5pcs)	5pcs	315
1-N3033NA-S	ナット(M3x3.3) ナイロン(アルミシルバー/5入) Nut(M3x3.3) Nylon (Aluminium/Silver/5pcs)	5pcs	315
1-N3043NA-B	ナット(M3x4.3) ナイロン(アルミブルー/5入) Nut(M3x4.3) Nylon (Aluminium/Blue/5pcs)	5pcs	315
1-N3043NA-R	ナット(M3x4.3) ナイロン(アルミレッド/5入) Nut(M3x4.3) Nylon (Aluminium/Red/5pcs)	5pcs	315
1-N3043NA-S	ナット(M3x4.3) ナイロン(アルミシルバー/5入) Nut(M3x4.3) Nylon (Aluminium/Silver/5pcs)	5pcs	315
 フランジナット Flanged Nut			
1-N3037F	ナット(M3x3.7) フランジ (10入) Nut(M3x3.7) Flanged (10pcs)	10pcs	210
1-N4045F	ナット(M4x4.5) フランジ (10入) Nut(M4x4.5) Flanged (10pcs)	10pcs	210
1-N4045F-B	ナット(M4x4.5) フランジ(スチールブルー/8入) Nut(M4x4.5) Flanged (Steel/Blue/8pcs)	8pcs	315
1-N4045F-R	ナット(M4x4.5) フランジ(スチールレッド/8入) Nut(M4x4.5) Flanged (Steel/Red/8pcs)	8pcs	315
 フランジナイロンナット Flanged Nylon Nut			
1-N4056FN	ナット(M4x5.6) フランジ ナイロン(5入) Nut(M4x5.6) Flanged Nylon (5pcs)	5pcs	210
1-N4056FN-B	ナット(M4x5.6) フランジ ナイロン(スチールブルー/8入) Nut(M4x5.6) Flanged Nylon (Steel/Blue/8pcs)	8pcs	420
1-N4056FN-R	ナット(M4x5.6) フランジ ナイロン(スチールレッド/8入) Nut(M4x5.6) Flanged Nylon (Steel/Red/8pcs)	8pcs	420





品番 No.	品名 Parts Names	入数 Quantity	★定価 (税込)
 アルミフランジナイロンナット Aluminium Flanged Nylon Nut			
1-N4045FNA-B	ナット(M4x4.5)フランジナイロン(アルミブルー/4入) Nut(M4x4.5) Flanged Nylon (Alumi./Blue/4pcs)	4pcs	315
1-N4045FNA-G	ナット(M4x4.5)フランジナイロン(アルミゴールド/4入) Nut(M4x4.5) Flanged Nylon (Alumi./Gold/4pcs)	4pcs	315
1-N4045FNA-R	ナット(M4x4.5)フランジナイロン(アルミレッド/4入) Nut(M4x4.5) Flanged Nylon (Alumi./Red/4pcs)	4pcs	315
1-N4045FNA-S	ナット(M4x4.5)フランジナイロン(アルミシルバー/4入) Nut(M4x4.5) Flanged Nylon (Alumi./Silver/4pcs)	4pcs	315
 バインドビス Bind Screw			
1-S02604	バインドビス(M2.6x4/10入) Bind Screw(M2.6x4/10pcs)	10pcs	210
1-S02606	バインドビス(M2.6x6/10入) Bind Screw(M2.6x6/10pcs)	10pcs	210
1-S02608	バインドビス(M2.6x8/10入) Bind Screw(M2.6x8/10pcs)	10pcs	210
1-S02612	バインドビス(M2.6x12/10入) Bind Screw(M2.6x12/10pcs)	10pcs	210
1-S03006	バインドビス(M3x6/10入) Bind Screw(M3x6/10pcs)	10pcs	210
1-S03008	バインドビス(M3x8/10入) Bind Screw(M3x8/10pcs)	10pcs	210
1-S03010	バインドビス(M3x10/10入) Bind Screw(M3x10/10pcs)	10pcs	210
1-S03012	バインドビス(M3x12/10入) Bind Screw(M3x12/10pcs)	10pcs	210
1-S06016	バインドビス(M3x16/10入) Bind Screw(M3x16/10pcs)	10pcs	210
1-S03018	バインドビス(M3x18/10入) Bind Screw(M3x18/10pcs)	10pcs	210
1-S03025	バインドビス(M3x25/10入) Bind Screw(M3x25/10pcs)	10pcs	210
1-S03030	バインドビス(M3x30/10入) Bind Screw(M3x30/10pcs)	10pcs	210
1-S04006	バインドビス(M4x6/10入) Bind Screw(M4x6/10pcs)	10pcs	210
1-S04010	バインドビス(M4x10/10入) Bind Screw(M4x10/10pcs)	10pcs	210
1-S04015	バインドビス(M4x15/10入) Bind Screw(M4x15/10pcs)	10pcs	210
1-S04020	バインドビス(M4x20/10入) Bind Screw(M4x20/10pcs)	10pcs	210
 バインドタッピングビス Bind Self-Tapping Screw			
1-S02606TP	TPバインドビス(M2.6x6/10入) TP Bind Screw(M2.6x6/10pcs)	10pcs	210
1-S02608TP	TPバインドビス(M2.6x8/10入) TP Bind Screw(M2.6x8/10pcs)	10pcs	210
1-S02612TP	TPバインドビス(M2.6x12/10入) TP Bind Screw(M2.6x12/10pcs)	10pcs	210
1-S03008TP	TPバインドビス(M3x8/10入) TP Bind Screw(M3x8/10pcs)	10pcs	210
1-S03010TP	TPバインドビス(M3x10/10入) TP Bind Screw(M3x10/10pcs)	10pcs	210
1-S03012TP	TPバインドビス(M3x12/10入) TP Bind Screw(M3x12/10pcs)	10pcs	210
1-S03015TP	TPバインドビス(M3x15/10入) TP Bind Screw(M3x15/10pcs)	10pcs	210
1-S03018TP	TPバインドビス(M3x18/10入) TP Bind Screw(M3x18/10pcs)	10pcs	210
1-S03020TP	TPバインドビス(M3x20/10入) TP Bind Screw(M3x20/10pcs)	10pcs	210
1-S04010TP	TPバインドビス(M4x10/10入) TP Bind Screw(M4x10/10pcs)	10pcs	210
1-S04015TP	TPバインドビス(M4x15/10入) TP Bind Screw(M4x15/10pcs)	10pcs	210
1-S04020TP	TPバインドビス(M4x20/10入) TP Bind Screw(M4x20/10pcs)	10pcs	210
 チタンバインドビス Titanium Bind Screw			
1-S03008T	バインドビス(M3x8)(チタン/10入) Bind Screw(Titanium/M3x8/10pcs)	10pcs	420
1-S03010T	バインドビス(M3x10)(チタン/10入) Bind Screw(Titanium/M3x10/10pcs)	10pcs	420
1-S03012T	バインドビス(M3x12)(チタン/10入) Bind Screw(Titanium/M3x12/10pcs)	10pcs	420
1-S03015T	バインドビス(M3x15)(チタン/8入) Bind Screw(Titanium/M3x15/8pcs)	8pcs	420





品番 No.	品名 Parts Names	入数 Quantity	★定価 (税込)
 ボタンヘックスビス Button Hex Screw			
1-S12605H	ボタンビス(M2.6x5)(ヘックス/10入) Button Screw(Hex/M2.6x5/10pcs)	10pcs	420
1-S13006H	ボタンビス(M3x6)(ヘックス/10入) Button Screw(Hex/M3x6/10pcs)	10pcs	315
1-S13008H	ボタンビス(M3x8)(ヘックス/10入) Button Screw(Hex/M3x8/10pcs)	10pcs	315
1-S13010H	ボタンビス(M3x10)(ヘックス/10入) Button Screw(Hex/M3x10/10pcs)	10pcs	315
1-S13012H	ボタンビス(M3x12)(ヘックス/10入) Button Screw(Hex/M3x12/10pcs)	10pcs	315
1-S13015H	ボタンビス(M3x15)(ヘックス/10入) Button Screw(Hex/M3x15/10pcs)	10pcs	315
1-S13018H	ボタンビス(M3x18)(ヘックス/10入) Button Screw(Hex/M3x18/10pcs)	10pcs	315
1-S13025H	ボタンビス(M3x25)(ヘックス/5入) Button Screw(Hex/M3x25/5pcs)	5pcs	315
1-S14008H	ボタンビス(M4x8)(ヘックス/10入) Button Screw(Hex/M4x8/10pcs)	10pcs	315
1-S14010H	ボタンビス(M4x10)(ヘックス/10入) Button Screw(Hex/M4x10/10pcs)	10pcs	315
1-S14015H	ボタンビス(M4x15)(ヘックス/5入) Button Screw(Hex/M4x15/5pcs)	5pcs	315
1-S14018H	ボタンビス(M4x18)(ヘックス/5入) Button Screw(Hex/M4x18/5pcs)	5pcs	315
1-S14020H	ボタンビス(M4x20)(ヘックス/5入) Button Screw(Hex/M4x20/5pcs)	5pcs	315
1-S14022H	ボタンビス(M4x22)(ヘックス/5入) Button Screw(Hex/M4x22/5pcs)	5pcs	315
 チタンボタンヘックスビス Titanium Button Hex Screw			
1-S13006HT	ボタンビス(M3x6)(ヘックス/チタン/8入) Button Screw(Hex/Titanium/M3x6/8pcs)	8pcs	525
1-S13008HT	ボタンビス(M3x8)(ヘックス/チタン/8入) Button Screw(Hex/Titanium/M3x8/8pcs)	8pcs	525
1-S13010HT	ボタンビス(M3x10)(ヘックス/チタン/8入) Button Screw(Hex/Titanium/M3x10/8pcs)	8pcs	525
1-S13012HT	ボタンビス(M3x12)(ヘックス/チタン/8入) Button Screw(Hex/Titanium/M3x12/8pcs)	8pcs	525
1-S13015HT	ボタンビス(M3x15)(ヘックス/チタン/8入) Button Screw(Hex/Titanium/M3x15/8pcs)	8pcs	525
1-S14008HT	ボタンビス(M4x8)(ヘックス/チタン/5入) Button Screw(Hex/Titanium/M4x8/5pcs)	5pcs	735
 キャップビス Cap Screw			
1-S22610	キャップビス(M2.6x10/5入) Cap Screw(M2.6x10/5pcs)	5pcs	210
1-S22612	キャップビス(M2.6x12/5入) Cap Screw(M2.6x12/5pcs)	5pcs	210
1-S23008	キャップビス(M3x8/5入) Cap Screw(M3x8/5pcs)	5pcs	210
1-S23010	キャップビス(M3x10/5入) Cap Screw(M3x10/5pcs)	5pcs	210
1-S23012	キャップビス(M3x12/5入) Cap Screw(M3x12/5pcs)	5pcs	210
1-S23015	キャップビス(M3x15/5入) Cap Screw(M3x15/5pcs)	5pcs	210
1-S23018	キャップビス(M3x18/5入) Cap Screw(M3x18/5pcs)	5pcs	210
1-S23020	キャップビス(M3x20/5入) Cap Screw(M3x20/5pcs)	5pcs	210
1-S23022	キャップビス(M3x22/5入) Cap Screw(M3x22/5pcs)	5pcs	210
1-S23025	キャップビス(M3x25/5入) Cap Screw(M3x25/5pcs)	5pcs	210
1-S23030	キャップビス(M3x30/5入) Cap Screw(M3x30/5pcs)	5pcs	210
1-S24010	キャップビス(M4x10/5入) Cap Screw(M4x10/5pcs)	5pcs	210
 フランジ付キャップビス Flanged Cap Screw			
1-S23006F	キャップビス(M3x6/フランジ付/5入) Cap Screw(M3x6/Flanged/5pcs)	5pcs	420
1-S23008F	キャップビス(M3x8/フランジ付/5入) Cap Screw(M3x8/Flanged/5pcs)	5pcs	420
1-S24008F	キャップビス(M4x8/フランジ付/5入) Cap Screw(M4x8/Flanged/5pcs)	5pcs	420
1-S24010F	キャップビス(M4x10/フランジ付/5入) Cap Screw(M4x10/Flanged/5pcs)	5pcs	420

ビス・ナット・リング・ワッシャー (2) Screw, Nut, Ring, Washer (2)

★ FOR JAPANESE MARKET ONLY.

品番 No.	品名 Parts Names	入数 Quantity	★定価 (税込)
 サラビス Flat Head Screw			
1-S32608	サラビス(M2.6x8/10入) Flat Head Screw(M2.6x8/10pcs)	10pcs	210
1-S32612	サラビス(M2.6x12/10入) Flat Head Screw(M2.6x12/10pcs)	10pcs	210
1-S33006	サラビス(M3x6/10入) Flat Head Screw(M3x6/10pcs)	10pcs	210
1-S33008	サラビス(M3x8/10入) Flat Head Screw(M3x8/10pcs)	10pcs	210
1-S33010	サラビス(M3x10/10入) Flat Head Screw(M3x10/10pcs)	10pcs	210
1-S33012	サラビス(M3x12/10入) Flat Head Screw(M3x12/10pcs)	10pcs	210
1-S33014	サラビス(M3x14/10入) Flat Head Screw(M3x14/10pcs)	10pcs	210
1-S33016	サラビス(M3x16/10入) Flat Head Screw(M3x16/10pcs)	10pcs	210
1-S33018	サラビス(M3x18/10入) Flat Head Screw(M3x18/10pcs)	10pcs	210
1-S33030	サラビス(M3x30/10入) Flat Head Screw(M3x30/10pcs)	10pcs	210
1-S34006	サラビス(M4x6/10入) Flat Head Screw(M4x6/10pcs)	10pcs	210
1-S34010	サラビス(M4x10/10入) Flat Head Screw(M4x10/10pcs)	10pcs	210
1-S34012	サラビス(M4x12/10入) Flat Head Screw(M4x12/10pcs)	10pcs	210
1-S34015	サラビス(M4x15/10入) Flat Head Screw(M4x15/10pcs)	10pcs	210
1-S34018	サラビス(M4x18/10入) Flat Head Screw(M4x18/10pcs)	10pcs	210
1-S34020	サラビス(M4x20/10入) Flat Head Screw(M4x20/10pcs)	10pcs	210
 サラヘックスビス Flat Head Hex Screw			
1-S33005H	サラビス(M3x5)(ヘックス/10入) Flat Head Screw(Hex/M3x5/10pcs)	10pcs	315
1-S33006H	サラビス(M3x6)(ヘックス/10入) Flat Head Screw(Hex/M3x6/10pcs)	10pcs	315
1-S33008H	サラビス(M3x8)(ヘックス/10入) Flat Head Screw(Hex/M3x8/10pcs)	10pcs	315
1-S33010H	サラビス(M3x10)(ヘックス/10入) Flat Head Screw(Hex/M3x10/10pcs)	10pcs	315
1-S33015H	サラビス(M3x15)(ヘックス/10入) Flat Head Screw(Hex/M3x15/10pcs)	10pcs	315
1-S33018H	サラビス(M3x18)(ヘックス/10入) Flat Head Screw(Hex/M3x18/10pcs)	10pcs	315
1-S34006H	サラビス(M4x6)(ヘックス/10入) Flat Head Screw(Hex/M4x6/10pcs)	10pcs	420
1-S34010H	サラビス(M4x10)(ヘックス/10入) Flat Head Screw(Hex/M4x10/10pcs)	10pcs	420
1-S34012H	サラビス(M4x12)(ヘックス/10入) Flat Head Screw(Hex/M4x12/10pcs)	10pcs	420
1-S34015H	サラビス(M4x15)(ヘックス/10入) Flat Head Screw(Hex/M4x15/10pcs)	10pcs	420
1-S34018H	サラビス(M4x18)(ヘックス/6入) Flat Head Screw(Hex/M4x18/6pcs)	6pcs	420
1-S34020H	サラビス(M4x20)(ヘックス/5入) Flat Head Screw(Hex/M4x20/5pcs)	5pcs	420
1-S34025H	サラビス(M4x25)(ヘックス/5入) Flat Head Screw(Hex/M4x25/5pcs)	5pcs	420
 サラタッピングビス Flat Head Self-Tapping Screw			
1-S32606TP	TPサラビス(M2.6x6/10入) TP Flat Head Screw(M2.6x6/10pcs)	10pcs	210
1-S32608TP	TPサラビス(M2.6x8/10入) TP Flat Head Screw(M2.6x8/10pcs)	10pcs	210
1-S32612TP	TPサラビス(M2.6x12/10入) TP Flat Head Screw(M2.6x12/10pcs)	10pcs	210
1-S33006TP	TPサラビス(M3x6/10入) TP Flat Head Screw(M3x6/10pcs)	10pcs	210
1-S33008TP	TPサラビス(M3x8/10入) TP Flat Head Screw(M3x8/10pcs)	10pcs	210
1-S33010TP	TPサラビス(M3x10/10入) TP Flat Head Screw(M3x10/10pcs)	10pcs	210
1-S33012TP	TPサラビス(M3x12/10入) TP Flat Head Screw(M3x12/10pcs)	10pcs	210
1-S33015TP	TPサラビス(M3x15/10入) TP Flat Head Screw(M3x15/10pcs)	10pcs	210
1-S33018TP	TPサラビス(M3x18/10入) TP Flat Head Screw(M3x18/10pcs)	10pcs	210

品番 No.	品名 Parts Names	入数 Quantity	★定価 (税込)
1-S34015TP	TPサラビス(M4x15/10入) TP Flat Head Screw(M4x15/10pcs)	10pcs	210
1-S34020TP	TPサラビス(M4x20/10入) TP Flat Head Screw(M4x20/10pcs)	10pcs	210
1-S34025TP	TPサラビス(M4x25/10入) TP Flat Head Screw(M4x25/10pcs)	10pcs	210
 チタンサラビス Titanium Flat Head Screw			
1-S33008T	サラビス(M3x8)(チタン/10入) Flat Head Screw(Titanium/M3x8/10pcs)	10pcs	420
1-S33010T	サラビス(M3x10)(チタン/10入) Flat Head Screw(Titanium/M3x10/10pcs)	10pcs	420
1-S33012T	サラビス(M3x12)(チタン/10入) Flat Head Screw(Titanium/M3x12/10pcs)	10pcs	420
1-S33015T	サラビス(M3x15)(チタン/8入) Flat Head Screw(Titanium/M3x15/8pcs)	8pcs	420
1-S34006T	サラビス(M4x6)(チタン/8入) Flat Head Screw(Titanium/M4x6/8pcs)	8pcs	630
1-S34010T	サラビス(M4x10)(チタン/6入) Flat Head Screw(Titanium/M4x10/6pcs)	6pcs	630
1-S34015T	サラビス(M4x15)(チタン/5入) Flat Head Screw(Titanium/M4x15/5pcs)	5pcs	630
1-S34020T	サラビス(M4x20)(チタン/4入) Flat Head Screw(Titanium/M4x20/4pcs)	4pcs	630
 チタンサラヘックスビス Titanium Flat Head Hex Screw			
1-S33006HT	サラビス(M3x6)(ヘックス/チタン/8入) Flat Head Screw(Hex/Titanium/M3x6/8pcs)	8pcs	525
1-S33008HT	サラビス(M3x8)(ヘックス/チタン/8入) Flat Head Screw(Hex/Titanium/M3x8/8pcs)	8pcs	525
1-S33010HT	サラビス(M3x10)(ヘックス/チタン/8入) Flat Head Screw(Hex/Titanium/M3x10/8pcs)	8pcs	525
1-S33012HT	サラビス(M3x12)(ヘックス/チタン/8入) Flat Head Screw(Hex/Titanium/M3x12/8pcs)	8pcs	525
1-S33015HT	サラビス(M3x15)(ヘックス/チタン/8入) Flat Head Screw(Hex/Titanium/M3x15/8pcs)	8pcs	525
1-S33018HT	サラビス(M3x18)(ヘックス/チタン/6入) Flat Head Screw(Hex/Titanium/M3x18/6pcs)	6pcs	683
1-S34010HT	サラビス(M4x10)(ヘックス/チタン/5入) Flat Head Screw(Hex/Titanium/M4x10/5pcs)	5pcs	683
1-S34015HT	サラビス(M4x15)(ヘックス/チタン/5入) Flat Head Screw(Hex/Titanium/M4x15/5pcs)	5pcs	788
1-S34025HT	サラビス(M4x25)(ヘックス/チタン/3入) Flat Head Screw(Hex/Titanium/M4x25/3pcs)	3pcs	735
 チタンサラタッピングビス Titanium Flat Head Self-Tapping Screw			
1-S33008TP	TPサラビス(M3x8)(チタン/10入) TP Flat Head Screw(Titanium/M3x8/10pcs)	10pcs	420
1-S33010TP	TPサラビス(M3x10)(チタン/10入) TP Flat Head Screw(Titanium/M3x10/10pcs)	10pcs	420
1-S33012TP	TPサラビス(M3x12)(チタン/10入) TP Flat Head Screw(Titanium/M3x12/10pcs)	10pcs	420
1-S33015TP	TPサラビス(M3x15)(チタン/8入) TP Flat Head Screw(Titanium/M3x15/8pcs)	8pcs	420
1-S34015TP	TPサラビス(M4x15)(チタン/4入) TP Flat Head Screw(Titanium/M4x15/4pcs)	4pcs	630
1-S34020TP	TPサラビス(M4x20)(チタン/4入) TP Flat Head Screw(Titanium/M4x20/4pcs)	4pcs	630
1-S34025TP	TPサラビス(M4x25)(チタン/4入) TP Flat Head Screw(Titanium/M4x25/4pcs)	4pcs	630
 ナベビス Round Head Screw			
1-S42008	ナベビス(M2x8/10入) Round Screw(M2x8/10pcs)	10pcs	210
1-S42010	ナベビス(M2x10/10入) Round Screw(M2x10/10pcs)	10pcs	210
1-S42015	ナベビス(M2x15/10入) Round Screw(M2x15/10pcs)	10pcs	210
1-S42625	ナベビス(M2.6x25/10入) Round Screw(M2.6x25/10pcs)	10pcs	210
1-S42630	ナベビス(M2.6x30/10入) Round Screw(M2.6x30/10pcs)	10pcs	210
1-S43006	ナベビス(M3x6/10入) Round Screw(M3x6/10pcs)	10pcs	210
1-S43012	ナベビス(M4x12/10入) Round Screw(M4x12/10pcs)	10pcs	210

品番 No.	品名 Parts Names	入数 Quantity	★定価 (税込)
 ナベタッピングビス Round Head Self-Tapping Screw			
1-S42008TP	TPナベビス(M2x8/10入) TP Round Screw(M2x8/10pcs)	10pcs	210
1-S42010TP	TPナベビス(M2x10/10入) TP Round Screw(M2x10/10pcs)	10pcs	210
1-S43008TP	TPナベビス(M3x8/10入) TP Round Screw(M3x8/10pcs)	10pcs	210
1-S43012TP	TPナベビス(M3x12/10入) TP Round Screw(M3x12/10pcs)	10pcs	210
1-S43015TP	TPナベビス(M3x15/10入) TP Round Screw(M3x15/10pcs)	10pcs	210
 セットビス Set Screw			
1-S53003	セットビス(M3x3/10入) Set Screw(M3x3/10pcs)	10pcs	210
1-S53004	セットビス(M3x4/10入) Set Screw(M3x4/10pcs)	10pcs	210
1-S53005	セットビス(M3x5/10入) Set Screw(M3x5/10pcs)	10pcs	210
1-S53006	セットビス(M3x6/10入) Set Screw(M3x6/10pcs)	10pcs	210
1-S53010	セットビス(M3x10/10入) Set Screw(M3x10/10pcs)	10pcs	210
1-S53012	セットビス(M3x12/10入) Set Screw(M3x12/10pcs)	10pcs	210
1-S53014	セットビス(M3x14/5入) Set Screw(M3x14/5pcs)	5pcs	210
1-S53020	セットビス(M3x20/5入) Set Screw(M3x20/5pcs)	5pcs	263
1-S53025	セットビス(M3x25/5入) Set Screw(M3x25/5pcs)	5pcs	315
1-S54004	セットビス(M4x4/10入) Set Screw(M4x4/10pcs)	10pcs	210
1-S54008	セットビス(M4x8/10入) Set Screw(M4x8/10pcs)	10pcs	210
1-S54012	セットビス(M4x12/10入) Set Screw(M4x12/10pcs)	10pcs	210
1-S54020	セットビス(M4x20/5入) Set Screw(M4x20/5pcs)	5pcs	263
1-S55004	セットビス(M5x4/5入) Set Screw(M5x4/5pcs)	5pcs	263
1-S55040	セットビス(M5x40/5入) Set Screw(M5x40/5pcs)	5pcs	315
 ワッシャー Washer			
1-W200604	ワッシャー(M2x6x0.4/10入) Washer(M2x6x0.4/10pcs)	10pcs	210
1-W260705	ワッシャー(M2.6x7x0.5/10入) Washer(M2.6x7x0.5/10pcs)	10pcs	210
1-W300805	ワッシャー(M3x8x0.5/10入) Washer(M3x8x0.5/10pcs)	10pcs	210
1-W301010	ワッシャー(M3x10x1/10入) Washer(M3x10x1/10pcs)	10pcs	420
1-W401005	ワッシャー(M4x10x0.5/10入) Washer(M4x10x0.5/10pcs)	10pcs	420
1-W401008	ワッシャー(M4x10x0.8/10入) Washer(M4x10x0.8/10pcs)	10pcs	210
1-W501208	ワッシャー(M5x12x0.8/10入) Washer(M5x12x0.8/10pcs)	10pcs	210
1-W701105	ワッシャー(M7x11x0.5/5入) Washer(M7x11x0.5/5pcs)	5pcs	210
1-W701110	ワッシャー(M7x11x1.0/5入) Washer(M7x11x1.0/5pcs)	5pcs	210
 スプリングワッシャー Spring Washer			
1-W300615S	ワッシャー(M3x6x1.5) スプリング(10入) Washer(Spring/M3x6x1.5/10pcs)	10pcs	210

京商スペアパーツ・オプションパーツの購入方法

※これらの購入方法は日本国内に限らせていただきます



- 部品をこわしたり、なくしてしまった場合でもスペアパーツやオプションパーツを購入し、元どおりに直す事ができます。
- パーツはお店で直接購入していただくか、お店に行けない場合は、インターネットか電話注文で京商から通信販売で購入することができます。
(現金書留及び郵便振込みによる通信販売は平成20年3月31日をもって終了させていただいておりますので予めご了承ください)
- 商品のご購入に際しては商品代金(税込)とは別に発送手数料が必要です。

※お支払い方法により発送手数料が異なりますので下記の注文専用電話にてご確認ください。
 ※お届け予定日数は夏・冬期休業または交通事情等運送上の理由により、遅れる場合がございますのであらかじめご了承ください。

1.まずはお店でお求めください。

まずは、お近くのお店か、この商品をお買い求めいただいたお店にご来店ください。ご希望のパーツの在庫があれば即購入できます。その際に組立/取扱説明書をお持ちになると購入がスムーズになります。



お店で在庫切れの場合でも京商の『オンラインパーツ直送便』※でお店から京商へ申し込みます

お店でご希望のパーツがたまたま品切れだった場合でも、京商の『オンラインパーツ直送便』※を利用すればその場で注文できます。『オンラインパーツ直送便』は、ご希望のパーツの品番や数量等を直接お店にご注文してください。在庫確認後代金をお支払いいただければ結構です。お客様のご自宅か、お店にお届けします。

※一部取扱っていないお店もございます。

A: 取扱説明書に必要なパーツの品番と数量を確認する。

B: お店で必要なパーツを注文し代金を支払う。

C: ご注文から約3~4日でお客様のご自宅か、お店にお届けします。



オンラインパーツ直送便取扱店はこのステッカーが目印です。



2.お店に行けない場合は 次の方法で京商から通信販売で購入できます。

お店に行けない場合は、京商ホームページ内の京商オンラインショップからお申し込みください。

インターネットで京商に申し込む

<http://kyoshoshop-online.com>



KYOSHOホームページ内のインデックスから京商オンラインショップをクリックしていただくか、右記QRコードを携帯で読み込んでいただくと直接サイトにアクセスできます。必要事項を入力の上ご利用ください。
 オンラインショップ(インターネット)でお申し込みの場合は2種類(各社クレジットカード、代引支払い)からお選びいただけますのでご利用ください。



京商株式会社

〒243-0034 神奈川県厚木市船子153

●お問い合わせはユーザー相談室まで

電話 046-229-4115 受付時間：月～金曜(祝祭日を除く)13:00～19:00

組立や、操作上で不明な点のお問い合わせ方法

これらのサービスは日本国内に限らせて頂きます



組立てたり、操作してみて上手くいかない点などございましたら、ご購入いただいた販売店または、京商ユーザー相談室へお問い合わせください。

京商ユーザー相談室へお問い合わせの際は、お電話いただくか、下記のお問い合わせ用紙に必要事項をご記入のうえ、ファックスまたは郵便でお送りください。

京商へのお問い合わせ先 → 「京商ユーザー相談室」

京商にお問い合わせの際は、「京商ユーザー相談室」にご連絡ください。

お問い合わせの際は、お手元に商品や組立/取扱説明書をご用意のうえ、組立/取扱説明書のページ数、行程番号、部品番号(キーNo.)を用いるなど、なるべく具体的にお知らせください。

電話でのお問い合わせは：046-229-4115 電話でのお問い合わせは、月曜～金曜(祝祭日を除く)13:00～19:00。

FAXでのお問い合わせは：046-229-1501 FAXでは、24時間お問い合わせの受付をして居ります。回答は、翌営業日以降となる場合があります。営業日:月曜～金曜(祝祭日を除く)

郵便でのお問い合わせは：〒243-0034 神奈川県 厚木市 船子153 京商株式会社 ユーザー相談室宛

キリトリ線

お問い合わせ用紙

お問い合わせ用紙は、FAXまたは郵便でお送りください。回答方法は、京商で検討のうえ考慮させていただきます。

郵送の場合は、お問い合わせ用紙のコピーを保管してください。

品番	No.30973	商品名	スコープオン XXL VE readysat			
ご購入店	店名	都道府県	ご購入年月日	平成	年	月 日
	(電話	- -)			
ご使用プロポ	メーカー名	商品名	ご使用の	モーター	エンジン	
フリガナ			R/C歴	約	年	
ご自宅住所	〒_____		都道府県			
ご自宅の連絡先	電話	()	FAX	()		
平日の昼間に可能な連絡先	電話	()	FAX	()		
月曜～金曜(祝祭日を除く)13:00～19:00で電話連絡可能な時間帯			:	頃	受付No.(京商記入欄)	

お問い合わせご記入欄：組立/取扱説明書のページ数や部品番号(キーNo.)を用いるなど、なるべく具体的にご記入ください。



*KYOSHO CORPORATION hereby declare that this product is in compliance with the essential requirements and other relevant provisions of Directive 1999/5/EC. The Declaration of Conformity (DoC) can be downloaded at following URL.
www.kyosho.com/eng/support/doc/index.html

*Hiermit erklärt die KYOSHO Corporation, dass dieses Produkt in Übereinstimmung mit der Richtlinie 1999/5/EC ist und ihr in allen relevanten Punkten entspricht. Die Konformitätserklärung kann unter dem folgenden Link abgerufen werden:
www.kyosho.com/eng/support/doc/index.html

*Par la présente, KYOSHO CORPORATION déclare que cet équipement est conforme aux exigences essentielles et aux autres dispositions de la directive 1999/5/CE qui lui sont applicables. La déclaration de conformité peut être consultée à l'adresse suivante: www.kyosho.fr/rte-doc.htm

*Por medio de la presente KYOSHO declara que este producto cumple con los requisitos esenciales y cualesquiera otras disposiciones aplicables o exigibles de la Directiva 1999/5/CE. La Declaracion de Conformidad (DoC) puede descargarse en la siguiente direccion de Internet: www.kyosho.com/eng/support/doc/index.html

メーカー指定の純正部品を使用して
安全にR/Cを楽しみましょう。

京商株式会社

〒243-0034 神奈川県厚木市船子153

●ユーザー相談室直通電話 046-229-4115

お問い合わせは：月曜～金曜(祝祭日を除く)13：00～19：00

80411208-1 PRINTED IN TAIWAN

WWW.KYOSHO.COM