

※ご使用前にこの説明書を良くお読みになり十分に理解してください。
Before beginning assembly, please read these instructions thoroughly!

Inferno ST-R ロングシャシー コンバージョンセット

Inferno ST-R Long Chassis Conversion Set

KYOSHO
THE FINEST RADIO CONTROL MODELS

取扱説明書
INSTRUCTION MANUAL
No.ISW100

お買い上げありがとうございます。ご使用前にこの説明書をよく読んで正しくお使いください。
Thank you for purchasing this set. Before installation, please carefully read and follow the instructions on this sheet.

説明書に使われているマーク
Symbols used throughout the instruction manual, comprise:



別購入品。
Must be purchased separately!



ネジロック剤を塗る。
Apply threadlocker
(screw cement).



番号の順に組立てる。
Assemble in the specified
order.



左右同じように組立てる。
Assemble left and right sides
the same way.



■をカットする。
Cut off shaded portion.

< 内容物 > ※ 他の部品、ビス類は全てキットより流用してください。 ※ 穴を2点追加することにより、手持ちのボディをそのまま使うことができます。
< Contents > ※ Any other parts required will be used from the original kit. ※ Please note that the original body can be used by drilling two extra holes.

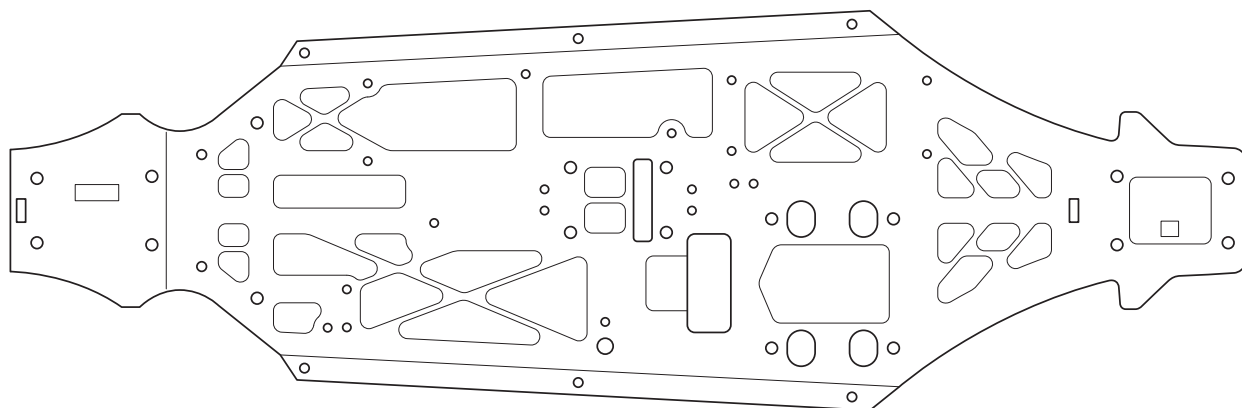

① ロングメインシャシー
Long Main Chassis

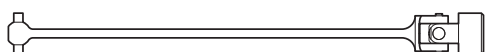

② リヤセンターシャフト (L=138)
Rear Center Shaft (L=138)



③ リヤトルクロッド (ロング)
Rear Torque Rod (Long)



④ トルクロッドピボット
Torque Rod Pivot



⑤ ナイロン付ホイールナット x 4
Wheel Nut with Nylon x 4

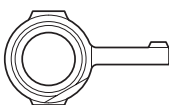

⑥ アルミナックルアーム (L)
Aluminum Knuckle Arm (L)

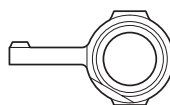

⑦ アルミナックルアーム (R)
Aluminum Knuckle Arm (R)



⑧ ベアリング用ブッシュ x 4
Bush for Ball Bearing x 4

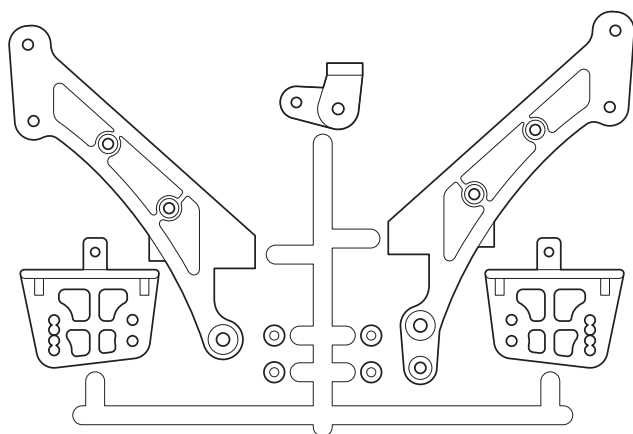

⑨ ロングウイングステー
Long Wing Stay



⑩ 6.8mmツバ付ボール
Ball

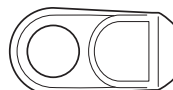

⑪ 6.8mmボールエンド x 2
Ball End x 2

5 x 4mm	セットビス	1
	Set Screw	1
3 x 15mm	ボタンヘックスビス	4
	Hex Screw	4
3 x 8mm	サラヘックスビス	2
	F/H Hex Screw	2
3 x 10mm	サラヘックスビス	4
	F/H Hex Screw	4

4 リヤギヤボックス
Rear Gearbox

5 x 4mm セットビス
Set Screw 1

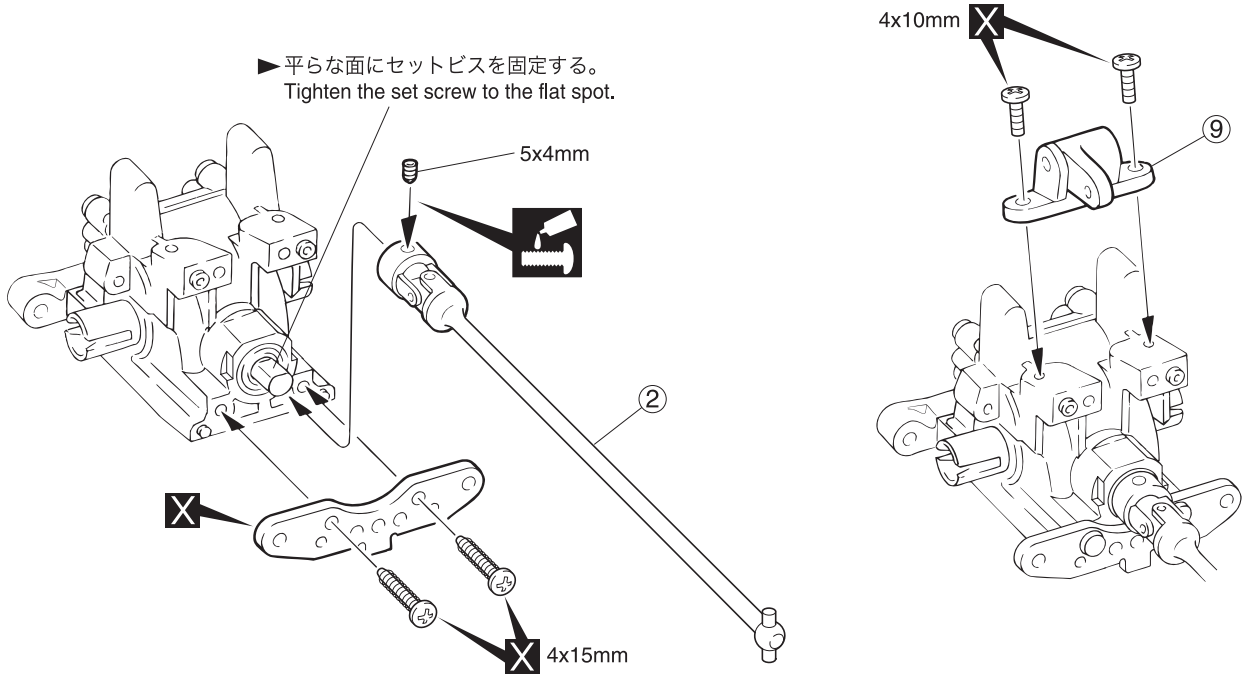

6 ウイングステー
Wing Stay

3 x 10mm サラヘックスビス
F/H Hex Screw 4

3 x 15mm ボタンヘックスビス
Hex Screw 4

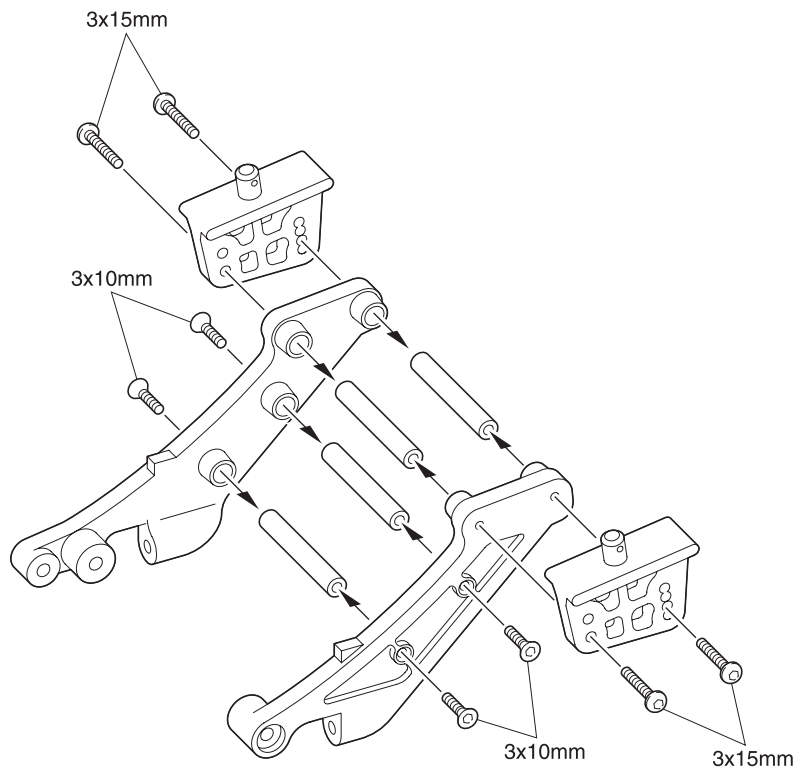

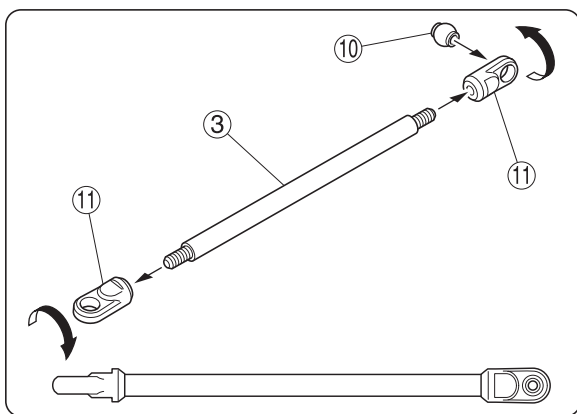

3x18mm

4

3 x 8mm サラヘックスビス
F/H Hex Screw

2

3x8mm

▶ 向きに注意。
Note the direction.

内側
Inside

▶

< 右側用 >
< For right side. >

8

4x10mm



8x16mm ベアリング
Ball Bearing

(R) 7

8x16mm ベアリング
Ball Bearing



< 左側用 >
< For left side. >

(L) 6

5x4mm

外側
Outside

▶ 向きに注意。
Note the direction.

◀

<フロント>
<Front>

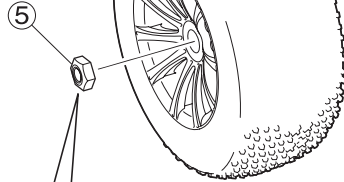
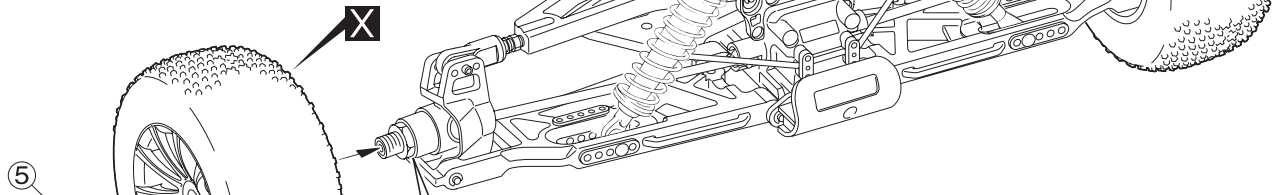

▶ ガタがある場合は
⑩ 8x12mmシムを入れ、調整する。
In case of backlash,
insert a ⑩ 8x12mm shim.



外側
Outside



内側
Inside

▶ 向きに注意。
Note the direction.

<リヤ>
<Rear>

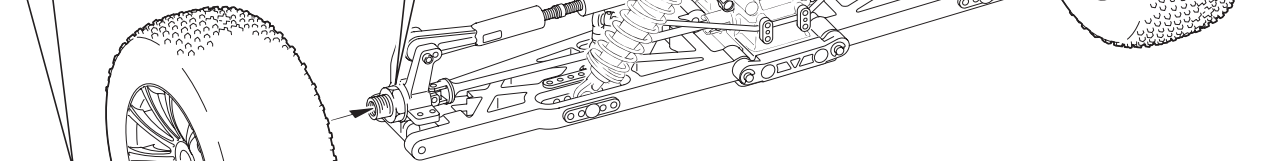

スペアパーツ SPARE PARTS

★ FOR JAPANESE MARKET ONLY.

品番 No.	パーツ名 Part Names	内容 (キーNo.と入数) Quantity	★定価 (税込)	★発送 手数料
ISW050	ロングウイングステー (ST-R) Long Wing Stay (ST-R)	⑨ x 1set	630	210 一律
ISW051	ロングメインシャシー (ST-R/ロングホイールベース) Long Main Chassis (ST-R/Long Wheel Base)	① x 1	13650	(税込)
ISW052	リヤセンターユニバーサルシャフト (L=138/ST-Rロングホイールベース用) Rear Center Universal Shaft (L=138/for ST-R Long Wheel Base)	② (L=138) x 1 5x4mmセットビス x 1 5x4mm Set Screw x 1	2310	
ISW053	SPリヤトルクロッドセット (ST-R/ロングホイールベース用) SP Rear Torque Rod Set (ST-R/for Long Wheel Base)	③ (L=127) ④ ⑩ x 1 ⑪ x 2 3x8mmサラヘックスビス x 2 3x8mm Flat Head Hex Screw x 2	1260	
ISW053 -01	トルクロッドピボットセット (SPトルクロッド用) Torque Rod Pivot Set (for SP Torque Rod)	④ ⑩ x 1	525	

品番 No.	パーツ名 Part Names	内容 (キーNo.と入数) Quantity	★定価 (税込)	★発送 手数料
IF54	6.8mmツバ付ボール 6.8mm Ball	⑩ x 2	315	210 一律
IFW323 -01	SPトルクロッド用ボールエンド (4pcs) for SP Torque Rod Ball End (4pcs)	⑪ x 4	525	(税込)
IFW332	アルミナックルアーム (L/R/ブッシュ付) Aluminum Knuckle Arm (L/R/with Bushing)	⑥ ⑦ x 1 ⑧ x 4	9975	
IFW332 -01	ブッシュ (アルミナックルアーム用/4pcs) Bushing (for Aluminum Knuckle Arm)	⑧ x 4	525	
IFW336 GM	ナイロン付ホイールナット (ガンメタリック) Wheel Nut With Nylon (Gun Metallic)	⑤ x 4	1260	
IFW336 BL	ナイロン付ホイールナット (ブルー) Wheel Nut With Nylon (Blue)		1260	
IFW336 R	ナイロン付ホイールナット (レッド) Wheel Nut With Nylon (Red)		1260	
1377	サラヘックスビス (3x8mm/10本) Flat Head Hex Screw (3x8mm/10pcs)	3x8mmサラヘックスビス x 10 3x8mm Flat Head Hex Screw x 10	315	
1378	サラヘックスビス (3x10mm/10本) Flat Head Hex Screw (3x10mm/10pcs)	3x10mmサラヘックスビス x 10 3x10mm Flat Head Hex Screw x 10	315	

メーカー指定の純正部品を使用して
安全にR/Cを楽しみましょう。

※製品改良のため、予告なく仕様を変更する場合があります。
*SPECIFICATIONS ARE SUBJECT TO CHANGE WITHOUT NOTICE.

© Copyright 2007 KYOSHO CORPORATION / 禁無断転載複製

京商ホームページ
www.kyosho.com

京商株式会社
〒243-0034 神奈川県厚木市船子153
●ユーザー相談室直通電話 046-229-4115
お問い合わせは：月曜～金曜（祝祭日を除く）10：00～18：00
61920705-1 PRINTED IN JAPAN