

※ご使用前にこの説明書を良くお読みになり十分に理解してください。  
**Before beginning assembly, please read these instructions thoroughly.**  
**Bitte lesen Sie die Anweisungen vor Gebrauch genau durch!**  
**Veillez attentivement lire les instructions avant l'emploi!**  
**Lea cuidadosamente este manual de instrucciones antes de comenzar el montaje**

取扱説明書  
**INSTRUCTION MANUAL**

インファerno ST readysset



**1:8 Scale Radio Controlled .28 Engine Powered 4WD Stadium Truck**  
**INFERNO ST readysset**

**⚠ 安全のための注意事項**

この無線操縦模型は玩具ではありません!

- この商品は高い性能を発揮するように設計されています。組立てに不慣れな方は、模型を良く知っている人にアドバイスを受け確実に組立ててください。

**⚠ UNDER SAFETY PRECAUTIONS**  
**This radio control model is not a toy!**

- First-time builders should seek the advice of experienced modellers before beginning assembly and if they do not fully understand any part of the construction.
- Assemble this kit only in places out of children's reach!
- Take enough safety precautions prior to operating this model. You are responsible for this model's assembly and safe operation!
- Always keep this instruction manual ready at hand for quick reference, even after completing the assembly.

**⚠ ACHTUNG!**  
**Dieses Modell ist kein Spielzeug!**

- Anfänger sollten möglichst Rat bei Modellbaukundigen einholen, um das Modell richtig zusammenzubauen und gefahrlos bedienen zu können.
- Bauen Sie dieses Modell nur außer Reichweite von Kindern zusammen!
- Treffen Sie genügend Sicherheitsvorkehrungen, bevor Sie Ihr Modell bedienen! Sie alleine tragen die Verantwortung für Ihr Modell und dessen gefahrlose Bedienung!
- Bitte bewahren Sie diese Dokumentation zur späteren Verwendung auf.

- 小さい部品があるので、組立て作業は幼児の手がとどかない所で必ずおこなってください。

- 動かして楽しむ場所は、万一の事故を考えて安全を確認してから、責任をもってお楽しみください。

- 組立てた後も、説明書がいつでも見られるように大切に保管してください。

**⚠ ATTENTION!**  
**Ce modèle n'est pas un jouet!**

- Si vous êtes débutant dans le modélisme, prenez conseil auprès de modélistes confirmés afin d'utiliser votre modèle dans des conditions optimales.
- Assemblez ce kit en dehors de la portée de jeunes enfants!
- Prenez des précautions lors de l'utilisation. Vous seul êtes responsable des évolutions de votre modèle. La société KYOSHO ou son distributeur ne peuvent en aucun cas être tenus responsables des accidents pouvant survenir lors de l'utilisation de ce modèle!
- Gardez cette notice à portée de main afin de vous y référer rapidement.

**⚠ PRECAUCIONES DE SEGURIDAD**  
**Este modelo R/C no es un juguete**

- Los no iniciados en este hobby deberán ser aconsejados por expertos antes de comenzar el montaje de este modelo.
- Realice el montaje en un lugar fuera del alcance de los niños.
- Siempre extreme las medidas de seguridad. Usted es el único responsable del funcionamiento de su modelo.
- Mantenga este manual siempre a mano



- This model is not a toy. It is designed for users over 14 years of age.
- Dieses Modell ist kein Spielzeug, geeignet für Modellsportler ab 14 Jahren.
- CE MODELE N'EST PAS UN JOUET. IL EST DESTINE AUX ENFANTS DE PLUS DE 14 ANS. Ce modèle est destiné à une utilisation exclusive en intérieur. Sa puissance n'est pas suffisante pour interférer avec d'autres fréquences.
- Este modelo no es un juguete. Ha sido diseñado para ser utilizado por mayores de 14 años.
- この商品は14才以上を対象に設計しています。玩具ではありません。



安全のための注意事項 / SAFETY PRECAUTIONS / Sicherheitshinweise /  
PRECAUTIONS D'EMPLOIS / Precauciones de seguridad

- インファerno STは、本格的な無線操縦模型です。玩具ではありません！  
INFERNO ST is a radio control model, not a toy!  
Überprüfen Sie Ihr Fahrzeug auf mögliche Beschädigungen nach dem Betrieb!  
Ce modèle réduit n'est pas un jouet !  
Su INFERNO ST es un modelo de Radio Control, no es un juguete
- インファerno STを楽しむために、走行前の組立てや、走行後のメンテナンス、オプションの交換などをおこないます。  
In order to enjoy running the INFERNO ST, you need to finish assembly before operation.  
Do routine maintenance work after operation. Replacement parts and option parts are available separately.  
Vor dem Betrieb, muß das Modell gemäß dieser Anleitung montiert werden. Überprüfen Sie das Modell auf Beschädigungen nach dem Fahrbetrieb. Ersatz- und Tuningteile können über den Fachhandel bezogen werden.  
Assembler votre INFERNO ST avant de l'utiliser. Effectuer une maintenance de votre INFERNO ST après chaque utilisation. Consulter la liste des options et pièces de rechange à la fin de la notice.  
Para poder disfrutar de su INFERNO ST deberá completar el montaje antes de ponerlo en marcha.
- アルカリ乾電池や充電式の電池は、使い方を誤ると大きな電流が流れ、発熱や液（電解液）漏れの可能性があります。  
Improper usage with Alkaline cells or rechargeable batteries may damage the electronics for the car or the radio.  
Entfernen Sie die Batterien aus Fahrzeug und Sender nach dem Fahrbetrieb!  
L'utilisation de piles ou batteries défectueuses peut causer des dommages à l'électronique de la voiture ou la radio.  
Un uso indebido de las baterías recargables podrían dañar el equipo de radio.

インファerno STを安全に取扱うために下記の事項を、必ずお守りください。  
In order to operate INFERNO ST safely, be sure to adhere to the following:  
Beachten Sie die folgenden Sicherheitshinweise  
RESPECTER LES CONSIGNES DE SECURITE SUIVANTES :  
Respete los siguientes consejos de seguridad:



- \*この説明を守らないと生命や身体に重大な被害が発生する可能性がある危険を示します。
- \*This shows you possibility of significant damage to life and/or body if the following explanations are not adhered.
- \*Beachten Sie bitte die folgenden Hinweise.
- \*Problèmes et dommages possibles dans le cas du non respect des consignes de sécurité.
- \*Le indica la posibilidad de sufrir un accidente si no sigue los consejos.



- ▶ 組立て前に必ず説明書を最後までお読みください。また、組立てに不慣れな方は、模型を良く知っている人にアドバイスを受けて確実に組立ててください。  
Be sure to read thoroughly the manual before you begin. First-time builders should seek advice from people having building experience in order to assemble the model correctly.  
Befolgen Sie exakt die Anweisungen in dieser Anleitung.  
Lire attentivement la notice de montage. Pour les débutants il est recommandé de s'encadrer d'une personne expérimentée afin d'assembler correctement votre INFERNO ST.  
Asegúrese de leer enteramente el manual antes de empezar.  
Los principiantes en este hobby deberán pedir consejo a expertos antes de comenzar el montaje.



禁止  
PROHIBITED  
VERBOTEN  
DEFENDU  
PROHIBIDO

- ▶ 小さな部品や、とがった部品がありますので、十分注意してください。また、小さなお子様のいる場所での作業・保管はさけてください。  
As the product includes small and sharp parts, assemble and store this product only in places out of the reach of children.  
Nicht in Kinderhände gelangen lassen!  
L'assemblage de votre INFERNO ST doit être fait à l'écart des jeunes enfants. Garder hors de portée des enfants les pièces de votre INFERNO ST.  
Realice el montaje fuera del alcance de los niños ya que su kit contiene piezas pequeñas.

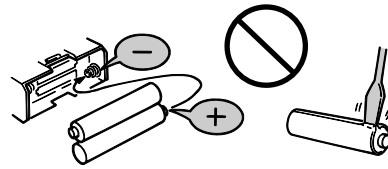

禁止  
PROHIBITED  
VERBOTEN  
DEFENDU  
PROHIBIDO

- ▶ 電池は逆接続・分解は絶対にしないでください。破損や液漏れなどの原因になります。  
Never reverse connection/disassemble the battery. This may lead to damage and leakage.  
Batterien / Akkus nicht verpolt einsetzen!  
Ne jamais ouvrir les batteries ou inverser les connecteurs sous peine de court-circuit pouvant entraîner de sérieux dommages.  
Coloque las pilas/baterías respetando siempre la polaridad indicada.  
Nunca intente desmontarlas.

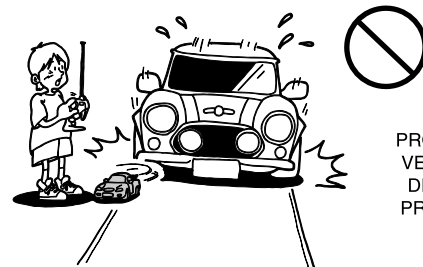

禁止  
PROHIBITED  
VERBOTEN  
DEFENDU  
PROHIBIDO

- ▶ 車道・人ごみ・幼児の近くでは走行させないでください。事故の原因となります。  
Do not operate the model on public roads, in crowded places and near infant. It may cause accidents.  
Lassen Sie das Modell niemals auf öffentlichen Straßen fahren.  
Utiliser votre INFERNO ST à l'écart du public et de la circulation automobile.  
No ruede su modelo en calles, carreteras, lugares públicos ni cerca de colegios ya que podría ocasionar un accidente.



注意

**Cautions !  
Achtung !  
Attention !  
Precaución**

\*この説明を守らないと軽傷程度の被害または、物損事故が発生する恐れがあります。

\*This shows you possibility of minor injury and/or damage of material property if the following explanations are not adhered.

\*Beachten Sie bitte die folgenden Hinweise.

\*Les dessins i-dessous vous montrent les pr cautions d'emploi à prendre afin d'utiliser sans risque votre INFERNO ST.

\*Le indica la posibilidad de accidentes y daños materiales si no sigue los siguientes consejos.



- ▶ カッターやニッパー、ドライバーなど工具の取り扱いには十分注意してください。  
Cutters, nippers and screwdrivers need careful handling.  
Vorsicht im Umgang mit Werkzeug!  
Utiliser avec pr caution cutters, ciseaux, tournevis ou poin ons dans les phases de montage ou d'entretien de votre INFERNO ST.  
Maneje las herramientas, cuchilla, destornilladores, etc... con precaución.

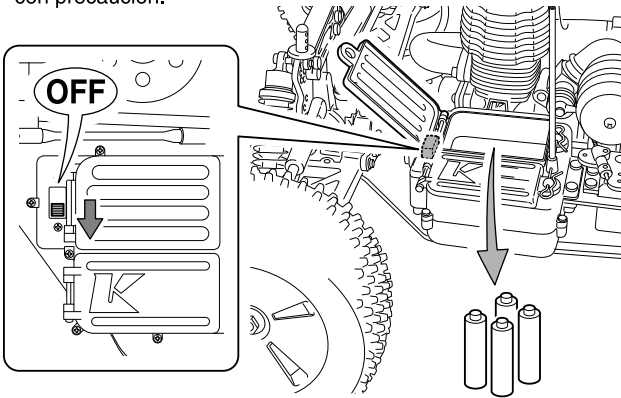

- ▶ 走行後や、走行させない時は必ず電源スイッチをOFFにし、車体と送信機の電池を取り外してください。誤作動や電池の発熱・液漏れなど危険な場合があります。  
When the model is not in use, always turn off the receiver and transmitter. Furthermore, disconnect the batteries and remove them from the model and the transmitter. This may be dangerous such as overheat and leakage.  
Nach dem Fahrbetrieb die Batterien / Akkus aus Sender und Modell entfernen!  
Lorsque vous n'utilisez plus votre INFERNO ST teindre le r cepteur puis le l' metteur. Retirer ensuite les batteries de votre radio et de votre INFERNO ST puis les entreposer à l' cart des enfants et de toutes sources de chaleur ou d'humidit .  
Cuando no vaya a utilizar el modelo, desconecte el receptor y luego la emisora. Retire las pilas del compartimento y también las de la emisora.

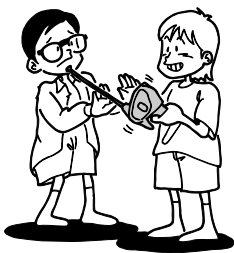

禁止  
PROHIBITED  
VERBOTEN  
DEFENDU  
PROHIBIDO

- ▶ アンテナの先端でケガをする恐れがありますので顔付近に近づけたりしないでください。  
As the front end of the antenna may be dangerous, do not aim it toward faces.  
Vorsicht mit der Antennenspitze, Verletzungsgefahr!  
Faire attention à ce que l'antenne de votre radio ne blesse personne.  
La antena de la emisora extendida puede ser peligrosa.  
Mant ngala siempre alejada de las caras de las personas.



禁止  
PROHIBITED  
VERBOTEN  
DEFENDU  
PROHIBIDO

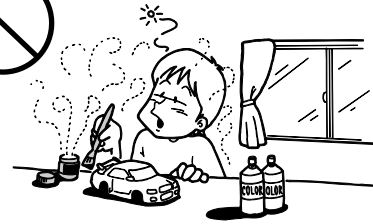

- ▶ 塗装する場合は室内の換気に十分注意し、作業を行ってください。  
Painting must be done only in a well-ventilated area.  
Lackieren Sie die Karosserie nur an einem gut belüfteten Ort!  
L'utilisation de peinture, le cas ch ant doit s'effectuer dans un lieu ventill .  
Realice el pintado en una zona con buena ventilación.

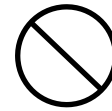

禁止  
PROHIBITED  
VERBOTEN  
DEFENDU  
PROHIBIDO



- ▶ 同じ周波数の近くでは走行させないでください。  
混信によりコントロール不能で暴走の原因になります。  
Never share the same frequency with somebody else at the same time. Radio signals will be mixed and you will lose control of your model. This may lead to accidents.  
Sprechen Sie Ihre Frequenzen mit anderen Piloten ab!  
Toujours se renseigner sur les fr quences radios utiliser par les autres utilisateurs afin d' viter tout incident.  
Compruebe siempre las frecuencias antes de empezar a rodar.  
Si hubiera otro modelista utilizando la misma frecuencia que usted, podría perder el control de su modelo causando un serio accidente.

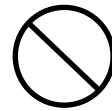

禁止  
PROHIBITED  
VERBOTEN  
DEFENDU  
PROHIBIDO

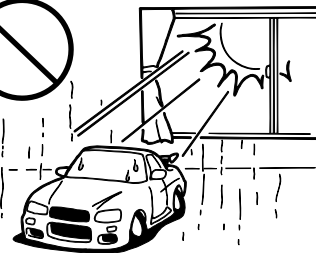

- ▶ 温度の高くなる場所や湿度の高い場所などは長期間の保管はしないでください。  
Do not store this model in a high-temperature/humidity area or in direct sunlight.  
Modell nicht direkter Sonneneinstrahlung aussetzen!  
Ne pas exposer votre INFERNO ST à l'humidit ou une source de chaleur trop importante.  
No guarde su modelo en ambientes muy calurosos o muy húmedos.

**警告** 次のような時、場所では走らせない。思わぬ事故の原因になります。  
**WARNING: Do NOT operate the model in the following places and situations: (Non-observance may lead to accidents!)**  
**VORSICHT: Bedienen Sie Ihr Modell niemals an folgenden Orten und unter folgenden Umständen!**  
**ATTENTION: N'utilisez pas votre modèle dans les endroits suivants!**  
**AVISO: NO utilice su modelo en los lugares y condiciones indicados (El no seguimiento podría ocasionar un accidente)**

● 走行させてはいけない場所。

1. 自動車道路。
2. 小さな子供のそば、人の多いところ。
3. 民家の近く、公園など。
4. 室内、せまいところ。

※人にケガをさせる原因になります。また、物をこわしたり、他人の迷惑になります。

● プロポ関係の電池残量が少ない時。

電池が減ってくるとコントロールができなくなり、暴走や衝突の原因になります。

● 近くで無線操縦模型を楽しんでいる人がいる。

同じバンドでの同時走行はできません。コントロールができなくなり、暴走や衝突の原因になります。

● 車の動きがおかしい??とき

すぐに走行を中止して原因を調べてください。原因不明のまま走行させると、思わぬ故障や事故の原因になります。

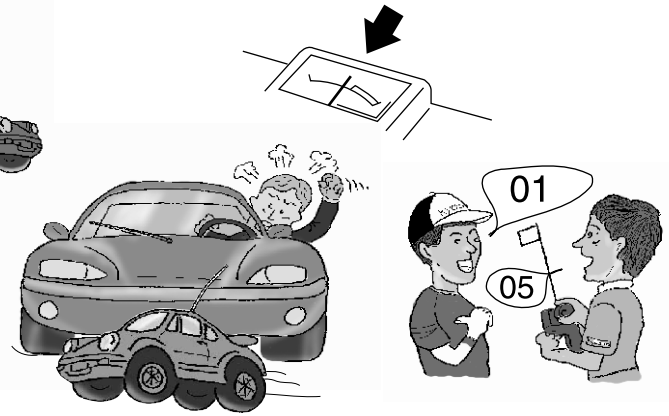

Operate your model **ONLY** in spacious areas with no people around! Do **NOT** operate it:

1. on roads!
2. in places where children and many people gather!
3. in residential districts and parks!
4. indoors and in limited space!

\* Non-observance may account for personal injury and property damage!

Always check the radio batteries!

With weak dry batteries, transmission and reception of the radio fall off. You may lose control of your model when operating it under such condition. This may also lead to serious accidents!

Keep in mind that people around you may also operate a radio control model!

**NEVER** share the same frequency with somebody else at the same time! Signals will be mixed and you will lose control of your model. This may lead to accidents!

When the model is behaving strangely... Immediately stop the model and check the reason. As long as the problem is not cleared, do **NOT** operate it! This may lead to further trouble and unforeseen accidents!

Bedienen Sie Ihr Modell **nur** an sicheren und geräumigen Orten. Bedienen Sie es **niemals**:

1. auf öffentlichen Straßen!
2. dort, wo sich Leute und Kleinkinder aufhalten!
3. in Wohngebieten und Parks!
4. in engen, begrenzten Orten oder in Räumen!

\* Nichtbeachtung kann Verletzung von Personen sowie Sachschäden zur Folge haben!

Überprüfen Sie die Batterien der RC-Anlage!

Sobald die Batterien nachlassen, lassen auch das Sende- und Empfangsvermögen nach. Die Bedienung Ihres Modelles mit schwachen Batterien kann zum Verlust Ihres Modelles und schweren Unfällen führen!

Bedenken Sie, daß auch andere in Ihrer Umgebung ein ferngesteuertes Modell bedienen könnten!

Stellen Sie sicher, daß **niemand** zur selben Zeit dieselbe Frequenz in Ihrer Umgebung benutzt! Das kann zum Verlust Ihres Modelles sowie zu schweren Unfällen führen.

Wenn Ihr Modell nicht normal funktioniert, ... Unterbrechen Sie die Bedienung augenblicklich und untersuchen Sie die Ursache. Solange sie nicht geklärt ist, bedienen Sie **niemals** Ihr Modell! Das könnte schwere Unfälle zur Folge haben!

Pour éviter tout accident, n'utilisez jamais votre **modèle** :

1. à proximité de routes!
2. dans un endroit avec des enfants et promeneurs!
3. à proximité de résidences, d'écoles et d'hôpitaux!
4. à l'intérieur ou dans un endroit étroit!

\* Ne pas respecter ces consignes peut entraîner la perte de votre modèle et avoir des conséquences fatales.

Quand les piles de la radio sont déchargées:

Si les piles sont insuffisamment chargées, l'émission et la réception de la radio deviennent faibles. L'utilisation de votre modèle avec des piles insuffisamment chargées peut entraîner la perte de votre modèle ainsi que des accidents graves!

Assurez-vous que personne n'utilise votre fréquence au même instant!

N'utilisez **jamais** la même fréquence que quelqu'un d'autre. Cela pourrait entraîner la perte de votre modèle ainsi que des accidents graves!

Quand le fonctionnement de votre modèle est étrange: Arrêtez immédiatement votre modèle et trouvez la cause. Sinon, vous risquez la perte de votre modèle ainsi que des accidents graves!

Maneje su modelo **SOLO** en espacios abiertos donde no se congregate gente. NO ruede en:

1. Calles ni carreteras.
2. Lugares donde jueguen niños.
3. En áreas residenciales.
4. En lugares sin ventilación.

\* Respete siempre estos consejos.

¡ Compruebe siempre el nivel de carga de las baterías !

Cuando el nivel de carga de las baterías es bajo, la transmisión y recepción de su equipo de radio podría fallar ocasionando la pérdida de control de su modelo. No siga utilizando su modelo hasta haberlas recargado o cambiado por unas nuevas.

Recuerde que puede haber más modelistas utilizando la misma frecuencia que usted. **NUNCA** utilice la misma frecuencia que esté siendo utilizada por otro modelista. Las señales podrían mezclarse ocasionando un accidente.

Si el modelo se comporta de forma extraña... Detenga el modelo inmediatamente y compruebe la causa del fallo. NO vuelva a utilizar su modelo hasta haber solucionado el problema.

**警告** 事故やケガ等の危険防止のため、次のことを必ずお守りください。  
**WARNING: In order to avoid accidents and personal injury, be sure to observe the following:**  
**VORSICHT: Zur Unfall- und Sachschadenvermeidung, beachten Sie bitte auch folgendes:**  
**ATTENTION: Respectez les consignes suivantes afin de faire évoluer votre modèle en toute sécurité:**  
**AVISO: Lea los siguientes consejos para prevenir posibles accidentes.**

● 燃料の取扱いの注意。

1. 取扱いは、必ず屋外で。
2. 模型用グロー燃料を必ず使用。
3. 火気には絶対に近づけない。
4. 飲んだり、目に入れたりしない。
5. 保管は、キャップをしっかり締め 幼児の手の届かない冷暗所に置く。
6. 使用後の空き缶は、火中に投げ入れない。



● 回転している部分に、指や物などを入れない。

● 走行直後は、エンジン、マフラー周辺は高温 になっているので、すぐにはさわらない。

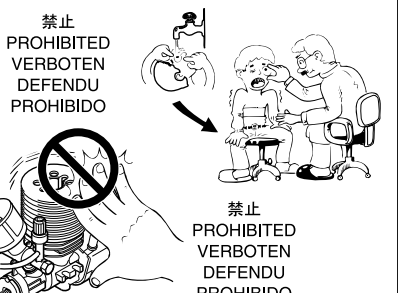
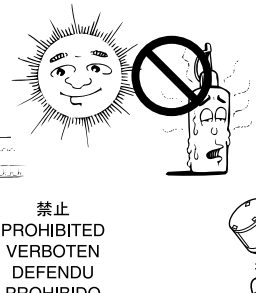

● Handling fuel safely:

1. Handle fuel **only** outdoors!
2. **Only** use glow fuel for radio control models!
3. **Never** use fuel indoors or in places with open fires and sources of heat!
4. **Never** swallow fuel or let it into your eyes!
5. Store fuel **only** in cool, dry and dark places out of children's reach! Tightly shut the cap!
6. Do **not** dispose of empty fuel cans into a fire! There is danger of explosion!

● Do **not** put fingers or any objects inside rotating and moving parts!

● Right after use, do **not** touch the engine and muffler! Danger of burning yourself!

● Zum sicheren Gebrauch von Kraftstoff:

1. Kraftstoff **nur** draußen gebrauchen!
2. **Nur** Kraftstoff für RC-Modelle gebrauchen!
3. Kraftstoff **niemals** drinnen oder in der Nähe von Feuer- und Hitzequellen gebrauchen!
4. Kraftstoff **niemals** schlucken! Vorsicht auch vor Kraftstoffspritzer in die Augen!
5. Kraftstoff **nur** in kühlen, trockenen und dunklen Orten außer Reichweite von Kindern aufbewahren! Sorgfältig verschließen!
6. **Niemals** leere Kanister in ein offenes Feuer werfen! Explosionsgefahr!

● Stecken Sie **niemals** Ihre Finger in bewegende oder sich drehende Teile.

● Nach dem Fahren, fassen Sie **niemals** den Verbrennungsmotor und den Schalldämpfer an! Verbrennungsgefahr!

● Consignes de sécurité:

1. Utiliser **seulement** à l'intérieur!
2. Utiliser **seulement** pour modèles radio-télécom-mandés!
3. **Ne jamais** utiliser à l'intérieur et à proximité d'un feu ou d'une source de chaleur!
4. **Ne jamais** avaler! Attention aux projections dans les yeux!
5. **Toujours** garder dans un endroit frais, sec et sombre hors de portée des enfants! Bien visser le capuchon!
6. **Ne jamais** jeter un bidon vide dans un feu! Danger d'explosion!

● **Ne jamais** mettre vos doigts dans des parties en mouvement!

● Après utilisation, **ne jamais** toucher le moteur et le silencieux! Danger de brûlures!

● Manejo del combustible:

1. Uselo siempre en espacios abiertos.
2. Utilice combustible "Cyclone".
3. NO lo utilice en lugares cerrados ni cercanos a fuentes de calor, chispas, etc...
4. NO lo trague ni permita que entre en contacto con los ojos.
5. Guárdelo en un lugar seco, fresco y fuera del alcance de los niños.
6. NO arroje las latas vacías al fuego.

● NO toque las piezas mecánicas mientras estén en funcionamiento.

● No toque el motor mientras esté caliente ya que podría quemarse.

# セット内容 / Contents / Inhalt / CONTENU DE VOTRE VALISETTE / Contenido

■送信機(コントローラー)  
Transmitter (Controller)  
Fernsteuerung  
Radiocommande 2 voies  
Emisora

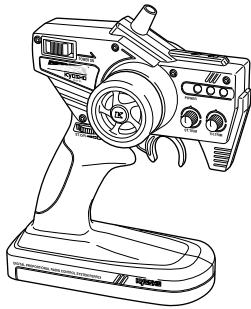

■送信アンテナ  
Transmitter Antenna  
Senderantenne  
Antenne radio  
Antena emisora



セットに入っている工具  
TOOLS INCLUDED  
GELIEFERTE WERKZEUGE  
OUTILS FOURNIS  
HERRAMIENTAS INCLUIDAS

■六角レンチ(1.5mm, 2mm, 2.5mm, 3mm)  
Hex Wrench (1.5mm, 2mm, 2.5mm, 3mm)  
Sechskantschlüssel (1.5mm, 2mm, 2.5mm, 3mm)  
Clé allen (1.5mm, 2mm, 2.5mm, 3mm)  
Llaves allen (1.5mm, 2mm, 2.5mm, 3mm)



■十字レンチ(大)  
Cross Wrench (big)  
Kreuzschlüssel (groß)  
Clé en croix (grande)  
Llave de cruz (Grande)

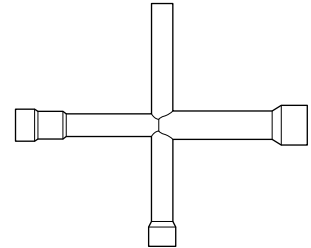

■ボディ  
Body  
Karosserie  
Carrosserie  
Carrocería

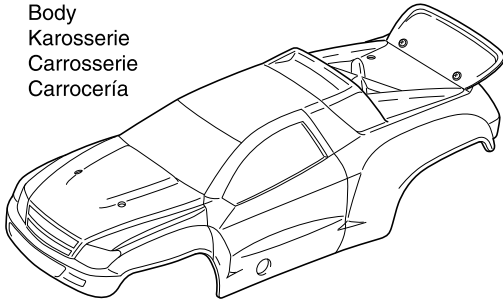

■受信アンテナパイプ  
Receiver Antenna Pipe  
receiver antenna pipe: Antennenhülse  
Antenne de réception  
Tubo de antena



■エアークリーナー  
Air Cleaner  
Luftfilter  
Filtre à air  
Filtor de aire

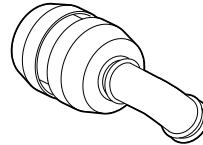

■シャーシ(車体)  
Chassis  
Chassis  
Chassis  
Chasis

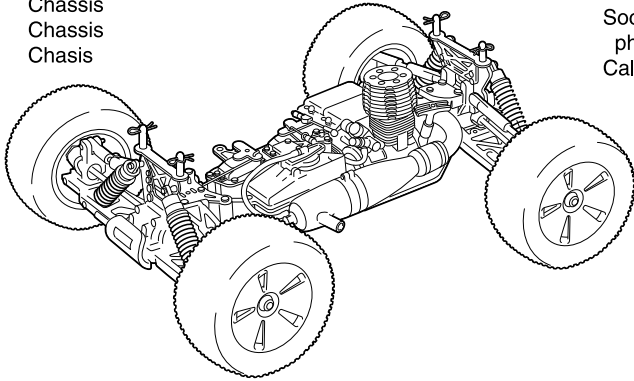

■プラグヒーター  
Plug Heater  
Glühkerzenstecker  
Socquet (vendu séparément -  
photo non-contractuelle)  
Calentador de Bujias

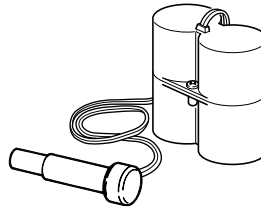

■燃料ポンプ  
Fuel Pump  
Tankflasche  
Pipette  
Biberón



## セットの他に必要な物 / Required Additional / Erforderliches Werkzeug / OUTILS NECESSAIRES (NON INCLUS !) / Equipo Necesario

<送信機用>  
<For Transmitter>  
<Für den Sender>  
<Pour la radiocommande>  
<Para la emisora>

■単3アルカリ乾電池………8本  
AA Alkaline Dry Batteries  
8 pieces  
8 St. AA Trockenbatterien  
8 batteries de type R6 pour  
votre radiocommande  
8 Pilas alcalinas AA

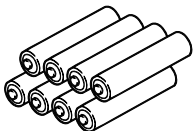

<車体用>  
<For Car>  
<Für das Auto>  
<Pour la voiture>  
<Para el coche>

■単3アルカリ乾電池………4本  
AA Alkaline Dry Batteries  
4 pieces  
4 St. AA Trockenbatterien  
4 batteries de type R6 pour  
votre radiocommande  
4 Pilas alcalinas AA

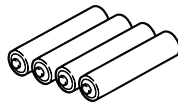

<プラグヒート用>  
<For Plug Heater>  
<Für die Glühkerzenheizung>  
<Pour le socquet  
(photo non-contractuelle).>  
<Para Calentador de Bujias>

■単1アルカリ乾電池………2本  
D-sized Alkaline Dry Batteries  
2 pieces  
2 St. Batterien der Größe D (Mono)  
2 batteries type D (vendues séparément).  
Pilas alcalinas tipo D - 2 pzs

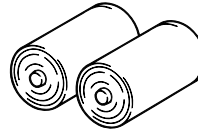

■+ドライバー  
Phillips Screwdriver  
Kreuzschlitzschraubendreher  
Tournevis cruciforme  
Destornilladores Phillips



No.73001  
■グロー燃料  
Glow Fuel  
Kraftstoff  
Carburant  
Combustible



### 注意 / Caution / Achtung! / Precautions! / Precauciones

※送信機に、ニッケル水素(単3形)電池を使用する場合、電池ボックスに安全上逆接防止リブ(仕切り)が付いています。一部の電池で、プラス端子の形状が短く通電しない物がありますので、電池を購入する前に必ず確認してください。

\*When using Nickel Metal-Hydrate batteries (AA-size), the transmitter battery compartment has partitions to stop reverse flow of current. The plus (+) terminal on some types of batteries is not long enough so please check when purchasing.

\*Achten Sie beim Kauf von Zellen darauf, dass der Plus-Kontakt an der Zelle lang genug ist, um sicheren Kontakt im Batteriefach herzustellen. Das Batteriefach schuetzt durch diese Bauweise vor Verpolungen.

\*Dans le cas de l'utilisation de batteries R6 Ni-MH, vérifier avant de les acheter, que la borne du (+) effectue correctement le contact dans le boîtier.

\*Al utilizar baterías Ni-MH (AA), instale las baterías respetando la polaridad indicada en el portapilas. Además compruebe que las baterías poseen la longitud adecuada y que el terminal + contacta correctamente ya que algunas poseen el terminal + más corto de lo normal.

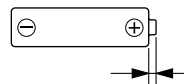

プラス端子の突起が1.4mm以上  
Plus terminal height more than 1.4mm.  
Pluspol muss grösser als 1.4 mm sein!  
La borne du + doit être sup. à 1,4mm.  
El terminal + debe medir más de 1,4mm.

※注意: オキシライド乾電池は、電圧が高いため使用できません!

\*NOTE: Oxryide batteries cannot be used!

\*NOTE: Ne pas utiliser de batteries de type OXYRIDE.

\*Verwenden Sie keine Oxryide Batterien!

\*NOTA: No utilice baterías Oxryide.



警告  
WARNING  
VORSICHT  
ATTENTION  
AVISO

▶ ガソリンや灯油は使用禁止。

Never use gasoline and kerosene!  
Verwenden Sie niemals handelsübliches Benzin und Diesel!  
N'utilisez jamais ni de l'essence ni du gasoil!  
Nunca utilice gasolina ni otros combustibles!

# 送信機の準備 / Transmitter Preparation / Der Sender / PREPARATION RADIO / Preparación Equipo R/C

送信機 KT-3 DX  
Transmitter KT-3 DX / Sender KT-3 DX  
Emetteur KT-3 DX / Emisora KT-3 DX

サーボリバーススイッチ  
Servo Reversing Switch  
Servo-Reverse-Schalter  
Interrupteur d'inversion des servos  
Interruptor de inversión de los servos

電源スイッチ  
Power Switch  
Ein-/Ausschalter  
Interrupteur M/A  
Interruptor

アンテナ  
Antenna  
Antenne  
Antenne  
Antena

ステアリングホイール  
Steering Wheel  
Lenkrad  
Volant de commande  
de direction  
Volante de dirección

左右に曲がる操作を行います。  
Turn model to left or right.  
Zur Steuerung der Fahrtrichtung  
(rechts - links)  
Contrôle la direction droite/gauche  
Hace que el modelo gire a izquierda  
o derecha

スロットルトリガー  
Throttle Trigger  
Gas-/Bremshebel  
Gâchette de commande de gaz  
Gatillo de Gas

前進、ブレーキの操作を行います。  
Controls forward movement and  
braking functions.  
Gas- und Bremsfunktion  
Permet le contrôle de la marche avant,  
du frein et de la marche arrière.  
Controla la velocidad y el freno.

バッテリーカバー  
Battery Cover  
Batteriefachdeckel  
Couvercle porte piles  
Tapa portapilas

ステアリングD/Rアジャスター  
Steering D/R Adjuster  
Dual Rate Justierung  
Limiteur de débattement  
de direction  
Dual Rate de Dirección

ステアリングの舵角を調整します。  
To adjust Steering Angle  
Zur Justierung des maximalen  
Lenkausschlags  
Permet d'ajuster le débattement de la direction  
Permite ajustar el angulo de la dirección

ステアリングリバーススイッチ  
Steering Reverse Switch  
Servoreverse  
Inverseur de servos  
Interruptor Inversión

スロットルリバーススイッチ  
Throttle Reverse Switch  
Servoreverse  
Inverseur de servos  
Interruptor Inversión

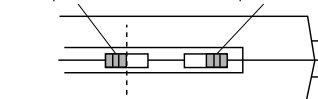

ノーマル側 ← リバース側  
Normal Reverse  
Normal Reverse  
Normal Inversé  
Normal Invertido

ステアリング、スロットルの動作方向を反  
転させる時に使用します。  
このモデルではステアリングはノーマル側、  
スロットルはリバース側で使用します。  
This model uses normal position for  
steering, and reverse for the throttle.  
Schalter fuer Lenkservo auf Normal,  
fuer Gas-Servo auf Reverse.  
Utiliser la position NORMALE pour la  
direction et REVERSE pour les gaz.  
En este modelo sitúe la posición normal  
en la dirección y la inversa en el gas.

バッテリーレベルインジケータ  
Battery Level Indicator  
Batterieanzeige  
Indicateur de niveau de charge des batteries  
Indicador de nivel de carga de las baterías

スロットルトリム  
Throttle Trim  
Trimmschieber für Gashebel  
Trim de gaz/frein  
Trim de Gas

車が走り出さないように調整します。  
Adjusts the throttle in small increments so the model  
will not move at neutral.  
Neutrallage so justieren, daß das Modell sich nicht bewegt.  
Ajuster pas à pas le trim de la commande d'accélération  
pour obtenir le neutre.  
Permite ajustar el recorrido del gas en pequeños incrementos  
para impedir que el modelo se mueva en el punto neutral.

ステアリングトリム  
Steering Trim  
Trimmschieber für Lenkung  
Trim de direction  
Trim de Dirección

車がまっすぐに走るように調整します。  
Adjusts the steering in small increments so the model  
will run straight.  
Zur exakten Justierung des Neutralpunktes  
Permet d'ajuster la direction  
Permite ajustar el recorrido de la dirección en pequeños  
incrementos para poder alinear la dirección y conseguir  
que el modelo ruede en línea recta.

送信機用クリスタル  
Crystal  
Quarzpaar  
Quartz  
Cristal emisora



付属の送信機以外はご使用になれません。

Transmitters other than the one included cannot be used with this product.

Verwenden Sie ausschließlich die beiliegende Fernsteuerung zur Steuerung des INFERNO ST.

Utiliser votre INFERNO ST uniquement avec la radio fournie dans la valisette.

Utilice siempre la emisora incluida con su modelo. No intente utilizar otro tipo de emisora.

送信機 / Transmitter / Sender /  
Radiocommande / Emisora

- ▶ バッテリーレベルインジケータ (LED) の緑が消えたらすぐに乾電池を新品と交換してください。  
When the Green battery level indicator (LED) goes off and the Yellow LED on, change the batteries immediately.  
Wenn die grüne LED erlischt und die gelbe LED aufleuchtet, Betrieb einstellen und Akku aufladen.  
Lorsque le témoin de batterie de la radio passe du vert au jaune, changez vos batteries immédiatement.  
Cuando observe que el LED verde se apaga y el LED amarillo permanece encendido, reemplace inmediatamente las pilas/baterías.

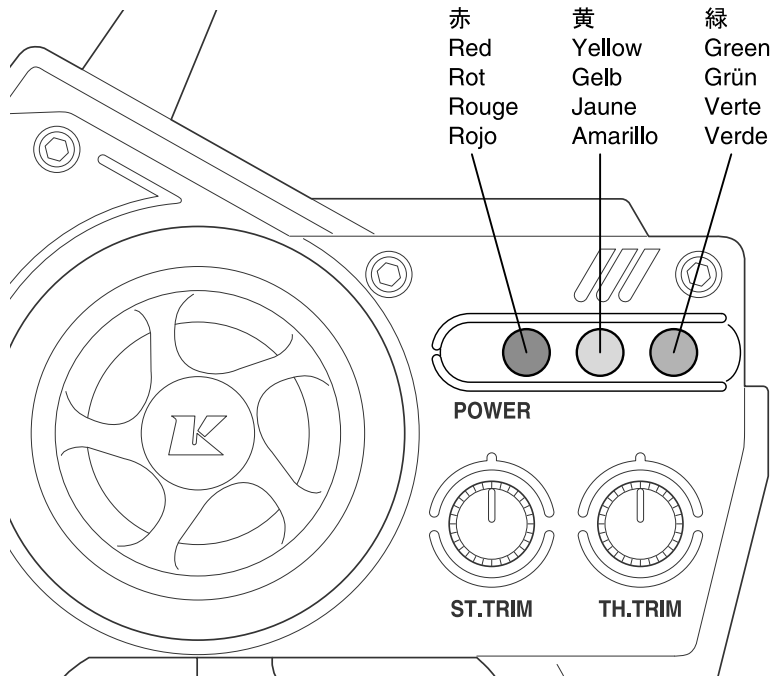

バッテリーレベルインジケータ  
Battery Level Indicator  
Senderspannungsanzeige  
Indicateur de batterie  
Indicador de nivel de carga  
de las pilas/ baterías

 送信機の電池が無くなるとコントロールが不能になり大変危険です。  
**Do NOT allow the transmitter batteries to go "dead" or all model control will be lost.**  
**Beim Aufleuchten der roten LED am Sender muß der Modellbetrieb sofort eingestellt werden!**  
**Ne jamais attendre que les piles de la radio soient déchargées pour les changer.**  
**Nunca deje que las baterías se descarguen completamente ya que podría perder el control de su modelo.**

ステアリングD/Rアジャスター  
Steering D/R Adjuster  
Dual Rate Justierung am Sender  
Réglage du débattement  
de la direction.  
Dual Rate dirección

- ▶ ステアリングホイールを操作したときの舵角 (切れ角) を、ステアリングD/Rアジャスターで調整します。  
Use Steering D/R Adjuster to adjust amount of steering angle when steering wheel is operated.  
Mit der Dual Rate Funktion kann der maximale Lenkausschlag begrenzt werden.  
Utiliser le Dual Rate afin d'obtenir le débattement de la direction souhaitée.  
Utilice el Dual Rate de dirección para variar la cantidad del ángulo de dirección al mover el volante.

< 舵角が少なくなる >  
< Steering angle is less >  
< Kleiner Lenkausschlag >  
< Le débattement est moins important. >  
< Menor ángulo de dirección >

\*好みに合わせて操縦しやすい位置に調整します。  
\*Adjust to have a place you prefer.  
\*Stellen Sie den maximalen Lenkausschlag ein!  
\*Ajustez selon votre pilotage.  
\*Ajuste según sus necesidades de pilotaje.

舵角が少ない  
Steering angle will give you less steering.  
Ausschlag kleiner  
L'angle de direction vous procure moins de débattement à la direction.  
Menor recorrido de la dirección.

舵角が多い  
Steering angle will give you more steering.  
Ausschlag größer  
L'angle de direction vous procure plus de débattement à la direction.  
Mayor recorrido de la dirección.

ステアリングD/Rアジャスター /  
Steering D/R Adjuster / Dual Rate Justierung am Sender /  
Réglage du débattement de la direction. / Ajuste del Dual Rate.

< 舵角が多くなる >  
< Steering angle is more >  
< Großer Lenkausschlag >  
< Angle de direction important. >  
< Mayor ángulo de dirección >

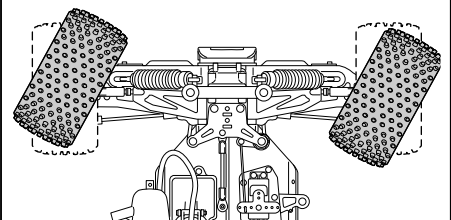
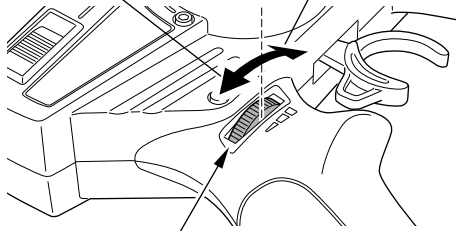
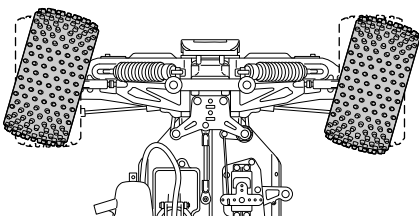

# 各部の名称 / GLOSSARY OF MAIN PARTS / Übersicht der Hauptteile / GLOSSAIRE / INDICE DE PIEZAS

## シャシー / Chassis / Das Chassis / Chassis / Chasis

フロントタイヤ  
Front Tire  
Reifen, vorn  
Pneu avant  
Neumático delantero

エアークリーナー  
Air Cleaner  
Luftfilter  
Filtre à air  
Filtro Aire

エンジン  
Engine  
Verbrennungsmotor  
Moteur  
Motor

リヤタイヤ  
Rear Tire  
Reifen, hinten  
Pneu arrière  
Neumático trasero

フロントギヤボックス  
Front Gearbox  
Vorderes Getriebegehäuse  
Carter de différentiel avant  
Caja de transmisión Delantera

燃料タンク  
Fuel Tank  
Tank  
Réservoir  
Deposito

マフラー  
Muffler  
Resonanzrohr  
Echappement  
Escape

リヤダンパーユニット  
Rear Shock Unit  
Dämpfereinheit, hinten  
Suspension arrière.  
Amortiguador trasero

リヤギヤボックス  
Rear Gearbox  
Hintere Getriebegehäuse  
Carter de différentiel arrière  
Caja de transmisión Trasera

電源スイッチ  
Power Switch  
Schalter  
Interrupteur ON/OFF  
Interruptor

ステアリングサーボ  
Steering Servo  
Lenkservo  
Servo de direction  
Servo de dirección

RCボックス  
(受信機/電池ボックス)  
Radio Box  
(receiver & battery box)  
RC-Box  
(Empfänger & Akku)  
Boitier radio  
(Récepteur & Boitier porte-piles)  
Compartimento Radio  
(receptor & portapilas)

スロットルサーボ  
Throttle Servo  
Gasservo  
Servo de gaz  
Servo de Gas

フロントダンパーユニット  
Front Shock Unit  
Dämpfereinheit, vorn  
Suspension avant.  
Amortiguador delantero



**1** エンジン各部分名称と働き / ENGINE DESCRIPTION / Der Verbrennungsmotor / Description du moteur / PARTES DEL MOTOR

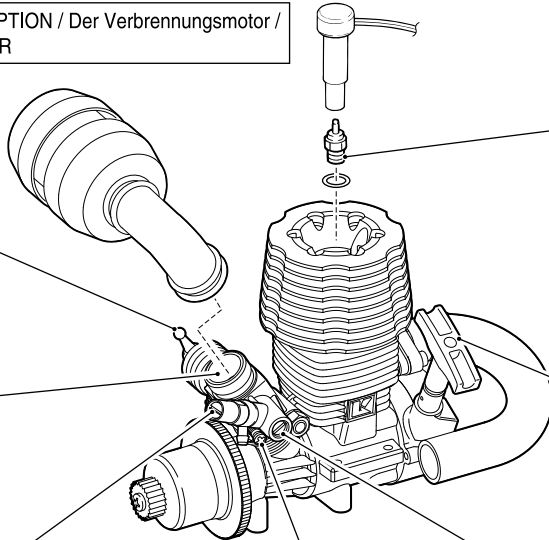

**スロットルレバー**  
混合気の量を調整しエンジンの回転数を制御する。  
**Throttle Lever:**  
Adjusts amount of air-fuel mixture inflow and controls engine rpm.  
**Drosselkükken:**  
Die Anlenkung des Drosselkükens wird mit dem Casservo verbunden.  
**Lever de gaz:**  
règle le mélnage air-carburant et définit le régime moteur.  
**Mando de gas:**  
Ajusta la cantidad de aire-combustible de la mezcla.

**キャブレター**  
燃料と空気を混ぜ混合気を作り、その量でエンジンの回転数をコントロールする。  
**Carburetor:**  
Mixes air and fuel appropriately to control engine running.  
**Vergaser:**  
Der Vergaser regelt das Luft-Treibstoffgemisch.  
**Carbureteur:**  
mélange l'air et le carburant de manière appropriée.  
**Carburador:**  
Mezcla el aire y el combustible.

**ニードル**  
混合気の燃料の量を調整する。  
**Needle Valve:**  
Adjusts the amount of fuel inflow for the mixture.  
**Düsennadel:**  
Mit der Düsennadel wird die Treibstoffmenge reguliert, die der Motor erhält.  
**Pointeau:**  
règle l'arrivée d'essence dans le carburateur.  
**Aguja:**  
Ajusta la cantidad de combustible de la mezcla

**スロットルストップスクリュー**  
アイドリング時のスロットルレバーの開き具合を調整する。  
**Idle Adjustment Screw:**  
Adjusts the carburetor opening when idling.  
**Anschlagschraube für Leerlauf:**  
Mechanische Justierung für Leerlaufdrehzahl.  
**Vis de réglage du ralenti:**  
règle l'ouverture du carburateur.  
**Tornillo de Ralenti:**  
Ajusta la abertura del carburador a ralenti.

**グロープラグ**  
圧縮された混合気に点火する。  
**Glow Plug:**  
Ignites the compressed air-fuel mixture.  
**Glühkerze:**  
Die Glühkerze sorgt für die Zündung des Treibstoffgemisches.  
**Bougie à incandescence:**  
provoque l'explosion du mélange air-carburant comprimé.  
**Bujía:**  
Provoca la ignición de la mezcla aire-combustible.

**リコイルスターター**  
エンジンを始動させる。  
**Recoil Starter:**  
Starts the engine.  
**Anreibstarter:**  
Durch Ziehen am Anreibstarter wird der Motor gestartet.  
**Tirrette de démarrage:**  
assure le démarrage du moteur.  
**Arancador manual:**  
Arranca el motor

**スロー絞り調整スクリュー**  
スロー時の混合気・燃料の量を調整する。  
**Idle Mixture Screw**  
Adjusts volume of air and fuel in mixture.  
**Leerlauf Gemischschraube**  
Reguliert das Gemischverhältnis.  
**Vis de reprise**  
Règle le mélange air/carburant.  
**Tornillo de Baja**  
Ajusta el volumen de aire y el combustible en la mezcla.

エンジンは精密部品で構成されています。不用意に分解等をする、エンジン本来の性能を発揮できなくなることがあります。  
**Engines include many high-precision parts. If disassembling engines carelessly, their original performance may be lost!**  
**Der Motor enthält viele empfindliche Präzisionsteile. Achten Sie beim Zerlegen und Zusammenbau darauf, daß Sie alle Teile richtig montieren!**  
**Andernfalls kann der Motor beschädigt werden!**  
**Le moteur est composé de nombreuses pièces de haute précision. Si vous ne le démontez pas soigneusement, les performances pourraient s'en ressentir!**  
**Los motores incorporan gran cantidad de piezas de alta precisión. Cuando desmonte el motor, realice todas las operaciones con sumo cuidado.**

**ニードルの基本位置 / Adjust the needle valve. / Einstellung der Düsennadel. / Réglage du pointeau / Ajuste de la aguja**

- ニードルが止まるまで軽くしめる。(時計回り)  
Gently until it stops, screw in the needle valve (clockwise rotation).  
Schließen Sie vorsichtig die Düsennadel (Drehen im Uhrzeigersinn).  
Vissez complètement, et sans forcer, la vis de pointeau (dans le sens des aiguilles d'une montre)  
Apriete suavemente la aguja (Hacia la derecha).
- 約4回転ゆるめる。(反時計回り)  
Refer to the engine instruction manual and unscrew the needle valve 4 turns (counter clockwise rotation).  
Öfnen Sie die Düsennadel 4 Umdrehungen (Drehen gegen den Uhrzeigersinn).  
Référéz-vous aux instructions du manuel de montage et dévissez la vis de pointeau comme indiqué (dans le sens ontraire des aiguilles d'une montre).  
Lea las instrucciones del motor y afloje la aguja tal y como se indique (Hacia la izquierda).

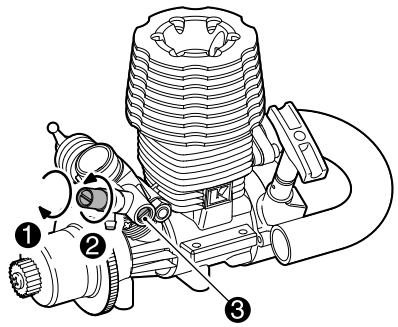

**スロー絞り調整スクリューの基本位置 / Idle Mixture Screw Position / Die Leerlauf Gemisch-Schraube / Posición del Tornillo de Baja / Vis de reprise**

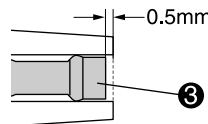

**2** その他走行前のチェック / CHECKLIST BEFORE RUNNING / Die Checkliste vor dem Start / Points a verifier avant le demarrage / COMPROBACIONES PREVIAS

- ビスなどのゆるみはありませんか？
- 可動部分はスムーズに動きますか？また、グリス等適切に塗ってありますか？
- エアクリーナーはついていませんか？また、汚れて目詰まりしていませんか？
- 燃料パイプの詰まりやひび割れ、接続の不良はありませんか？
- マフラーや、エキゾーストパイプ等の接続に不良はありませんか？
- Ensure all screws are securely tightened.
- Ensure all moving parts move without binding. Are they greased for non-binding movement?
- Install an air cleaner. Ensure it is clean and not clogged.
- Ensure the fuel lining is proof, with no cracks. Ensure it is not clogged.
- Ensure the muffler and exhaust are damage-free.
- Ensure the radio batteries are fresh. Are they securely installed?
- Ensure servos and linkages move without binding.
- Ensure the area of operation is safe.
- Ensure nobody is on your frequency at the same time.
- Überprüfen Sie, ob alle Schrauben festgezogen sind.
- Überprüfen Sie, ob alle beweglichen Teile leichtgängig und an den entsprechenden Stellen gefettet sind.
- Ist der Luftfilter richtig montiert?
- Achten Sie auf einen knickfreien Verlauf des Treibstoffschlauches im Modell.
- Überprüfen Sie, ob der Auspuff fest am Motor montiert ist.
- Überprüfen Sie, ob die Akkus / Batterien für die RC-Anlage geladen / frisch sind.
- Überprüfen Sie, ob die Servoanlenkungen sich leichtgängig bewegen können.
- Achten Sie darauf, daß das Gelände für den Betrieb Ihres Modells geeignet ist.
- Achten Sie auf eine Frequenzkontrolle!
- 送・受信機の電池はありますか？また、確実に固定されていますか？
- サーボ、リンケージはスムーズに動作しますか？
- 走行場所は安全ですか？
- 近くで同じバンドで無線操縦模型をしている人はいませんか？
- Assurez-vous que toutes les vis soient bien serrées.
- Assurez-vous que les pièces en mouvement ne cognent rien. Sont elles bien graissées?
- Installez un filtre à air. Assurez-vous qu'il soit propre.
- Assurez-vous que les tubes d'arrivée d'essence soient correctement installés et propres
- Assurez-vous que l'échappement ne soit pas endommagé.
- Assurez-vous que les batteries soient bien chargées. Sont-elles bien fixées?
- Assurez-vous que les servos et leurs connections peuvent être utilisés sans rien cogner.
- Assurez-vous que la piste où vous roulez est sûre.
- Assurez-vous que personne n'emploie la même fréquence que vous en même temps.
- Asegúrese que todos los tornillos y tuercas están bien fijados
- Asegúrese que todas las piezas móviles se mueven suavemente.
- Instale un filtro de aire. Asegúrese que está bien limpio.
- Asegúrese que el macarrón de combustible no está obstruido.
- Asegúrese que el codo y el escape están en perfecto estado.
- Asegúrese que las baterías están perfectamente cargadas.
- Asegúrese que los varillajes se mueven perfectamente.
- Asegúrese que el área está despejada
- También que nadie esté utilizando la misma frecuencia que usted.

**スターターロープが固くて引けない場合 / Cannot Pull Starter Cord / Der Seilzugstarter läßt sich nicht ziehen / Le lanceur est bloqué / No puede tirar del tirador**

症状・原因 /  
PROBLEM • CAUSE / Problem • Ursache /  
PROBLEME • CAUSE / PROBLEMA • CAUSA

対策 /  
REMEDY / Behebung /  
REMEDE / REMEDIO

燃料がエンジンに入りすぎている。  
There is too much fuel in the engine.  
Zu viel Treibstoff im Brennraum.  
Il y a trop de carburant dans le moteur.  
Hay demasiado combustible en el motor.

プラグを外し、リコイルスターターを引いて中の余分な燃料を出します。  
注意：燃料がプラグを外した穴からいきおいよくとび出るので注意してください。  
Remove plug, pull starter cord to remove excess fuel. Avoid fuel splash.  
Glühkerze demontieren und Seilzugstarter kräftig ziehen.  
Retirer la bougie, tirer le lanceur pour vider l'excédent de carburant.  
Attention aux projections de carburant.  
Desmonte la bujía, tire del tirador enérgicamente para eliminar el combustible sobrante. Tenga cuidado con el combustible.

**スターターロープを引くことが出来る場合 / If Starter Cord Can Be Pulled / Der Seilzugstarter läßt sich ziehen / Si le lanceur ne peut-être tiré / El tirador funciona**

燃料がキャブレターまで来ていない。  
Fuel hasn't reached the carburetor.  
Es ist kein Treibstoff im Vergaser.  
Le carburant n'est pas arrivé au carburateur.  
El combustible no llega al carburador.

キャブレターに燃料を2~3滴入れます。  
Add 2 ~ 3 drops of fuel directly into the carburetor.  
2-3 Tropfen Treibstoff direkt in den Vergaser geben.  
Mette 2 à 3 gouttes de carburant directement dans le carburateur.  
Añada 2 ó 3 gotas de combustible en el carburador.

エアークリーナーを外し、キャブレターが0.3mm以上開いていない。  
Carburetor is not open more than 0.3mm. (Remove air Filter to check)  
Vergaserspalt ist geringer als 0,3 mm. (Luftfilter demontieren zum Prüfen)  
Le carburateur n'est pas ouvert plus de 0,3mm. (retirer le filtre à air pour vérifier)  
El carburador no está abierto más de 0.3mm. (Desmante el filtro de aire para comprobarlo)

アイドル調整ネジを締め込み調整します。  
Adjust by screwing in the idle adjustment screw.  
Vergaserspalt über die Justierschraube nachjustieren.  
Régler la vis de reprise.  
Ajuste enroscando el tornillo de ralentí.

プラグを外し、プラグヒーターにつなぎ赤熱していない。  
Plug does not glow red when removed and connected to plug heater.  
Die Glühkerze glüht nicht (überprüfen im ausgebauten Zustand).  
La bougie n'est pas rouge lorsque vous retirez ou connecter le socquet.  
La bujía no se pone incandescente al conectarle el calentador de bujías.

プラグヒーターの電池を交換します。  
Replace the batteries in the plug heater.  
Frische Batterien / Akkus für den Glow Starter einsetzen.  
Remplacer ou recharger la batterie du chargeur.  
Recargue las baterías del chispa.

プラグを交換します。  
Replace with a new glow plug.  
Neue Glühkerze verwenden.  
Remplacer la bougie.  
Instalar una bujía nueva.

**その他 / Other / Verschiedenes /  
Autres / Otros**

外気温が低い。  
Low outside temperatures.  
Niedrige Au entemperaturen.  
Température extérieure basse.  
Temperatura exterior baja.

エンジンを温めます。  
Warm up the engine.  
Motor länger warmlaufen lassen.  
Pré-chauffer le moteur.  
Dejar calentar el motor.

オーバーヒートしている。  
Engine is overheating.  
Der Motor wird zu hei .  
Le moteur est en surchauffe.  
El motor está demasiado caliente.

エンジンが冷えてから、ニードルを少しゆるめて再始動します。  
Cool engine down, then slightly loosen the needle valve and re-start engine.  
Motor abkühlen lassen und Düsennadel öffnen - fetter einstellen!  
Laisser refroidir le moteur.  
Dejar que el motor se enfrie y aflojar ligeramente la aguja. Volver a arrancar el motor.

キャブレターがつまっている。  
Carburetor is blocked or clogged.  
Der Vergaser ist blockiert oder verstopft.  
Le carburateur est bloqué ou bouché.  
Carburador obstruido.

クリーナーズプレー等で掃除します。  
Clean with cleaner spray etc.  
Vergaser sorgfältig reinigen.  
Le nettoyer avec un spray adapté.  
Limpiar con spray especial.

エアークリーナーがつまっている。  
Air Filter is blocked.  
Der Luftfilter ist verstopft.  
Le filtre à air est coincé.  
Filtro de Aire obstruido.

清掃または交換します。  
Clean the Air Filter or replace with a new one.  
Luftfilter reinigen oder erneuern.  
Le nettoyer ou le changer.  
Limpiar ó instalar un Filtro nuevo.

エンジンの調整が合っていない。  
Engine adjustment is not right.  
Falsche Motoreinstellung.  
Le réglage moteur n'est pas correct.  
Ajuste del motor incorrecto.

P9の『ニードルの基本位置』と『スロー絞り調整スクリューの基本位置』を参考に調整します。  
Refer to P9 (Needle Valve position) and (Position of Idle Mixture Screw).  
Siehe Seite 9 im Kapitel Motoreinstellung.  
Se référer à la Page 9.  
Ver P9 Posición de la Aguja y Posición del Tornillo de Baja.

 注意 <b>CAUTION</b> WICHTIG ATTENTION ATENCION	ブレークイン中は、エンジンの回転を上げすぎると焼き付きの原因になりますので注意してください。 During the break-in, operating the engine with high rpm may be the result of serious damage. Während der Einlaufphase muß der Motor sehr fett eingestellt sein. Vermeiden Sie hohe Drehzahlen, Beschädigungsgefahr! Pendant le rodage, ne faites pas monter le moteur en regime. Les consequences pourraient être graves! Durante el rodaje, no haga funcionar el motor a altas rpm ya que podría resultar dañado.
---	---

●ブレークインとは、新しいエンジンの慣らし運転のことです。ブレークインをおこなわないとエンジンに潤滑オイルがまわらないために、すぐにエンジンが焼き付いてしまいます。エンジンを長持ちさせるためにブレークインは必ず行ってください。  
 The break-in is necessary to "prepare" brand-new engines to regular and smooth running! If you fail to break-in an engine, the lubricating oil inside does not circulate and the engine will be caked with burns; running becomes difficult and engine life is shortened.  
 Neue Motoren müssen generell eingelaufen werden. Ohne diese Einlaufphase entwickeln die Motoren nicht ihre volle Leistung und lassen sich nur schwer einstellen. Es besteht eine erhebliche Beschädigungsgefahr des Motors.  
 Le redage est necessaire pour preparer les nouveaux moteurs a une utilisation reguliere et sans problemes. Si vous ne rodez pas votre moteur, le graissage de votre moteur ne se fera pas correctement. L'utilisation sera difficile et la duree de vie de votre moteur en sera raccourcie.  
 El rodaje es necesario para preparar los motores nuevos para que funcionen perfectamente. Si no realiza el rodaje de manera correcta, el aceite no lubricará el motor, y por consiguiente su funcionamiento y vida útil se verán afectados de forma importante.

**1** 「エンジンの始動」の手順でエンジンを始動する。  
 Start the engine as specified in the chapter < Way of Starting Engine >.  
 Starten Sie den Motor, wie zuvor beschrieben.  
 Démarrez le moteur comme indiqué dans le chapitre 'Comment utiliser le démarreur'  
 Arranque el motor tal y como se indica en el capítulo < Arranque del Motor >

▶ スロットルトリガー：ニュートラルの位置。  
 Move the throttle control to neutral.  
 Lassen Sie den Motor mit mittlerer Drehzahl und fetter Einstellung laufen.  
 Baissez le stick de gaz.  
 Coloque el gas en la posición mínimo

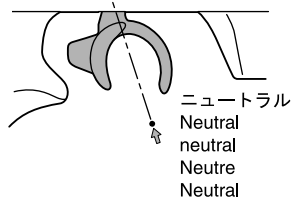

**2** スロットルストップスクリュー（アイドリング回転数の調整）  
 Idle Adjustment Screw (Idling Rpm Adjustment)  
 Einstellung der Düsennadel für Leerlaufbereich.  
 R glage du ralenti.  
 Tornillo de Ralentí (Ajuste de las rpm)

▶ スロットルトリガーは中立にして調整する。  
 Adjust with throttle control in neutral.  
 Stellen Sie den Gasknüppel auf Leerlauf.  
 Placez la commande de gaz en position neutre.  
 Ajuste con el gas en posición neutral.

▶ スロットルトリガーが中立の時、車が走りださないように調整します。  
 When the throttle control is in neutral, adjust the car to not roll forward.  
 Die Einstellung ist optimal, wenn das Fahrzeug ohne Bremse stehen bleibt und der Motor im Leerlauf nicht ausgeht.  
 Si la commande est au neutre, la vitesse ne diminue pas même si on actionne le frein.  
 Al estar el gatillo de gas en posición neutral, el modelo deberá permanecer sin moverse.

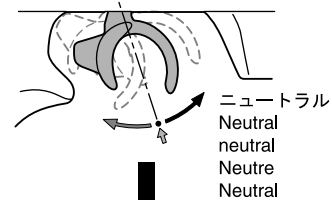

エンジンが止まってしまう。  
 The engine stalls.  
 Der Motor geht aus.  
 Le moteur cale.  
 El motor se cala

車が走り出してしまう。  
 The car rolls forward.  
 Das Modell rollt vorwärts.  
 La voiture avance.  
 El modelo avanza

1/8~1/4回転ずつしめる。  
 Screw in 1/8-1/4 turns.  
 Schraube 1/4 Umdrehung hineindrehen.  
 Vissez d'un 1/8-1/4 de tour.  
 Apriete 1/8~1/4 de vuelta.

1/8~1/4回転ずつゆるめる。  
 Unscrew in 1/8-1/4 turns.  
 Schraube 1/4 Umdrehung herausdrehen.  
 Dévissez d'1/8-1/4 de tour.  
 Afloje 1/8-1/4 de vuelta.

**3** 走行させながらブレークインを続ける。エンジンをいたわるつもりで走行させ、10~20° ずつニードルをしめこむ。  
 Next, continue performing the break-in while running the car. Always screw in the needle valve 10 to 20° at a time in order not to damage the engine.  
 Lassen Sie nun den Motor beim Betrieb des Modells weiter einlaufen. Schließen Sie die Düsennadel mit jeder Tankfüllung in kleinen Schritten, bis der Motor seine volle Leistung abgibt.  
 Ensuite, continuez le rodage en faisant évoluer votre modèle. Révissez le pointeau de 10 a 20 chaque fois, pour ne pas abimer votre moteur.  
 Ahora continúe con el rodaje mientras rueda su modelo. Siempre apriete la aguja en intervalos de 10-20° para no dañar el motor.

この時、ニードルは始動した位置からしめこまないようにしてください。  
 At this moment, do not tighten the needle valve any further.  
 Regeln Sie mit der Düsennadel den Motor so ein, daß er sehr fett läuft.  
 A ce moment, ne serrez plus le pointeau.  
 En este punto, no apriete más la aguja.

**4** 2~3タンク程度走行したらブレークインは終了。  
 Run the engine 2-3 tanks to complete the break-in.  
 Nach 2-3 Tankfüllungen ist der Einlaufprozeß vollendet.  
 Pour terminer le rodage, faites évoluer votre modèle ainsi pendant 2-3 pleins.  
 Consuma 2-3 depósitos para completar el rodaje.

**5** 通常走行のニードル位置はニードルをいっぱい閉め込んだ位置から2と1/2回転戻した位置を目安にしてください。これより大きくしめこむとオーバーヒートの原因となります。  
 The needle valve setting for normal engine running lies between 2 and 1/2 turns unscrew from closed position. Screwing it further in, excessive heat may be generated.  
 Die Düsennadeleinstellung für den normalen Betrieb des Motors liegt bei ca. 1/2 Umdrehungen.  
 Il faut dévisser le pointeau d'2 tour 1/2 (après l'avoir vissé complètement) pour obtenir un régime normal du moteur. D'autres réglages peuvent entraîner une surchauffe du moteur.  
 El ajuste óptimo para un funcionamiento correcto se encuentra entre 2 y 1/2 de vuelta desde la posición cerrada al máximo. Si la aprieta más, el motor podría sobrecalentarse.

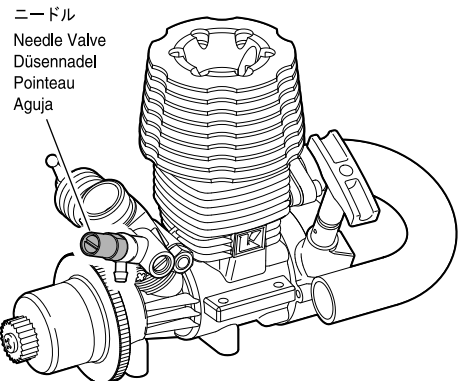

- ブレークインが終了してから **1** **2** の順で調整してください。  
Adjust in the order **1** and **2** once the break-in is completed.  
Stellen Sie den Motor nach Punkt **1** und **2** ein.  
Le rodage terminé, suivez les instructions suivantes:  
Ajuste siguiendo el orden **1** **2** una vez haya terminado el rodaje.

**1** ニードル調整 (最高回転数の調整)  
Needle Valve Adjustment (Maximum Rpm Adjustment)  
Einstellung der Düsennadel für Vollgasbereich.  
Règlage à haut régime.  
Ajuste de la aguja (Ajuste de las rpm máximas)

**1** 「エンジンの始動」の手順でエンジンを始動し、車を走行させます。  
Start the engine as explained in the chapter  
< Way of Starting Engine > and run your car.  
Starten Sie den Motor.  
Faites démarrer votre moteur comme indiqué dans le chapitre  
'Comment utiliser le démarreur' et faites évoluer votre modèle.  
Arranque el motor tal y como se indica en el capítulo  
< Arranque del Motor > y ruede su modelo.

**2** 直線でスロットルトリガーをハイにした時の車のスピードを見ます。  
ニードルを10~20° ずつ締めこむと、スピードが上がってきます。  
最高スピードが得られる所が、ニードルの最良位置です。  
Watch the speed of your car running down a straight with the  
throttle control moved to high. When screwing in the needle  
valve 10 ~20 , speed increases. When your car's speed  
reaches the peak, the needle valve setting is optimal.  
Beobachten Sie Ihr Modell bei Vollgas auf der Rennstrecke. Je weiter  
Sie die Düsennadel schließen, desto höher dreht der Motor und umso  
schneller fährt Ihr Fahrzeug. Wenn die maximale Geschwindigkeit  
erreicht ist, ist der Motor optimal eingestellt. Achten Sie darauf, daß  
der Motor immer noch eine leichte Rauchfahne zieht bei Vollgas.  
Faites évoluer votre modèle sur une pente en ligne droite en plaçant  
le stick de gaz vers le haut. En resserrant le pointeau de 10 à 20, la  
vitesse augmente. Quand vous aurez atteint la vitesse maximum, le  
réglage du pointeau sera optimal.  
Observe la velocidad de su modelo al rodar en línea recta con el  
gas abierto al máximo. Cuando apriete la aguja 10 ~20 , la  
velocidad se incrementará. Cuando su modelo alcance la  
velocidad máxima, el ajuste será el óptimo.

ニードル  
Needle Valve  
Düsennadel  
Pointeau  
Aguja

スロットル  
ストップスクリュー  
Idle Adjustment Screw  
Anschlagschraube für  
Leerlaufdrehzahl  
Vis de ralenti  
Tornillo de Ralenti

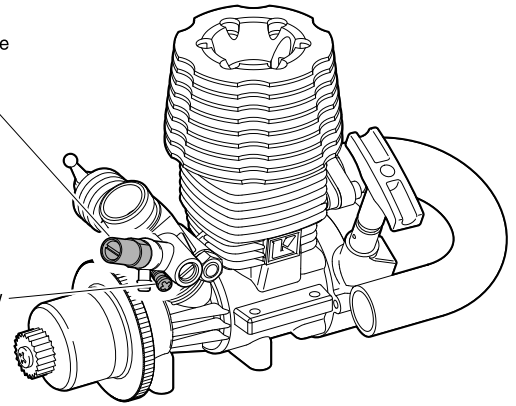

**3** ここからさらに締めこむと、エンジンの排気が見えなくなったり、スピードが途中から落ちてきます。そのまま走行を続けると、エンジンが壊れてしまいます。すぐにニードルをゆるめてください。ニードルの最良位置から10~20° ゆるめた位置が、通常走行の位置です。  
When screwing the needle valve further in, exhausts become in-visible and rpm decrease. Running the engine with this setting damages the engine. Immediately unscrew the needle valve.  
Note that for normal running, the needle valve is screwed out 10 ~20 from the valve's optimal setting position!  
Wenn Sie den Motor zu mager einstellen, verschwindet die Rauchfahne und Ihr Motor überhitzt, die Drehzahl fällt ab.  
En continuant à serrer le pointeau, les fumees d'échappement disparaissent et la vitesse diminue. Utiliser votre moteur dans ces conditions pourrait l'endommager. Dévissez immédiatement le pointeau. Notez que pour un usage normal, lepointeau doit être dévissé de 10 à 20 de son réglage optimal.  
Si aprieta la aguja más, los humos del escape se volverán invisibles y las rpm decrecerán. Rodar el motor con este ajuste podría dañarlo.  
Para un funcionamiento normal, la aguja deberá aflojarse 10 ~20 desde la posición de ajuste óptimo.

**2** スロー絞りの調整  
Adjusting the idle mixture.  
Einstellung der Leerlauf Gemischschraube.  
Règlage la vis de reprise.  
Ajuste de la mezcla al ralenti.

▶ 低速での吹け上がりの調整をします。  
Adjusting for acceleration from low speed.  
Einstellung für gute Beschleunigung aus niedriger Geschwindigkeit.  
Règlage du ralenti à l'accélération.  
Ajustes para aceleración desde baja velocidad.

車を静止状態からスタートさせたときマフラーからの煙をチェックします。  
Check the exhaust smoke when starting from a standing position.  
Rauch aus dem Auspuff beobachten, Beim Anfahren aus dem Stand.  
Vérifier que l'échappement fume lors du démarrage moteur.  
Compruebe el humo del escape con el modelo colocado en un soporte.

白煙が多くにごった音を出して回転がもたつく。  
Lots of smoke and deep sound with slow rotation.  
Viel Rauch, knatterndes Motorgeräusch.  
Beaucoup de fumée, un bruit sourd et tourne lentement.  
Mucho humo, sonido grave y poco giro de las ruedas.

燃料が濃いのでスロー絞り調整スクリューを30° ずつ閉める。  
Mixture is too rich. tighten the Idle Mixture Screw 30°.  
Gemisch zu fett, Schraube um 30° schließen.  
Le carburant est trop riche. Fermer la vis de reprise de 30°.  
Mezcla demasiado rica. Cerrar tornillo 30°.

エンジンが止まったり、白煙がほとんどなく回転が急に上がる。  
Engine stops, no white exhaust & RPM suddenly increases  
Motor stoppt, kein Qualm, Drehzahl erhoehet sich  
Le moteur s'arrête, pas de fumée & Le régime augmente  
El motor se para, no sale humo blanco y las rpm se incrementan repentinamente

燃料が薄いのでスロー絞り調整スクリューを30° ずつゆるめる。  
Mixture is too lean. untighten the Idle Mixture Screw 30°.  
Gemisch zu mager, Schraube um 30° öffnen.  
Le carburant est trop pauvre. Ouvrir la vis de reprise de 30°.  
Mezcla demasiado pobre. Abrir tornillo 30°.

走行後の手入れ / Maintenance / Wartung / Maintenance / MANTENIMIENTO

- 一日の走行が終わったらタンクから燃料を抜いてください。
- 燃料を抜きとった後エンジンを始動し残りの燃料を使いきる。  
(燃料が残っていると次回エンジンが始動しにくくなります。)
- キャブレターからトルネードアフターランオイル (No. 607011 ¥630) を入れて数回リコイルスターターをひばります。(エンジンのサビ防止や次回の始動性の向上になります。)

- 車やエンジンの汚れを、きれいに取る。
- ビスがゆるんでないか各部をチェックしてください。
- 回転部にオイルスプレーなどを塗ります。
- 受信機用バッテリーははずしておきましょう。

- Before putting your car aside, draw out any fuel from the tank.
- Next, restart the engine to use up remaining fuel. Leaving fuel inside the engine will make engine starting difficult.
- Insert some normal engine oil in the carburettor and pull recoil starter a few times.
- Wipe off dirt and oil.
- Check all parts for screw looseness.
- Apply oil spray to rotating or moving parts.
- Disconnect the receiver batteries.

- Videz votre réservoir après utilisation.
- Ensuite, redémarrez le moteur afin de brûler le carburant restant dans le moteur. Si vous laissez du carburant dans le moteur, les démarrages ultérieurs seront plus difficiles.
- Vaporiser l'intérieur du moteur par le carburateur, à l'aide d'un aérosol lubrifiant.
- Nettoyez la poussière et l'huile du filtre à air.
- Vérifiez si toutes les vis et écrous sont bien serrés.
- Vaporiser de l'huile sur toutes les pièces en mouvement.
- Déconnectez les batteries du récepteur.

- Entfernen Sie nach dem Betrieb sämtliche Treibstoffreste aus dem Tank.
- Starten Sie nochmals den Motor um den restlichen Treibstoff aus der Leitung aufzubreuchen. Lassen Sie niemals Treibstoffreste im Tank!
- Geben Sie ein paar Tropfen Öl in den Vergaser und Starter betätigen.
- Entfernen Sie sämtliche Verbrennungsrückstände vom Modell.
- Überprüfen Sie alle Schrauben auf festen Sitz.
- Bewegliche Teile ueberprüfen und ggf. oelen oder fetten.
- Entfernen Sie den Akku aus dem Modell.

- Antes de guardar su modelo, vacíe todo el combustible del depósito.
- Ahora aplique el arrancador para eliminar el combustible sobrante.
- Dejar combustible en el motor podría dificultar los arranques sucesivos
- Aplicar aceite especial de motor en el carburador y tirar del tirador varias veces .
- Limpie toda la suciedad
- Compruebe todos los tornillos y tuercas.
- Aplicar aceite en las piezas que lo requieran
- Desconecte las baterías del receptor.

- 1** ワキをしめて送信機のアンテナを立てましょう。  
Hold your elbows in and keep the transmitter antenna pointing straight up.  
Lassen Sie die Arme leicht angewinkelt und halten Sie die Senderantenne etwa senkrecht nach oben.  
Toujours faire attention à garder l'antenne radio pointée vers le haut.  
Sujete bien la emisora con la antena posicionada verticalmente.

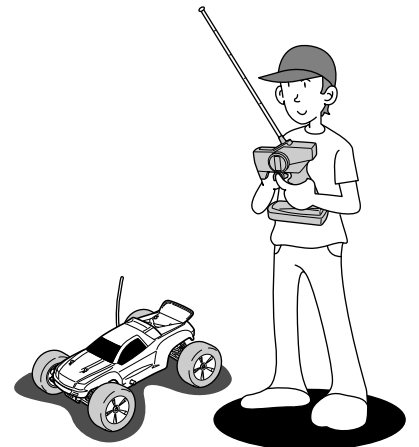

- 2** 少しだけスロットルトリガーをにぎって、左右に車体を動かしてみましょう。  
Squeeze the throttle trigger gently and steer the car to the left and right.  
Geben Sie langsam Gas und gewöhnen Sie sich an das Lenkverhalten Ihres Modells.  
Accélérez doucement et effectuez des virages gauche/droite.  
Apriete suavemente el gatillo de gas y mueva el volante hacia la derecha y la izquierda.

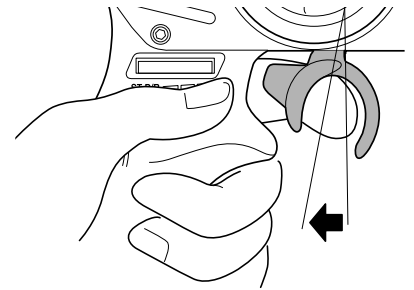
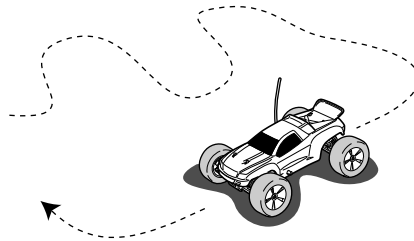

- 3** スロットルトリガーを軽くにぎってパットはなす作業をくり返し、スピードをコントロールしてみましょう。  
Squeeze the throttle trigger gently and release. Repeat this motion to control speed.  
Geben Sie stoßweise Gas, um sich an die Beschleunigung des Modells zu gewöhnen.  
Effectuez à répétition pour vous entraînez des accélérations et freinages.  
Empuje suavemente el gatillo de gas y suéltelo. Repita este ejercicio varias veces.

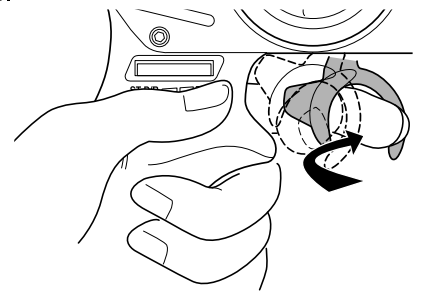
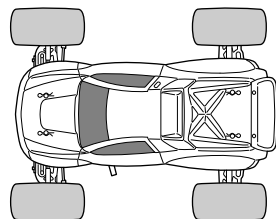

- 4** ステアリングの方向がわかりにくいときは送信機を正面に持って練習しましょう。  
If you are of unsure of the steering direction, practice with the transmitter facing towards you.  
Gewöhnen Sie sich an die Lenkrichtung am Sender, wenn das Modell auf Sie zu fährt.  
Si vous rencontrez des problèmes pour utiliser le volant radio, essayez de positionner le volant face à vous.  
Coloque la emisora tal y como muestra el dibujo hasta que adquiera confianza.

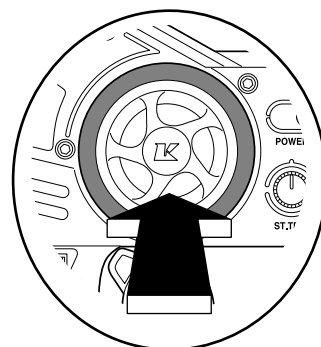

**5**

最初はあまりステアリングが切れない様、ステアリングD/Rアジャスターで調整してみましょう。

At first, set the Steering D/R Adjuster for less response, as shown.

Stellen Sie den Lenkausschlag zunächst so gering wie möglich ein, um das Modell besser zu beherrschen.

Tout d'abord, régler le "Dual Rate" en position "lent" comme indiqué.

Ajuste el D/R de dirección en la posición de ángulo menor.

あまり切れない  
Steering angle will give  
you less steering.  
Ausschlag kleiner  
L'angle de direction  
vous procure moins de  
débattement à la direction.  
Angulo menor

よく切れる  
Steering angle will give  
you more steering.  
Ausschlag größer  
L'angle de direction  
vous procure plus de  
débattement à la direction.  
Angulo mayor

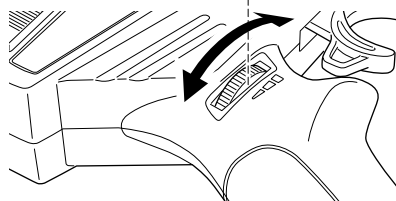

ステアリングD/Rアジャスター /  
Steering D/R Adjuster / Dual Rate Justierung am Sender /  
Réglage du débattement de la direction. / D/R Dirección

**6**

ステアリングを操作すると、ついスロットルトリガーをにぎってしまうことがあるので注意しましょう。

Be careful not to squeeze the throttle trigger abruptly while steering.

Geben Sie nicht Vollgas, während Sie gleichzeitig vollen Lenkausschlag geben.

Attention à ne pas accélérer ou ralentir trop brutalement lorsque vous tournez.

No apriete bruscamente el gatillo de gas.

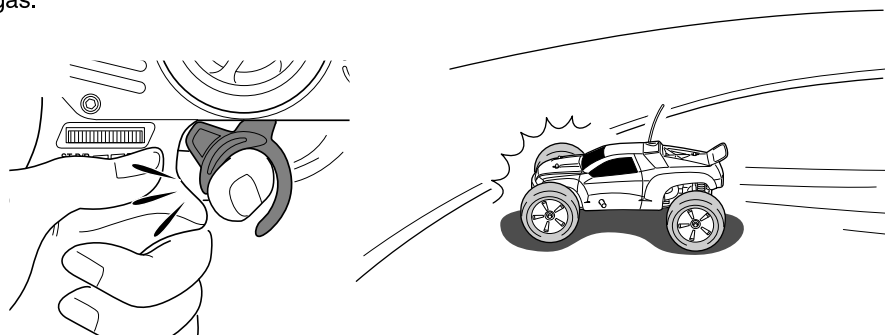

**7**

少しなれたら、フルスロットル/フルステアリングで高性能マシンの限界を体感してみてください。

After you become used to the controls, experiment with the high performance possible at full throttle and full steering.

Geben Sie nach einiger Zeit mehr Gas und gewöhnen Sie sich an die volle Performance des Modells.

Une fois que vous avez une bonne prise en main des commandes radio, essayez d'aller de plus en plus vite tout en restant maître de votre voiture .

Una vez adquiera mayor práctica, puede empezar a aplicar máximo gas y a realizar giros más complicados.

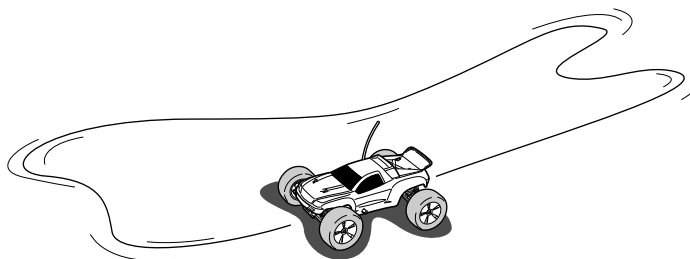

**8**

8の字走行で練習を積みましょう。

Practice doing figure 8s.

Fahren Sie Achten, um sich an das Einlenkverhalten des Modells zu gewöhnen.

Effectuez des tours en 8 (voir schéma) pour vous entraîner .

Practique realizando figuras en 8.

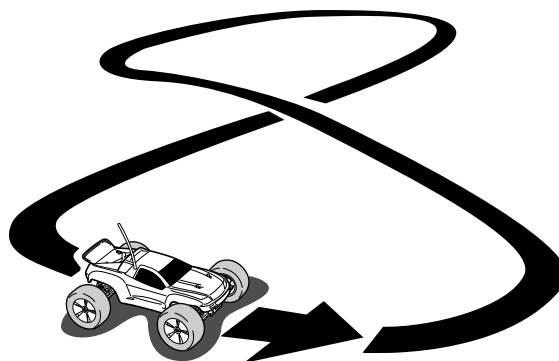





京商ホームページ  
<http://www.kyosho.co.jp/>

\*Hereby, KYOSHO CORPORATION, declares that this product is in compliance with the essential requirements and other relevant provisions of Directive 1999/5/EC. The Declaration of Conformity (DoC) can be downloaded at following URL.  
<http://www.kyosho.co.jp/web/download/index-e.html>

\*Hiermit erkl rt die KYOSHO Corporation, dass dieses Produkt in  bereinstimmung mit der Richtlinie 1999/5/EC ist und ihr in allen relevanten Punkten entspricht. Die Konformit tserkl rung kann unter dem folgenden Link abgerufen werden:  
<http://www.kyosho.co.jp/web/download/index-e.html>

\*Par la pr sente, KYOSHO CORPORATION d clare que cet quipement est conforme aux exigences essentielles et aux autres dispositions de la directive 1999/5/CE qui lui sont applicables. La d clARATION de conformit peut tre consult e ^ l'adresse suivante : [www.kyosho.fr/rtte-doc.htm](http://www.kyosho.fr/rtte-doc.htm)

\*Por medio de la presente KYOSHO declara que este producto cumple con los requisitos esenciales y cualesquiera otras disposiciones aplicables o exigibles de la Directiva 1999/5/CE. La Declaracion de Conformidad (DoC) puede descargarse en la siguiente direccion de Internet: <http://www.kyosho.co.jp/web/download/index-e.html>

メーカー指定の純正部品を使用して  
安全にR/Cを楽しみましょう。

京商株式会社

〒243-0034 神奈川県厚木市船子153

●ユーザー相談室直通電話 046-229-4115

お問い合わせは：月曜～金曜(祝祭日を除く)10：00～18：00

85290510-1

PRINTED IN CHINA