

※ご使用前にこの説明書を良くお読みになり十分に理解してください。
Before beginning assembly, please read these instructions thoroughly!



アルミモーターマウント (MINI-Z フォーミュラ用) Aluminum Motor Mount (for MINI-Z Formula)

取扱説明書
INSTRUCTION SHEET
No.R246-1701

注意 : 本製品は、中上級者向けです。本製品の取付けには、分解及び組替え作業、並びに調整が伴います。取付け並びに調整に関する修理及び保証は致しかねます。お客様の自己責任の基、初心者の方や組立てに自信のない方は、専門家と一緒に作業を行う事をお薦めします。

NOTE : This product is designed for intermediate to expert skill levels. The motor mount must be assembled and properly adjusted for maximum performance. Simply installing this item is no guarantee of performance. If you are a beginner and not sure how to assemble, install or adjust this item, it's recommended that you seek the guidance of an experienced enthusiast.

1

2x4mm サラビス
F/H Screw

----- 2

2x4mm F/H

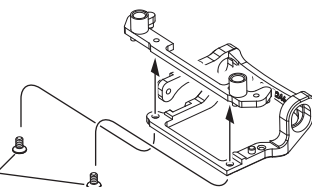

●説明書に使われているマーク
Symbols used throughout the instruction sheet, comprise:



別購入品。
Must be purchased separately!

2

2x4mm

2mm

2x6mm

2mm



▶バックラッシュ調整は、**B** ビスを緩めてモーターを移動して調整する。
Adjust the backlash setting by loosening screw **B** and moving the motor.

▶ガタは、シムで調整。ガタが無い場合はシムは不要。
If there is too much play, adjust with 10x12mm shim.

2x4mm ビス
Screw

----- 2

2x6mm ビス
Screw

----- 1

2mm ワッシャー
Washer

----- 2

10x12mm シム
Shim

----- 2

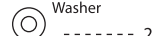

3

2x3mm ビス
Screw

----- 2

2x4mm ビス
Screw

----- 1

2mm ワッシャー
Washer

----- 1

2x4mm サラビス
F/H Screw

----- 1

2x5mm サラビス
F/H Screw

----- 2

2x4mm

2mm

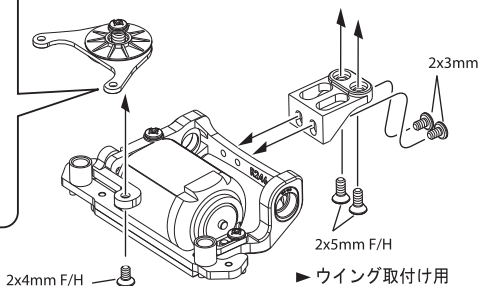

2x5mm F/H

▶ウイング取付け用
For wing mounting.

1

このパーツを外す。
Remove these parts.

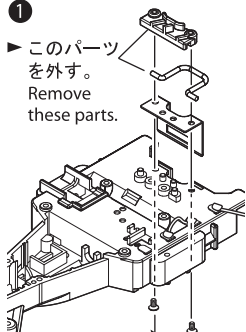

2

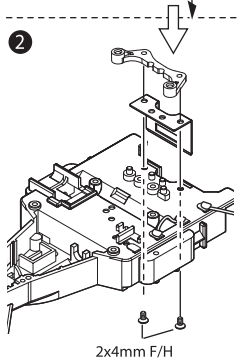

2x4mm F/H

2 x 4mm ビス
Screw

----- 2

2 x 4mm サラビス
F/H Screw

----- 1

2 x 5mm ビス
Screw

----- 2

▶ 選択したベアリングハウジングを左右同じ向きで装着してください。

Check that the bearing inserts are matched (same offset for both sides) and that they're both installed in the same direction.

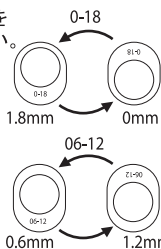

▶ ベアリングハウジングは2種類あります。更に取付け向きを変える事により、0mm、0.6mm、1.2mm、1.8mmの4種類の車高が選べます。

Two pairs of offset axle bearing inserts are included, which provide four different ground clearance settings depending on how the inserts are installed.

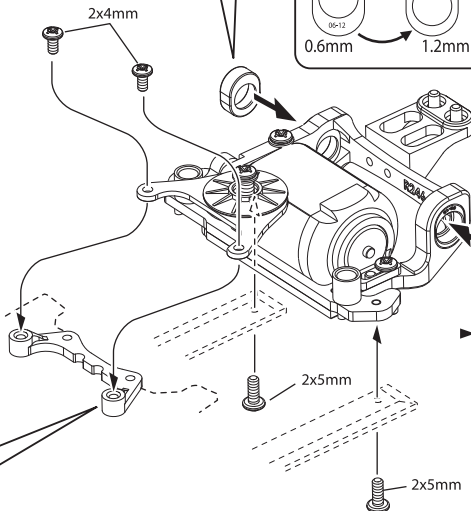

▶ シャシーへの取付けは外側の2本のビスで固定。Install screws through the outside holes of the plate when attaching the motor mount assembly to the chassis.

<完成図>

< Picture of assembled product.>

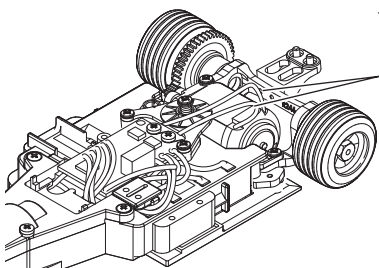

▶ シャシーへの取付け後、モーター配線を接続。Connect the motor wiring after mounting on the chassis.

スペアパーツ

SPARE PARTS

★ FOR JAPANESE MARKET ONLY.

品番 No.	パーツ名 Part Names	★定価 (税込)	品番 No.	パーツ名 Part Names	★定価 (税込)
R246-1205	リビルトセット アルミモーター用 Rebuild Set for Aluminum Motor	525	R246-1702	モーターマウントブロック 6.0/6.1/6.2mm R246-1701用 Motor Mount Block 6.0/6.1/6.2mm for R246-1701	630

RC PLANNING R246

発売元：京商株式会社

〒243-0034 神奈川県厚木市船子153

●ユーザー相談室直通電話 046-229-4115 お問い合わせは：月曜～金曜（祝祭日を除く）13：00～19：00

※製品改良のため、予告なく仕様を変更する場合があります。

*SPECIFICATIONS ARE SUBJECT TO CHANGE WITHOUT NOTICE.

© 2010 KYOSHO CORPORATION

／禁無断転載複製

No.R246-1701-T02

メーカー指定の純正部品を使用して
安全にR/Cを楽しみましょう。

ROUTE 246 ホームページ
www.rc-r246.com