

※ご使用前にこの説明書を良くお読みになり十分に理解してください。

Before beginning assembly, please read these instructions thoroughly! / Bitte lesen Sie die Anweisungen vor Gebrauch genau durch.  
 Veuillez attentivement lire les instructions avant l'emploi. / Lea cuidadosamente este manual antes de comenzar el montaje.

# 2021 トヨタ タンドラ ワイドボディ・バージョン ノンデコレーションボディセット

## 2021 Toyota Tundra Wide Body Ver. Non-Decoration Body Set



取扱説明書  
 INSTRUCTION MANUAL / Bedienungsanleitung  
 Manuel d'instructions / Manual de Instrucciones  
 No.FAB708

Official Licensed Product

● 説明書に使われているマーク

Symbols used throughout the instruction manual, comprise:  
 Erklärung zu den Symbolen in dieser Anleitung  
 Liste des symboles à respecter lors du montage:  
 Pictogramas utilizados en este manual de instrucciones

注意して組立てる所。  
 Pay close attention here!  
 Vorsicht! Wichtiger Hinweis!  
 Attention! Avis important!  
 Preste atención.

をカットする。  
 Cut off shaded portion.  
 Schneiden Sie die schraffierte  
 Flächen heraus.  
 Coupez la partie grisée.  
 Corte la zona oscurecida.

番号の順に組立てる。  
 Assemble in the specified order.  
 In der angegebenen Reihenfolge  
 zusammenbauen.  
 Assemblez dans l'ordre indiqué.  
 Realice el montaje en el orden indicado.

左側用。  
 For Left.  
 Links  
 Gauche  
 Izquierda

右側用。  
 For Right.  
 Rechts  
 Drolte  
 Derecha

瞬間接着剤で接着する。  
 Apply instant glue (CA glue, super glue).  
 Verwenden Sie Sekundenkleber.  
 Collez avec de la colle cyanoacrylate.  
 Aplique pegamento instantáneo.

6mmの穴をあける(例)。  
 Drill holes with the specified diameter.  
 Bohren Sie Löcher im angegebenen Ø.  
 Percez des trous dans le Ø indiqué.  
 Perfore agujeros con la medida indicada.

別購入品。  
 Must be purchased separately.  
 Das Teil ist nicht Bausatz enthalten.  
 Doit être acheté séparément.  
 Debe comprarse por separado.

左右同じように組立てる。  
 Assemble left and right sides the same way.  
 Bauen Sie eine linke und eine rechte Seite.  
 Assemblez le côté gauche comme le côté droit.  
 Realice el montaje de igual forma en ambos lados.

### 1 ボディ / Body Shell / Karrosserie Carrosserie / Carrocería

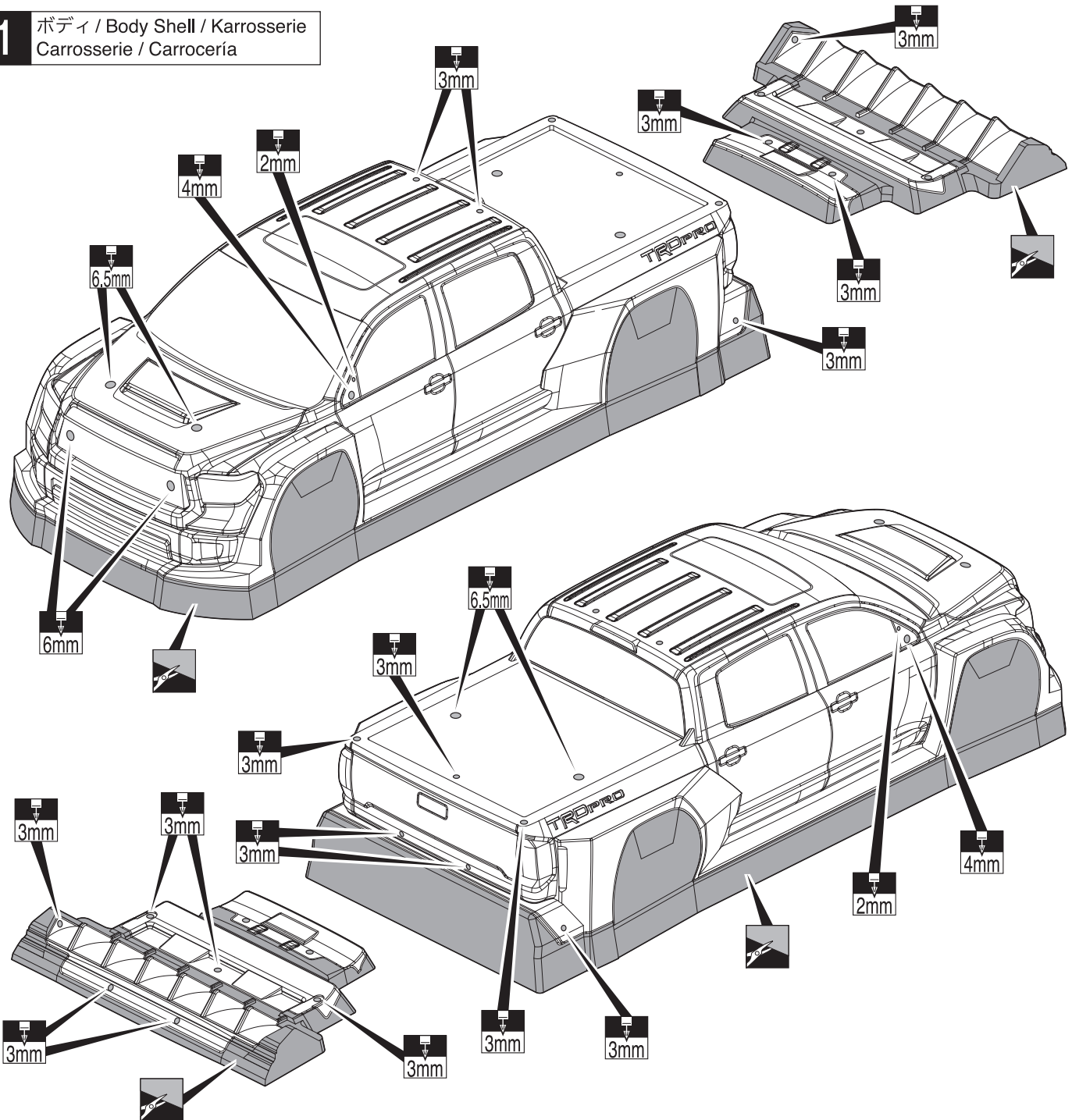

## 2 塗装 / Painting / Lackierung Peinture / Pintado de la Carrocería

- 1** 塗装前に、洗剤で油やよごれを洗う。  
Before painting, use a neutral detergent to remove any oil residues and dirt.  
Bevor Sie beginnen, reinigen Sie die Karrosserie gründlich mit einem milden Haushaltsreiniger.  
Avant de peindre, nettoyez la carrosserie soigneusement avec un produit vaisselle.  
Antes de pintar, lave la carrocería con agua jabonosa, aclare y deje secar.

- 3** ポリカーボネイト用塗料でボディ内側を塗装する。  
Paint the body shell from the inside using Polycarbonate paint.  
Lackieren Sie die Karrosserie von innen mit Polycarbonatfarbe.  
Peignez la carrosserie avec des peintures en Peinture polycarbonate.  
Pinte la carrocería desde el interior utilizando Pintura de policarbonato.

- ▶ お好みに塗装してください。  
Please be painted to your liking.  
Bitte nach Ihren Wünschen lackiert werden.  
S'il vous plaît être peint à votre goût.  
Por favor, ser pintado a su gusto.

マスキング  
Mask Windows  
Abdecken mit Maskierfolie  
Caches vitres  
Enmascare las ventanas

ブラック /  
Black / Schwarz /  
Noir / Negro

ブラック  
Black  
Schwarz  
Noir  
Negro

マスキング  
Mask Windows  
Abdecken mit Maskierfolie  
Caches vitres  
Enmascare las ventanas

- 2** ウィンドウ部分に、内側からマスキングシートを貼る。  
Mask the windows from the inside.  
Maskieren Sie die Fenster von innen.  
Masquez les fenêtres de l'intérieur.  
Enmascare las ventanas desde el interior.
- 4** 塗装後、ボディ表面の保護ビニールシートをはがしておく。  
After painting, remove the protective film from the body shell.  
Ziehen Sie den Schutzfilm von der Karrosserie ab.  
Enlevez le film protecteur de la carrosserie.  
Una vez terminado el trabajo de pintado, retire el plástico protector.

## 3 デカール / Decals / Aufkleber Autocollants / Adhesivos

- ▶ 図の位置に①から順にデカールをはる。  
Apply the decals to the positions indicated in numerical order.  
Tragen Sie die Aufkleber in der Reihenfolge ihrer Nummern auf.  
Appliquez les autocollants dans l'ordre de leur numéro.  
Coloque los adhesivos siguiendo el orden indicado.

- ▶ カッコの中は反対側用のデカールナンバーです。  
The decal numbers between brackets are only for the opposite side.  
Die Aufkleber in Klammern sind für die andere Seite.  
Les autocollants entre parenthèses sont pour le côté opposé.  
Los números entre paréntesis son para el lado opuesto.

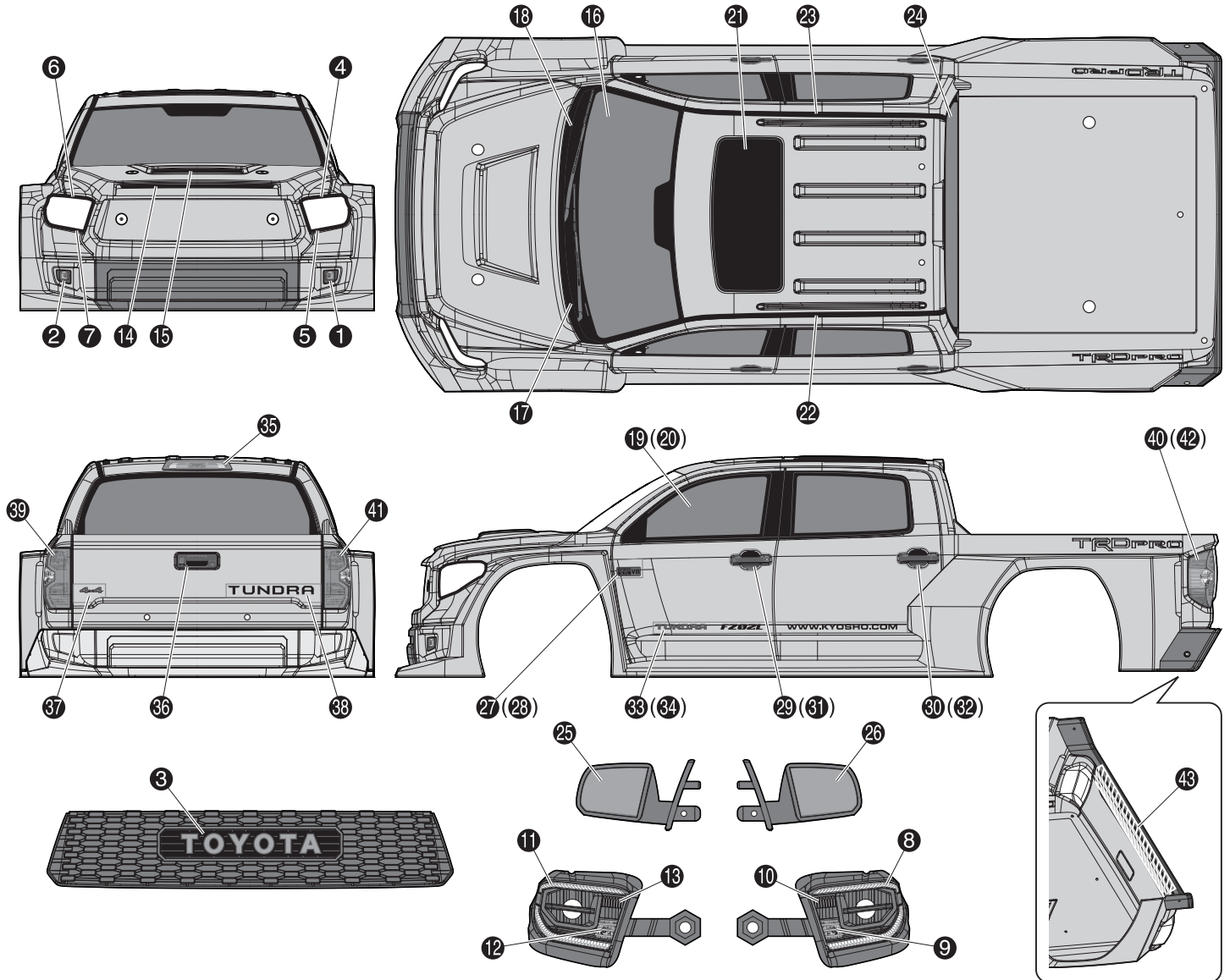

## 4 プラパーツ / Plastic Parts / Karrosserie Zubehör Accessoires / Piezas Plasticas

< フロント用 >  
< For Front >  
< Vorne >  
< Avant >  
< Delanteros >

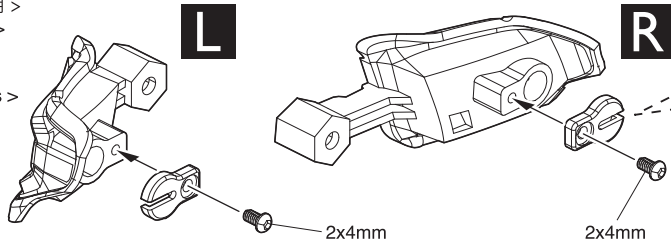

● LEDを取付ける場合  
When install Optional LED Lights (Must be purchased separately!)  
Beim Einbauen der OPTIONAL LED Leuchten (diese muessen separat erworben werden)  
Lors du montage des lumières LED (doit être acheté séparément !)  
Al montar las luces LED (Deben adquirirse por separado!)

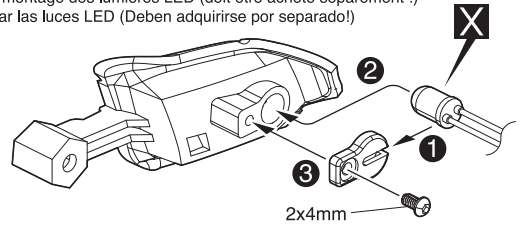

2 x 4mm ボタンヘックスビス  
Button Hex Screw  
Inbus-Halbrundschaube  
Vis BTR à tête ronde  
Button hex tornillo

2

3 x 8mm TPボタンヘックスビス  
TP Button Hex Screw  
Inbusstreifschrauben  
Vis TP tête ronde Hex  
Tornillo Autoperforante Redonda Hex

2

LED ストッパー  
LED Mount  
LED Montage  
Support de LED  
Soporte del LED

2

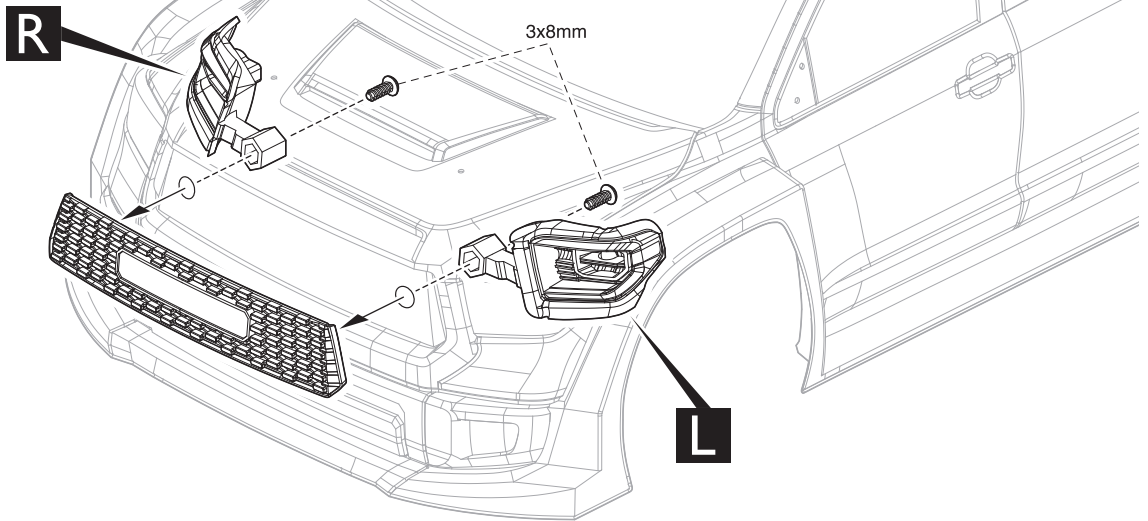

## 5 プラパーツ / Plastic Parts / Karrosserie Zubehör Accessoires / Piezas Plasticas

P3 Oリング  
O-ring  
O-Ring  
Joint thorique  
Junta Tórica

2

4mm ボディピン  
Body Pin  
Karrosserieklammer  
Goupille de carrosserie  
Clip carrocería

2

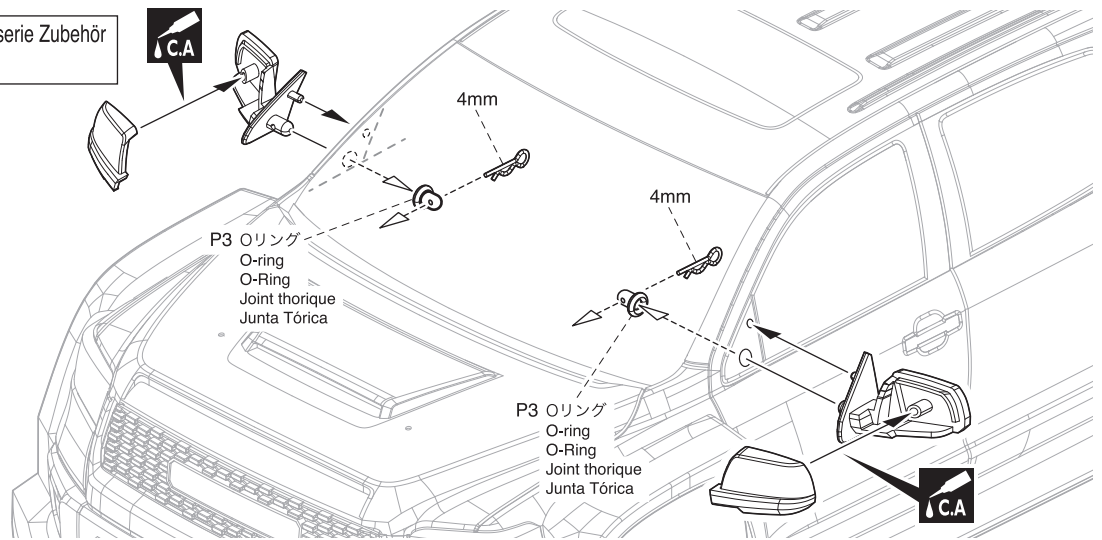

## 6 プラパーツ / Plastic Parts / Karrosserie Zubehör Accessoires / Piezas Plasticas

2.5 x 6mm ボタンヘックスビス  
Button Hex Screw  
Inbus-Halbrundschaube  
Vis BTR à tête ronde  
Button hex tornillo

2

2.5mm ナイロンナット  
Nylon Nut  
Kunststoffmutter  
Ecrou nylon  
Tuerca Nylon

2

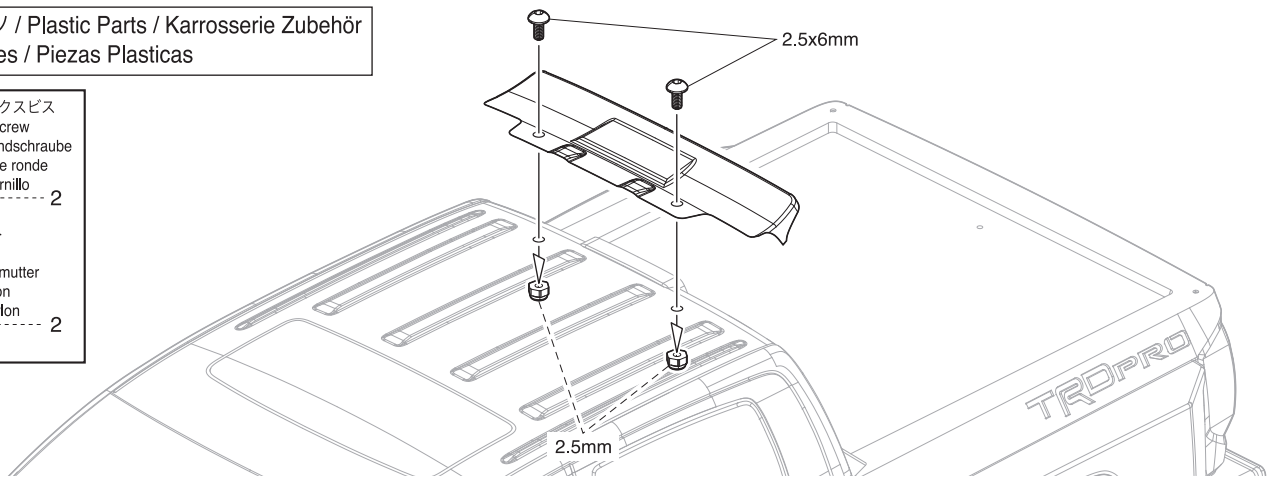

## 7 プラパーツ / Plastic Parts / Karrosserie Zubehör Accessoires / Piezas Plasticas

< リヤ用 >  
< For Rear >  
< Hinten >  
< Arrière >  
< Traseros >

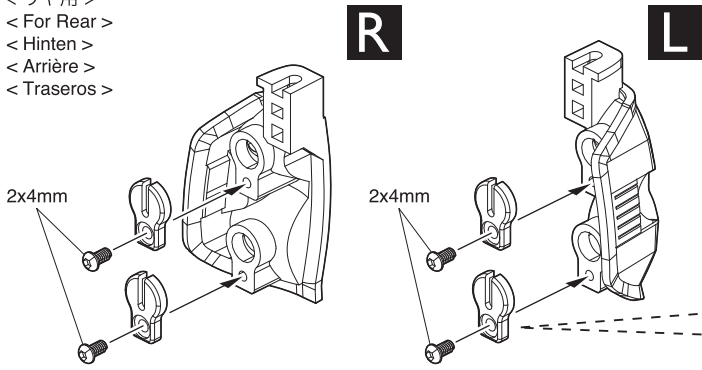

● LEDを取付ける場合  
When install Optional LED Lights  
(Must be purchased separately!)  
Beim Einbauen der OPTIONAL  
LED Leuchten (diese muessen  
separat erworben werden)  
Lors du montage des lumières LED  
(doit être acheté séparément !)  
Al montar las luces LED  
(Deben adquirirse por separado!)

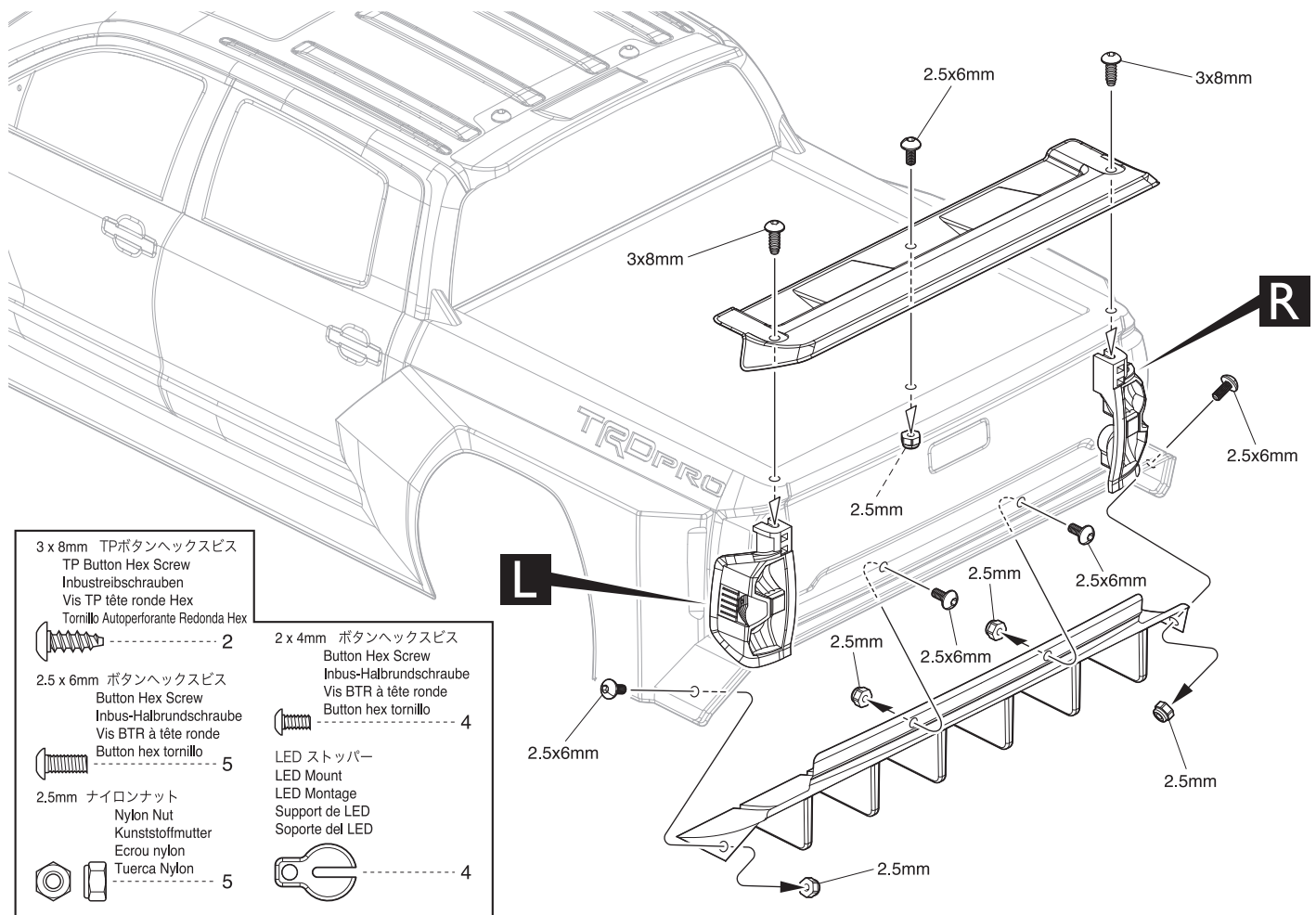
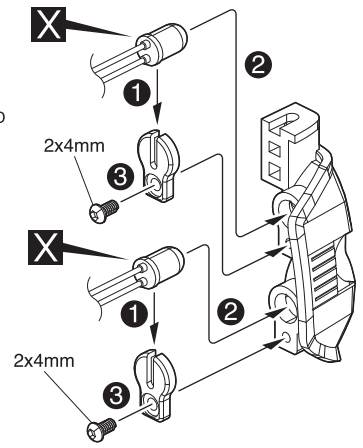

3 x 8mm TPボタンヘックスビス  
TP Button Hex Screw  
Inbustreißschrauben  
Vis TP tête ronde Hex  
Tornillo Autoperforante Redonda Hex

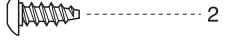

2 x 4mm ボタンヘックスビス  
Button Hex Screw  
Inbus-Halbrundschaube  
Vis BTR à tête ronde  
Button hex tornillo



2.5 x 6mm ボタンヘックスビス  
Button Hex Screw  
Inbus-Halbrundschaube  
Vis BTR à tête ronde  
Button hex tornillo

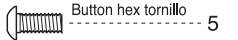

2.5mm ナイロンナット  
Nylon Nut  
Kunststoffmutter  
Ecrou nylon  
Tuerca Nylon

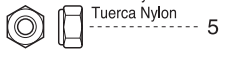

LED ストッパー  
LED Mount  
LED Montage  
Support de LED  
Soporte del LED



## 8 ボディ / Body Shell / Karrosserie Carrosserie / Carrocería

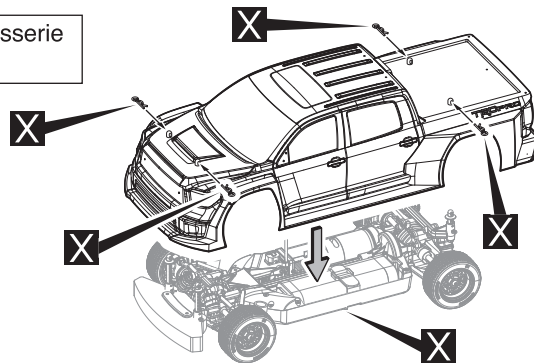

▶ 安全のため、走行させる場合は必ず  
ボディを取付ける。  
For safety reasons, always fit the body  
shell when running your car (except when  
performing the engine run-in procedure).  
Aus Sicherheitsgründen raten wir Ihnen,  
die Karrosserie immer aufzusetzen,  
wenn Sie Ihr Auto bedienen !  
Pour des raisons de sécurité, montez  
la carrosserie toujours quand vous  
opérez votre modèle !  
Utilice su modelo con la carrocería colocada !

メーカー指定の純正部品を使用して  
安全にRCを楽しみましょう。

京商ホームページ  
[www.kyosho.com](http://www.kyosho.com)

**KYOSHO**  
THE FINEST RADIO CONTROL MODELS

京商株式会社 〒243-0021 神奈川県厚木市岡田3050 厚木アクストメインタワー7F

●ユーザー相談室直通電話 046-229-4115

お問い合わせは：月曜～金曜（祝祭日を除く）13：00～18：00

\*SPECIFICATIONS ARE SUBJECT TO CHANGE WITHOUT NOTICE.  
© Copyright 2022 KYOSHO CORPORATION / 禁無断転載複製

PRINTED IN CHINA