

※ご使用前にこの説明書を良くお読みになり十分に理解してください。
 Before beginning assembly, please read these instructions thoroughly!
 Bitte lesen Sie die Anweisungen vor Gebrauch genau durch.
 Veuillez attentivement lire les instructions avant l'emploi.
 Lea cuidadosamente este manual antes de comenzar el montaje.

1969 シボレー カマロ Z/28

ノンデコレーションボディセット (ピュアテンサイズ)

1969 Chevy® Camaro® Z/28

Non Decoration Body Set (Pure Ten Size) Official Licensed Product



取扱説明書
 INSTRUCTION MANUAL
 Bedienungsanleitung
 Manuel d'instructions
 Manual de Instrucciones
 No.39217

●説明書に使われているマーク

Symbols used throughout the instruction manual, comprise:
 Erklärung zu den Symbolen in dieser Anleitung
 Liste des symboles à respecter lors du montage:
 Pictogramas utilizados en este manual de instrucciones



6mmの穴をあける (例)。
 Drill holes with the specified diameter.
 Bohren Sie Löcher im angegebenen Ø.
 Percez des trous dans le Ø indiqué.
 Perfore agujeros con la medida indicada.



別購入品。
 Must be purchased separately.
 Das Teil ist nicht Bausatz enthalten.
 Doit être acheté séparément.
 Debe comprarse por separado.



注意して組立てる所。
 Pay close attention here!
 Vorsicht! Wichtiger Hinweis!
 Attention! Avis important!
 Preste atención.



をカットする。
 Cut off shaded portion.
 Schneiden Sie die schraffierten Flächen heraus.
 Coupez la partie grisée.
 Corte la zona oscurecida.



番号の順に組立てる。
 Assemble in the specified order.
 In der angegebenen Reihenfolge zusammenbauen.
 Assemblez dans l'ordre indiqué.
 Realice el montaje en el orden indicado.

1 ボディ / Body Shell / Karrosserie Carrosserie / Carrocería



左側用。
 For Left.
 Links
 Gauche
 Izquierda



右側用。
 For Right.
 Rechts
 Drolte
 Derecha



左右同じように組立てる。
 Assemble left and right sides the same way.
 Bauen Sie eine linke und eine rechte Seite.
 Assemblez le côté gauche comme le côté droit.
 Realice el montaje de igual forma en ambos lados.

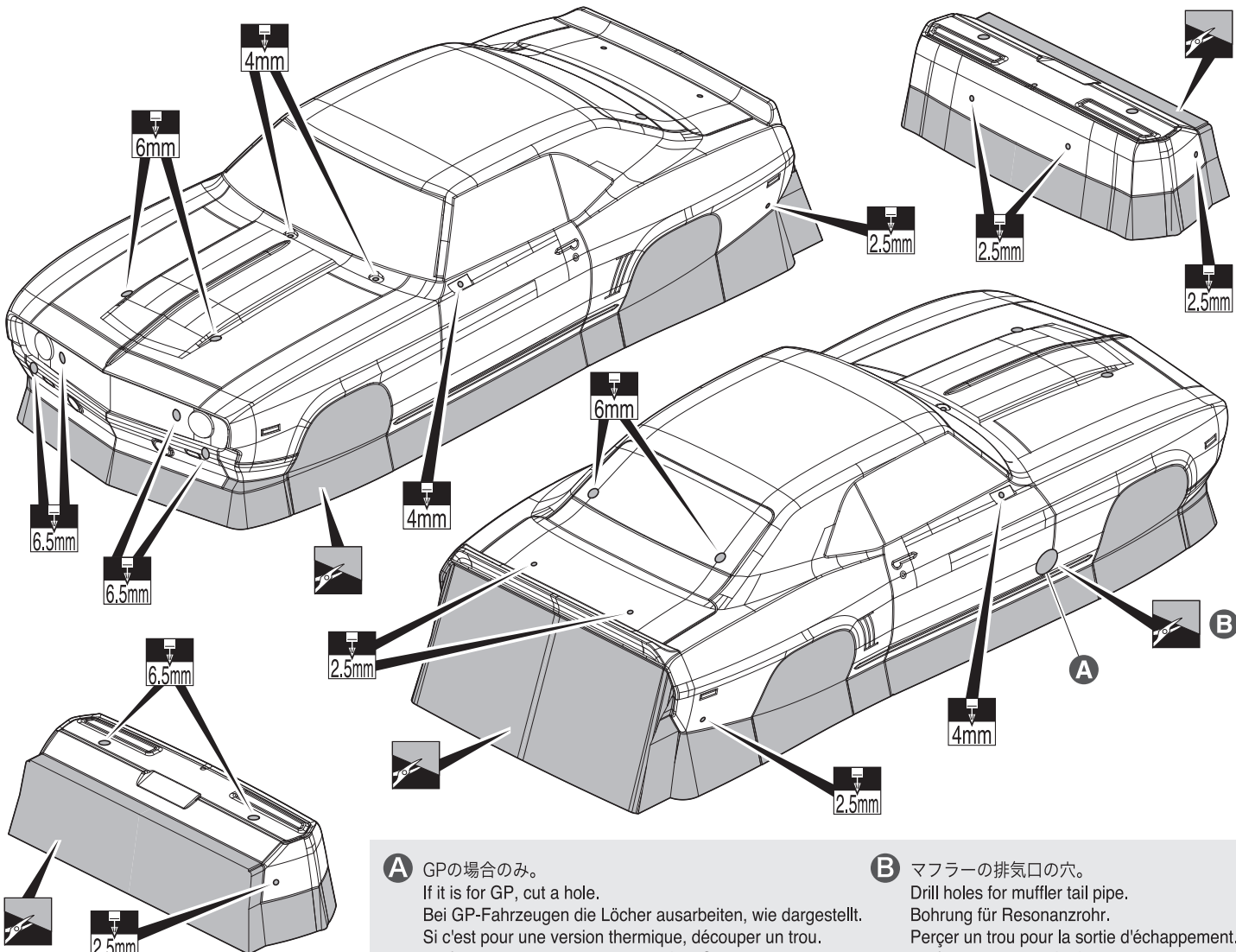

A GPの場合のみ。
 If it is for GP, cut a hole.
 Bei GP-Fahrzeugen die Löcher ausarbeiten, wie dargestellt.
 Si c'est pour une version thermique, découper un trou.
 Perfore un agujero si es para modelo GP.

B マフラーの排気口の穴。
 Drill holes for muffler tail pipe.
 Bohrung für Resonanzrohr.
 Perçer un trou pour la sortie d'échappement.
 Perfore para la salida del escape.

2 塗装 / Painting / Lackierung Peinture / Pintado de la Carrocería

- 1** 塗装前に、洗剤で油やよごれを洗う。
Before painting, use a neutral detergent to remove any oil residues and dirt.
Bevor Sie beginnen, reinigen Sie die Karrosserie gründlich mit einem milden Haushaltsreiniger.
Avant de peindre, nettoyez la carrosserie soigneusement avec un produit vaisselle.
Antes de pintar, lave la carrocería con agua jabonosa, aclare y deje secar.

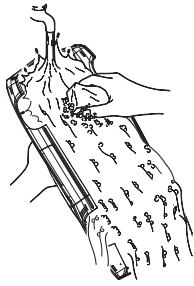

- 2** ウィンドウ部分に、内側からマスキングシートを貼る。
Mask the windows from the inside.
Maskieren Sie die Fenster von innen.
Masquez les fenêtres de l'intérieur.
Enmascare las ventanas desde el interior.

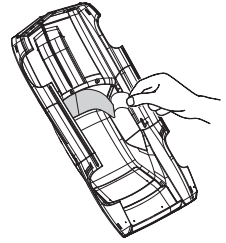

- 3** ポリカーボネイト用塗料でボディ内側を塗装する。
Paint the body shell from the inside using Polycarbonate paint.
Lackieren Sie die Karrosserie von innen mit Polycarbonatfarbe.
Peignez la carrosserie avec des peintures en Peinture polycarbonate.
Pinte la carrocería desde el interior utilizando Pintura de policarbonato.

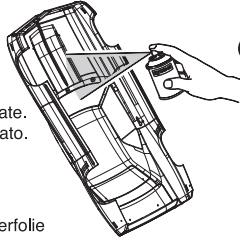

- 4** 塗装後、ボディ表面の保護ビニールシートをはがしておく。
After painting, remove the protective film from the body shell.
Ziehen Sie den Schutzfilm von der Karrosserie ab.
Enlevez le film protecteur de la carrosserie.
Una vez terminado el trabajo de pintado, retire el plástico protector.

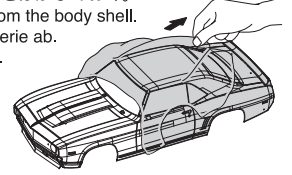

- ▶ お好みに塗装してください。
Please be painted to your liking.
Bitte nach Ihren Wünschen lackiert werden.
S'il vous plaît être peint à votre goût.
Por favor, ser pintado a su gusto.

マスキング
Mask Windows
Abdecken mit Maskierfolie
Caches vitres
Enmascare las ventanas

マスキング
Mask Windows
Abdecken mit Maskierfolie
Caches vitres
Enmascare las ventanas

マスキング
Mask Windows
Abdecken mit Maskierfolie
Caches vitres
Enmascare las ventanas

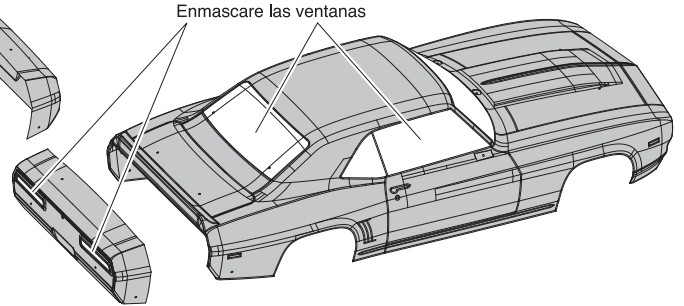
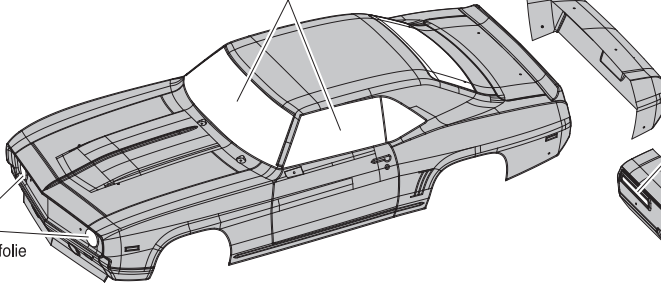

3 デカール / Decals / Aufkleber Autocollants / Adhesivos

- ▶ 図の位置に①から順にデカールをはる。
Apply the decals to the positions indicated in numerical order.
Tragen Sie die Aufkleber in der Reihenfolge ihrer Nummern auf.
Appliquez les autocollants dans l'ordre de leur numéro.
Coloque los adhesivos siguiendo el orden indicado.

- ▶ カッコの中は反対側用のデカールナンバーです。
The decal numbers between brackets are only for the opposite side.
Die Aufkleber in Klammern sind für die andere Seite.
Les autocollants entre parenthèses sont pour le côté opposé.
Los números entre paréntesis son para el lado opuesto.

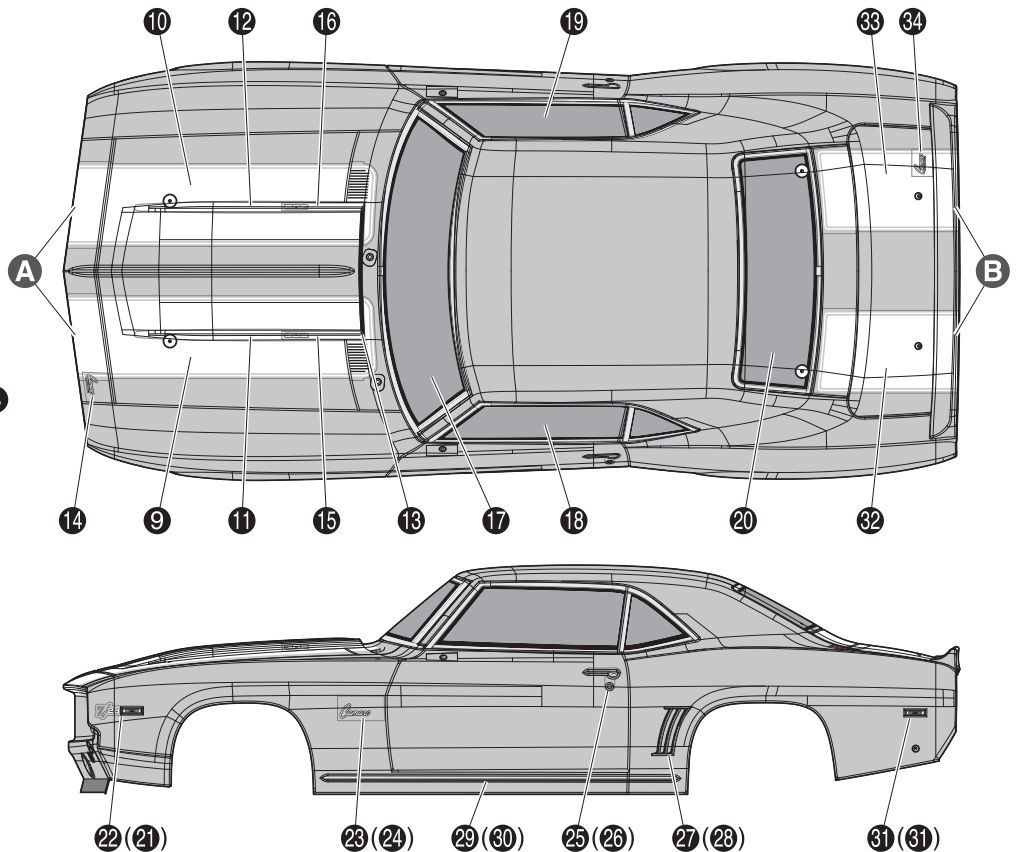
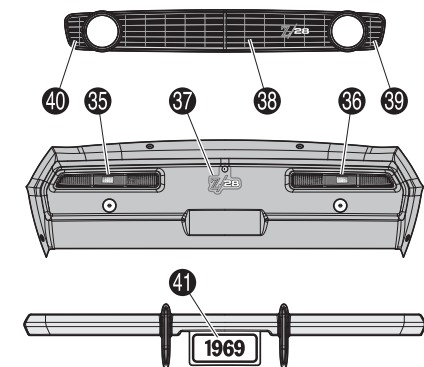
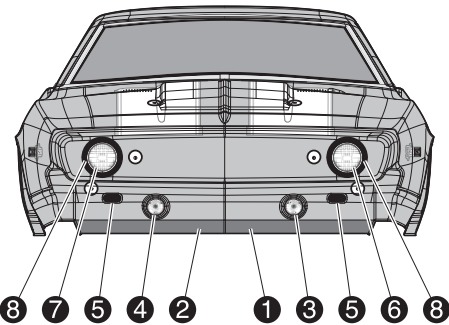
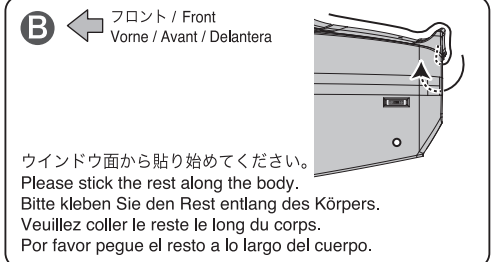
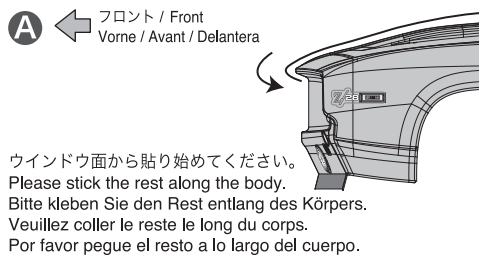

4 プラパーツ / Plastic Parts / Karrosserie Zubehör Accessoires / Piezas Plasticas

●LEDを取付ける場合

When install Optional LED Lights
(Must be purchased separately!)

Beim Einbauen der OPTIONAL LED Leuchten
(diese muessen separat erworben werden)

Lors du montage des lumières LED
(doit être acheté séparément !)

Al montar las luces LED
(Deben adquirirse por separado!)

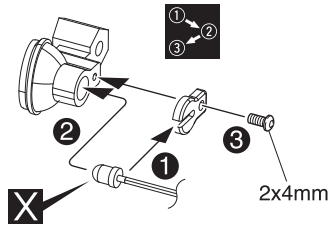

2 x 4mm ボタンヘックスビス
Button Hex Screw
Inbus-Halbrundschaube
Vis BTR à tête ronde
Button hex tornillo

LED ストッパー
LED Mount
LED Montage
Support de LED
Soporte del LED

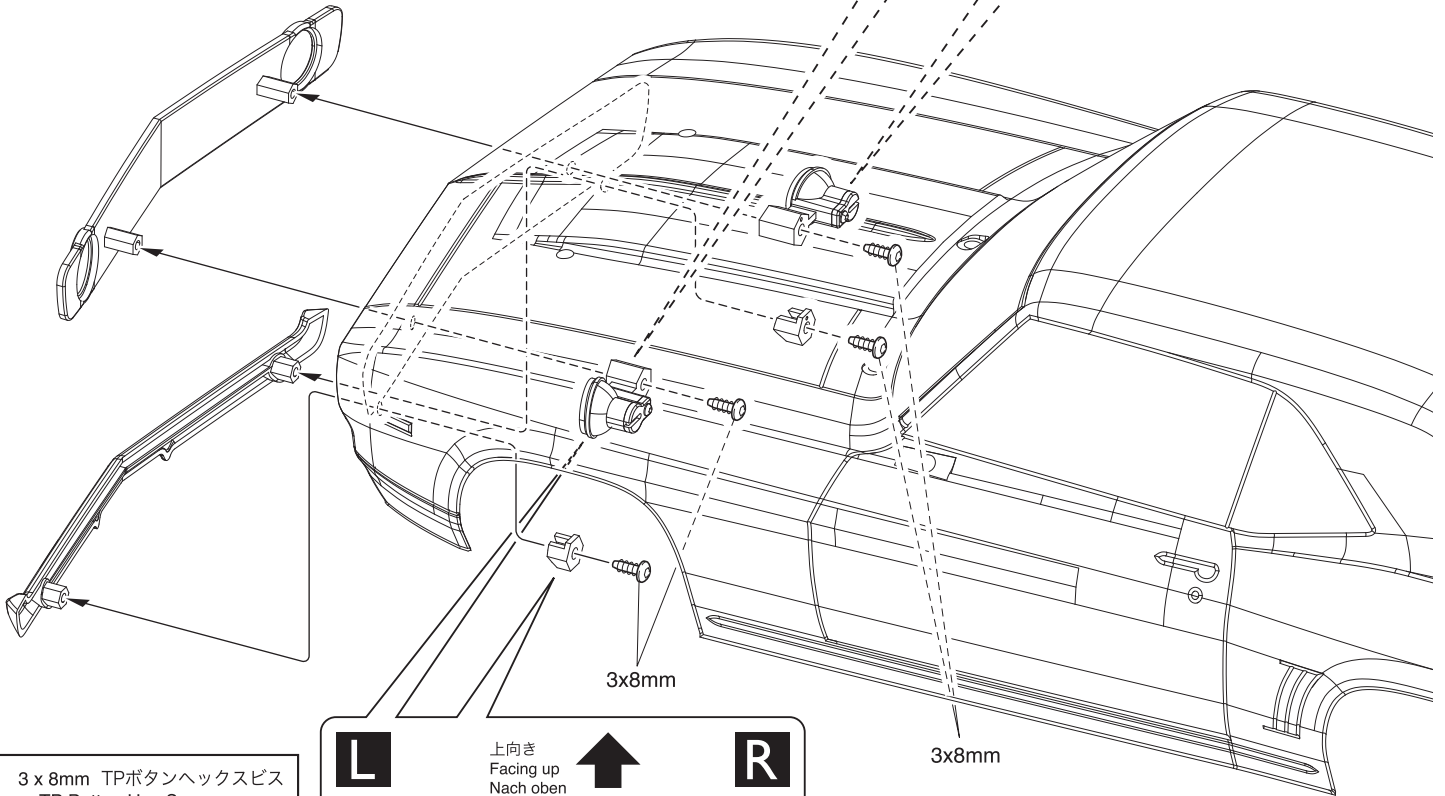
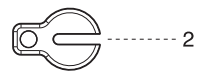
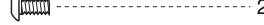

3 x 8mm TPボタンヘックスビス
TP Button Hex Screw
Inbustreibrrauben
Vis TP tête ronde Hex
Tornillo Autoperforante Redonda Hex

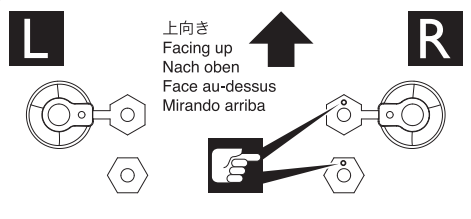
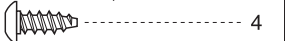

5 プラパーツ / Plastic Parts / Karrosserie Zubehör Accessoires / Piezas Plasticas

4mm ボディピン
Body Pin
Karrosserieklammer
Goupille de carrosserie
Clip carrocería

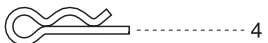

P3 Oリング
O-ring
O-Ring
Joint thorique
Junta Tórica

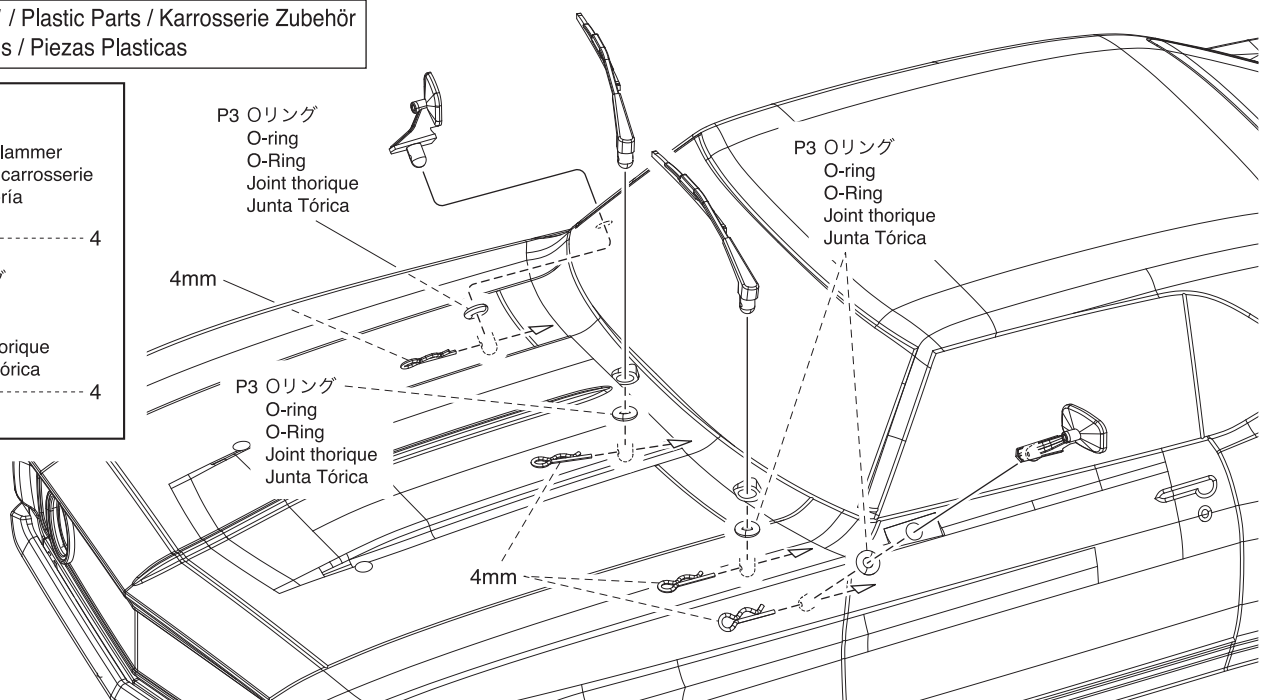

6 プラパーツ / Plastic Parts / Karrosserie Zubehör Accessoires / Piezas Plasticas

2.5 x 6mm ボタンヘックスビス
Button Hex Screw
Inbus-Halbrundschaube
Vis BTR à tête ronde
Button hex tornillo

4

2.5mm ナイロンナット
Nylon Nut
Kunststoffmutter
Ecrou nylon
Tuerca Nylon

4

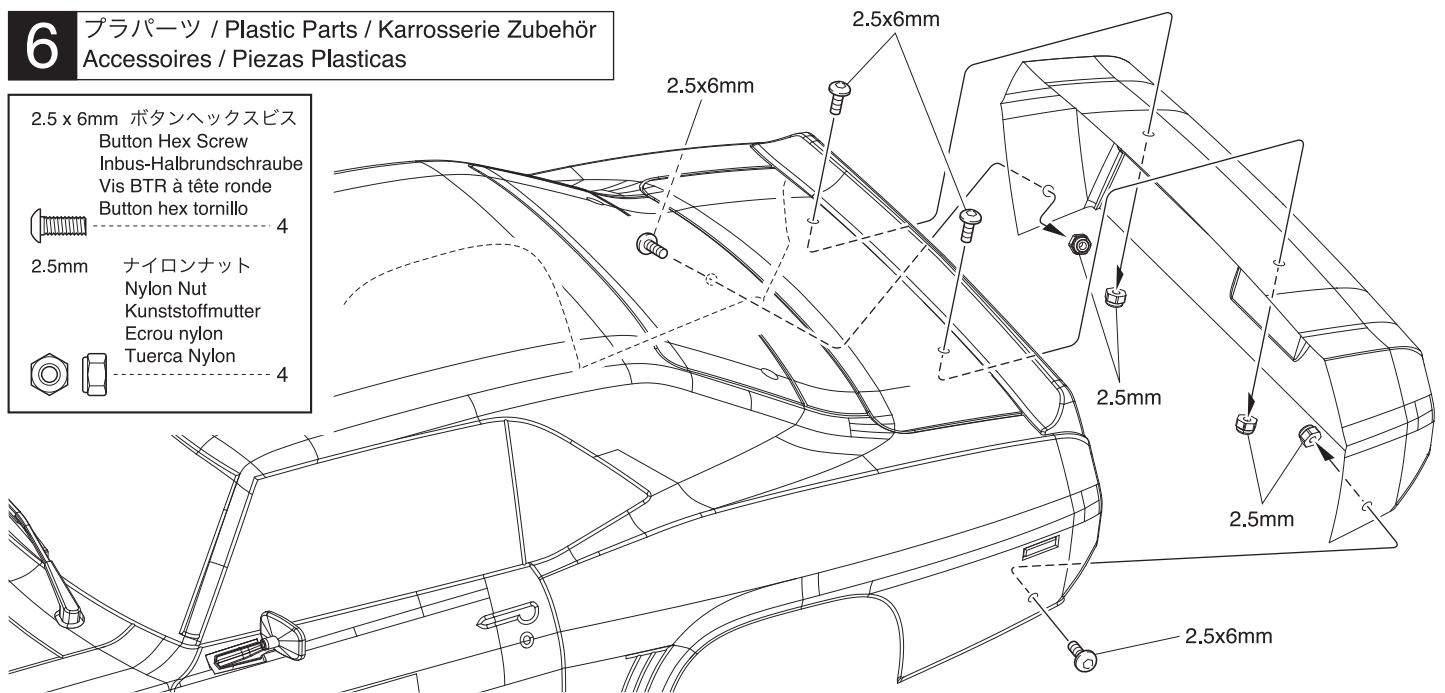

7 プラパーツ / Plastic Parts / Karrosserie Zubehör Accessoires / Piezas Plasticas

● LEDを取付ける場合

When install Optional LED Lights
(Must be purchased separately!)

Beim Einbauen der OPTIONAL LED Leuchten
(diese muessen separat erworben werden)

Lors du montage des lumières LED
(doit être acheté séparément !)

Al montar las luces LED
(Deben adquirirse por separado!)

2x4mm



LED ストッパー
LED Mount LED Montage
Support de LED Soporte del LED

2

2 x 4mm ボタンヘックスビス
Button Hex Screw
Inbus-Halbrundschaube
Vis BTR à tête ronde
Button hex tornillo

2

3 x 8mm TPボタンヘックスビス
TP Button Hex Screw
Inbustreibschrauben
Vis TP tête ronde Hex
Tornillo Autoperforante Redonda Hex

2

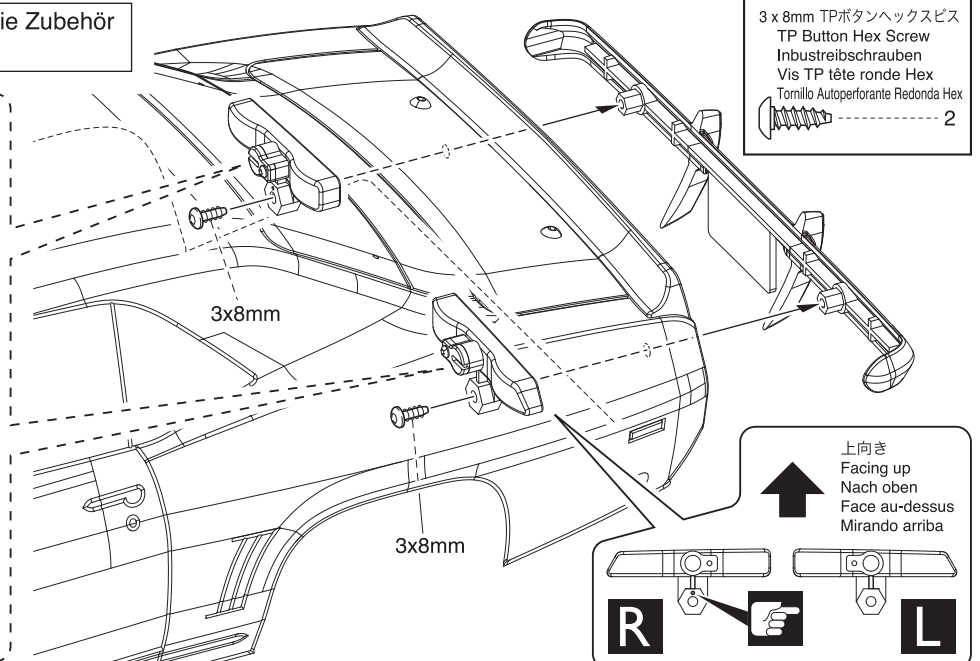

8 ボディ / Body Shell / Karrosserie Carroserie / Carrocería

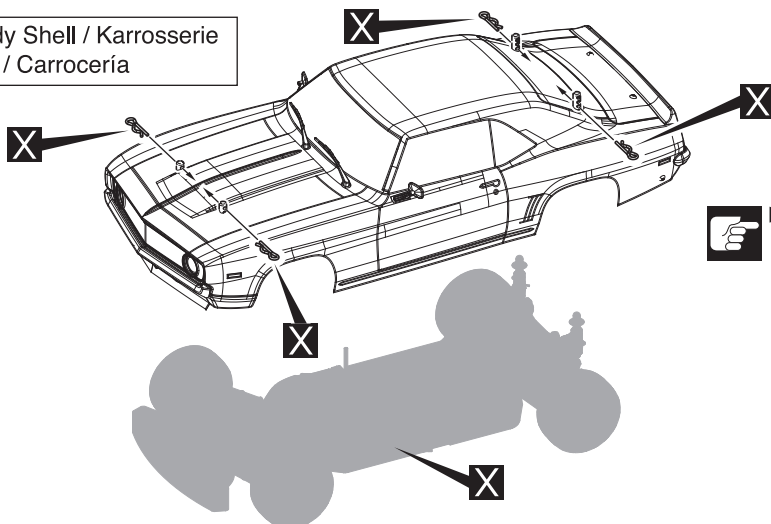

安全のため、走行させる場合は必ず
ボディを取付ける。

For safety reasons, always fit the body
shell when running your car (except when
performing the engine run-in procedure).

Aus Sicherheitsgründen raten wir Ihnen,
die Karrosserie immer aufzusetzen,
wenn Sie Ihr Auto bedienen !

Pour des raisons de sécurité, montez
la carroserie toujours quand vous
opérez votre modèle !

Utilice su modelo con la carrocería colocada !

メーカー指定の純正部品を使用して
安全にRCを楽しみましょう。

京商ホームページ
www.kyosho.com

KYOSHO
THE FINEST RADIO CONTROL MODELS

京商株式会社 〒243-0021 神奈川県厚木市岡田3050 厚木アクトメインタワー7F

●ユーザー相談室直通電話 046-229-4115

お問い合わせは：月曜～金曜（祝祭日を除く）13：00～18：00

PRINTED IN CHINA

※製品改良のため、予告なく仕様を変更する場合があります。
*SPECIFICATIONS ARE SUBJECT TO CHANGE WITHOUT NOTICE.
© Copyright 2019 KYOSHO CORPORATION / 禁無断転載複製