

※ご使用前にこの説明書を良くお読みになり十分に理解してください。

Before beginning assembly, please read these instructions thoroughly.

Bitte lesen Sie die Anweisungen vor Gebrauch genau durch.

Veillez attentivement lire les instructions avant l'emploi.

Lea cuidadosamente este manual antes de comenzar el montaje.



## INSTRUCTION MANUAL

組立/取扱説明書



# PureTen GP Alpha 2 4WD SERIES

※写真のタイヤ/ホイールは仕様により異なります。

\*The tires and wheels shown in the pictures change, depending on the type of body shell being used.

\*Die zeichnerische Darstellung der Felgen und Reifen kann von dem Lieferumfang abweichen, da dieses je nach verwendeter Karosserie unterschiedlich sind.

\*Pneus et jantes peuvent varier en fonction des modèles.

\*Los neumáticos y llantas de los dibujos cambian según el tipo de carrocería.

- この説明書は、シャシー編とボディ編で構成されARRとreadysset は共通です。
- ARR は、22～31までを組立ててください。
- readysset は、31とボディ編までを組立ててください。
- The instruction manual describes assembly and operation of both the ARR and Readysset versions of the model. It consists of two parts: one focusing on the Chassis and another on the Body Shell.
- Steps 22 through 31 and the Body Manual apply to the ARR version.
- Step 31 and the Body Manual apply to the Readysset version.
- Diese Anleitung beschreibt die Montage der ARR und der ReadySet Version. Der erste Teil beschreibt die Montage des Chassis, der zweite Teil die Montage der Karosserie.
- Die Baustufen 22 bis 31 und die Karosserie-Montageanleitung beziehen sich auf die Montage der ARR-Version.
- Die Baustufe 31 und die Karosserie-Montageanleitung beziehen sich auf die Montage der ReadySet-Version.
- la notice contient 2 exemplaires. Un pour le chassis, l'autre pour la carrosserie. Les deux exemplaires sont valables pour les chassis ARR et Readysset.
- Les etapes de 22 a 31 ainsi que la notice de la carrosserie concernent la version ARR.
- L'etape 31 et la notice de la carrosserie concernent la version readysset.
- El manual de instrucciones consta de dos partes, una para el chasis y la otra para la carrocería. Y estos manuales son validos para las versiones ARR y Readysset.
- Los pasos 22 al 31 y el manual de la carrocería son para la version ARR.
- Los pasos 31 y el manual de la carrocería son para la version Readysset.



### 安全のための注意事項

この無線操縦模型は玩具ではありません!

- この商品は高い性能を発揮するように設計されています。組立てに不慣れな方は、模型を良く知っている人にアドバイスを受け確実に組立ててください。



### UNDER SAFETY PRECAUTIONS

This radio control model is not a toy!

- First-time builders should seek the advice of experienced modelers before beginning assembly and if they do not fully understand any part of the construction.
- Assemble this kit only in places out of children's reach!
- Take enough safety precautions prior to operating this model. You are responsible for this model's assembly and safe operation!
- Always keep this instruction manual ready at hand for quick reference, even after completing the assembly.



### ACHTUNG!

Dieses Modell ist kein Spielzeug!

- Anfänger sollten möglichst Rat bei Modellbaukundigen einholen, um das Modell richtig zusammenzubauen und gefahrlos bedienen zu können.
- Bauen Sie dieses Modell nur außer Reichweite von Kindern zusammen!
- Treffen Sie genügend Sicherheitsvorkehrungen, bevor Sie Ihr Modell bedienen! Sie alleine tragen die Verantwortung für Ihr Modell und dessen gefahrlose Bedienung!
- Bitte bewahren Sie diese Dokumentation zur späteren Verwendung auf.



### ATTENTION!

Ce modèle n'est pas un jouet!

- Si vous débutez dans le modélisme, prenez conseil auprès de modélistes confirmés afin d'utiliser votre modèle dans des conditions optimales.
- Assemblez ce kit en dehors de la portée de jeunes enfants!
- Prenez des précautions lors de l'utilisation. Vous seul êtes responsable des évolutions de votre modèle. La société KYOSHO ou son distributeur ne peuvent en aucun cas être tenus responsables des accidents pouvant survenir lors de l'utilisation de ce modèle!
- Gardez cette notice à portée de main afin de vous y référer rapidement.



### CONSEJOS DE SEGURIDAD

Este modelo de Radio Control no es un juguete

- Los no iniciados en este hobby deberán ser aconsejados por expertos antes de comenzar el montaje de este modelo.
- Realice el montaje en un lugar fuera del alcance de los niños.
- Siempre extienda las medidas de seguridad. Usted es el único responsable del funcionamiento de su modelo.
- Mantenga este manual a mano.

# PureTen GP Alpha 2 4WD SERIES

- キットの他にそろえる物 Required for operation / Das notwendige Zubeh r / Mat riel n cessaire / Material necesario ----- 2~3
- プロポの準備 Radio preparation / Die RC-Anlage / Pr paration de la radio / Preparaci n Equipo de Radio ----- 3
- 組立て前の注意 Before you begin / Bevor Sie beginnen / Avant de commencer / Antes de empezar ----- 4
- 本体の組立て Assembly / Das Bauen / Assemblage / Montaje ----- 5~20
- 取扱いの注意 Operating your model safely / Zu Ihrer Sicherheit / Consignes de s curit / Consejos de seguridad ----- 21~27

## キットの他にそろえる物 / REQUIRED FOR OPERATION DAS NOTWENDIGE ZUBEH...R / MATfRIEL NfCESSAIRE / PARA SU FUNCIONAMIENTO

**1** BEC仕様2チャンネル2サーボ無線操縦機(プロポ)  
Minimum 2 channel radio with 2 servos.  
Eine 2-Kanal BEC Fernlenkanlage mit 2 Servos.  
Radio type B.E.C. 2 voies avec 2 servos  
Equipo de Radio de dos canales con dos servos.

- ハンドルタイプ / Wheel-type Drehknopfsteuerung / A volant Emisora tipo volante
- スティックタイプ / Stick-type Kn ppelsteuerung / A manches Emisora tipo sticks

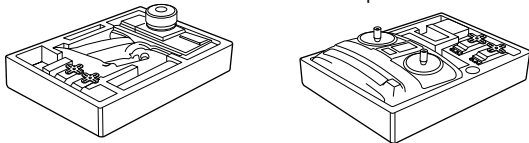

readyssetには付属。  
Supplied with readysset version.  
Im Readysset enthalten.  
Livr dans la version Readysset.  
Incluido en el Readysset.



注意

地上用(自動車用)のプロポ(2チャンネル2サーボ仕様)セットを必ず使用してください。(地上用以外使用禁止)

**CAUTION: Only use a radio suitable for surface use!**  
**WICHTIG: Benutzen Sie ausschließlich eine 2-Kanal RC-Anlage mit 2 Servos f r den Autobereich!**

**IMPORTANT: N utilisez qu une radio 2 voies avec 2 servos pour voitures!**  
**AVISO: Utilice siempre una emisora para coche R/C de 2 canales con dos servos**

- 電池ボックス Battery Box Batteriehalter Boitier   piles Portapilas

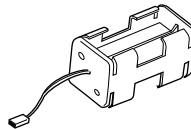

readyssetには付属。  
Supplied with readysset version. / Im Readysset enthalten.  
Livr dans la version Readysset. / Incluido en el Readysset.

- プロポセットに付いているときは必要ありません。
- If a battery box not included with your radio system, one must be purchased separately.
- Wenn der Batteriehalter schon mit der RC-Anlage geliefert wird, brauchen Sie keinen gesondert kaufen.
- S il est d  j   fourni avec l'ensemble radio, il est inutile d'acheter un boitier   piles s par .
- El portapilas viene incluido en su equipo de radio.

使用できるサーボサイズ  
Suitable size servos  
Passende Servos  
Servos compatibles  
Dimensiones apropiadas para los servos

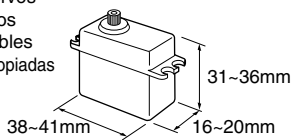

※このサーボでも一部使用できない場合があります。  
Fit only servos of a suitable size, as indicated left.  
Bitte beachten Sie, das ausschlielich Servos der Gr e <Standard> im Modell eingebaut werden k nnen. V rifier que les servos utilis s soient adapt s   l'emplacement pr vu ! Compruebe las medidas de los servos antes de instalarlos.

- 単3乾電池 / AA-size Batteries AA Trockenbatterien / Piles type AA Bater'as tipo AA

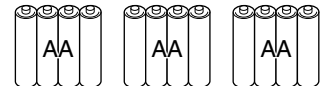

- プロポの取扱いは、プロポに付属の説明書を参考にしてください。
- For more information on the radio, refer to its instruction manual.
- F r mehr Einzelheiten  ber die RC-Anlage, lesen Sie bitte die Gebrauchsanweisung der RC-Anlage durch.
- Lisez la notice de la radio pour plus d'informations.
- Lea el manual de instrucciones de su equipo de radio.

**2** 燃料と始動用具  
Required for engine starting:  
Zum Starten von Verbrennungsmotoren ben tigtes Zubeh r:  
Pour faire d marrer le moteur thermique:  
Equipo necesario para el arranque del motor:



警告

ガソリンや灯油は使用禁止

**WARNING: Never use petrol or kerosene!**

**VORSICHT: Verwenden Sie niemals handelsyliches Benzin und Diesel!**

**ATTENTION: N utilisez jamais ni de l'essence ni du gasoil!**

**AVISO: Nunca utilice gasolina**

No.73301 スターターパック

- エンジン始動に必要な用具セット

- グロー燃料、燃料ポンプ  
Glow Fuel and Fuel Bottle  
Kraftstoff & Tankflasche  
Carburant & Pipette  
Combustible y Biber n



- ブースターコード  
Booster Cord  
Starterbatteriebox  
Chauffe bougie  
Calentador de buj'as

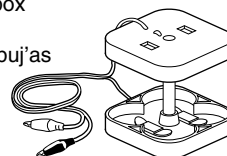

- プラグレンチ  
Plug Wrench  
Kreuzschl ssel  
Cl   bougie  
Llave de cruz

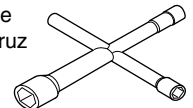

**3** 塗料(ボディ塗装用)  
Paints (for painting the body shell)  
Farben (zur Lackierung der Karosserie)  
Peintures (pour peindre la carrosserie)  
Pintura (Para el pintado de la carrocer'a)



注意

スプレーカラーを使用する場合、缶の説明を良く読んでください。  
**CAUTION: Before using Kyosho Spray Colours, always read the instructions thoroughly!**

**WICHTIG: Lesen Sie bitte zuerst die Gebrauchsanleitung der Sprayfarben sorgf tig durch!**

**IMPORTANT: Avant l' utilisation des Kyosho Spray Colors, lisez attentivement les explications!**

**AVISO: Antes de comenzar a pintar, lea las instrucciones.**

- No.2230  
ポリカカラー  
(筆ぬり塗料)  
POLYCA COLOR  
(Brush paint)  
(Pinselfarben)  
(Peintures   pinceau)  
(Para pincel)



- No.76301  
~ 76711  
京商スプレーカラー  
KYOSHO  
SPRAY COLOR



- ※readysset はボディ塗装済です。
- ※The readysset version is supplied with a factory painted body shell.
- ※Die Readysset Version beinhaltet die fertig lackierte Karosserie.
- ※La carroserie de la version Readysset est peinte en usine.
- ※La versi n Readysset incluye la carrocer'a pintada.

組立てに必要な工具  
Tools required  
Die notwendigen Werkzeuge  
Les outils utilis s  
Herramientas necesarias

キットに入っている工具  
TOOLS INCLUDED  
GELIEFERTE WERKZEUGE  
OUTILS FOURNIS  
HERRAMIENTAS INCLUIDAS

■六角レンチ (1.5 / 2mm)  
Hex Wrench (1.5 / 2mm)  
Sechskantschlüssel (1.5 / 2mm)  
Cl allen (1.5 / 2mm)  
Llaves Allen (1.5 / 2mm)

■十字レンチ  
Cross Wrench  
Kreuzschlüssel  
Cl en croix  
Llave de cruz

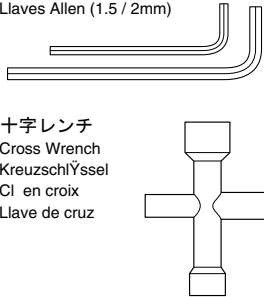

■+ドライバー (大、中、小)  
Phillips Screwdriver (L, M, S)  
Kreuzschlitzschraubendreher  
Tournevis cruciforme  
Destornilladores Phillips

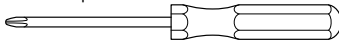

■ラジオペンチ  
Needle Nose Pliers  
Flachzange  
Pincas plates  
Alicates de punta fina

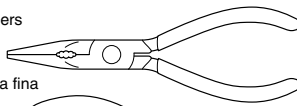

■ニッパー  
Wire Cutters  
Seitenschneider  
Pince coupante  
Alicata cortacables

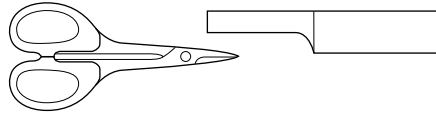
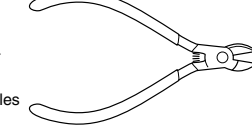

ラウンドカッター&サンダー  
CURVED SCISSORS & SANDER No.1829  
LEXANSCHERE  
CISEAUX A LEXAN  
TIJERAS Y LIJADOR

ボディのカット、仕上げ用。  
曲線部分も楽に作業ができます。  
For trimming body shells. Makes cutting curved lines easy!  
Schneidet ohne Probleme auch Kurven. Für Karosserien aus Lexan.  
Coupe le long de lignes courb es. Pour les carrosseries.  
Para recortar las carrocer'as con la máxima precisión.



使用する工具の取扱いには、十分注意してください。  
CAUTION: Handle tools carefully!  
WICHTIG: Gehen Sie vorsichtig mit Werkzeugen um!  
IMPORTANT: Maniez les outils avec prudence!  
AVISO: Maneje las herramientas cuidadosamente!

■カッターナイフ  
Sharp Hobby Knife  
Scharfes Bastelmesser  
Cutter  
Cuchilla de Hobby



■キリ  
Awl  
Spitzzähle  
Poin on  
Punz—n

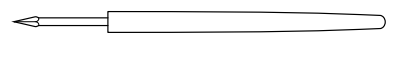

■瞬間接着剤  
Instant Glue/Super Glue  
Sekundenkleber  
Colle cyanoacrylate  
Pegamento instantáneo

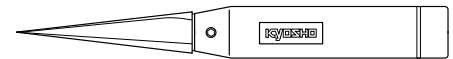

ナイフエッジリーマー  
KNIFE EDGE REAMER No.695101  
REIBAHLE  
ALESOIR SPECIAL  
HERRAMIENTA TALADRO CARROCER'A

下穴加工が不要で、直接1~15mmの穴あけができる工具です。  
No need to pre-drill! Drills neat 1 - 15mm holes directly!  
Unerlässlich, nützlich! Diese Ahle bohrt Ihnen 1 - 15mm  
Löcher, einfach und sauber!  
Un must! Permet de faire des trous de 1 - 15mm sans  
effort! Id al pour les carrosseries.  
Perfora agujeros desde 1 a 15mm.

プロポの準備 / RADIO PREPARATION  
DIE RC-ANLAGE / PRPARATION DE LA RADIO / PREPARACION EQUIPO DE RADIO

●プロポを下の順番にしたがってセットします。

Set up the radio as explained below.  
Bereiten Sie die RC-Anlage wie unten beschrieben vor.  
Pr parez votre radiocommande comme ci-dessous.  
Prepare el equipo de radio tal y como se indica.

※ステアリング・スロットル共にリバーススイッチをリバース側にセットしてください。  
Use the Transmitter "reverse switch" for steering and throttle.  
Überprüfen sie die laurichtung der beiden servos.  
Inversez le sens de rotation des servos de gaz et de direction ne position rev sur votre emetteur.  
Conecte los interruptores de inversi—n de la direcci—n y gas.

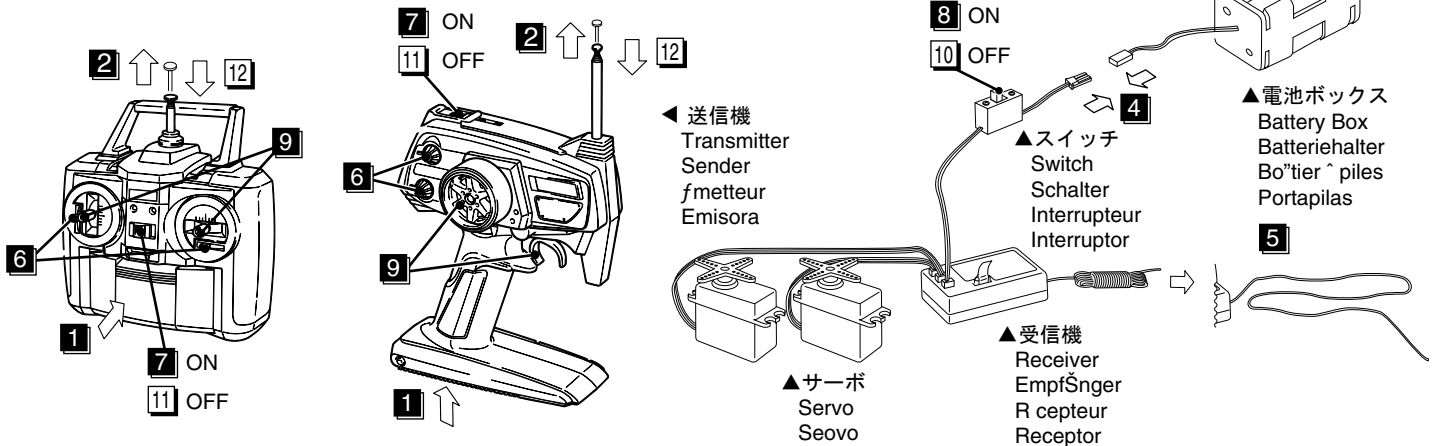

●始める時

- 1 送信機に単3乾電池をセットする。
- 2 送信機のアンテナをのばす。
- 3 電池ボックスに単3乾電池をセットする。
- 4 電池ボックスのコネクターをつなぐ。
- 5 受信機のアンテナをのばす。
- 6 トリムを中央にセットする。
- 7 送信機のスイッチを入れる。
- 8 受信機のスイッチを入れる。
- 9 ハンドル/トリガーを動かしてサーボが動いているか確認。

●START

- 1 Insert AA-size batteries into the Transmitter.
- 2 Extend the Transmitter antenna.
- 3 Insert the AA-size dry batteries into the battery box.
- 4 Plug in the battery box.
- 5 Unwind the Receiver antenna.
- 6 Center the Transmitter trims.
- 7 Switch "ON" the Transmitter.
- 8 Switch "ON" the Receiver.
- 9 Make sure the servos move according to your transmitter inputs.

●ANFANG

- 1 Setzen Sie die AA Batterien in den Sender ein.
- 2 Ziehen Sie die Senderantenne aus.
- 3 Setzen Sie die AA Batterien in den Batteriehalter ein.
- 4 Schließen Sie den Batteriehalter an.
- 5 Entspulen Sie die Empfängerantenne.
- 6 Stellen Sie die Trimmer neutral.
- 7 Schalten Sie den Sender an.
- 8 Schalten Sie den Empfänger an.
- 9 Überprüfen Sie, ob die Servos sich Ihrer Richtung entsprechend verhalten.

●DEBUT

- 1 Installez les piles type AA dans l'õ metteur.
- 2 D ployez l'õantenne de l'õ metteur.
- 3 Installez les piles type AA dans le bo"tier " piles.
- 4 Ensuite, branchez le bo"tier " piles.
- 5 D ployez l'õantenne du r cepteur.
- 6 Mettez les trims au neutro.
- 7 Mettez l'õ metteur sur l'õONõ.
- 8 Mettez le r cepteur sur l'õOFFõ.
- 9 Mettez le r cepteur sur l'õOFFõ.

●COMIENZO

- 1 Coloque las pilas AA en la emisora.
- 2 Extienda la antena de la emisora.
- 3 Coloque las pilas AA en el portapilas.
- 4 Conecte el portapilas.
- 5 Extienda la antena del receptor.
- 6 Coloque los trims en neutro.
- 7 Conecte la emisora.
- 8 Conecte el receptor.
- 9 Asegurese que los servos se mueven proporcionalmente a los movimientos

●終わる時

- 10 受信機のスイッチを切る。
- 11 送信機のスイッチを切る。
- 12 送信機のアンテナを縮める。

●FINISH

- 10 Switch "OFF" the Receiver.
- 11 Switch "OFF" the Transmitter.
- 12 Retract the Transmitter antenna.

●ENDE

- 10 Schalten Sie den Empfänger aus.
- 11 Schalten Sie den Sender aus.
- 12 Ziehen Sie die Senderantenne ein.

●FIN

- 10 Mettez le r cepteur sur l'õOFFõ.
- 11 Mettez l'õ metteur sur l'õOFFõ.
- 12 Mettez l'õ metteur sur l'õOFFõ.

●FINAL

- 10 Desconecte el receptor.
- 11 Desconecte la emisora.
- 12 Pliegue la antena de la emisora.

# 組立て前の注意 / BEFORE YOU BEGIN BEVOR SIE BEGINNEN / AVANT DE COMMENCER / ANTES DE EMPEZAR

## 1 組立ての前に下記のことに注意してください。

- この説明書を良く読み、構造を理解する。
- キットの内容を確認する。  
※万一不良、不足がありましたら、お買い求めの販売店か、当社「ユーザー相談室」までご連絡ください。
- 小さな部品の形やサイズを間違えないようにする。図を参考にして確認しながら組立てる。
- TPビスを締めるときは・・・  
締めこみが固くても部品が固定されるまで締めてください。  
ただし、部品が変形するまで締めるとビスがきかなくなります。

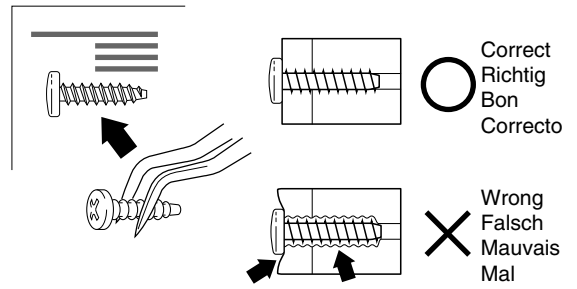
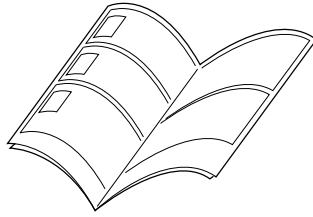

### Before assembling, please read the following carefully:

- First, read this instruction manual and familiarise yourself with the model's construction.
- Check the kit contents. Should any parts be missing, contact the retail shop from whom the model was purchased.
- Compare nuts, bolts, screws, etc to the "Actual Size" drawings on each page before fitting to ensure that you are installing the correct parts.
- Tighten Self tapping (TP) screws into parts until you have a secure attachment. However, be careful not to over-tighten TP screws or you may strip the plastic thread in the part!

### Avant l'assemblage, veuillez lire les points suivants

- Lisez d'abord complètement cette notice; ainsi vous aurez un aperçu du déroulement et pourrez mieux vous orienter.
- Vérifiez ensuite le contenu du kit.  
Si jamais il y a des pièces manquantes, adressez-vous directement à votre magasin spécialisé ou au distributeur Kyosho dans votre pays.
- Ne confondez pas les vis et les petites pièces! Vérifiez-les à l'aide des illustrations dans chaque page de montage, puis assemblez les.
- Lorsque vous serrez une vis autotaraudeuse:  
Serrez jusqu'à ce que la pièce à monter soit bien installée. Cependant, ne pas trop la serrer puisque vous risquez d'abîmer le filet dans la pièce.

### Lesen Sie folgendes vor dem Zusammenbau aufmerksam durch:

- Lesen Sie zuerst die Bauanleitung ganz durch und verstehen Sie den Aufbau Ihres Modells.
- Überprüfen Sie den Verpackungsinhalt.  
Sollten Teile fehlen, wenden Sie sich direkt an Ihren Fachhändler oder an den Kyosho-Vertreiter in Ihrem Land.
- Verwechseln Sie Schrauben sowie kleine Bauteile nicht! Vergleichen Sie sie vor dem Einbau mit den Darstellungen in Originalgröße in den Baustufen.
- Beachten Sie beim Festziehen einer Treibschraube folgendes:  
Schrauben Sie solange, bis das anzubringende Teil sicher und fest sitzt. Achten Sie jedoch darauf, daß Sie den Gewindegang im Material nicht überdrehen!

### Antes de comenzar el montaje, lea atentamente lo siguiente:

- Lea, en primer lugar, este manual para obtener una idea general.
- Compruebe la conformidad de todas las piezas.  
Si faltara alguna pieza, contacte con la tienda donde lo adquirió.  
No se admitirán reclamaciones en modelos en proceso de montaje.
- Antes de colocar las piezas y tornillos, asegúrese mirando la tabla en cada paso.
- A la hora de apretar Tornillos Autorroscantes(TP):  
Apri telos firmemente en la pieza donde corresponda.  
No intente apretarlos demasiado, ya que podrán deformar la pieza.

## 2 説明書の見かた

How to read the instruction manual:

So funktioniert die Bauanleitung:

Comment lire les instructions:

Cómo leer el manual de instrucciones:

〔 説明例 Example 〕  
〔 Exemple Beispiel Ejemplo 〕

- A:** この項目で組立てるおおよその場所。  
**B:** 小物部品の名前、原寸図、使用数。  
**C:** キット内の部品は、ビス類を除いてキーNo.が付けられています。スペアパーツを購入する時はキーNo.を参照してください。  
**D:** 説明書内では多くのマークが使用されています。マークに注意して組立てを進めてください。マークの説明は、各ページの下にあります。

- A:** Indicates the number of the assembly step and the part(s) that are to be assembled.  
**B:** Details Key Number, Actual Size drawings and the Quantity of parts Used.  
**C:** All parts, except screws, are identified by key Numbers. When purchasing spare parts, identify the key number of the part required and cross reference this to the Spare Parts page, which shows the purchasable spare parts and the key numbers contained within.  
**D:** This instruction manual uses several symbols. Pay careful attention to them during construction. Details are given at the bottom of each page.

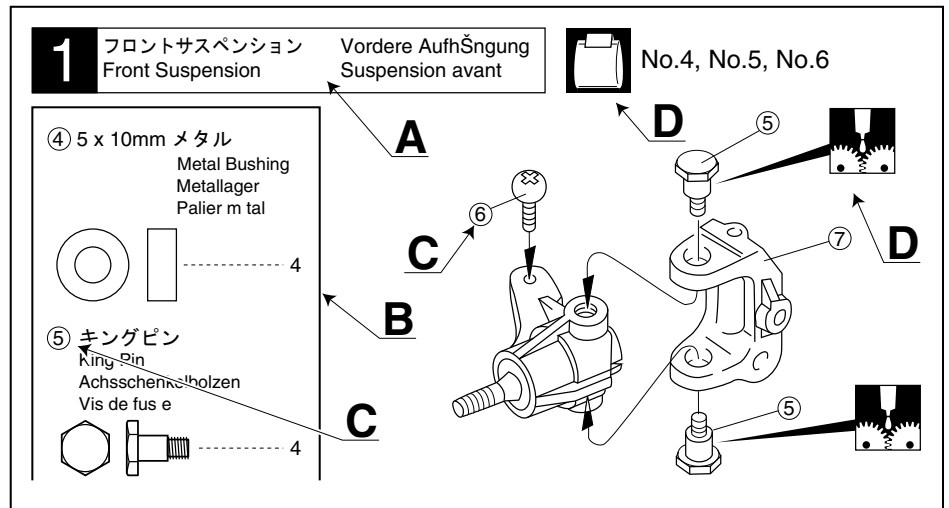

- A:** Die Nummer der Baustufe sowie das zu bauende Teil werden angegeben.  
**B:** Teilenummer, Teilename, Darstellung in Originalgröße und Anzahl.  
**C:** Die Teilenummer stellt den Bezug zu unserer Bestellnummer her. Am Ende der Bauanleitung finden Sie eine Ersatzteilliste, die zu der Teilenummer die entsprechende Bestellnummer liefert.  
**D:** Diese Bauanleitung verwendet verschiedene Piktogramme, deren Bedeutungen unten auf jeder Seite erklärt werden.

- A:** Numéro de la page de montage et le nom de la pièce à assembler.  
**B:** Numéro de référence de la pièce, nom, illustration en grandeur réelle et quantité utilisée.  
**C:** Toutes les pièces, excepté les vis, sont identifiées par un numéro de référence. Pour l'achat de pièces de rechange, trouvez ce numéro dans la liste pour pièces de rechange à la fin de cette notice. Tout à gauche de cette même liste, vous trouverez ainsi le numéro de commande correspondant.  
**D:** Cette notice utilise des pictogrammes dans les pages de montage. Référez-vous au bas de chaque page pour savoir leur signification.

- A:** Indica el número del Paso y la Parte a ser montada.  
**B:** Número, Nombre de la Pieza, Dibujo a escala real, Cantidad utilizada.  
**C:** Todas las piezas, excepto los tornillos vienen identificadas por un número. Para comprarlas por separado, mire el número en la lista de piezas y apunte la referencia de la columna izquierda.  
**D:** Este manual de instrucciones utiliza diversos símbolos.  
Tómalos en cuenta durante el montaje.

# 1 デフギヤ / Differential / Gear Differential Diff rentiel / Diferencial

2 x 8mm TPビス  
TP Screw  
RK Treibsch  
Vis TP 2x8mm  
Tornillo 2x8mm TP

8

④ 3 x 20mm シャフト

Shaft  
Welle  
Axe 3x20mm  
Eje 3x20mm

2

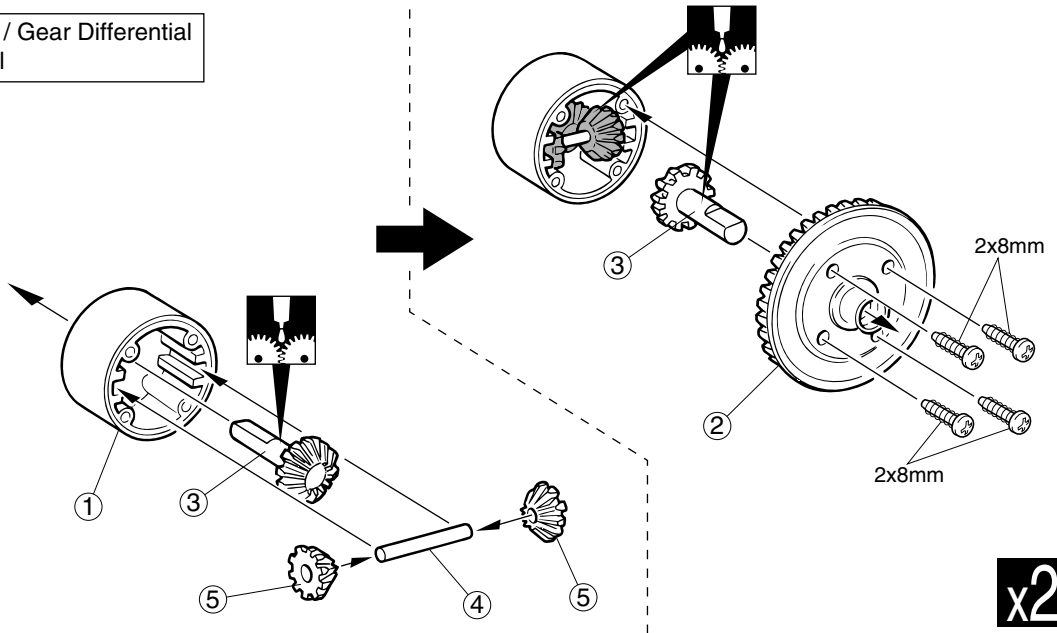

x2

# 2 フロントギヤボックス / Front Gearbox / Vorderes Getriebegehäuse Carter de diff rentiel avant / Caja de transmisión Delantera

4 x 4mm セットビス  
Set Screw  
Gewindestift  
Vis BTR 4x4mm  
Prisionero 4x4mm

3

3 x 12mm TPビス  
TP Screw  
LK Treibsch  
Vis TP 3x12mm  
Tornillo 3x12mm TP

3

3 x 16mm TPビス  
TP Screw  
LK Treibsch  
Vis TP 3x16mm  
Tornillo 3x16mm TP

1

5mm ワッシャー Washer  
Scheibe Rondelle 5mm  
Arandela 5mm

3

⑦ 5 x 10mm メタル  
Metal Bushing Metall  
M tal Metpliko

2

⑩ 10 x 14mm メタル  
Metal Bushing Lager  
Bague M tal 10x14mm  
Casquillo Metpliko 10x14mm

2

⑨ 8 x 10mm メタルカラー  
Metal Collar Metall Ring  
Collier M tal Casquillo Metpliko

2

4x4mm

5mm

94

7

7

8

96996

7

7

8

7

7

7

7

7

7

7

7

7

7

7

7

7

7

7

7

7

7

7

7

7

7

7

7

7

7

7

7

7

7

7

7

7

7

7

7

7

7

7

7

7

7

7

7

7

7

7

▶ 平らな面にセットビスを固定する。  
Firmly tighten the set screws onto the flat spots.  
Ziehen Sie die Gewindestifte auf die ab-geflachten Flischen fest.  
Vissez les vis type BTR sur les m plats.  
Apriete los prisioneros firmemente en las partes planas del eje.

六角レンチ  
Hex Wrench  
Sechskantschlüssel  
Cl Hexagonale  
Llave Allen

▶ 平らな面にセットビスを固定する。  
Firmly tighten the set screws onto the flat spots.  
Ziehen Sie die Gewindestifte auf die ab-geflachten Flischen fest.  
Vissez les vis type BTR sur les m plats.  
Apriete los prisioneros firmemente en las partes planas del eje.

3x12mm

3x16mm

11

11

11

11

11

11

11

11

11

11

11

11

11

11

11

11

11

11

11

11

11

11

11

11

11

11

11

11

11

11

11

デフギヤ  
Differential  
Gear Differential  
Diff rentiel  
Diferencial

オプションのベアリングの品番。(例: No.96996)  
Ball bearings are optional ! (with optional part no.)  
Wahlweise Kugellager (Jeweils mit Best.-Nr.)  
Les roulements sont en option. (avec les pi ces en option Ni)  
Rodamientos opcionales disponibles.

ネジロック剤を塗る。  
Apply threadlocker (screw cement).  
Verwenden Sie Schraubensicherungslack.  
Appliquer du frein filet.  
Aplicar el quido fijatornillos.

グリスを塗る。  
Apply grease.  
Fetten.  
Graissiez.  
Aplicar grasa.

x2 2セット組立てる(例)。  
Assemble as many times as specified.  
Sooft wie angegeben zusammenbauen.  
Assemblez aussi souvent qu'indiqué.  
Repita las veces se-aladas.

### 3

## フロントサスペンション / Front Suspension / Vordere Aufhängung Suspension avant / Suspensi—n Delantera

3 x 8mm TPサラビス  
TP F/H Screw  
SK Treibschraube  
Vis TP F/H 3x8mm  
Tornillo 3x8mm TP F/H  
----- 6

▶ Aのマーク  
Marked ÓAÓ  
A links markiert  
Marqu ÓAÓ  
"A" derecha

上  
Top Oben  
Haut Arriba

▶ 向きに注意。  
Note the direction.  
Einbaurichtung beachten.  
Notez le sens.  
F'jese en el dibujo.

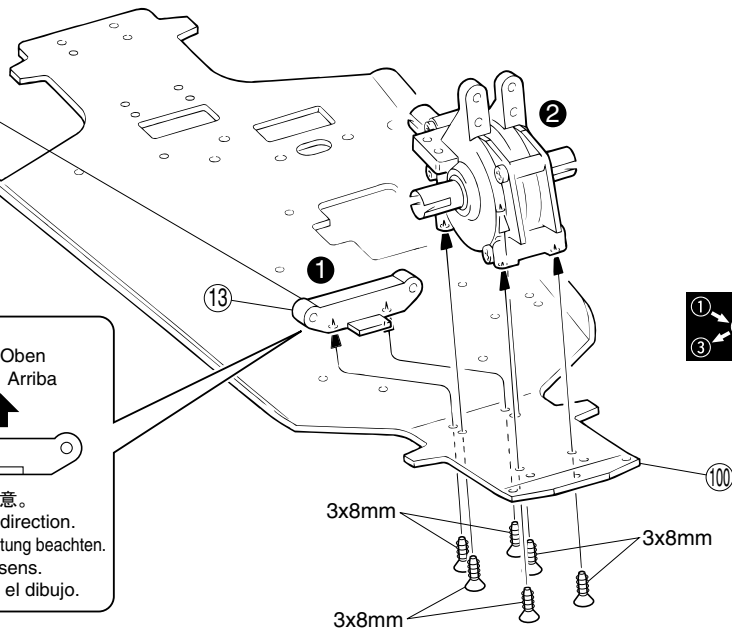

### 4

## フロントサスペンション / Front Suspension / Vordere Aufhängung Suspension avant / Suspensi—n Delantera

⑬ 3 x 52mm シャフト  
Welle Axe 3x52mm  
Eje 3x52mm  
----- 2

3 x 8mm TPサラビス  
TP F/H Screw  
SK Treibschraube  
Vis TP F/H 3x8mm  
Tornillo 3x8mm TP F/H  
----- 2

⑮ 5.8mm ピロボール  
Pillow Ball  
Kugelschraube  
Rotule 5.8mm  
R—tula 5.8mm  
----- 2

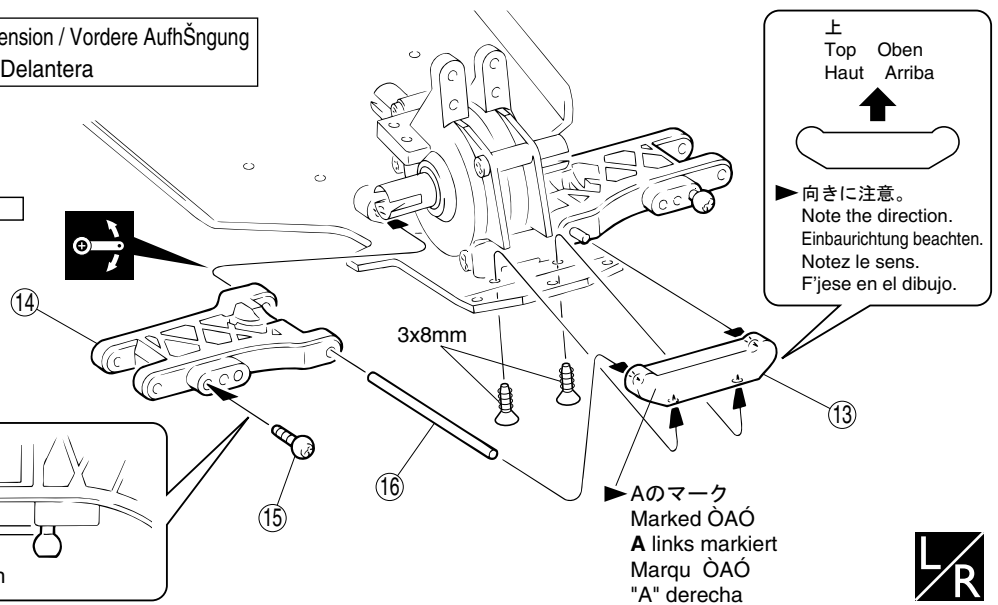
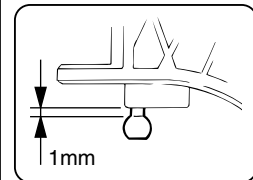

### 5

## フロントサスペンション / Front Suspension / Vordere Aufhängung Suspension avant / Suspensi—n Delantera

3 x 10mm TPビス  
TP Screw  
LK Treibschr  
Vis TP 3x10mm  
Tornillo 3x10mm TP  
----- 8

▶ 向きに注意。  
Note the direction.  
Einbaurichtung beachten.  
Notez le sens.  
F'jese en el dibujo.

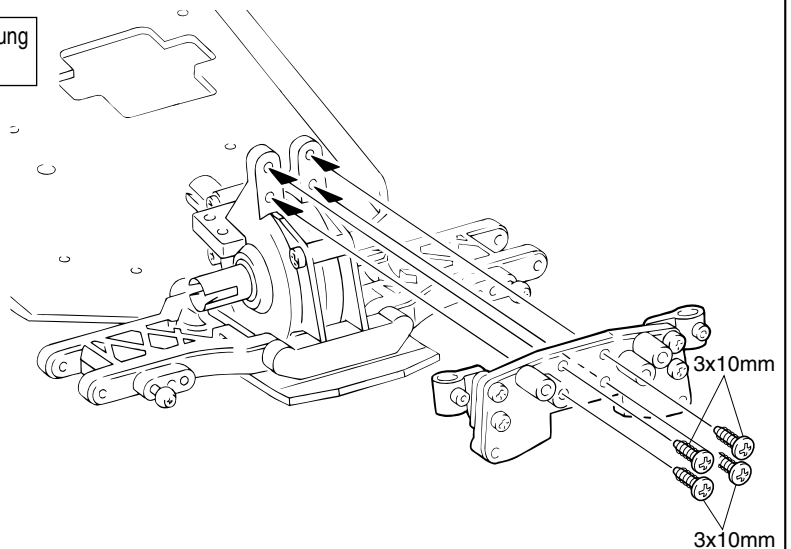
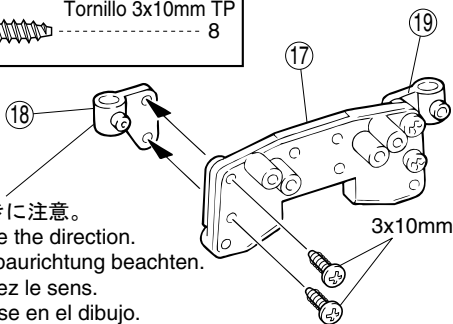

☞ 番号の順に組立てる。  
Assemble in the specified order.  
In der angegebenen Reihenfolge zusammenbauen.  
Assemblez dans l'ordre indiqu .  
Realice el montaje en el orden indicado.

☞ 可動するように組立てる。  
Ensure smooth, non-binding movement when assembling.  
Das Teil mu  sich leicht bewegen lassen.  
La pi ce doit pouvoir pivoter autour de la vis.  
Aseg rese que la pieza se mueve suavemente.

☞ 左右同じように組立てる。  
Assemble left and right sides the same way.  
Bauen Sie eine linke und eine rechte Seite.  
Assemblez le c t  gauche comme le c t  droit.  
Realice el montaje de igual forma en ambos lados.

# 6

## フロントサスペンション / Front Suspension / Vordere Aufhängung Suspension avant / Suspensión Delantera

- ②④ キングピン King Pin  
Achsschenkelbolzen  
Vis fusée King Pin ..... 4
- ⑮ 5.8mm ピロボール (銀)  
Pillow Ball (silver)  
Kugelschraube (silber)  
Rotule (argent) 5,8mm  
R-tula 5.8mm (Plateado) ..... 2
- ⑨ 5 x 10mm メタル  
Metal Bushing  
Lager  
Bague M tal 5x10mm  
Casquillo Metálico 5x10mm ..... 4

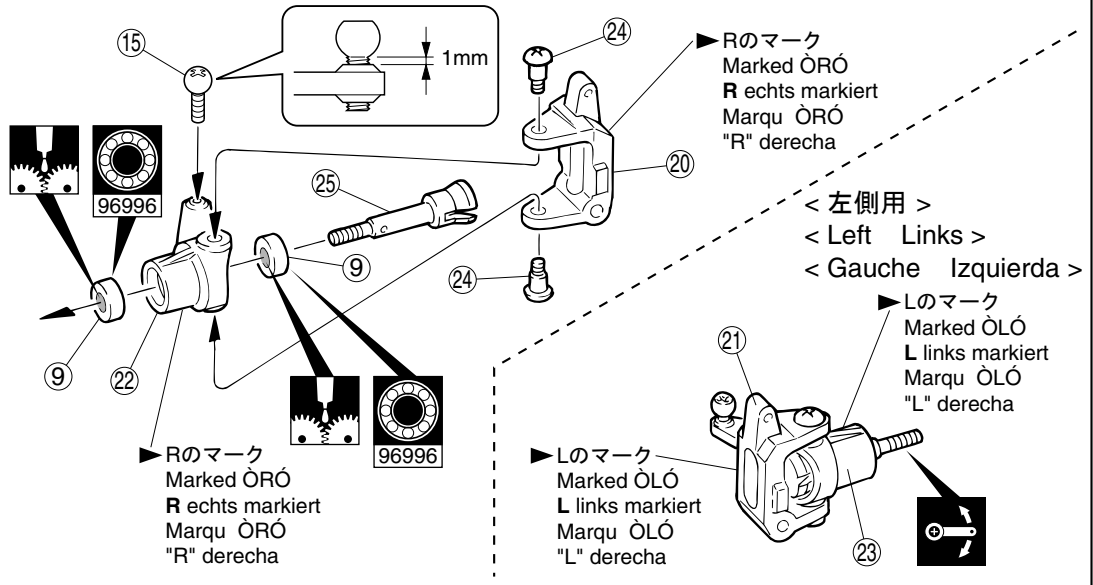

# 7

## フロントサスペンション / Front Suspension / Vordere Aufhängung Suspension avant / Suspensión Delantera

- ⑳ 3 x 24mm スクリューピン ㉑ フロントアッパーロッド  
Screw Pin Front Upper Rod  
Schraubachse Oberer Querlenker  
Vis 3x24mm Biellette sup rieure  
Tornillo Pasador 3x24mm Trapecio Superior ..... 2
- 3 x 12mm TPビス  
TP Screw  
LK Treibschr  
Vis TP 3x12mm  
Tornillo 3x12mm TP ..... 4

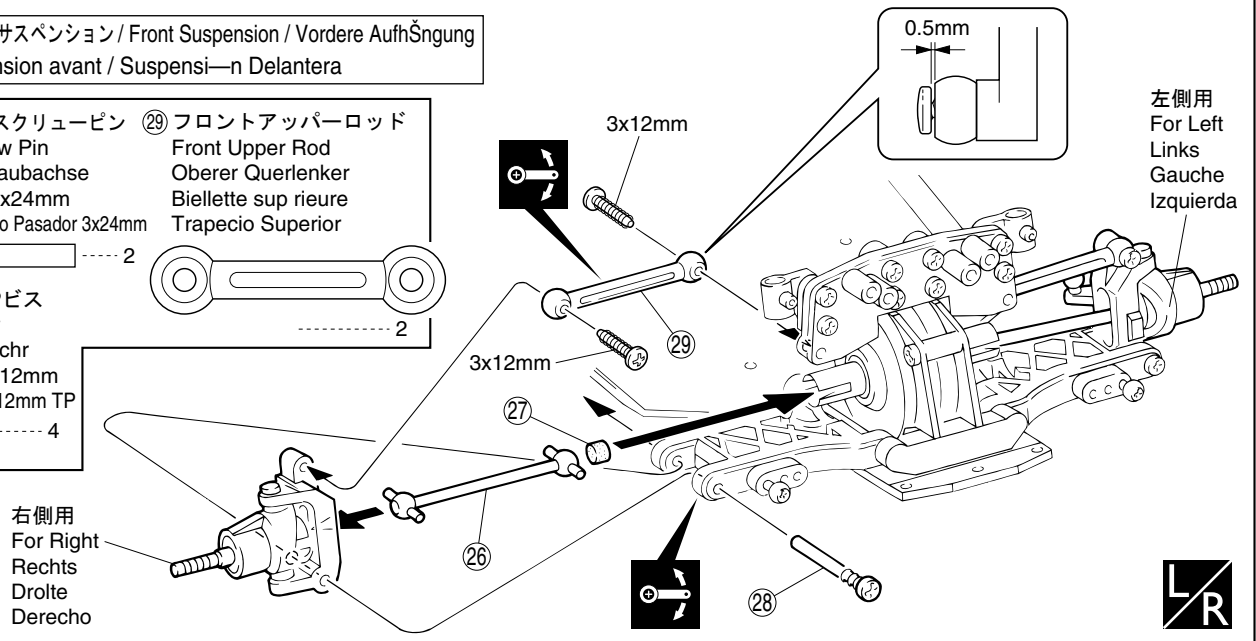

# 8

## ダンパー / Shock Absorber / Stoßdämpfer Amortisseur / Amortiguador

- ⑳ ボールエンド (S)  
Ball End (S) Kugelpfanne (S)  
Chape (S) R-tula (S) ..... 2
- ㉑ ボールエンド (L)  
Ball End (L) Kugelpfanne (L)  
Chape (L) R-tula (L) ..... 2
- ⑳ 3 x 35mm シャフト  
Shaft Welle  
Axe 3x35mm Eje 3x35mm ..... 4

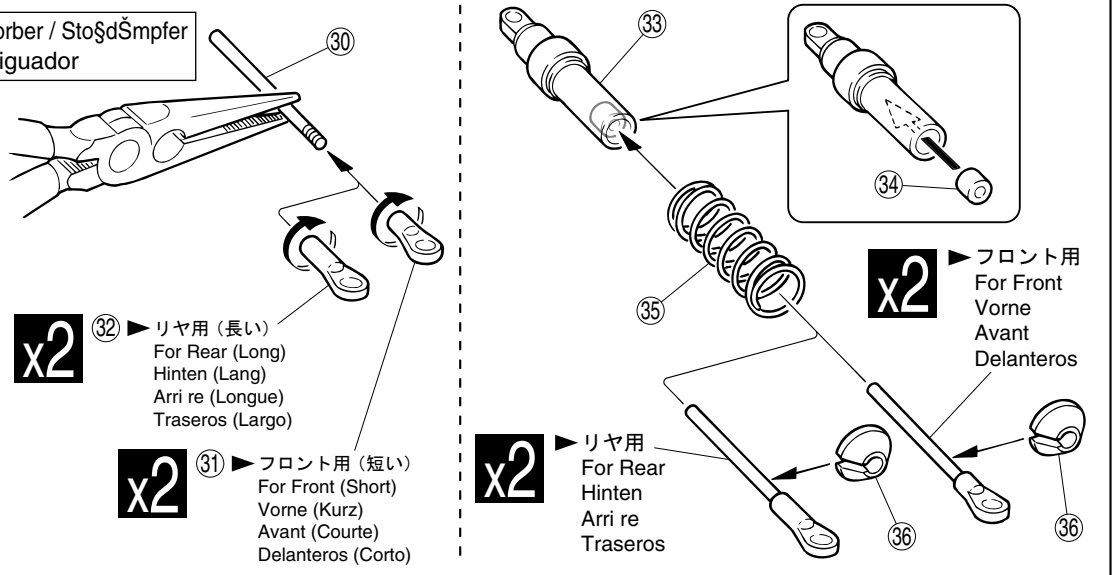

グリスを塗る。  
Apply grease.  
Fetten.  
Graissez.  
Aplicar grasa.

オプションのベアリングの品番。(例: No.96996)  
Ball bearings are optional! (with optional part no.)  
Wahlweise Kugellager (Jewells mit Best.-Nr.)  
Les roulements sont en option. (avec les pi ces en option N°)  
Rodamientos opcionales disponibles.

可動するように組立てる。  
Ensure smooth, non-binding movement when assembling.  
Das Teil muß sich leicht bewegen lassen.  
La pi ce doit pouvoir pivoter autour de la vis.  
Asegúrese que la pieza se mueve suavemente.

左右同じように組立てる。  
Assemble left and right sides the same way.  
Bauen Sie eine linke und eine rechte Seite.  
Assemblez le c"ôté gauche comme le c"ôté droit.  
Realice el montaje de igual forma en ambos lados.

2セット組立てる(例)。  
Assemble as many times as specified.  
Sooft wie angegeben zusammenbauen.  
Assemblez aussi souvent qu'indiqué.  
Repita las veces se-aladas.

## 9 フロントサスペンション / Front Suspension / Vordere Aufhängung Suspension avant / Suspensi—n Delanteras

3 x 16mm TPビス  
TP Screw  
LK Treibschr  
Vis TP 3x16mm  
Tornillo 3x16mm TP  
----- 2

▶ フロント用  
For Front  
Vorne  
Avant  
Delanteros

3x16mm



オフロードカー  
Off-Road Car

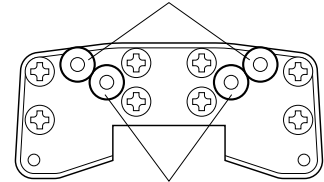

オンロードカー  
On-Road Car



▶ ダンパーの取付け方がモデルにより異なります。  
Use outer hole for OFF-Road Shock location  
and inner hole for On-Road Shock location.  
Verwenden Sie die äußere Bohrung für die Off-Road  
Version, die innere Bohrung für die On-Road Version.  
Utiliser le trou extérieur pour la version Tout-Terrain  
et le trou intérieur pour la version piste.  
Utilice el agujero exterior para el modelo de todo  
terreno y el agujero interior para el de pista.

## 10 ステアリング / Steering Lenkung / Direction / Direcci—n

3 x 8mm TPビス  
TP Screw  
LK Treibschr  
Vis TP 3x8mm  
Tornillo 3x8mm TP  
----- 2

46 ロッド  
Rod Anlenkgestänge  
Tringle Tirante

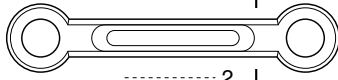

15 5.8mm ピロボール (銀)  
Pillow Ball (silver)  
Kugelschraube (silber)  
Rotule (argent) 5,8mm  
R—tula 5.8mm (Plateado)



45 4.5mm ピロボール  
Pillow Ball  
Kugelschraube  
Rotule 4,8mm  
R—tula 4.8mm

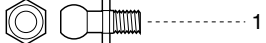

▶ マイナスドライバー等で広げて組み立てる。  
To more easy fit 43 to 44, carefully prise 43  
apart with a screwdriver.  
Installieren Sie Nr. 43 und Nr. 44 wie auf dem  
Bild dargestellt.  
Ins rer les pi ces 43 et 44 dans l'espace  
indiqué sur le schéma.  
Abra tal y como muestra el dibujo e instale 43-44.

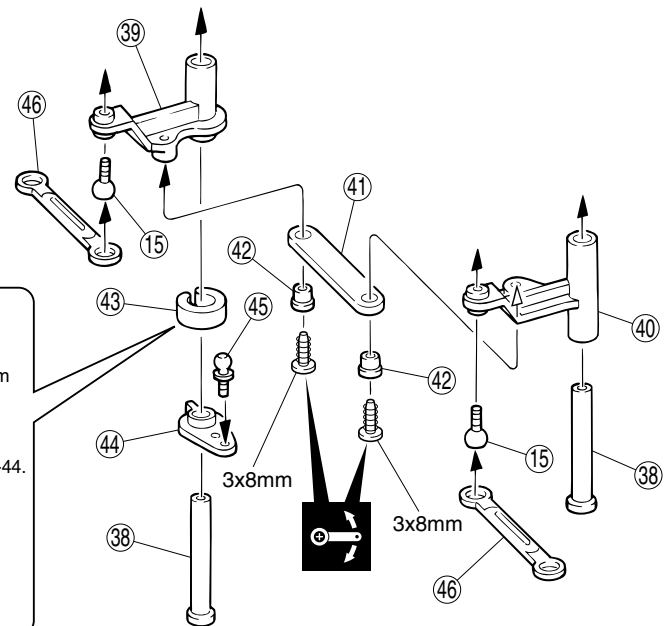
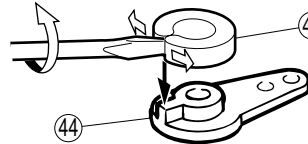

## 11 ステアリング / Steering Lenkung / Direction / Direcci—n

3 x 8mm サラビス  
F/H Screw  
SK Schraube  
Vis F/H 3x8mm  
Tornillo 3x8mm F/H  
----- 2

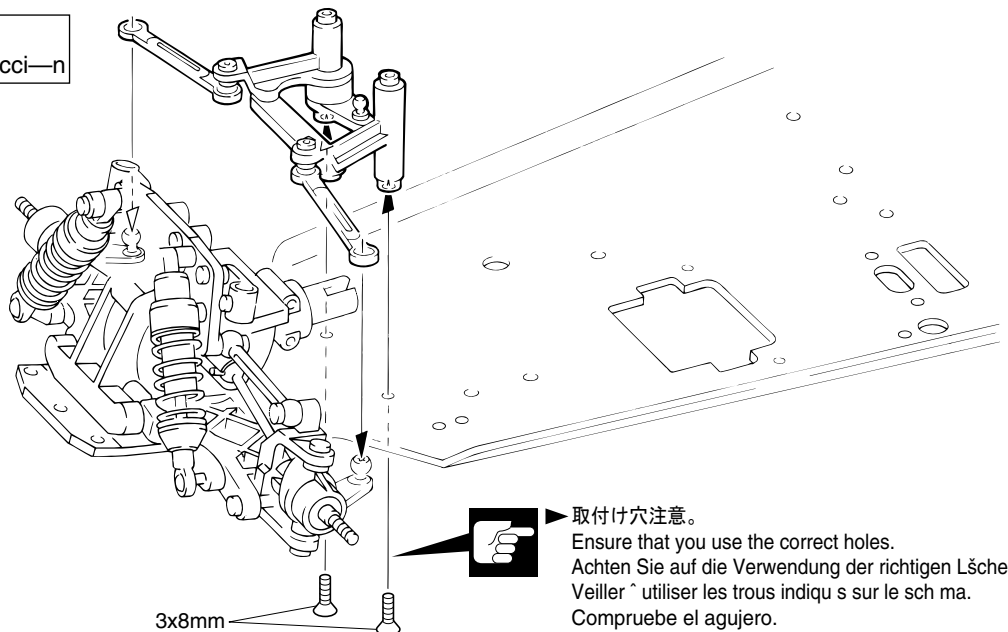

▶ 取付け穴注意。  
Ensure that you use the correct holes.  
Achten Sie auf die Verwendung der richtigen Löcher.  
Veiller à utiliser les trous indiqués sur le schéma.  
Compruebe el agujero.

注意して組立てる。  
Pay close attention here!  
Vorsicht! Wichtiger Hinweis!  
Attention! Avis important!  
Preste atención.

可動するように組立てる。  
Ensure smooth, non-binding movement when assembling.  
Das Teil muß sich leicht bewegen lassen.  
La pi ce doit pouvoir pivoter autour de la vis.  
Asegúrese que la pieza se mueva suavemente.

左右同じように組立てる。  
Assemble left and right sides the same way.  
Bauen Sie eine linke und eine rechte Seite.  
Assemblez le c<sup>TM</sup>t gauche comme le c<sup>TM</sup>t droit.  
Realice el montaje de igual forma en ambos lados.



## 12 リヤギヤボックス / Rear Gearbox / Hintere Getriebegehäuse Carter de diff rentiel arri re / Caja de transmisión Trasera

4 x 4mm セットビス  
Set Screw Gewindestift  
Vis BTR 4x4mm  
Prisionero 4x4mm

3 x 16mm TPビス  
TP Screw  
LK Treibsch  
Vis TP 3x16mm  
Tornillo 3x16mm TP

5mm ワッシャー Washer  
Scheibe Rondelle 5mm  
Arandela 5mm

120 E4 エリング E-ring  
E-Ring E4 Clips 4mm  
Clip E4

10 10 x 14mm メタル  
Metal Bushing  
Lager  
Bague M tal 10x14mm  
Casquillo Metálico 10x14mm

9 8 x 10mm メタルカラー  
Metal Collar  
Metall Ring  
Collier M tal  
Casquillo Metálico

▶ 平らな面にセットビスを固定する。  
Firmly tighten the set screws  
onto the flat spots.

Ziehen Sie die Gewindestifte auf  
die abgeflachten Flächen fest.  
Vissez les vis type BTR sur  
les m plats.

Apriete los prisioneros firmemente  
en las partes planas del eje.

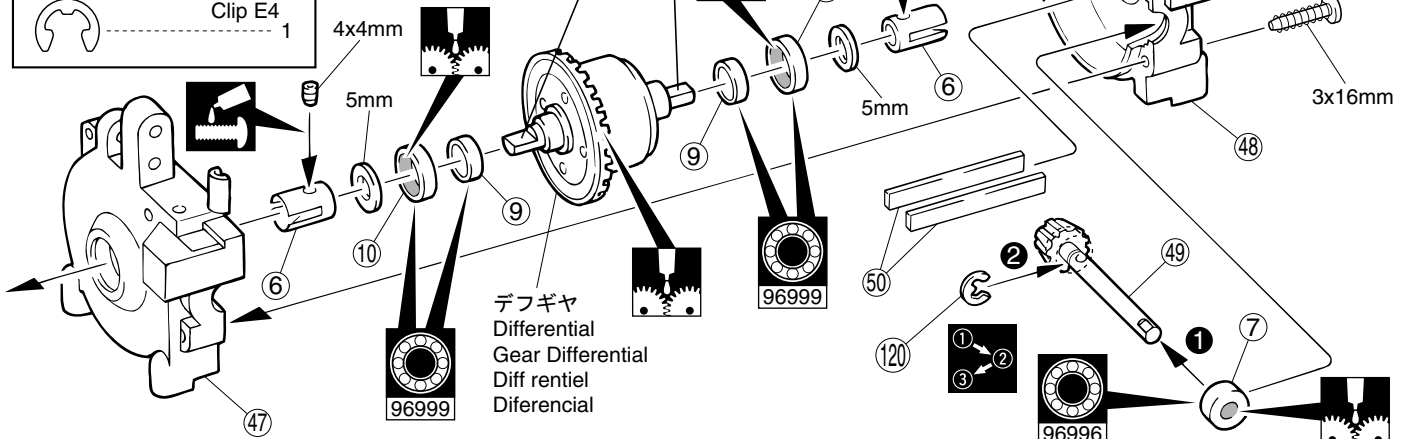

デフギヤ  
Differential  
Gear Differential  
Diff rentiel  
Diferencial

## 13 リヤギヤボックス / Rear Gearbox / Hintere Getriebegehäuse Carter de diff rentiel arri re / Caja de transmisión Trasera

53 2 x 11mm ピン  
Pin  
Stift  
Axe 2x11mm  
Pasador

95 8 x 14mm ベアリング  
Ball Bearing  
Kugellager  
Roulements à billes  
Rodamiento

▶ 52 は、50 のプレートの間に入れる。  
Insert Brake Disc 52 between Brake  
Pads 50 as shown.  
Fügen Sie Nr. 52 wie auf dem Bild  
dargestellt ein.  
Ins rer la pi ce 52 entre la platine 50  
Coloque 52 entre 50.

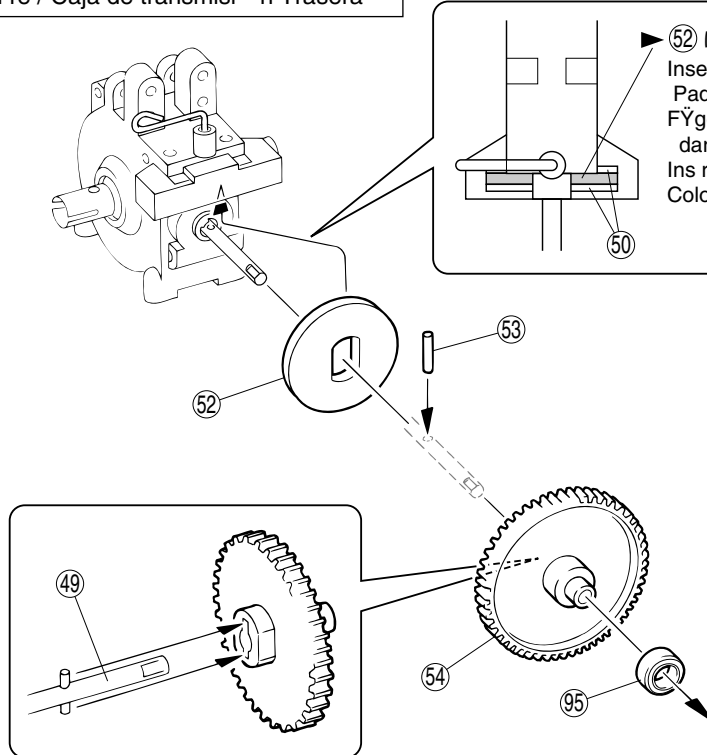

オプションのベアリングの品番。(例: No.96996)  
Ball bearings are optional! (with optional part no.)  
Wahlweise Kugellager (Jeweils mit Best.-Nr.)

Les roulements sont en option. (avec les pi ces en option N<sub>i</sub>)  
Rodamientos opcionales disponibles.

▶ グリスを塗る。  
Apply grease.  
Fetten.  
Graissez.  
Aplicar grasa.

▶ ネジロック剤を塗る。  
Apply threadlocker (screw cement).  
Verwenden Sie Schraubensicherungslack.  
Appliquez du frein filet.  
Aplicar el quido fijatornillos.

▶ 番号の順に組立てる。  
Assemble in the specified order.  
In der angegebenen Reihenfolge zusammenbauen.  
Assemblez dans l'ordre indiqu é.  
Realice el montaje en el orden indicado.

# 14

## リヤギヤボックス / Rear Gearbox / Hintere Getriebegehäuse Carter de diff rentiel arri re / Caja de transmi—n Trasera

3 x 8mm TPビス  
TP Screw  
LK Treibschr  
Vis TP 3x8mm  
Tornillo 3x8mm TP  
----- 6

3 x 12mm TPビス  
TP Screw  
LK Treibschr  
Vis TP 3x12mm  
Tornillo 3x12mm TP  
----- 4

5mm ワッシャー  
Washer  
Scheibe  
Rondelle 5mm  
Arandela 5mm  
----- 1

⑥② リヤアッパーロッド  
Rear Upper Rod  
Oberer Querlenker, hinten  
Biellette sup riure arri re  
Trapecio Superior

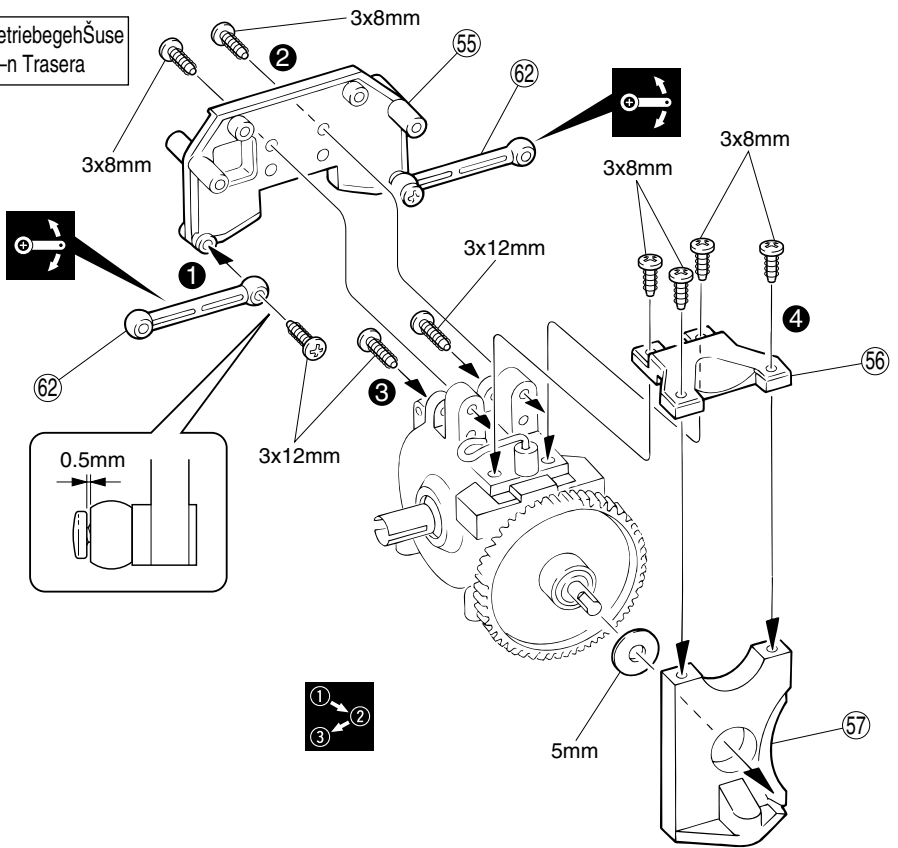
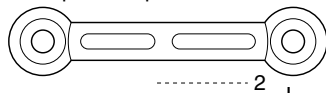

# 15

## リヤギヤボックス / Rear Gearbox / Hintere Getriebegehäuse Carter de diff rentiel arri re / Caja de transmi—n Trasera

3 x 8mm TPサラビス  
TP F/H Screw  
SK Treibschraube  
Vis TP F/H 3x8mm  
Tornillo 3x8mm TP F/H  
----- 9

3mm フランジナット  
Flanged Nut  
Stoppmutter  
Ecrou paul  
Tuerca con collar'n  
----- 4

3 x 10mm サラビス  
F/H Screw  
SK Schraube  
Vis F/H 3x10mm  
Tornillo 3x10mm F/H  
----- 4

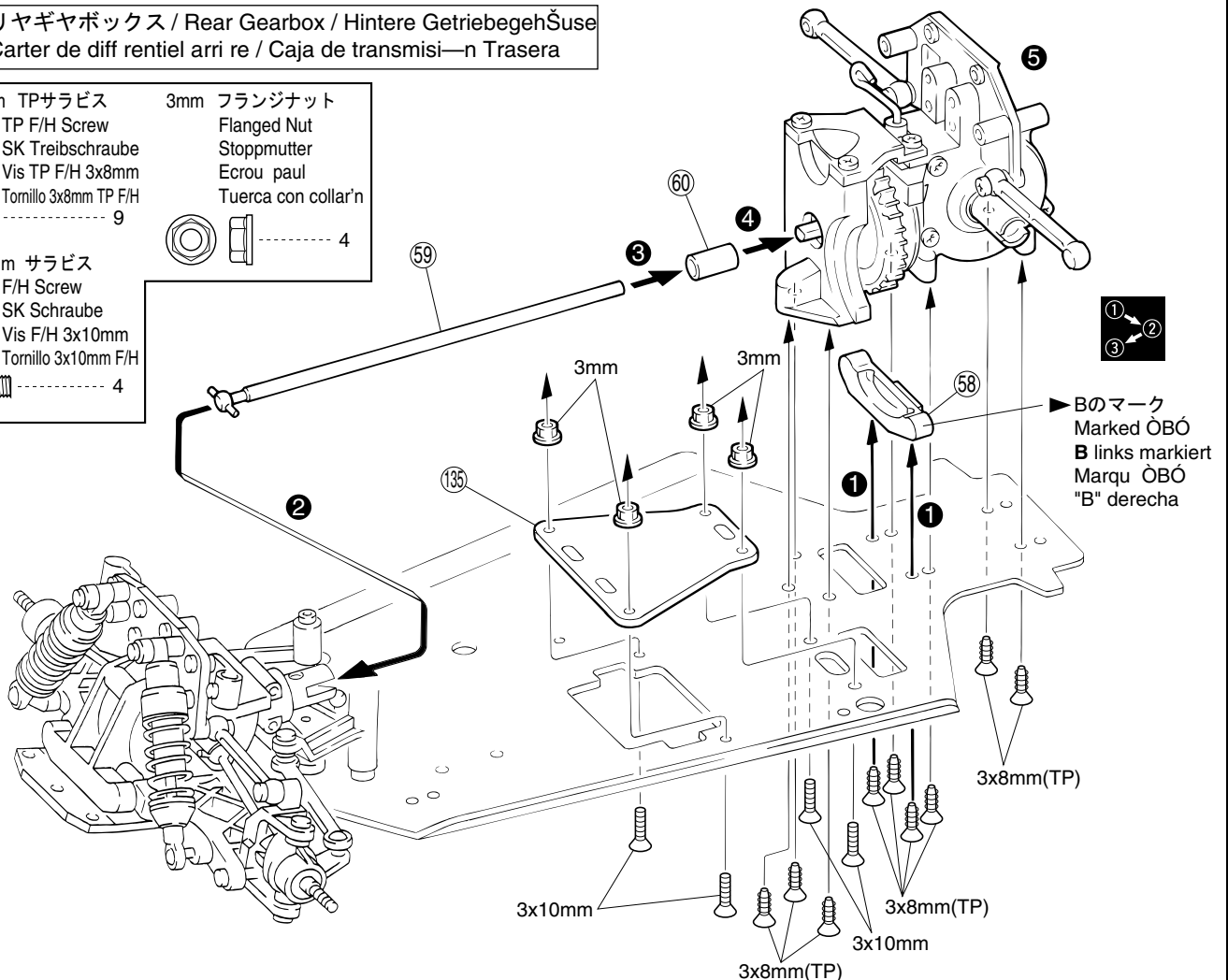

Bのマーク  
Marked ÖBÖ  
B links markiert  
Marqu ÖBÖ  
"B" derecha

番号の順に組立てる。  
Assemble in the specified order.  
In der angegebenen Reihenfolge zusammenbauen.  
Assemblez dans l'ordre indiqu .  
Realice el montaje en el orden indicado.

可動するように組立てる。  
Ensure smooth, non-binding movement when assembling.  
Das Teil muß sich leicht bewegen lassen.  
La pi ce doit pouvoir pivoter autour de la vis.  
Asegørese que la pieza se mueve suavemente.

**16** リヤサスペンション / Rear Suspension / Hintere Aufhängung  
Suspension arri re / Suspensi—n Trasera

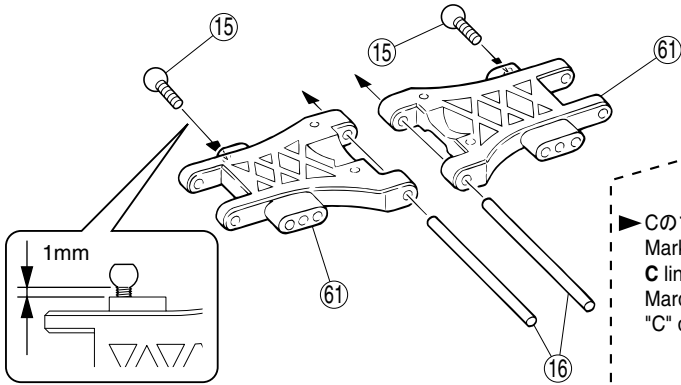

- 3 x 8mm TPサラビス  
TP F/H Screw  
SK Treibschraube  
Vis TP F/H 3x8mm  
Tornillo 3x8mm TP F/H
- ⑮ 5.8mm ピロボール (銀)  
Pillow Ball (silver)  
Kugelschraube (silber)  
Rotule (argent) 5,8mm  
R—tula 5.8mm (Plateado)
- ⑯ 3 x 52mm シャフト Shaft  
Welle Axe 3x52mm Eje 3x52mm

Cのマーク  
Marked OCÓ  
C links markiert  
Marqu OCÓ  
"C" derecha

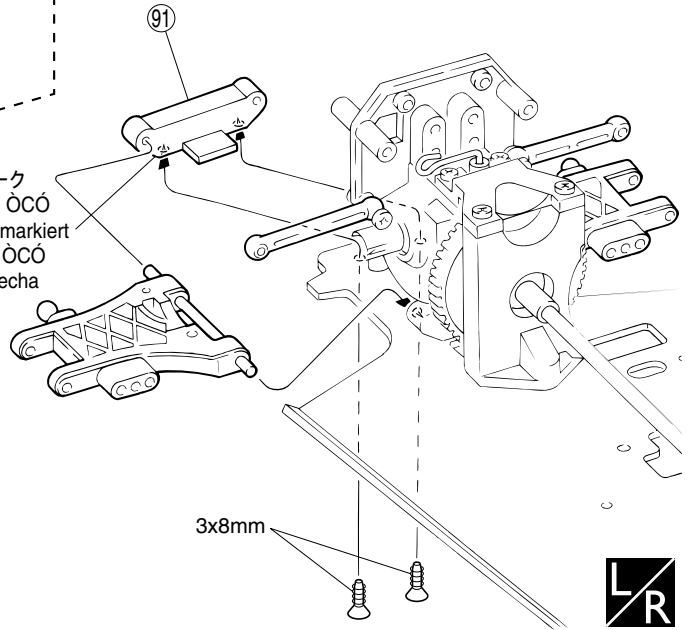

**17** リヤサスペンション / Rear Suspension  
Hintere Aufhängung / Suspension arri re / Suspensi—n Trasera

- ⑦ 5 x 10mm メタル  
Metal Bushing  
Lager  
Bague M tal 5x10mm  
Casquillo Metálico 5x10mm

< 右側用 Right >  
< Rechts Drolte Derecho >

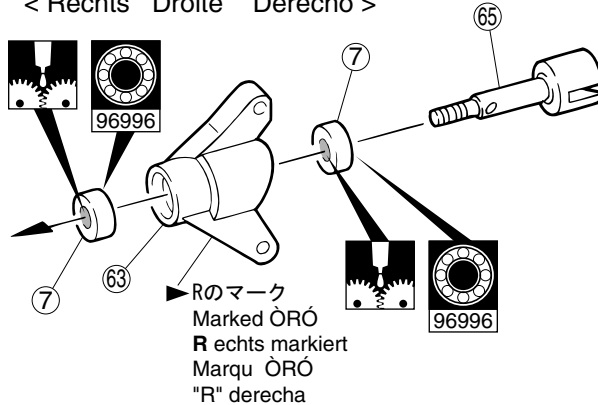

Rのマーク  
Marked ORÓ  
R echts markiert  
Marqu ORÓ  
"R" derecha

< 左側用 Left >  
< Links Gauche Izquierda >

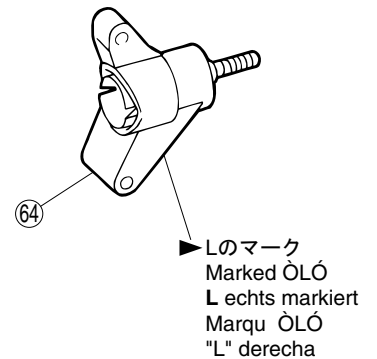

Lのマーク  
Marked OLÓ  
L echts markiert  
Marqu OLÓ  
"L" derecha

**18** リヤサスペンション / Rear Suspension  
Hintere Aufhängung / Suspension arri re / Suspensi—n Trasera

- 3 x 12mm TPビス  
TP Screw  
LK Treibschr  
Vis TP 3x12mm  
Tornillo 3x12mm TP
- ⑳ 3 x 24mm スクリューピン  
Screw Pin  
Schraubachse  
Vis 3x24mm  
Tornillo Pasador 3x24mm

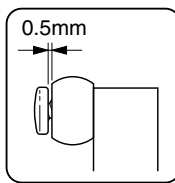

右側用  
For Right Rechts  
Drolte Derecho



左側用  
For Left Links  
Gauche Izquierda

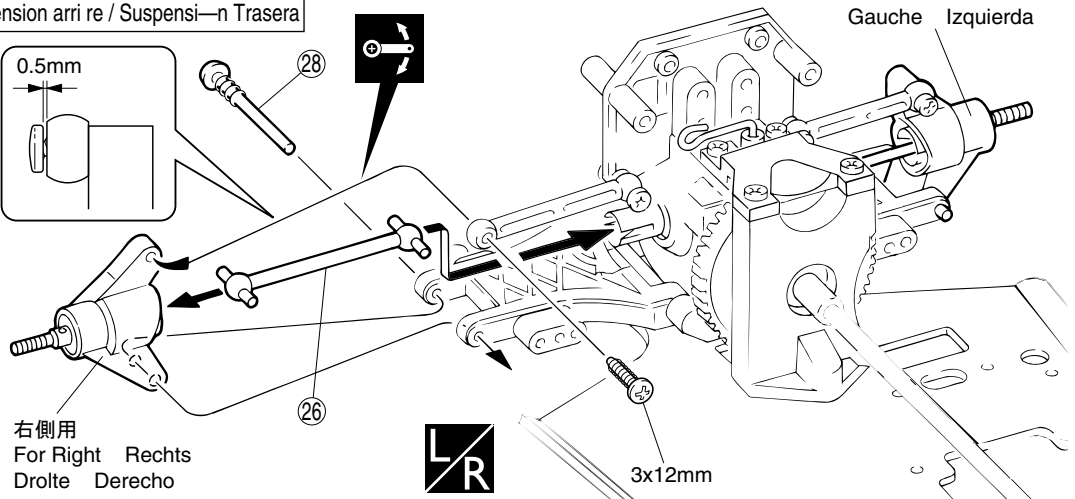

グリスを塗る。  
Apply grease.  
Fetten.  
Graissez.  
Aplicar grasa.

オプションのベアリングの品番。(例: No.96996)  
Ball bearings are optional! (with optional part no.)  
Wahlweise Kugellager (Jeweils mit Best.-Nr.)  
Les roulements sont en option. (avec les pi ces en option Ni)

可動するように組立てる。  
Ensure smooth, non-binding movement when assembling.  
Das Teil muß sich leicht bewegen lassen.  
La pi ce doit pouvoir pivoter autour de la vis.  
Asegúrese que la pieza se mueve suavemente.

左右同じように組立てる。  
Assemble left and right sides the same way.  
Bauen Sie eine linke und eine rechte Seite.  
Assemblez le c<sup>mt</sup>t gauche comme le c<sup>mt</sup>t droit.  
Realice el montaje de igual forma en ambos lados.

**19** リヤサスペンション / Rear Suspension / Hintere Aufhängung  
Suspension arri re / Suspensi—n Trasera

3 x 16mm TPビス  
TP Screw  
LK Treibschr  
Vis TP 3x16mm  
Tornillo 3x16mm TP

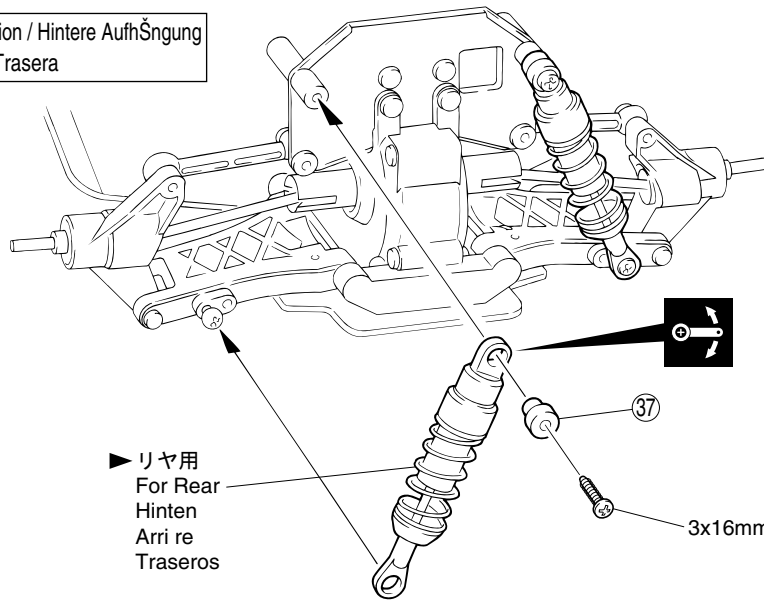
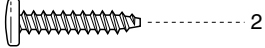

**20** エンジン / Engine / Verbrennungsmotor  
Moteur / Motor

2.6 x 25mm ビス  
Screw  
LK Schraube  
Vis 2.6x25mm  
Tornillo 2.6x25mm

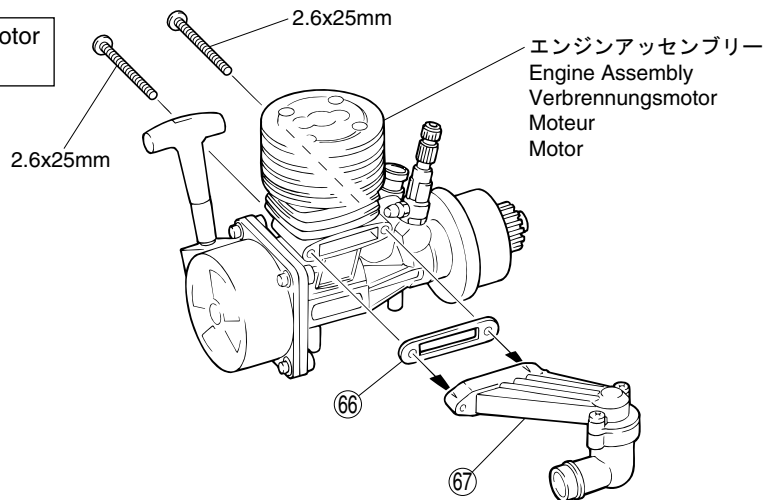

**21** エンジン / Engine / Verbrennungsmotor  
Moteur / Motor

3 x 8mm ビス  
Screw  
LK Schraube  
Vis 3x8mm  
Tornillo 3x8mm

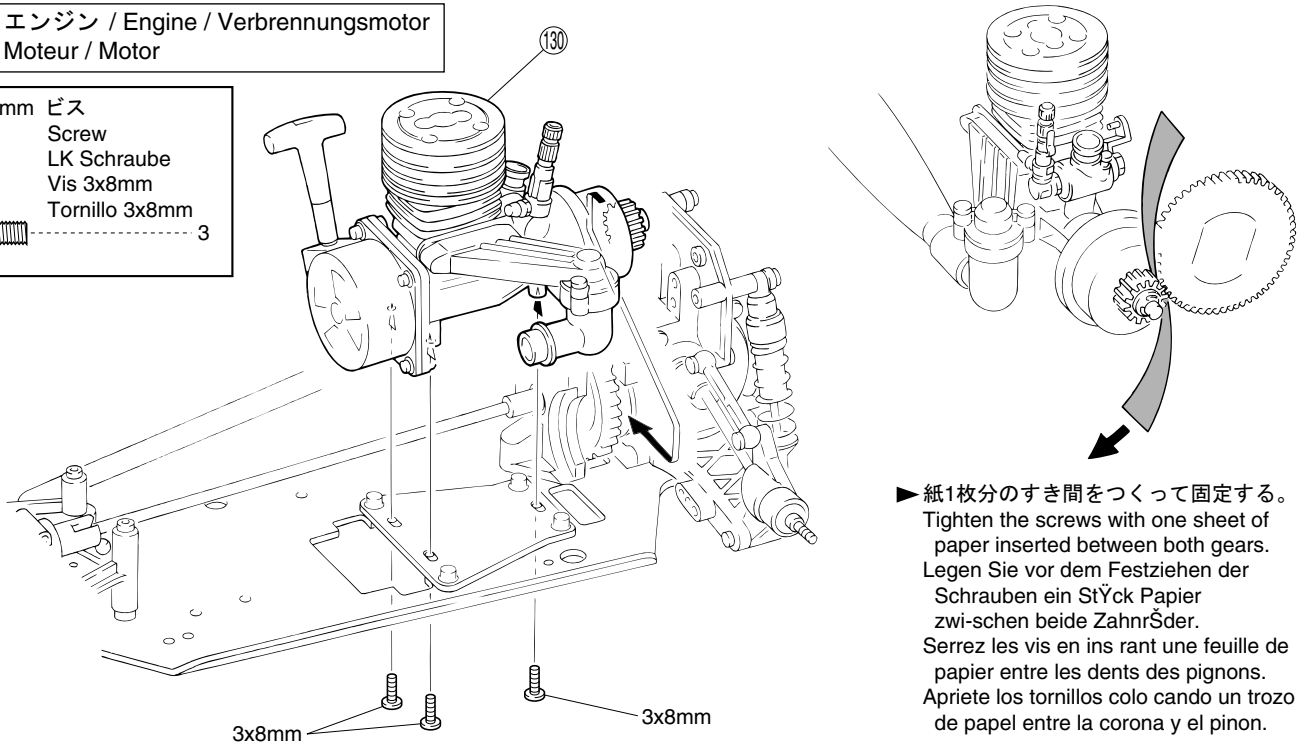
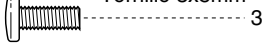

▶ 紙1枚分のすき間をつくって固定する。  
Tighten the screws with one sheet of paper inserted between both gears.  
Legen Sie vor dem Festziehen der Schrauben ein Stück Papier zwischen beide Zahnräder.  
Serrez les vis en ins rant une feuille de papier entre les dents des pignons.  
Apretete los tornillos colando un trozo de papel entre la corona y el pinon.

可動するように組立てる。  
Ensure smooth, non-binding movement when assembling.  
Das Teil muß sich leicht bewegen lassen.  
La pi ce doit pouvoir pivoter autour de la vis.  
Asegórese que la pieza se mueve suavemente.

左右同じように組立てる。  
Assemble left and right sides the same way.  
Bauen Sie eine linke und eine rechte Seite.  
Assemblez le c<sup>TM</sup>t gauche comme le c<sup>TM</sup>t droit.  
Realice el montaje de igual forma en ambos lados.

## 22 メカプレート / Radio Plate Die Radioplatte / Platine radio / Bandeja de Radio

### ● シャシー裏面

Underside of chassis.  
Unterseite vom Chassis.  
Unterseite vom Chassis  
Parte inferior chasis.

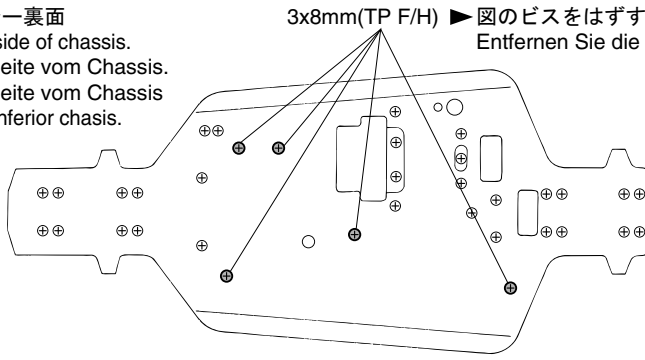

3x8mm(TP F/H) ▶ 図のビスをはずす。 / (For ARR) Temporarily remove the screws shown.  
Entfernen Sie die Schrauben wie gezeigt. / Retirer la vis. / Afloje los tornillos indicados.

▶ 左図を示すビスを取り外し、メカボックスと燃料タンク（チューブも取り外す）を取り出します。  
(For ARR) Undo the screws (shown left) to temporarily remove the Fuel Tank and Radio Box.  
Lösen Sie die im Bild gezeigten Schrauben und entfernen Sie den Tank und die R/C-Box.  
Retirer les vis comme indiqu<sup>e</sup> et <sup>l'</sup> le reservoir ainsi que le boîtier radio.  
Afloje los tornillos mostrados, desmonte el dep<sup>o</sup>sito y la caja de radio.

### ● 燃料タンク

Fuel Tank  
Tank  
R reservoir  
Deposito

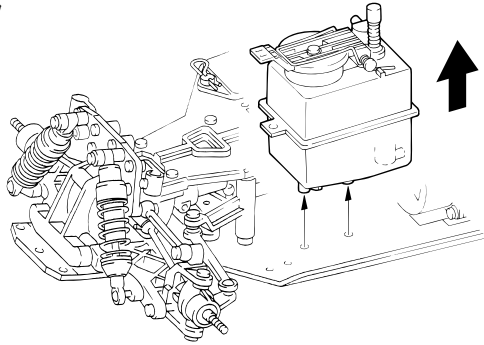

### ● メカボックス

Radio Box  
RC Box  
Boîtier radio  
Caja de radio

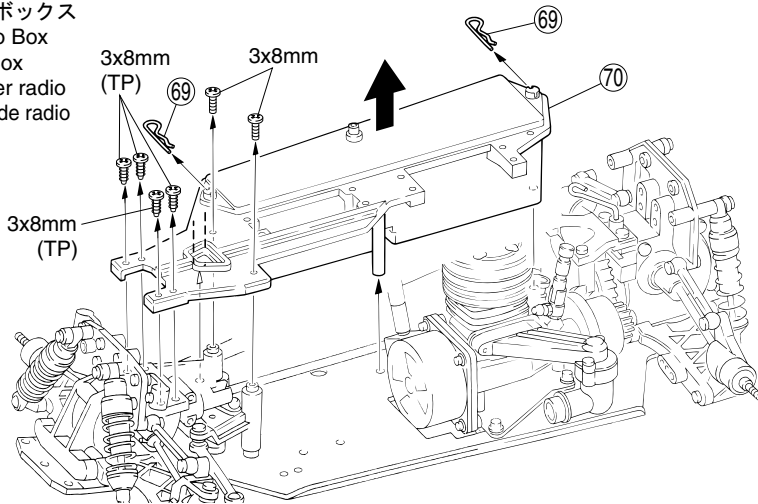

▶ メカボックスのフタを取り外す。  
Remove the radio box cover.  
Entfernen Sie die Abdeckung der R/C-Box.  
Ouvrir le couvercle du boîtier radio.  
Abra la tapa de la caja de radio.

▶ ここで取りはずしたビスをなくさないように注意する。  
Please be careful not to lose the screws you take out here.  
Bewahren Sie alle Schrauben gut auf, die Sie hier demontieren.  
Attention ^ ne pas garer les vis retir<sup>es</sup> ici.  
Tenga precauci—n de no perder los tornillos aflojados.

## 23 プロポ / Radio / RC-Anlage Radio / Equipo de Radio

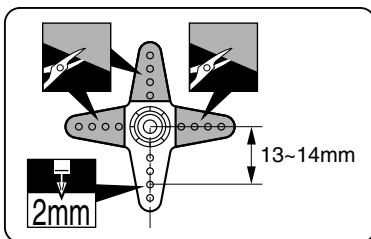
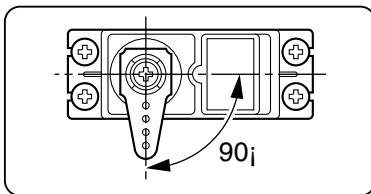

▶ この部分を回さない。回した場合は、3ページ(プロポの準備)の調整をもう1度行なう。  
Ensure that the servo is set at neutral before fitting the servo Horn. Refer to page 3 (Radio Preparation) or your radio's instructions for details.  
Nicht Verdrehen! Siehe Seite 3, falls der Fahrtenregler versehentlich verdreht worden ist.  
Ne pas faire pivoter. Si cette pi ce a t pivot e par erreur, se r f rer page 3 pour un bon r ajustement.  
No giralo, si lo hace por descuido, vea la p gina 3.

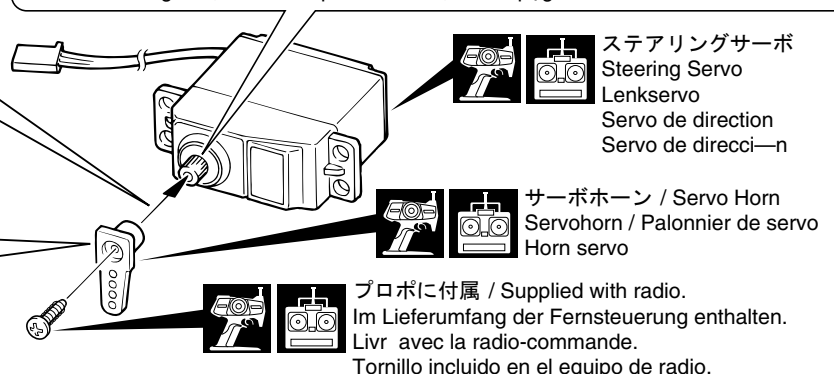

をカットする。  
Cut off shaded portion.  
Schneiden Sie die schraffierten Fl<sup>o</sup>chen heraus.  
Coupez la partie gris e.  
Corte la zona oscurecida.

2mmの穴をあける (例)。  
Drill holes with the specified diameter.  
Bohren Sie L<sup>o</sup>cher im angegebenen .  
Percez des trous dans le ^ indiqu<sup>e</sup>.  
Perfore agujeros con la medida indicada.

readys<sup>e</sup>tには付属。  
Included with "readys<sup>e</sup>t" version.  
Im Readys<sup>e</sup>t enthalten.  
Livr dans la version Readys<sup>e</sup>t.  
Incluido en el Readys<sup>e</sup>t.

注意して組立てる所。  
Pay close attention here!  
Vorsicht! Wichtiger Hinweis!  
Attention! Avis important!  
Preste atenci—n.

**24** プロポ / Radio / RC-Anlage  
Radio / Equipo de Radio



A-1

ステアリングサーボ  
Steering Servo  
Lenkservo  
Servo de direction  
Servo de direcci—n



3 x 8mm TPビス  
TP Screw  
LK Treibschr  
Vis TP 3x8mm  
Tornillo 3x8mm TP



8

⑦③ 46mm クランクロッド  
Crank Rod  
Gestänge  
Biellette  
Tirante

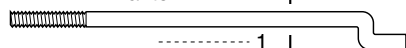

3x8mm

3x8mm

⑦② 4.5mm ボールエンド Ball End  
Kugelpfanne Chape R—tula

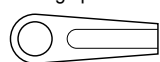

1

**1:1**

▶ コネクターをボックスの中へ入れる。  
Insert leads into the radio box as shown.  
Verlegen Sie die Anschlusskabel in die R/C-Box.  
Connecter les prises dans le boîtier radio.  
Conecte los conectores en la caja de radio.

**25** プロポ / Radio / RC-Anlage  
Radio / Equipo de Radio

受信機  
Receiver  
Empfänger  
Récepteur  
Receptor

スイッチ  
Switch  
Schalter  
Interrupteur  
Interruptor



電池ボックス  
Battery Box  
Batteriehalter  
Boîtier à piles  
Portapilas



▶ プロポの説明書を参考に、コネクターを接続する。  
Connect as per radio instruction manual.  
Schließen Sie die Servos gemäß der Bedienungsanleitung Ihrer RC-Anlage an.  
Branchez selon la notice de la radio.  
Conecte siguiendo las instrucciones del manual del equipo de radio.

使用する袋詰。  
Part bags used.  
Verwendeter Teilebeutel.  
Sachet utilis .  
Bolsa a utilizar.

readysetには付属。  
Included with "readysset" version.  
Im Readysset enthalten.  
Livr dans la version Readysset.  
Incluido en el Readysset.

注意して組立てる所。  
Pay close attention here!  
Vorsicht! Wichtiger Hinweis!  
Attention! Avis important!  
Preste atenci—n.

**1:1** 原寸図。  
True-to-scale diagram.  
Maßstabsgetreue Darstellung.  
Illustration à l'èchelle.  
Dibujo a tama—o real.

# 26

プロポ / Radio / RC-Anlage  
Radio / Equipo de Radio



A-1

3 x 8mm TPビス  
TP Screw  
LK Treibschr  
Vis TP 3x8mm  
Tornillo 3x8mm TP



3

⑥9 フックピン

Hook Pin  
Karosserieklammer  
Goupille  
Presilla carrocer'a



2



▶ コードをはさみ込まないように、  
カバーを取り付ける。  
Be careful not to trap the radio leads  
when re-fitting the radio box cover.  
Montieren Sie die Abdeckung der  
R/C-Box.  
Refermer le couvercle du boitier radio.  
Coloque la tapa.

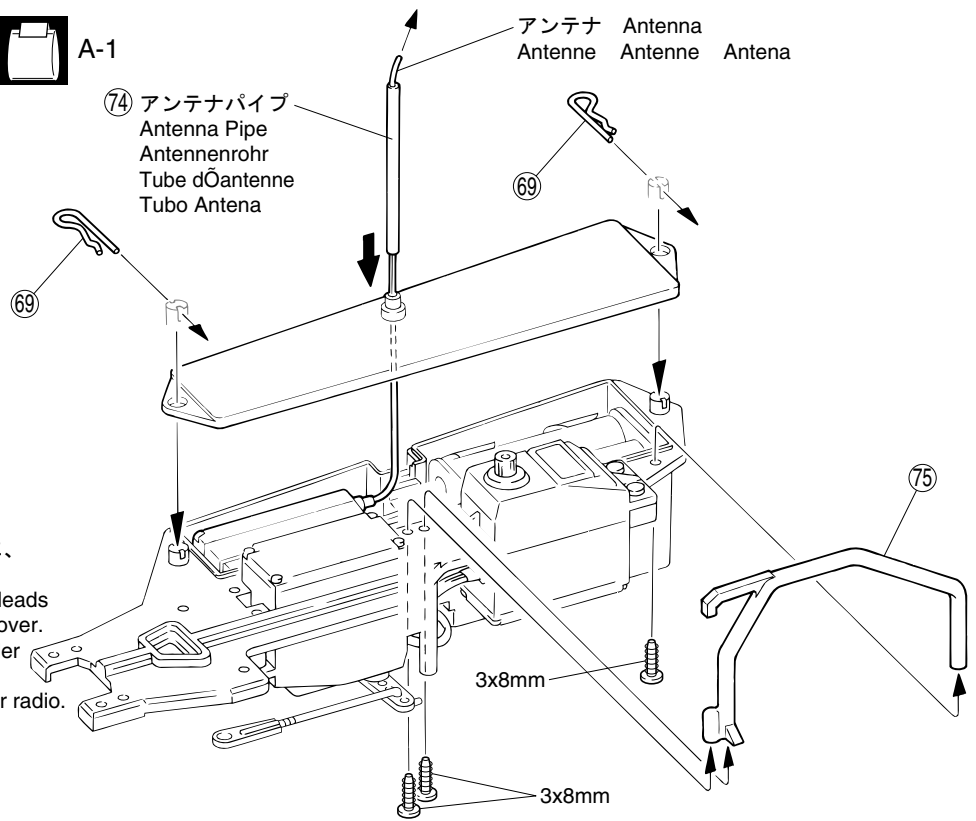

# 27

プロポ / Radio / RC-Anlage  
Radio / Equipo de Radio

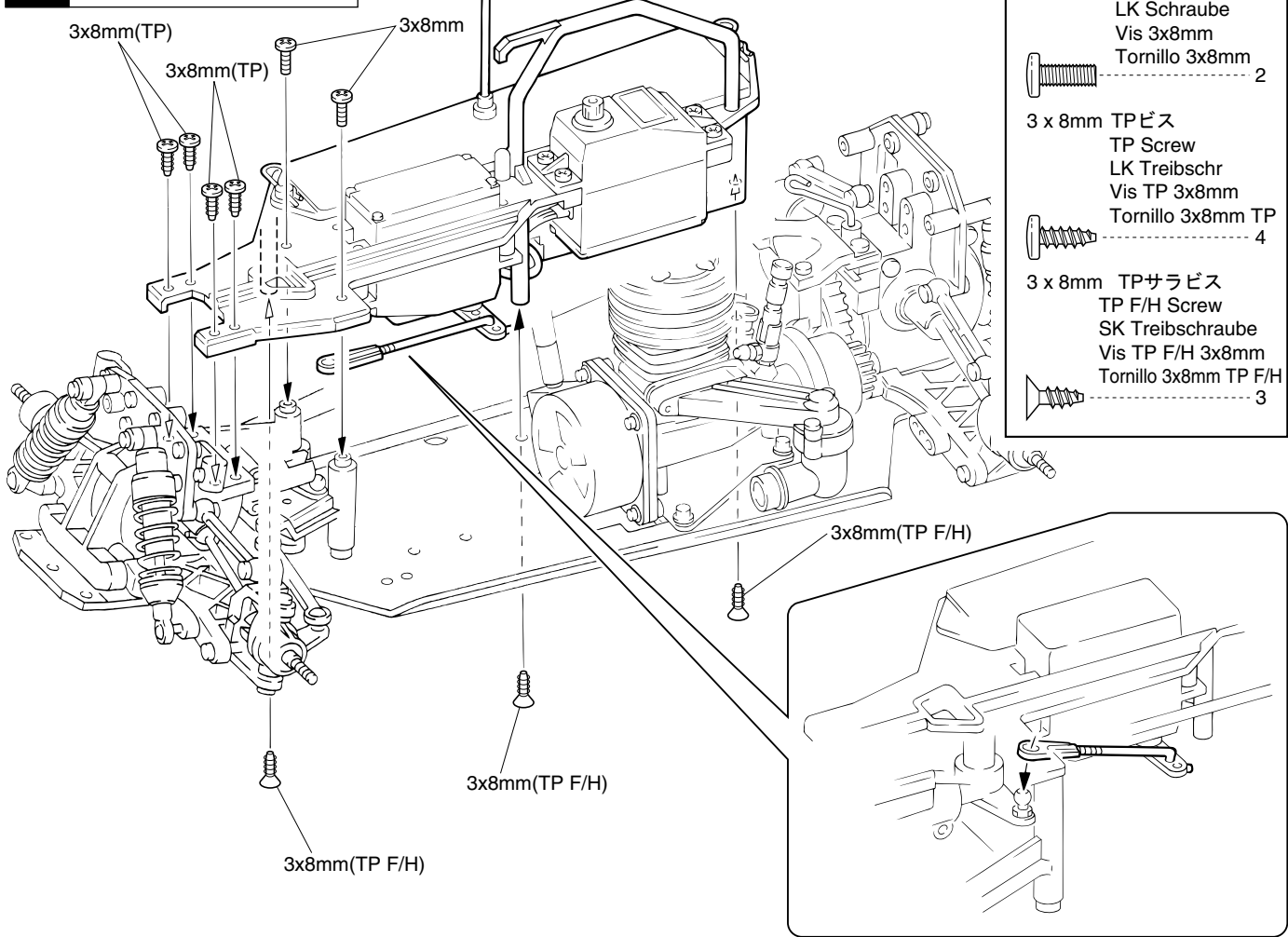

- 3 x 8mm ビス  
Screw  
LK Schraube  
Vis 3x8mm  
Tornillo 3x8mm
- 3 x 8mm TPビス  
TP Screw  
LK Treibschr  
Vis TP 3x8mm  
Tornillo 3x8mm TP
- 3 x 8mm TPサラビス  
TP F/H Screw  
SK Treibschraube  
Vis TP F/H 3x8mm  
Tornillo 3x8mm TP F/H

使用する袋詰。  
Part bags used.  
Verwendeter Teilebeutel.  
Sachet utilis .  
Bolsa a utilizar.

注意して組立てる所。  
Pay close attention here!  
Vorsicht! Wichtiger Hinweis!  
Attention! Avis important!  
Preste atenci—n.

## 28 燃料タンク / Fuel Tank Tank / R servoir / Deposito

3 x 8mm TPサラビス  
TP F/H Screw  
SK Treibschraube  
Vis TP F/H 3x8mm  
Tornillo 3x8mm TP F/H

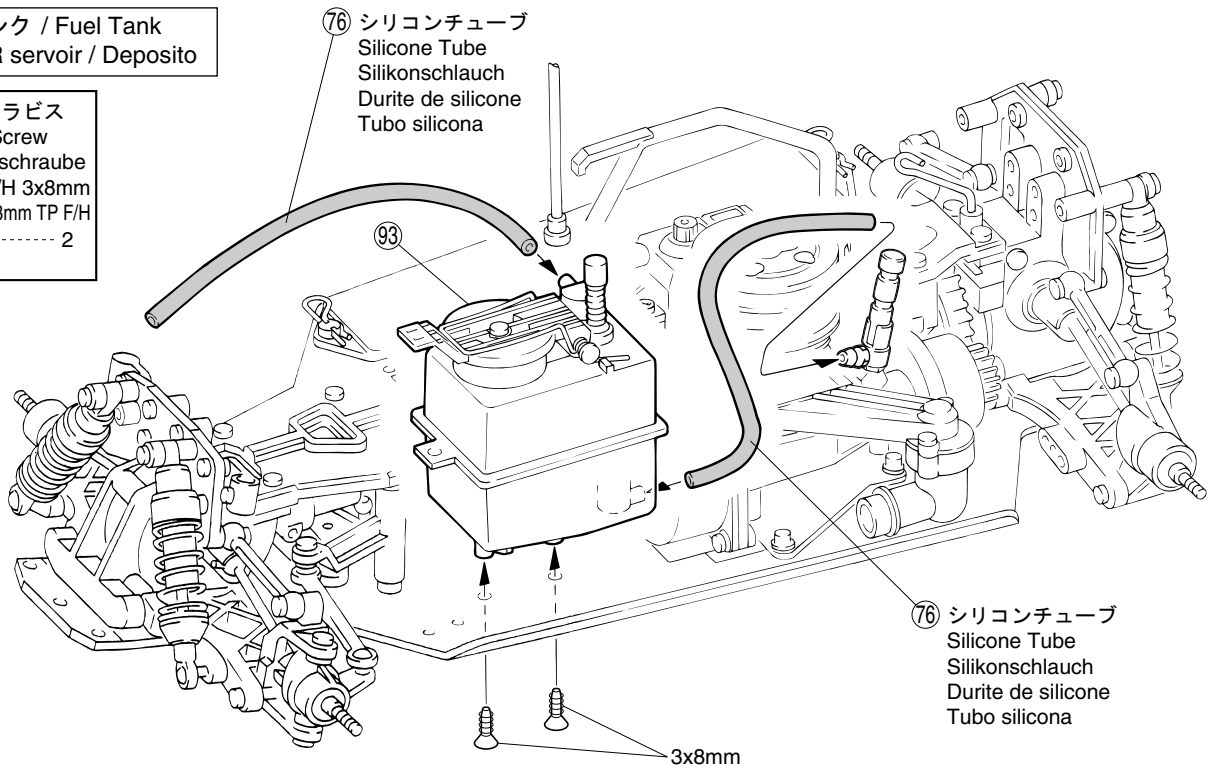
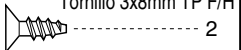

## 29 マフラー / Muffler / Schalldämpfer Echappement / Escape

シリコンチューブ 76  
Silicone Tube  
Silikonschlauch  
Durite de silicone  
Tubo silicona

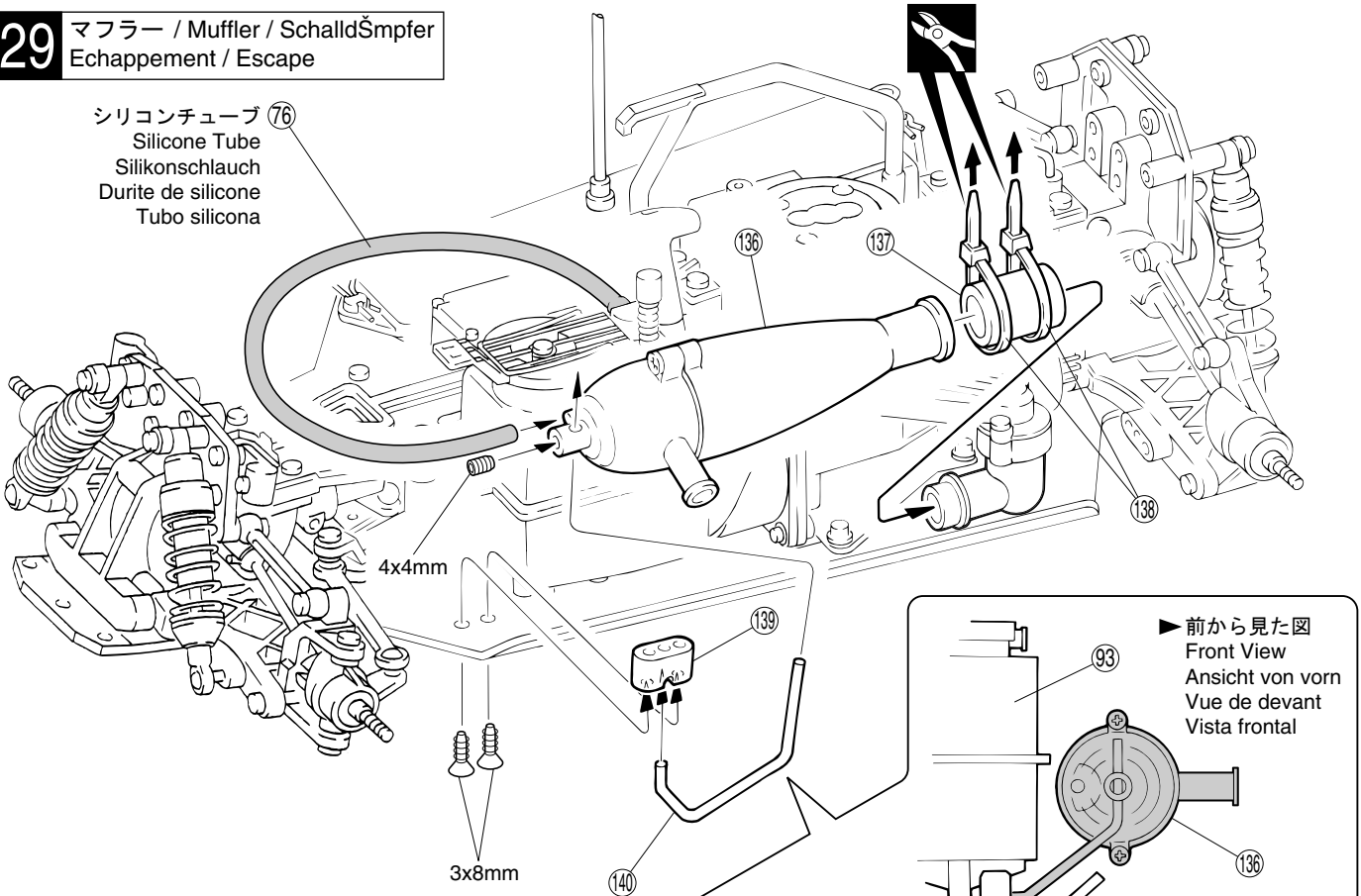

3 x 8mm TPサラビス  
TP F/H Screw  
SK Treibschraube  
Vis TP F/H 3x8mm  
Tornillo 3x8mm TP F/H

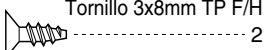

4 x 4mm セットビス  
Set Screw  
Gewindestift  
Vis BTR 4x4mm  
Prisionero 4x4mm

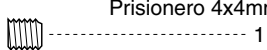

▶ 93 燃料タンクと 136 マフラーが接触しないように取り付ける。  
Keep a space in between 93 Fuel Tank and 136 Muffler.  
Achten Sie auf ausreichend Abstand zwischen dem Tank 93 und dem Schalldämpfer 136.  
Veiller ^ pr server un espace entre le r servoir 93 et l' chappement 136  
Mantenga un espacio entre 93 Deposito de Combustble y el 136 Escape.

余分をカットする。  
Cut off excess.  
†berschÿssiges Material abschneiden.  
Coupez l'Öexc s.  
Corte el sobrante.



⑦⑨ ストッパー  
Stopper Stelling  
Arretoir Prisonero



⑧⑩ スプリング

Spring Feder  
Ressort Muelle



2mm ワッシャー

Washer  
Scheibe  
Rondelle 2mm  
Arandela 2mm

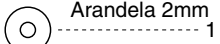

2 x 15mm TPビス

TP Screw  
RK Treibschr  
Vis TP 2x15mm  
Tornillo 2x15mm TP

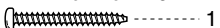

⑧② 6mm プラカラー  
Plastic Collar  
Kunststofflager  
Palier plastique  
Casquillo plástico

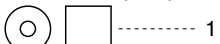

3 x 3mm セットビス

Set Screw  
Gewindestift  
Vis BTR 3x3mm  
Prisionero 3x3mm

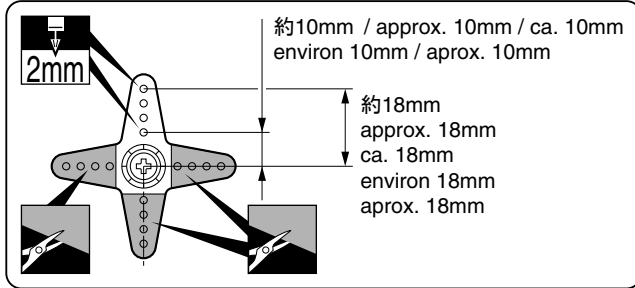
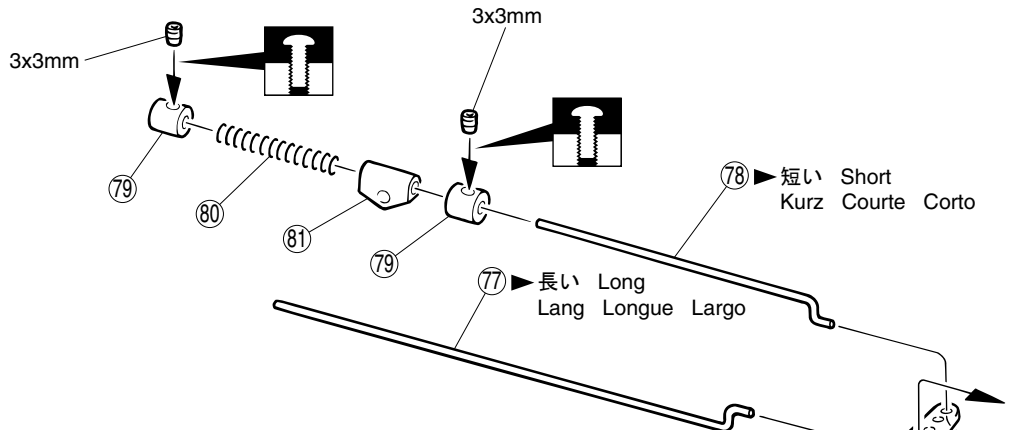
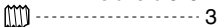

少し傾けて取り付ける。  
Fit Servo Horn like this when  
servo is neutral.  
Montieren Sie das Servohorn  
wie im Bild dargestellt.  
Fixer le servo  
comme indiqu .  
Instale el horn de servo  
tal y como se indica.

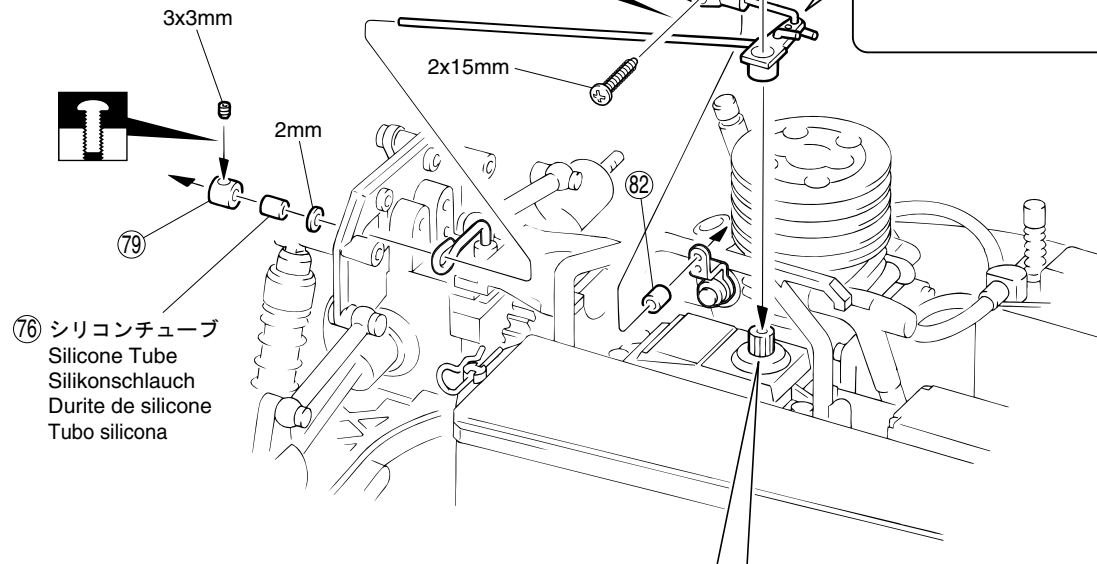

この部分を回さない。回した場合は、3ページ（プロポの準備）の調整をもう1度行なう。  
Ensure that servo is set at neutral before fitting servo horn. Refer to page 3 (arrangement of the radio system)  
Nicht Verdrehen! Siehe Seite 3, falls der Fahrtenregler versehentlich verdreht worden ist.  
Ne pas faire pivoter. Si cette pièce a pivoté par erreur, se référer page 3 pour un bon ajustement.  
No girarlo, si lo hace por descuido, vea la página 3.

- 使用する袋詰。  
Part bags used.  
Verwendeter Teilebeutel.  
Sachet utilis .  
Bolsa a utilizar.
- readyssetには付属。  
Included with "readysset" version.  
Im Readysset enthalten.  
Livr dans la version Readysset.  
Incluido en el Readysset.
- 注意して組立てる所。  
Pay close attention here!  
Vorsicht! Wichtiger Hinweis!  
Attention! Avis important!  
Preste atenci—n.
- 仮止め。  
Tentatively tighten.  
VorlSufig festziehen.  
Vissez temporairement.  
Apriete de manera provisional.
- 可動するように組立てる。  
Ensure smooth, non-binding movement when assembling.  
Das Teil muS sich leicht bewegen lassen.  
La pi ce doit pouvoir pivoter autour de la vis.  
Asegorese que la pieza se mueve suavemente.
- 2mmの穴をあける（例）。  
Drill holes with the specified diameter.  
Bohren Sie Lscher im angegebenen .  
Percez des trous dans le " indiqu .  
Perfore agujeros con la medida indicada.
- をカットする。  
Cut off shaded portion.  
Schneiden Sie die schraffierten FISchen heraus.  
Coupez la partie gris e.  
Corte la zona oscurecida.

# 31 スロットルリンケージ / Throttle Linkages

## Gasgestänge / Tringlerie de gaz / Varillaje de gas

- ニュートラル  
Neutral  
Neutral  
Neutre  
Neutro

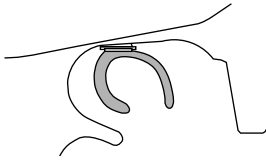

スロットルストップスクリューで調整する。  
Adjust the throttle stop screw thus.  
Justierung wie in der Darstellung gezeigt.  
Ajuster la vis d'arrêt avec la commande de gaz.  
Ajuste con el tornillo de ralentí.

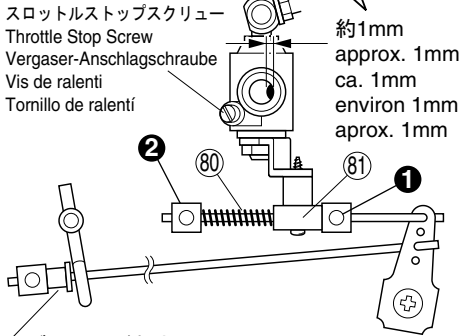

スロットルストップスクリュー  
Throttle Stop Screw  
Vergaser-Anschlagschraube  
Vis de ralentí  
Tornillo de ralentí

約1mm  
approx. 1mm  
ca. 1mm  
environ 1mm  
aprox. 1mm

▶ブレーキが効きはじめる位置。  
Position where brake starts working.  
Darstellung zeigt die Gestängeposition,  
ab der die Bremskraft eintritt.  
Position de début de fonctionnement du frein.  
Posición donde comienza a frenar.

▶図の状態、①を⑧①に軽く押し当て固定し、  
⑧①が少し縮む様に、②を固定する。  
Set the Throttle Linkage ①, then the Spring  
and Stopper ②, as shown.  
Montierung entsprechend der Darstellung.  
Assembler comme indiqué. Fixer la pcs ①  
lorsque la pcs ⑧① touche. Fixer la pcs ②  
lorsque le ressort est un peu compressé.  
Realice el montaje tal y como se muestra.  
Coloque ① cuando contacte ⑧①. Coloque ②  
cuando el muelle ⑧① se comprima un poco.

- スロットルハイ  
Full Throttle  
Vollgas  
Plein gaz  
Máximo Gas

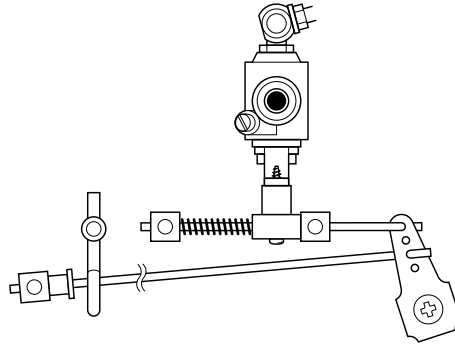
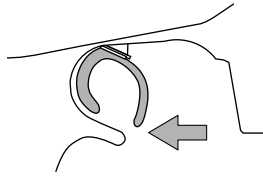

▶キャブレターが全開の時、図のようになるようにする。  
Position of throttle Servo Horn is like this with throttle fully  
opened.  
Justieren Sie das Ruderhorn am Vergaser wie dargestellt.  
La commande de gaz doit être placée comme sur le  
schéma lorsque le carburateur est ouvert au maximum.  
Posición del horn de gas cuando el gas esté al máximo.

▶確認が終わったら、とりつける。  
After setting linkages, fit Air Filter ⑧③.  
Nach Überprüfung der Einstellungen  
wird der Luftfilter montiert.  
Après contrôle, monter ⑧③.  
Una vez comprobado, instale ⑧③.

- ブレーキ  
Brake  
Brems  
Frein  
Freno

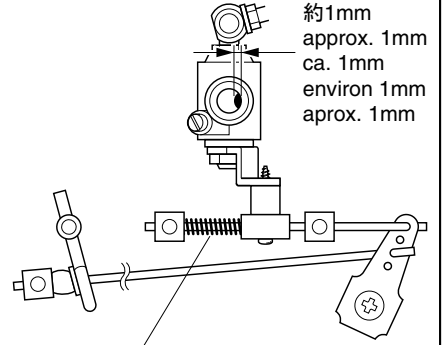
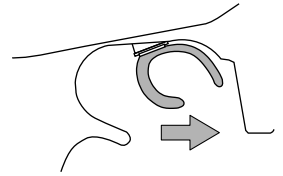

▶スプリングが縮む。  
Spring is compressed when  
Throttle is closed and Brake  
is actuated.  
Justieren Sie die Feder.  
Ressort légèrement  
comprimé.  
El muelle se comprime.

約1mm  
approx. 1mm  
ca. 1mm  
environ 1mm  
aprox. 1mm

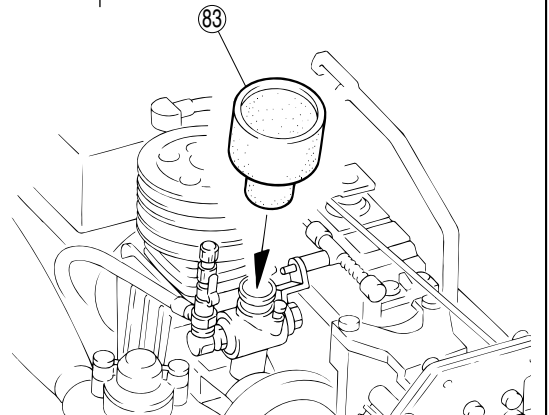

サスペンション / Suspension / Aufhängung  
Suspension / Suspensi—n

3 x 12mm TPビス  
TP Screw  
LK Treibschr  
Vis TP 3x12mm  
Tornillo 3x12mm TP  
4

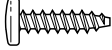

●車高を下げる場合。  
Adjust the ride height.  
Justierung der Höhe.  
Ajuster la garde au sol.  
Ajustar la altura.

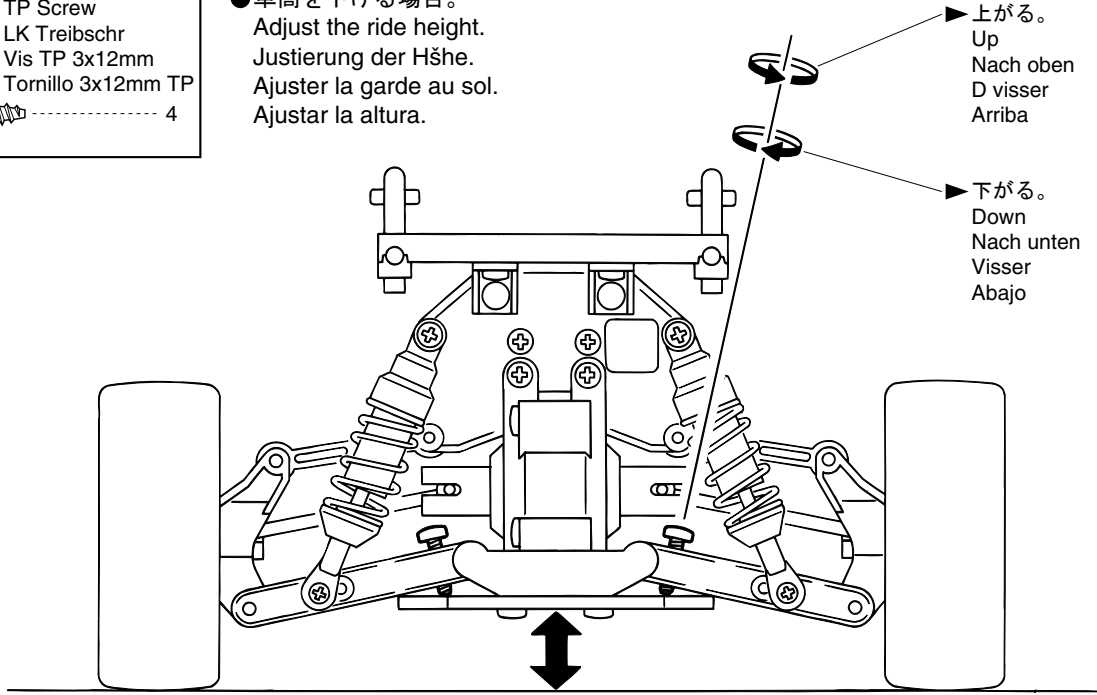

< フロント >  
< Front >  
< Vorne >  
< Avant >  
< Delantera >

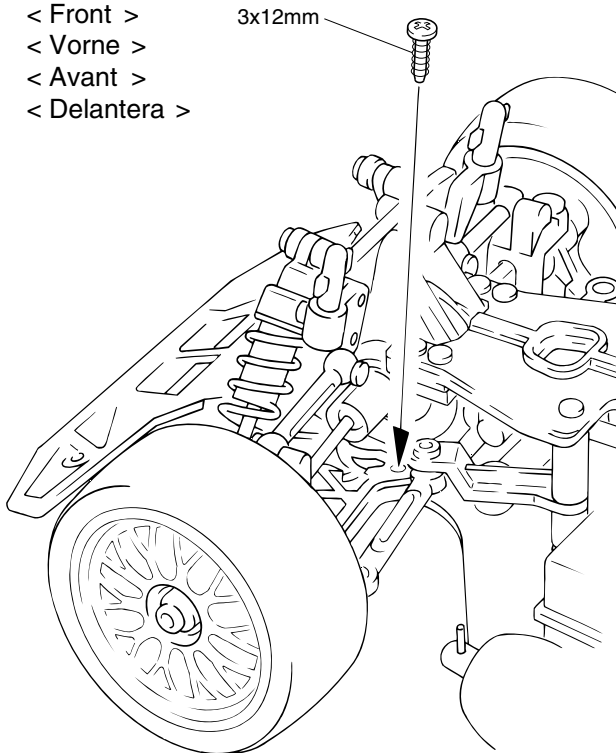

< リヤ >  
< Rear >  
< Hinten >  
< Arri re >  
< Trasera >

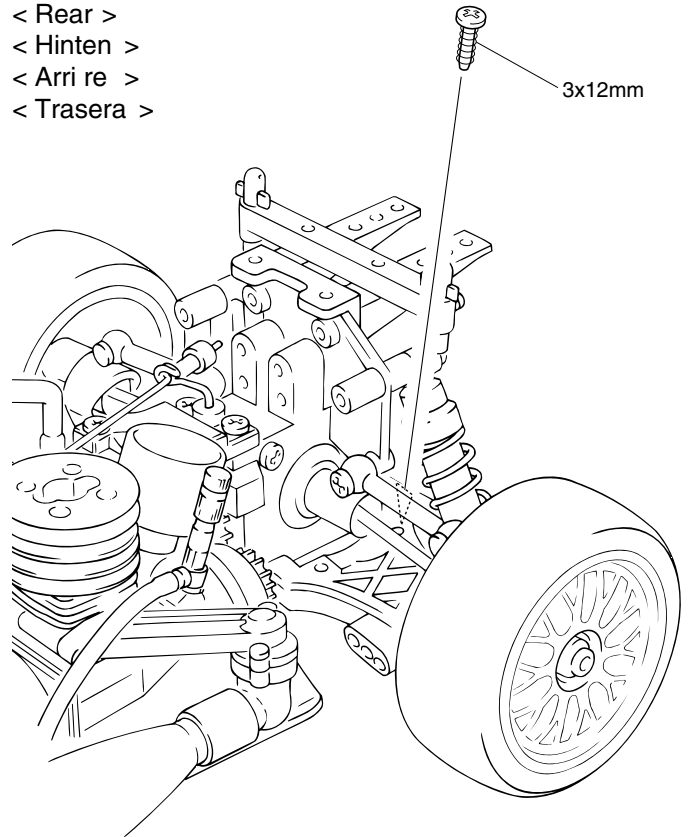

**LR** 左右同じように組立てる。  
Assemble left and right sides the same way.  
Bauen Sie eine linke und eine rechte Seite.  
Assemblez le c<sup>TM</sup>t gauche comme le c<sup>TM</sup>t droit.  
Realice el montaje de igual forma en ambos lados.



**取扱いの注意 / Operating your model safely  
Zu Ihrer Sicherheit / Consignes de s curit / CONSEJOS DE SEGURIDAD**



次のような時、場所では走らせない。思わぬ事故の原因になります。

**WARNING: Do NOT operate the model in the following places and situations: (Non-observance may lead to accidents!)**

**VORSICHT: Bedienen Sie Ihr Modell niemals an folgenden Orten und unter folgenden Umständen!**

**ATTENTION: N'Utilisez pas votre mod le dans les endroits suivants!**

**AVISO: NO ruede su modelo en los siguientes lugares y bajo las siguientes condiciones.**

- 走行時は、必ずボディを装着してください。
- 必要以上に前／後進の操作を繰り返すことは、おやめください。
- 下記の場所での走行は、故障の原因になりますのでおやめください。
  - ・ シャシーにからむような草の生えているところ。
  - ・ 泥地、砂地、砂利の多いところ。
- 定期的に、各部のビス類が緩んでないか確認してください。
- 走行させてはいけない場所。

1. 自動車道路。
2. 小さな子供のそば、人の多いところ。
3. 民家の近く、公園など。
4. 室内、せまいところ。

※人にケガをさせる原因になります。また、物をこわしたり、他人の迷惑になります。

- プロポ関係の電池残量が少ない時。

電池が減ってくるとコントロールができなくなり、暴走や衝突の原因になります。

- 近くで無線操縦模型を楽しんでいる人がいる。

同じバンドでの同時走行はできません。コントロールができなくなり、暴走や衝突の原因になります。

- 車の動きがおかしい??とき

すぐに走行を中止して原因を調べてください。原因不明のまま走行させると、思わぬ故障や事故の原因になります。

- Always run your car with the body shell mounted!
- Avoid changing the running direction too often and too abruptly.
- Do not run your car on ground:
  - ・ that is overgrown with grass.
  - ・ that is muddy, sandy or rocky.
- Check all screws, nuts etc. on a regular basis for looseness.

Operate your model **ONLY** in spacious areas with no people around! Do **NOT** operate it:

1. on roads!
2. in places where children and many people gather!
3. in residential districts and parks!
4. indoors and in limited space!

\* Non-observance may account for personal injury and property damage!

Always check the radio batteries!

Radio reception will be reduced if weak batteries are used, You may lose control of your car when running this way and this could lead to accidents.

Keep in mind that people around you may also operate a radio control model!

**NEVER** share the same frequency with somebody else at the same time! Signals will be mixed and you will lose control of your model. This may lead to accidents!

When the model is behaving strangely . . !

Immediately stop the model and check the reason. As long as the problem is not cleared, do **NOT** operate it! This may lead to further trouble and unforeseen accidents!

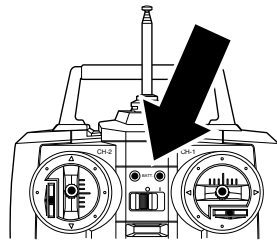
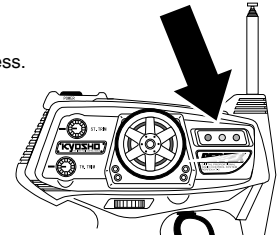

- Bedienen Sie Ihr Auto, nur wenn die Karrosserie montiert ist!
- Wechseln Sie die Fahrtrichtung nicht zu oft oder zu abrupt.
- Vermeiden Sie Gelände, das:
  - ・ mit Gras überwachsen ist.
  - ・ schlammig, sandig oder steinig ist.
- Überprüfen Sie regelmäßig alle Schrauben, Muttern usw. auf festen Sitz.

Bedienen Sie Ihr Modell **nur** an sicheren und geräumigen Orten. Bedienen Sie es **niemals**:

1. auf öffentlichen Straßen!
2. dort, wo sich Leute und Kleinkinder aufhalten!
3. in Wohngebieten und Parks!
4. in engen, begrenzten Orten oder in Rufen!

\* Nichtbeachtung kann Verletzung von Personen sowie Sachschäden zur Folge haben!

Überprüfen Sie die Batterien der RC-Anlage!

Sobald die Batterien nachlassen, lassen auch das Sende- und Empfangsvermögen nach. Die Bedienung Ihres Modells mit schwachen Batterien kann zum Verlust Ihres Modells und schweren Unfällen

Bedenken Sie, daß auch andere in Ihrer Umgebung ein ferngesteuertes Modell bedienen könnten!

Stellen Sie sicher, daß **niemand** zur selben Zeit die-selbe Frequenz in Ihrer Umgebung benutzt! Das kann zum Verlust Ihres Modells sowie zu schweren Unfällen führen.

Wenn Ihr Modell nicht normal funktioniert, . . . :

Unterbrechen Sie die Bedienung augenblicklich und untersuchen Sie die Ursache. Solange sich nicht geklärt ist, bedienen Sie **niemals** Ihr Modell! Das könnte schwere Unfälle zur Folge haben!

- N'oprez votre voiture que lorsque la carrosserie est montée!
- Ne changez pas de direction trop brusquement ou trop fréquemment.
- N'oprez pas votre voiture sur du terrain:
  - ・ recouvert d'herbe.
  - ・ boueux, sableux ou recouvert de pierres.
- Vérifiez régulièrement la visserie.

Pour éviter tout accident, n'utilisez jamais votre modèle :

1. à proximité de routes!
2. dans un endroit avec des enfants et promeneurs!
3. à proximité de résidences, d'écoles et d'habitats!
4. en lieux étroits ou dans un endroit étroit!

\* Ne pas respecter ces consignes peut entraîner la perte de votre modèle et avoir des conséquences fatales.

Quand les piles de la radio sont déchargées :

Si les piles sont insuffisamment chargées, la réception de la radio devient faible.

L'utilisation de votre modèle avec des piles insuffisamment chargées peut entraîner la perte de votre modèle ainsi que des accidents graves!

Assurez-vous que personne n'utilise votre fréquence au même instant!

N'utilisez **jamais** la même fréquence que quelqu'un d'autre. Cela pourrait entraîner la perte de votre modèle ainsi que des accidents graves!

Quand le fonctionnement de votre modèle est étrange :

Arrêtez immédiatement votre modèle et trouvez la cause. Sinon, vous risquez la perte de votre modèle ainsi que des accidents graves!

- Coloque la carrocería antes de rodar.
- No utilice su modelo en terrenos con hierba alta, con barro o arena.
- Compruebe periódicamente todos los tornillos, tuercas, etc.

Maneje su modelo **SOLO** en espacios abiertos donde no se congregue gente. **NO** lo utilice en:

1. Calles ni carreteras.
  2. En parques con niños jugando.
  3. En áreas residenciales.
  4. En lugares cerrados sin ventilación.
- \* Respete siempre estos consejos.

Compruebe regularmente el nivel de carga de las baterías.

Cuando el nivel de carga de las baterías es bajo, la transmisión y recepción de su equipo de radio puede fallar ocasionando la pérdida de control de su modelo. No siga utilizando su modelo hasta haberla cargado.

Recuerde que puede haber muchos aficionados al R/C utilizando la misma frecuencia que usted.

**NUNCA** utilice la frecuencia que está siendo utilizada por otro al mismo tiempo. Las señales podrán mezclarse ocasionando un serio accidente.

Cuando el modelo se comporte de forma extraña . . !

Detenga el modelo inmediatamente y compruebe la razón del fallo. No vuelva a utilizar su modelo hasta que el problema está resuelto.



事故やケガ等の危険防止のため、次のことを必ずお守りください。

**WARNING:** In order to avoid accidents and personal injury, be sure to observe the following:

警告

**VORSICHT:** Zur Unfall- und Sachschadenvermeidung, beachten Sie bitte auch folgendes:

**ATTENTION:** Respectez les consignes suivantes afin de faire voluer votre mod le en toute s curit :

●燃料の取扱いの注意。

1. 取扱いは、必ず屋外で。
2. 模型用グロー燃料を必ず使用。
3. 火気には絶対に近づけない。
4. 飲んだり、目に入れたりしない。
5. 保管は、キャップをしっかり締め幼児の手の届かない冷暗所に置く。
6. 使用後の空き缶は、火中に投げ入れない。

●回転している部分に、指や物などを入れない。

●走行直後は、エンジン、マフラー周辺は高温になっているので、すぐにはさわらない。

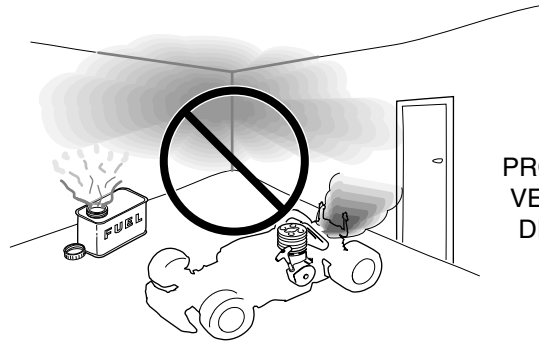

禁止  
PROHIBITED  
VERBODEN  
DEFENDU

●Handling fuel safely:

1. Handle fuel **only** outdoors!
2. **Only** use glow fuel for radio control models!
3. **Never** use fuel indoors or in places with open fires and sources of heat!
4. **Never** swallow fuel **or** let it into your eyes!
5. Store fuel **only** in cool, dry and dark places out of children's reach! Tightly shut the cap!
6. Do **not** dispose of empty fuel cans into a fire! There is danger of explosion!

●Do **not** put fingers or any objects inside rotating and moving parts!

●Right after use, do **not** touch the engine and muffler! Danger of burning yourself!

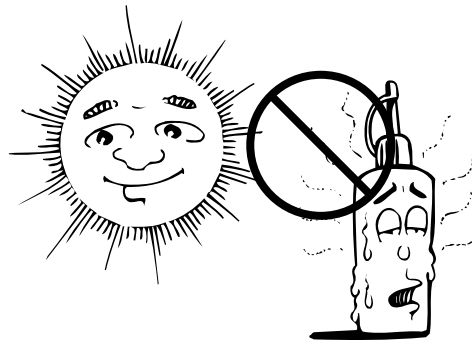

禁止  
PROHIBITED  
VERBODEN  
DEFENDU

●Zum sicheren Gebrauch von Kraftstoff:

1. Kraftstoff **nur** drauŝen gebrauchen!
2. **Nur** Kraftstoff fŝr RC-Modelle gebrauchen!
3. Kraftstoff **niemals** drinnen oder in der Nŝhe von Feuer- und Hitzequellen gebrauchen!
4. Kraftstoff **niemals** schlucken! Vorsicht auch vor Kraftstoffspritzer in die Augen!
5. Kraftstoff **nur** in kŝhlen, trockenen und dunklen Orten auŝer Reichweite von Kindern aufbewahren! Sorgfŝtig verschlieŝen!
6. **Niemals** leere Kanister in ein offenes Feuer werfen! Explosionsgefahr!

●Stecken Sie **niemals** Ihre Finger in bewegende oder sich drehende Teile.

●Nach dem Fahren, fassen Sie **niemals** den Verbrennungsmotor und den Schalldŝmpfer an! Verbrennungsgefahr!

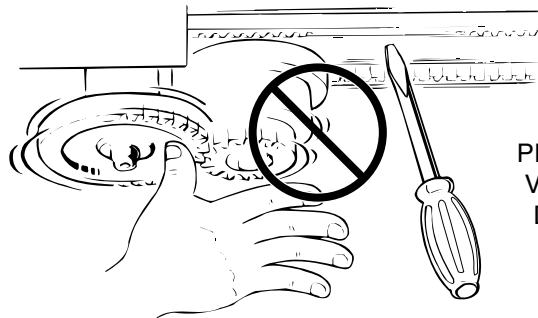

禁止  
PROHIBITED  
VERBODEN  
DEFENDU

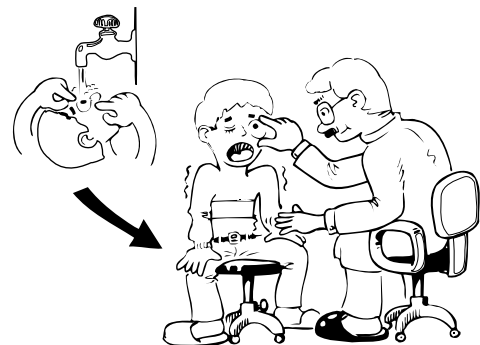

●Consignes de s curit :

1. Utiliser **seulement** ^ l'Õint rieur!
2. Utiliser **seulement** pour mod les radio-t l command s!
3. **Ne jamais** utiliser ^ l'Õint rieur et ^ proximit d'Õun feu ou d'Õune source de chaleur!
4. **Ne jamais** avaler! Attention aux projections dans les yeux!
5. **Toujours** garder dans un endroit frais, sec et sombre hors de port e des enfants! Bien visser le capuchon!
6. **Ne jamais** jeter un bidon vide dans un feu! Danger d'Õexplosion!

●**Ne jamais** mettre vos doigts dans des parties en mouvement!

●Apr s utilisation, **ne jamais** toucher le moteur et le silencieux! Danger de br lures!

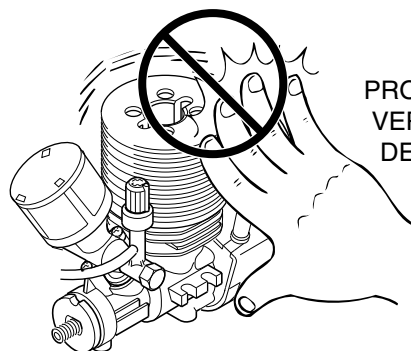

禁止  
PROHIBITED  
VERBODEN  
DEFENDU

# エンジンカーの取扱いについて

## HOW TO HANDLE ENGINES IN GP CARS

### エンジン各部名称と働き / ENGINE DESCRIPTION / Der Verbrennungsmotor / Description du moteur

グロープラグ  
圧縮された混合気に点火する。  
**Glow Plug:**  
Ignites the compressed air-fuel mixture.  
**Glühkerze:**  
Die Glühkerze sorgt für die Zündung des Treibstoffgemisches.  
**Bougie ~ incandescence:**  
provoque l'explosion du mélange air-carburant comprimé.

ニードル  
混合気の燃料の量を調整する。  
**Needle Valve:**  
Adjusts the amount of fuel inflow for the mixture.  
**Dÿsennadel:**  
Mit der Dÿsennadel wird die Treibstoffmenge reguliert, die der Motor erhält.  
**Pointeau:**  
régule l'arrivée d'essence dans le carburateur.

キャブレター  
燃料と空気を混ぜ混合気を作り、その量でエンジンの回転数をコントロールする。  
**Carburetor:**  
Mixes air and fuel appropriately to control engine running.  
**Vergaser:**  
Der Vergaser regelt das Luft-Treibstoffgemisch.  
**Carburateur:**  
mélange l'air et le carburant de manière appropriée.

スロットルストップスクリュー  
アイドリング時のスロットルレバーの開き具合を調整する。  
**Idle Adjustment Screw:**  
Adjusts the carburetor opening when idling.  
**Anschlagschraube für Leerlauf:**  
Mechanische Justierung für Leerlaufdrehzahl.  
**Vis de réglage du ralenti:**  
régule l'ouverture du carburateur.

リコイルスターター  
エンジンを始動させる。  
**Recoil Starter:**  
Starts the engine.  
**Anreißstarter:**  
Durch Ziehen am Anreißstarter wird der Motor gestartet.  
**Tirrette de démarrage:**  
assure le démarrage du moteur.

スロットルレバー  
混合気の量を調整しエンジンの回転数を制御する。  
**Throttle Lever:**  
Adjusts amount of air-fuel mixture inflow and controls engine rpm.  
**Drosselklappen:**  
Die Anlenkung des Drosselklappens wird mit dem Gasservo verbunden.  
**Lever de gaz:**  
régule le mélange air-carburant et définit le régime moteur.

エンジンは精密部品で構成されています。不用意に分解等をする、エンジン本来の性能を発揮できなくなることがあります。

**Engines include many high-precision parts. If disassembling engines carelessly, their original performance may be lost!**

Der Motor enthält viele empfindliche Präzisionsteile. Achten Sie beim Zerlegen und Zusammenbau darauf, daß Sie alle Teile richtig montieren! Andernfalls kann der Motor beschädigt werden!

**Le moteur est composé de nombreuses pièces de haute précision. Si vous ne le démontez pas soigneusement, les performances pourraient s'en ressentir!**

### 走行前のチェック / CHECKLIST BEFORE RUNNING / Die Checkliste vor dem Start / Points à vérifier avant le démarrage

- ビスなどのゆるみはありませんか？
- 可動部分はスムーズに動きますか？  
また、グリス等適切に塗ってありますか？
- エアクリーナーはついていますか？  
また、汚れて目詰まりしていませんか？
- 燃料パイプの詰まりやひび割れ、接続の不良はありませんか？
- マフラーや、エキゾーストパイプ等の接続に不良はありませんか？
- 送・受信機の電池はありますか？また、確実に固定されていますか？
- サーボ、リンクはスムーズで正確に動作しますか？
- 走行場所は安全ですか？
- 近くで同じバンドで無線操縦模型をしている人はいませんか？

- Ensure all screws are securely tightened.
- Ensure all moving parts move without binding.  
Are they greased for non-binding movement?
- Install an air cleaner. Ensure it is clean and not clogged.
- Ensure the fuel lining is proof, with no cracks.  
Ensure it is not clogged.
- Ensure the muffler and exhaust are damage-free.
- Ensure the radio batteries are fresh.  
Are they securely installed?
- Ensure servos and linkages move without binding.
- Ensure the area of operation is safe.
- Ensure nobody is on your frequency at the same time.

- Überprüfen Sie, ob alle Schrauben festgezogen sind.
- Überprüfen Sie, ob alle beweglichen Teile leichtgängig und an den entsprechenden Stellen gefettet sind.
- Ist der Luftfilter richtig montiert?
- Achten Sie auf einen knickfreien Verlauf des Treibstoffschlauches im Modell.
- Überprüfen Sie, ob der Auspuff fest am Motor montiert ist.
- Überprüfen Sie, ob die Akkus / Batterien für die RC-Anlage geladen / frisch sind.
- Überprüfen Sie, ob die Servoanlenkungen sich leichtgängig bewegen können.
- Achten Sie darauf, daß das Gelände für den Betrieb Ihres Modells geeignet ist.
- Achten Sie auf eine Frequenzkontrolle!

- Assurez-vous que toutes les vis soient bien serrées.
- Assurez-vous que les pièces en mouvement ne cogent rien.  
Sont-elles bien graissées?
- Installez un filtre à air. Assurez-vous qu'il soit propre.
- Assurez-vous que les tubes d'arrivée d'essence soient correctement installés et propres.
- Assurez-vous que l'échappement ne soit pas endommagé.
- Assurez-vous que les batteries soient bien chargées. Sont-elles bien fixées?
- Assurez-vous que les servos et leurs connexions peuvent être utilisés sans rien cogner.
- Assurez-vous que la piste où vous roulez est sûre.
- Assurez-vous que personne n'emploie la même fréquence que vous en même temps.



**警告** 燃料の蒸気、排気ガスは有害ですので、必ず屋外で取扱ってください。  
**Since exhausts and fuel vapors are noxious to health, use fuel only outdoors!**

- 1** タンクに燃料を入れる。  
 Fill in the fuel.  
 Befüllen Sie den Tank.  
 Versez le carburant.

タンク内にゴミやホコリが入らないように注意する。  
 Ensure that dirt does not enter the fuel tank.

▶ Achten Sie darauf, daß kein Schmutz in den Treibstoff gelangt.  
 Evitez que la poussière ne s'introduise dans votre réservoir.

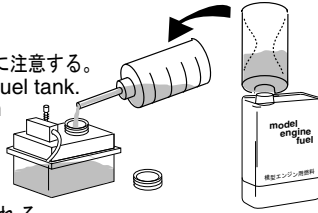

- 2** 送信機、受信機の順にスイッチをいれる。  
 First, switch on the transmitter and next, the receiver.  
 Schalten Sie zuerst den Sender, dann den Empfänger ein.  
 Allumez d'abord l'émetteur et ensuite, le récepteur.

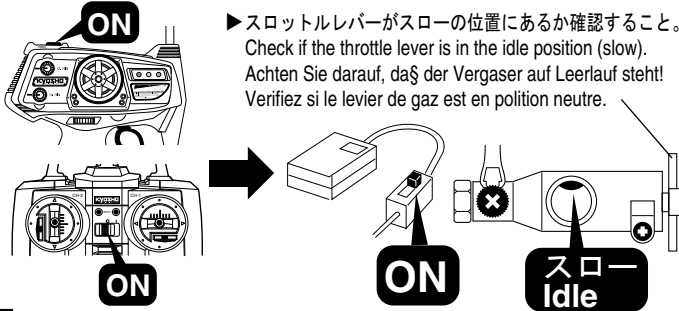

▶ スロットルレバーがスローの位置にあるか確認すること。  
 Check if the throttle lever is in the idle position (slow).  
 Achten Sie darauf, daß der Vergaser auf Leerlauf steht!  
 Vérifiez si le levier de gaz est en position neutre.

- 3** ニードルを調整。  
 Adjust the needle valve.  
 Einstellung der Dÿsenadel.  
 Régler le pointeau

**1** ニードルが止まるまで軽くしめる。(時計回り)  
 Gently screw in the needle valve (clockwise rotation).  
 Schließen Sie vorsichtig die Dÿsenadel (Drehen im Uhrzeigersinn).  
 Vissez complètement, et sans forcer, la vis de pointeau (dans le sens des aiguilles d'une montre)

**2** エンジンの説明書を参考に指定回転ゆるめる。(反時計回り)  
 Refer to the engine instruction manual and unscrew the needle valve as specified (counter clockwise rotation).  
 ...ffen Sie die Dÿsenadel 1,5 Umdrehungen (Drehen gegen den Uhrzeigersinn).  
 Réglez-vous aux instructions du manuel de montage et dévissez la vis de pointeau comme indiqué (dans le sens contraire des aiguilles d'une montre)

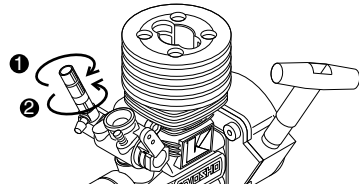

- 4** チョークボタンを押す。  
 Push the primer button.  
 Drücken Sie den Pumpknopf.  
 Appuyez sur la pompe d'amorçage.

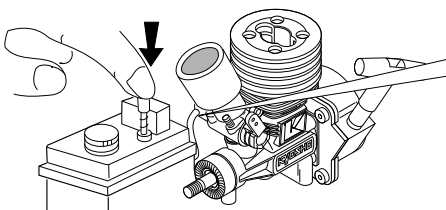

ここに燃料が来たら、さらに1回チョークボタンを押す。  
 When fuel is coming up to this point, push the primer button one more time.

Wenn der Treibstoff im Schlauch am Vergaser angelangt ist, drücken Sie den Pumpknopf noch ein weiteres Mal.

Quand le carburant a atteint ce niveau, reappuyez une fois sur la pompe d'amorçage.

▶ キャブレターに燃料が入ったら、リコイルスターターを2~3回引くと、エンジン内に燃料が行きわたり、始動しやすくなる。  
 Engine starting becomes easier when some fuel enters the carburetor and spreads through the engine after pulling the recoil starter 2 to 3 times.

Ziehen Sie den Anreißstarter 2-3 mal durch, damit der Treibstoff in den Brennraum gelangt.

Le démarrage du moteur s'effectuera plus facilement quand le carburant sera dans le carburateur et sera réparti dans le moteur après avoir tiré 2 ou 3 fois la tige de démarrage.

- 5** プラグヒートをつなぐ。  
 Connect the glow plug heater.  
 Schließen Sie den Glühkerzenakku an die Glühkerze an.  
 Connectez le chauffe-bougie.

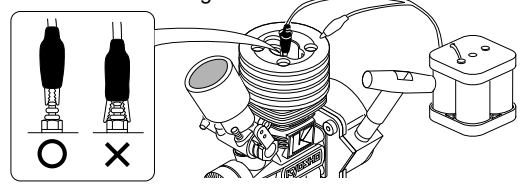

- 6** エンジンを始動する。  
 Start the engine  
 Anlassen des Motors  
 Démarrer le moteur

**1** 送信機のスロットルトリムを上げ始動しやすくする。  
 Engine starting becomes easier when raising the throttle trim.  
 ...ffen Sie das Drosselklappen im Vergaser wie dargestellt über die Gastrimmung am Sender.

Le démarrage du moteur se fait plus facilement si vous levez le stick de gaz.



- 2** 下記の方法でエンジンを始動する。  
 Start the engine in either of the following ways:  
 Starten Sie den Motor auf eine der dargestellten Arten.  
 Démarrer le moteur comme indiqué ci-dessous:

- 7** エンジンを暖気運転する。  
 Run the engine up.  
 Das Einstellen des Motors.  
 Augmentez le régime moteur.

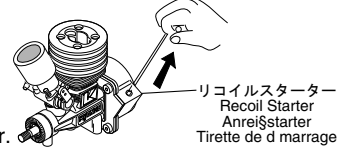

**1** スロットルを少し上げてエンジンを温める。  
 Move the throttle control a little up to enhance engine run up.  
 Geben Sie etwas Gas, nachdem der Motor angesprungen ist.  
 Levez le stick de gaz pour accroître le régime moteur.

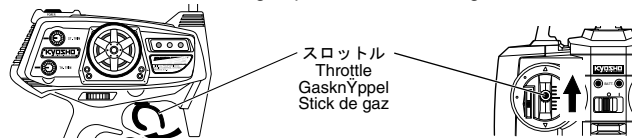

**2** エンジンの回転が安定したら、スロットルスティックとスロットルトリムを戻して、プラグヒートははずす。  
 When rpm become stable, lower the throttle control and trim, and disconnect the glow plug heater.

10 Sekunden nach dem Anspringen des Motors kann der Glühkerzenakku entfernt werden.

Quand le régime moteur se stabilise, baissez le stick de gaz et déconnectez le chauffe-bougie.

- 8** エンジンを止めるときは燃料チューブを強くつまむ。  
 Pinch fuel tube for stopping engine.  
 Zum Stoppen des Motors klemmen Sie den Kraftstoffschlauch ab.  
 Pincer la durite d'arrivée d'essence pour stopper le moteur.



始動後のエンジン本体、マフラーなどは、高温になっていますので、やけどをしないよう十分注意してください。  
**The engine and muffler get hot! Do not touch them during and right after operation!**

**WARNING** Der Motor und der Auspuff werden sehr heiß.  
**VORSICHT** Nicht berühren, Verletzungsgefahr!

**ATTENTION** Le moteur et l'échappement sont très chauds!  
 Ne les touchez pas pendant ou juste après l'utilisation.

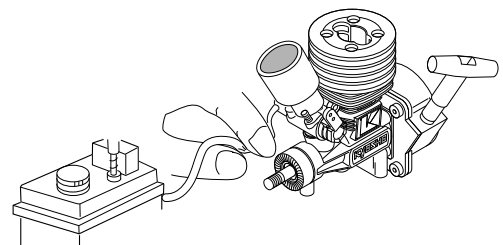



- 9** エンジン停止後、受信機、送信機の順にスイッチを切る。  
After stopping the engine, first switch off the receiver, then the transmitter.  
Nach Abstellen des Motors erst den Empfänger, dann den Sender ausschalten.  
Apr s avoir arr t le moteur, teignez d'abord le r cepteur, ensuite l' metteur.

**10** エアクリーナーのメンテナンスを行う  
Maintenance for Air Cleaner

エアクリーナーには、上段、下段と2枚のフィルターが入っています。上段のフィルター（目が粗い）は、汚れたら早めに変換して下さい。下段のフィルター（目が細かい）も汚れている場合には交換します。

※RS-164 エアフィルター（フィルター各5枚入り）。エンジンへの細かいゴミの侵入を防ぐにはNo. 1948 エアクリーナーオイルの使用が効果的です。

This Air Cleaner contains 2 filters on upper and lower part. Please change upper filter (coarse mesh) if it get dust and also please change lower filter (fine mesh) too, if you find it dirty.  
※RS -164 Air Filter (each filter x5 included)  
No.1948 Air Cleaner Oil is effective to protect engine from the dust.

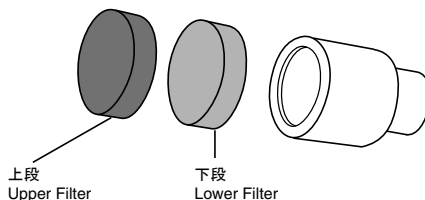

Das Luftfilterset enthält 2 Filter. Bei Verschmutzungen müssen beide Filter gewechselt werden.  
(RS-164 = Luftfilterset, 1948 = Luftfilteröl)

Ce filtre a air contient 2 mousses (une en haut, une en bas). Veiller a bien entretenir le filtre a air qui doit rester bien huile afin de proteger le moteur de la poussiere.

**ブレークイン / BREAK IN / Lassen Sie den Motor einlaufen / Rodage**

- ブレークインとは、新しいエンジンの慣らし運転のことです。ブレークインをおこなわないとエンジンに潤滑オイルがまわらないために、すぐにエンジンが焼き付いてしまいます。エンジンを長持ちさせるためにブレークインは必ず行ってください。

The break-in is necessary to "prepare" brandnew engines to regular and smooth running! If you fail to break-in an engine, the lubricating oil inside does not circulate and the engine will be caked with burns; running becomes difficult and engine life is shortened.

Neue Motoren müssen generell eingelaufen werden. Ohne diese Einlaufphase entwickeln die Motoren nicht ihre volle Leistung und lassen sich nur schwer einstellen. Es besteht eine erhebliche Beschädigungsgefahr des Motors.

Le redage est necessaire pour preparer les nouveaux moteurs a une utilisation reguliere et sans problemes. Si vous ne radez pas votre moteur, le graissage de votre moteur ne se fera pas correctement. L'utilisation sera difficile et la duree de vie de votre moteur en sera raccourcie.

- ▶スロットル：スローの位置。  
Move the throttle control to slow.  
Lassen Sie den Motor mit mittlerer Drehzahl und fetter Einstellung laufen.  
Baissez le stick de gaz.



- ▶スロットルトリム：エンジンが止まらない程度に上げておく。  
Move the throttle trim up, ensuring the engine will not stall.  
Kontrollieren Sie die Drehzahl am Gasknippel.  
Relevez le stick de gaz, pour que le moteur ne cale pas.

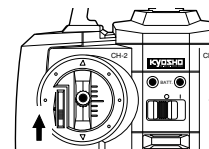

この時、ニードルは始動した位置からしめこまないようにしてください。  
At this moment, do not tighten the needle valve any further.

Regeln Sie mit der Dÿsennadel den Motor so ein, daÿ er sehr fett lÿuft.

A ce moment, ne serrez plus le pointeau.



**CAUTION  
WICHTIG  
ATTENTION**

ブレークイン中は、エンジンの回転を上げすぎると焼き付きの原因になりますので注意してください。  
**During the break-in, do not operate the engine with high rpm! Serious damage may be the result.**

**Wÿhrend der Einlaufphase muÿ der Motor sehr fett eingestellt sein. Vermeiden Sie hohe Drehzahlen, Beschÿdigungsgefahr!**

**Pendant le rodage, ne faites pas monter le moteur en regime. Les consequences pourraient tre graves!**

- 1** タイヤのあたらない台の上に車を置く。  
Place the car on top of a stand with the wheels aloof from the ground.

Bocken Sie das Fahrzeug so auf, daÿ sich alle Rÿder frei drehen kÿnnen.

Placez votre mod le sur un support, les roues n'ayant pas de contact avec le sol.

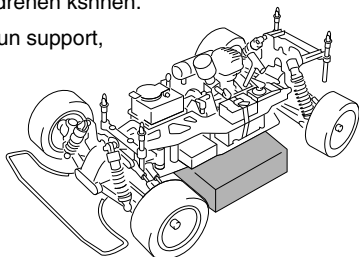

- 2** 「エンジンの始動」の手順でエンジンを始動する。  
Start the engine as specified in the chapter < ENGINE STARTING >.  
Starten Sie den Motor, wie zuvor beschrieben.

D mmarrez le moteur comme indiqu dans le chapitre 'DEMARRAGE DU MOTEUR'

- 3** 走行させながらブレークインを続ける。エンジンをいたわるつもりで走行させ、10~20° ずつニードルをしめこむ。  
Next, continue performing the break-in while running the car. Always screw in the needle valve 10 to 20° at a time in order not to damage the engine.

Lassen Sie nun den Motor beim Betrieb des Modells weiter einlaufen. Schlieÿen Sie die Dÿsennadel mit jeder Tankfÿllung in kleinen Schritten, bis der Motor seine volle Leistung abgibt.

Ensuite, continuez le rodage en faisant evoluer votre modele. Revissez le pointeau de 10 a 20 chaque fois, pour ne pas abimer votre moteur.

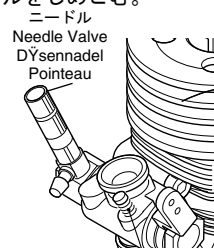

- 4** 10タンク程度走行したらブレークインは終了。  
Run the engine 10 tanks to complete the break-in.  
Nach 10 Tankfÿllungen ist der Einlaufprozeÿ vollendet.  
Pour terminer le rodage, faites evoluer votre modele ainsi pendant 10 pleins.

- 5** 通常走行のニードル位置は2と3/4回転を目安にしてください。これより大きくしめこむとオーバーヒートの原因となります。  
The needle valve setting for normal engine running lies between 2 and 3/4 turns screwed out from closed position. Screwing it further in, excessive heat may be generated.  
Die Dÿsennadeleinstellung fÿr den normalen Betrieb des Motors liegt bei ca. 2,4 Umdrehungen.

LL faut d visser le pointeau d' 2 tour 3/4 (apr s l'avoir viss compl tement) pour obtenir un r glage normal du moteur. D'autres r glages peuvent entrainer une surchauffe du moteur.

## エンジン調整 ENGINE ADJUSTMENT

### ●ブレークインが終了してから **1** **2** の順で調整してください。

Adjust in the order **1** and **2** once the break-in is completed.

Stellen Sie den Motor nach Punkt **1** und **2** ein.

Le rodage termin , suivez les instructions suivantes:

#### **1** ニードル調整 (最高回転数の調整)

Needle Valve Adjustment (Maximum Rpm Adjustment)

Einstellung der DŸsennadel fŸr Vollgasbereich.

R glage haut r gime.

#### **1** 「エンジンの始動」の手順でエンジンを始動し、車を走行させます。

Start the engine as explained in the chapter <ENGINE STARTING> and run your car.

Starten Sie den Motor.

Faites d marer votre moteur comme indiqu dand le chapitre 'DEMARRAGE DU MOTEUR' et faites voluer votre mod le.

#### **2** 直線でスロットルスティックをハイにした時の車のスピードを見ます。ニードルを10~20° ずつしめこむと、スピードが上がってきます。最高スピードが得られる所が、ニードルの最良位置です。

Watch the speed of your car running down a straight with the throttle control moved to high. When screwing in the needle valve 10i~20i, speed increases. When your car's speed reaches the peak, the needle valve setting is optimal.

Beobachten Sie Ihr Modell bei Vollgas auf der Rennstrecke. Je weiter Sie die DŸsennadel schlieŸen, desto hŸher dreht der Motor und umso schneller fŸhrt Ihr Fahrzeug. Wenn die maximale Geschwindigkeit erreicht ist, ist der Motor optimal eingestellt. Achten Sie darauf, daŸ der Motor immer noch eine leichte Rauchfahne zieht bei Vollgas.

Faites voluer votre mod le sur une pente en ligne droite en placant le stick de gaz vers le haut. En resserrant le pointeau de 10 ^ 20, la vitesse augmente.

Quand vous aurez atteint la vitesse maximum, le r glage du pointeau sera optimal.

#### **3** そこからさらにしめこむと、エンジンの排気が見えなくなったり、スピードが途中から落ちてきます。そのまま走行を続けると、エンジンが壊れてしまいます。すぐにニードルをゆるめてください。ニードルの最良位置から10~20° ゆるめた位置が、通常走行の位置です。

When screwing the needle valve further in, exhausts become invisible and rpm decrease. Running the engine with this setting damages the engine. Immediately unscrew the needle valve. Note that for normal running, the needle valve is screwed out 10i~20i from the valve's optimal setting position!

Wenn Sie den Motor zu mager einstellen, verschwindet die Rauchfahne und Ihr Motor Ÿberhitzt, die Drehzahl fŸllt ab.

En continuant ^ serrer la pointeau, les fumees d' chappement disparaissent et la vitesse diminue. Utiliser votre moteur dans ces conditions pourrait l'endommager. D vissez imm diatement le pointeau. Notez que pour un usage normal, le pointeau doit tre d viss de 10 ^ 20 de son reglage optimal.

ニードル  
Needle Valve  
DŸsennadel  
Pointeau

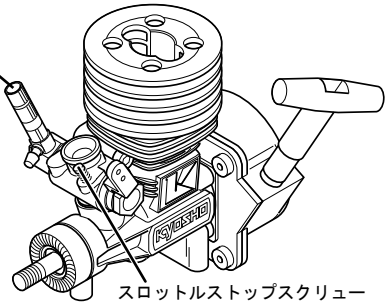

スロットルストップスクリュー  
Idle Adjustment Screw  
Anschlagschraube fŸr Leerlaufdrehzahl  
Vis de ralenti

#### **2** スロットルストップスクリュー (アイドリング回転数の調整)

Idle Adjustment Screw (Idling Rpm Adjustment)

Einstellung der DŸsennadel fŸr Leerlaufbereich.

R glage du ralenti.

▶スロットルは中立にして調整する。

Adjust with throttle control in neutral.

Stellen Sie den GasknŸppel auf Leerlauf.

Placez la commande de gaz en position neutre.

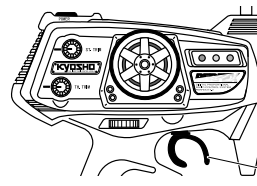

スロットルストップスクリュー  
Idle Adjustment Screw.  
Anschlagschraube fŸr  
Leerlaufdrehzahl.  
Vis de ralenti.

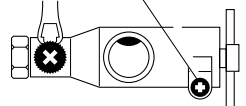

中立  
Neutral  
Leerlauf  
Neutre

エンジンが止まってしまう。

The engine stalls.

Der Motor geht aus.

Le moteur cale.

1/8~1/4回転ずつしめる。

Screw in 1/8~1/4 turns.

Schraube 1/4 Umdrehung hineindrehen.

Vissez d'un 1/8-1/4 de tour.

車が走り出してしまう。

The car rolls forward.

Das Modell rollt vorwŸrts.

La voiture avance.

1/8~1/4回転ずつゆるめる。

Unscrew in 1/8~1/4 turns.

Schraube 1/4 Umdrehung herausdrehen.

Devissez d'1/8-1/4 de tour.

▶スロットルが中立の時、ブレーキを効かせなくても車が走りださないように調整します。

When the throttle control is in neutral, the car does not speed off even when not applying the brakes!

Die Einstellung ist optimal, wenn das Fahrzeug ohne Bremse stehen bleibt und der Motor im Leerlauf nicht ausgeht.

Si la commande est au neutre, la vitesse ne diminue pas m me si on actionne le frein

## 走行後の手入れ MAINTENANCE

- 一日の走行が終わったらタンクから燃料を抜いてください。
- 燃料を抜きとった後エンジンを始動し残りの燃料を使いきる。(燃料が残っていると次回エンジンが始動しにくくなります。)
- 車やエンジンの汚れを、きれいにとる。
- ビスがゆるんでないか各部をチェックしてください。
- 回転部にグリスを塗ります。
- 受信機用バッテリーははずしておきましょう。

- Before putting your car aside, draw out any fuel from the tank.
- Next, restart the engine to combust remaining fuel. Leaving fuel inside the engine will make engine starting difficult.
- Wipe off dirt and oil.
- Check all parts for screw looseness.
- Grease all moving parts.
- Disconnect the receiver batteries.

- Entfernen Sie nach dem Betrieb sŸmtliche Treibstoffreste aus dem Tank.
- Starten Sie nochmals den Motor um den restlichen Treibstoff aus der Leitung aufzubauchen. Lassen Sie niemals Treibstoffreste im Tank!
- Entfernen Sie sŸmtliche Verbrennungs-rŸckstŸnde vom Modell.
- tberprŸfen Sie alle Schrauben auf festen Sitz.
- Bewegliche Teile wenn nŸtig mit Fett nachschmieren.
- Entfernen Sie den Akku aus dem Modell.

- Videz votre r servoir apr s utilisation.
- Ensuite, red marrez le moteur afin de br ler le carburant restant dans le moteur Si vous laissez du carburant dans le moteur, les d marrages ult rieurs seront plus difficiles.
- Nettoyez la poussie re et l'huile.
- V rifez si toures les vis et crous sont bien serr s.
- Graissez toutes les pi ces en mouvement.
- D connectez les batteries du r cepteur.

## 故障？と思う前に

症 状	原 因	対 策
エンジンがかからない。	キャブレターに燃料が行っていない。	<input type="checkbox"/> チョークボタンを押し、キャブレターに燃料を送る。
	プラグが赤熱していない。	<input type="checkbox"/> プラグヒートが正しく接続されているか確認する。 <input type="checkbox"/> プラグヒートの電池を新しい電池と交換する、ニカドバッテリーの場合は充電する。 <input type="checkbox"/> 新しいプラグと交換する。
	キャブレターの調整不良。	<input type="checkbox"/> 説明書を良く読み、もう一度キャブレターを調整する。
リコイルスターターが引けない。	オーバーチョーク。(エンジン内に燃料が入りすぎている。)	<input type="checkbox"/> プラグをはずし、燃料が出なくなるまでリコイルスターターを引く。
	リコイルスターターの故障。	<input type="checkbox"/> リコイルスターターの修理については、ユーザー相談室にお問い合わせください。
エンジンはかかるが、すぐ止まってしまう。	燃料が入っていない。	<input type="checkbox"/> 燃料を燃料タンクに入れる。
	燃料フィルター、エアクリーナーがつまっている。	<input type="checkbox"/> 燃料フィルター、エアクリーナーを洗浄する。または、新しい物と交換する。
	オーバーヒートしている。	<input type="checkbox"/> エンジンが冷えてから、キャブレターのニードルを約30° ゆるめて(反時計回り)再度エンジンをかける。
	プラグの不良。	<input type="checkbox"/> 新しいプラグと交換する。
	キャブレターの調整不良。	<input type="checkbox"/> 説明書を良く読み、もう一度キャブレターを調整する。

### THE ENGINE DOES NOT START OR IMMEDIATELY STALLS / Der Motor zundet nicht oder geht sofort wieder aus Le moteur ne démarre pas ou cale immédiatement

PROBLEM	CAUSE	REMEDY
The engine does not start. Der Motor springt nicht an Le moteur ne démarre pas	Fuel does not get into the carburetor. Der Motor bekommt keinen Treibstoff Le carburant n'arrive pas au carburateur	<input type="checkbox"/> Push the primer button for priming the carburetor. Drücken Sie den Pumpknopf, um Treibstoff zu fördern. Pressez sur un bouton d'amouçage
	The glow plug is not heated. Die Glühkerze glüht nicht Labougie ne chauffe pas	<input type="checkbox"/> Check if the glow plug heater is correctly connected. Überprüfen Sie den Anschluss des Glühkerzenakkus Vérifiez le chauffe bougie <input type="checkbox"/> Replace with fresh batteries or recharge the Ni-Cd battery. Laden Sie den Glühkerzenakku auf. Rechargez ou remplacez l'accu de chauffe bougie
	Wrong carburetor setting. Falsche Vergasereinstellung Mauvais réglage du carburateur	<input type="checkbox"/> Replace with a new glow plug. Tauschen Sie die Glühkerze. Remplacez la bougie <input type="checkbox"/> Read the instruction manual again and reset. Nehmen Sie erneut die Grundeinstellung vor. Relisez le chapitre concernant les réglages du carburateur.
The recoil starter is difficult to pull. Der Anreißstarter lässt sich nicht betätigen. La tirette de démarreur résiste.	Overchoked. (The cylinder is flooded with fuel.) Der Brennraum ist mit Treibstoff gefüllt. Le cylindre est plein de carburant.	<input type="checkbox"/> Remove the glow plug and vigorously pull the recoil starter to expel excess fuel. Schrauben Sie die Glühkerze heraus und ziehen Sie den Anreißstarter kräftig durch, damit überschüssiger Treibstoff austritt. Enlevez la bougie et tirez le démarreur pour expulser l'excédent.
	The recoil starter is damaged. Der Anreißstarter ist defekt. Le système est endommagé.	<input type="checkbox"/> Replace with a new recoil starter. Tauschen Sie den Anreißstarter aus. Remplacez la tirette.
The engine starts but immediately stalls. Der Motor springt an und geht wieder aus. Le moteur démarre mais cale immédiatement.	No fuel. Motor hat keinen Treibstoff. Pas de carburant.	<input type="checkbox"/> Fill in fuel. Betanken Sie das Modell. Remplissez le réservoir.
	The fuel filter and air cleaner are clogged. Treibstoff- oder Luftfilter sind verschmutzt. Le filtre à air et/ou le carburant sont bouchés	<input type="checkbox"/> Clean the fuel filter and air cleaner, or replace them. Reinigen Sie Luft- und Treibstofffilter. Nettoyez les filtres ou remplacez-les.
	Overheated. Motor überhitzt. Température trop élevée.	<input type="checkbox"/> Thoroughly cool the engine, unscrew the needle valve 30° and start the engine again. Lassen Sie den Motor abkühlen, stellen Sie die Düsennadel etwas fester. Laissez le moteur refroidir, desserrez le pointeau d'1/4 de tour et redémarrez.
	The glow plug is defective. Glühkerze defekt. La bougie est morte.	<input type="checkbox"/> Replace with a new glow plug. Tauschen Sie die Glühkerze. Remplacez la bougie.
	Wrong carburetor setting. Falsche Vergasereinstellung. Mauvais réglage du carburateur.	<input type="checkbox"/> Read the instruction manual again and reset. Nehmen Sie erneut die Grundeinstellung vor. Relisez le chapitre concernant les réglages de carburation.



メーカー指定の純正部品を使用して  
安全にR/Cを楽しみましょう。

京商株式会社

〒243-0034 神奈川県厚木市船子153

●ユーザー相談室直通 電話 046-229-4115

お問い合わせは：月曜～金曜(祝祭日を除く) 10:00～18:00

68430207-1 PRINTED IN KOREA