

※ご使用前にこの説明書を良くお読みになり十分に理解してください。  
Before beginning assembly, please read these instructions thoroughly.

NHW PRODUCTS



1:18 Scale  
Electric Powered Touring Car



組立／取扱説明書  
Instruction Manual



1:18 スケール 電動ラジオコントロールツーリングカー

# NRX-18

## 目次 / Index

1. セットの他に必要な物 / Required Additional	2~3
2. 分解・組立ての注意 / Before You Begin	3
3. 走行の準備 / Before Operating	4~7
4. 分解図 / Exploded View	8~9
5. スペアパーツリスト / Spare Parts List オプションパーツリスト / Optional Parts List	10~13
●京商スペアパーツ・オプションパーツの購入方法	14~15



※製品改良のため、予告なく仕様を変更する場合があります。

\*Specifications are subject to change without prior notice!

© 2005 KYOSHO CORPORATION / 禁無断転載複製

619001-T01



No. 619001



# セットの他に必要な物 Required Additional

## 1 2チャンネルアンブ仕様無線操縦期 (プロポ) と電池 2ch with electronic speed controller and 1 servo radio control set



地上用 (自動車用) のプロポ (2チャンネルアンブ仕様) セットを必ず使用してください。(地上用以外使用禁止)  
**CAUTION: Only use a surface radio with 2 channels and electronic speed controller! (Any other is prohibited!).**

- このキットには2チャンネルアンブ仕様のプロポが必要です。
- 送信機にはスティックタイプとハンドルタイプがありますが、お好みのタイプを用意してください。
- プロポの取扱いは、プロポに付属の説明書を参考にしてください。
- This kit requires a 2 channel radio control set with electronic speed controller.
- Because there are stick-type and wheel-type transmitters, use which ever fits your convenience best.
- For more information on the radio control set, refer to its instruction manual.

\*スティックタイプ  
2チャンネルプロポ  
\*Stick-type 2ch radio set

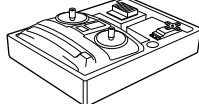

\*ハンドルタイプ  
2チャンネルプロポ  
\*Wheel-type 2ch radio set

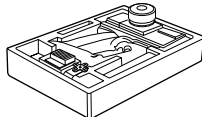

\*単3乾電池 (送信機用)  
\*AA-size Batteries  
(For Transmitter)



使用できるサーボ・受信機・アンブサイズ  
Suitable servos, receiver & electric speed controller

\*サーボ  
\*Servo

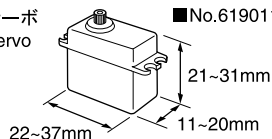

\*受信機  
\*Receiver

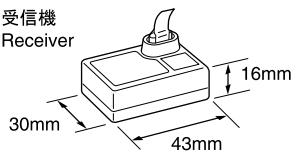

\*スピードコントローラー  
\*Electric speed controller

■No.619012

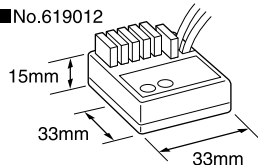

## 2 走行+受信機用バッテリー、バッテリー充電器 Operation/Receiver Battery and Charger for Ni-Cd Battery

- バッテリー用充電器には、12Vカーバッテリーからおこなう急速充電器と、家庭のコンセント (100V) からおこなう急速充電器の2タイプがあります。

Two types of chargers are available. One operates on a 12V car battery. The other operates on a 100V house outlet.

\*バッテリー  
\*Battery

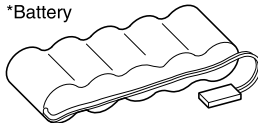

■No.NA3007

\*充電器  
\*Charger

## 3 スピードコントローラー Electric Speed Controller

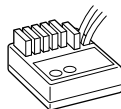

■No.619012

## 4 ボディセット Body Set

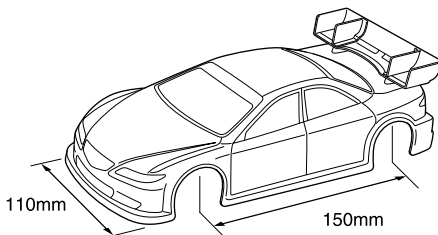



## セットの他に必要な物 Required Additional

### 5 組立てに必要な工具 Tools required



使用する工具の取扱いには、十分注意してください。  
**CAUTION: Handle tools carefully!**

\*⊕ドライバー(小)  
\*Phillips Screwdriver (S)



x 2

\*六角レンチ (1.5mm)  
\*Hex Wrench (1.5mm)



\*ピンセット  
\*Tweezers



\*ニッパー  
\*Nippers

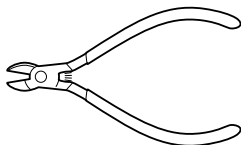

\*両面テープ  
\*Double-sided Tape



KYOSHO スペシャルグルー  
KYOSHO Special Glue

\*瞬間接着剤  
\*Instant Glue



No.96154



## 分解・組立ての注意 Before You Begin

### 1 分解する時の注意 Attention before disassembly

- 細かいパーツ(小さなスペーサー等)が多いので、無くさない様に注意してください。  
This model is using small parts. Beware not to miss them when you disassemble.

### 2 組立ての注意 Attention before assembly

- TPビスは、部品にネジを切りながらしめつけるビスです。しめこみが固い場合がありますが、部品が確実に固定されるまでしめこんでください。ただし、しめすぎるとネジがきかなくなりますので、部品が変形するまでしめないでください。  
Self-tapping (TP) screws cut threads into the parts when being tightened. Excessive force may permanently damage parts when tightening TP screws. It is recommended to stop tightening when the part is attached or when some resistance is felt after the threaded portion enters the plastic.

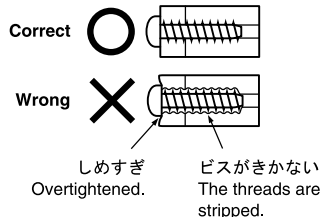

### シャシーの組立て Assembly of Chassis

1

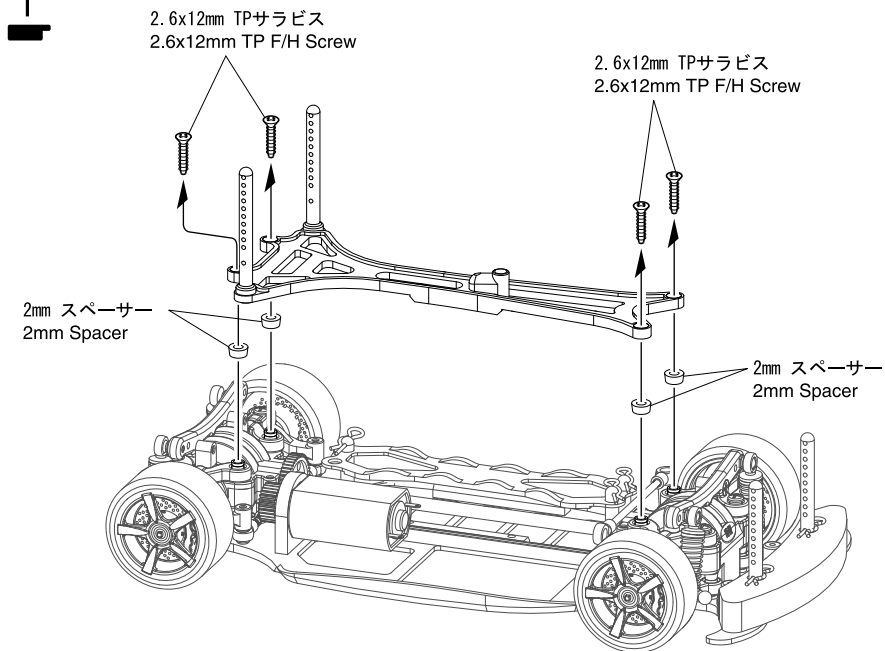

2

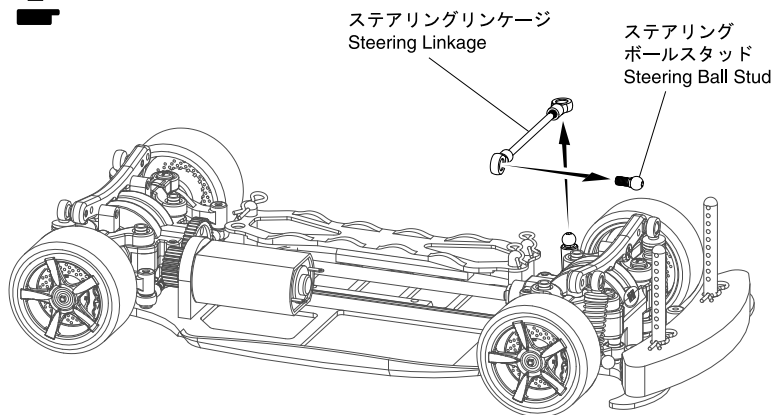

### 3

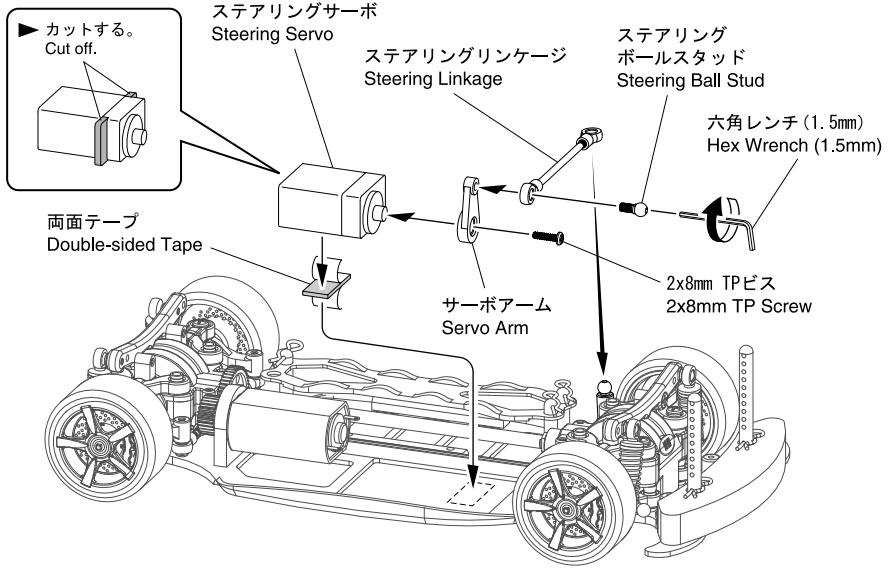

### 4

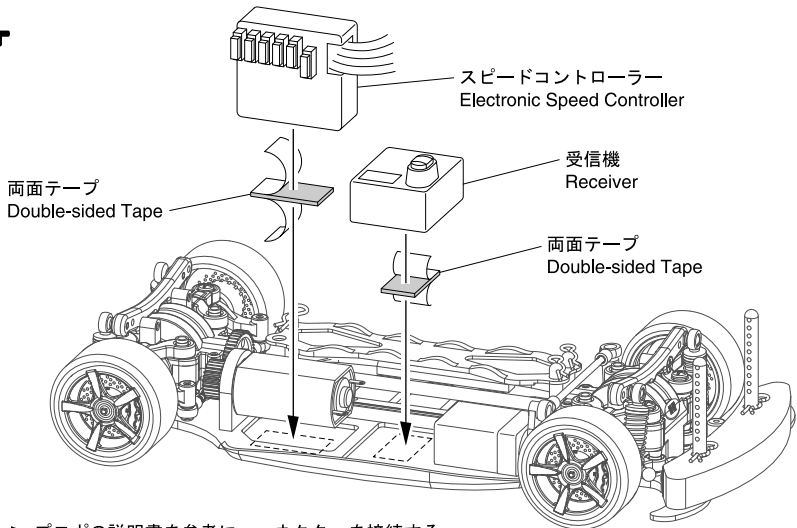

▶ プロポの説明書を参考に、コネクターを接続する。  
Connect as per radio instruction manual.

5

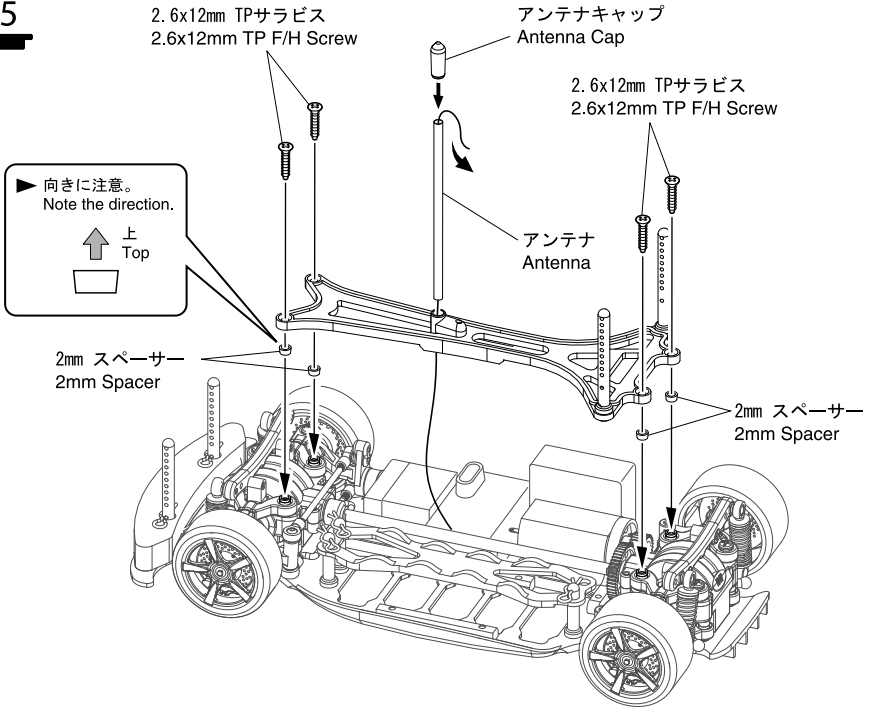

6

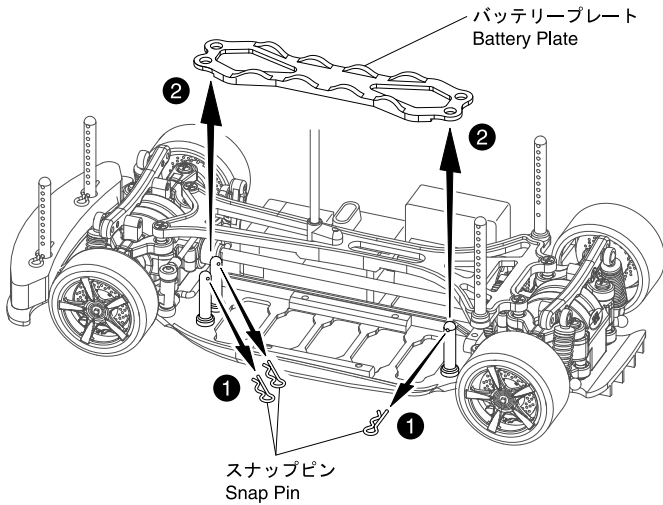

6

7

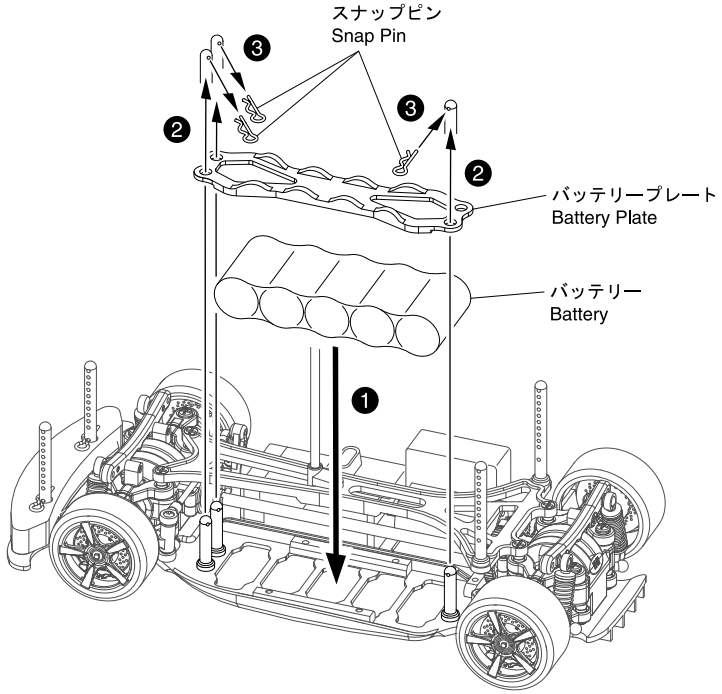

8

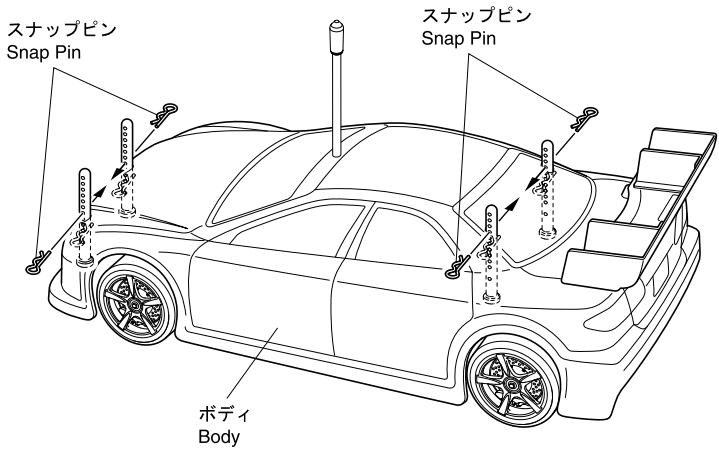

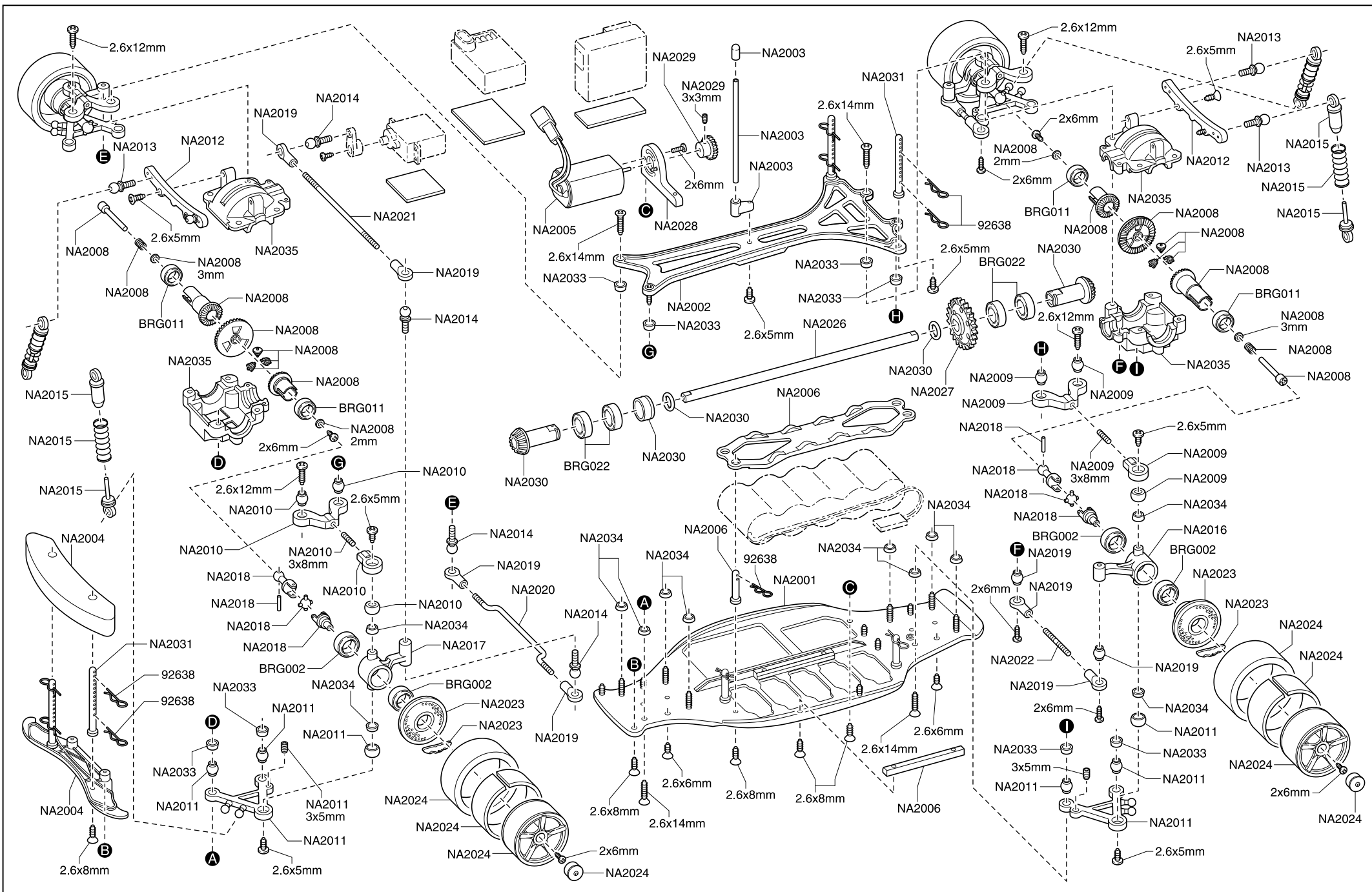





# スペアパーツリスト Spare Parts List

NA2001 シャシー Chassis

x 1

NA2002 アッパーデッキ Upper Deck

x 1

NA2003 アンテナセット Antenna Set

アンテナポスト x 1      アンテナ x 1      アンテナキャップ x 1  
Antenna Post      Antenna      Antenna Cap

NA2004 フロントバンパーセット Front Bumper Set

フロントバンパー x 1  
Front Bumper

バンパースポンジ x 1  
Bumper Sponge

NA2005 プロ180モーター  
Pro 180 Motor

x 1

NA2006 バッテリーホルダーセット Battery Holder Set

バッテリープレート x 1  
Battery Plate

バッテリーホルダー x 2      バッテリースティック x 3  
Battery Holder      Battery Stick

NA2007  
ダンパースパースー  
Damper Spacer

x 8

T=0.5mm

NA2008 ギヤデファレンシャル Gear Differential

ベベルギヤ36T x 1      ベベルギヤB x 1      2mm ワッシャー x 1      デフスプリング x 1  
Bevel Gear 36 Tooth      Bevel Gear B      2mm Washer      Diff Spring

ベベルギヤA x 1      デフシャフト x 1      3mm ワッシャー x 1      デフベベルギヤ x 3  
Bevel Gear A      Diff Shaft      3mm Washer      Diff Bevel Gear

2X6mm ピス x 1      PB 2X6mm

NA2009 アッパーアームセット (リヤ)  
Upper Arm Set (Rear)

アッパーアームアウトサイド x 2      アッパーアーム x 2  
Upper Arm Outside      Upper Arm

サスマウントボール x 2      サスボール x 4  
Suspension Mounting Ball      Suspension Ball

3X8mmセットビス x 2      3X8mm Set Screw

NA2010 アッパーアームセット (フロント6¼)  
Upper Arm Set (Front 6¼)

アッパーアームアウトサイド x 2      アッパーアーム 6 x 2  
Upper Arm Outside      6 Upper Arm

サスマウントボール x 2      サスボール x 4  
Suspension Mounting Ball      Suspension Ball

3X8mmセットビス x 2      3X8mm Set Screw

NA2011 ロアアームセット Lower Arm Set

ロアアーム x 2      サスマウントボール x 2      サスボール x 4      3X5mmセットビス x 2  
Lower Arm      Suspension Mounting Ball      Suspension Ball      3X5mm Set Screw

NA2012 ショックタワー Shock Tower

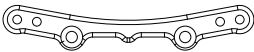

x 1

NA2013 ダンパーボールスタッド Damper Ball Stud



x 4

NA2014 ステアリングボールスタッド Steering Ball Stud



x 4

NA2016 リヤナックル Rear Knuckle

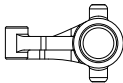

ナックルA Knuckle A x 1

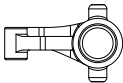

ナックルB Knuckle B x 1

NA2015 ダンパー Damper



ダンパーシリンダー Damper Cylinder x 2



ダンパーボールキャップ Damper Ball Cup x 2



ダンパースプリング Damper Spring x 2

NA2017 フロントナックル Front Knuckle

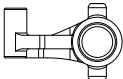

ナックルC Knuckle C x 1

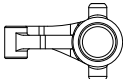

ナックルB Knuckle B x 1

NA2018 ユニバーサルセット Universal Set



スイングシャフト Swing Shaft x 2



ホイールアクスル Wheel Axle x 2



クロスジョイント Cross Joint x 2



2X16mm ピン 2X16mm Pin x 2

NA2019 ボールカップ&コネクター Ball Cup and Connector



ボールカップ Ball Cup x 4



ボールコネクター Ball Connector x 4

NA2020 ステアリングリンケージボトム Steering Linkage Bottom



x 1

NA2021 ステアリングリンケージトップ Steering Linkage Top



x 1

NA2022 リヤトウリンケージ Rear Toe Linkages



x 2

NA2025 サーボセイバーセット Servo Saver Set



サーボアーム Servo Arm x 1



サーボコネクター Servo Connector x 1



サーボセイバー Servo Saver x 1



サーボワッシャー Servo Washer x 1



2X8mm ビス PB 2X8mm x 1

NA2023 ディスクブレーキセット Disk Brake Set



リヤディスク Rear Disk x 2



フロントディスク Front Disk x 2



ブレーキ Brake x 4

NA2024 スタンダードタイヤ&ホイールセット Standard Tire and Wheel Set



スタンダードリヤホイール Standard Rear Wheel x 2



スタンダードリヤホイール Standard Rear Wheel x 2



リヤタイヤ Rear Tire x 2

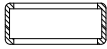

フロントタイヤ Front Tire x 2

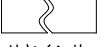

リヤインサート Rear Insert x 2

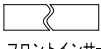

フロントインサート Front Inset x 2



ホイールキャップ Wheel Cup x 4

NA2026 ドライブシャフト Drive Shaft



x 1

NA2029 ピニオンギヤ (21T) Pinion Gear (21T)



ピニオンギヤ (21T) Pinion Gear(21T) x 1



3X3mm セットビス 3X3mm Set Screw x 1

NA2033 2mm スペースサー 2mm Spacers



x 12

NA2027 スパーギヤ (36T) Spur Gear (36T)



x 1

NA2030 シャフトベベルギヤセット Shaft Bevel Gear Set



シャフトベベルギヤ Shaft Bevel Gear x 2



シャフトベベルギヤマウント Shaft Bevel Gear Mount x 1



O-ring x 2

NA2034 1mm スペースサー 1mm Spacers



x 16

NA2028 プラスチックモーターマウント Plastic Motor Mount

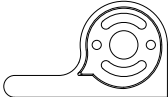

x 1

NA2031 ボディマウント Body Mount



x 4

NA2035 パルクヘッド Bulkhead

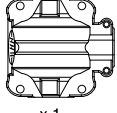

バルクヘッドトップ Bulkhead Top x 1

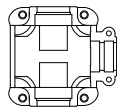

バルクヘッドボトム Bulkhead Bottom x 1



# オプションパーツリスト Optional Parts List

NA3001 アッパーアーム(フロント3<sup>rd</sup>) Upper Arm (Front 3<sup>rd</sup>)



アッパーアーム  
アウトサイド  
Upper Arm Outside x 2

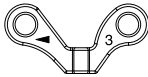

アッパーアーム x 2



サスマウントボール  
Suspension Mounting Ball x 2



サスボール  
Suspension Ball x 4



3X8mm セットビス  
3X8mm Set Screw x 4

NA3002 バッテリーコネクタ(赤) Battery Connector (Red)

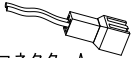

コネクタ-A  
Connector A x 1



コネクタ-C  
Connector C x 1

NA3003 モーターコネクタ(黄) Motor Connector (Yellow)

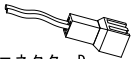

コネクタ-D  
Connector D x 1



コネクタ-B  
Connector B x 1

NA3004 ホイールコネクタ Wheel Connector



x 4

\*ホイールコネクタ

\* Fit with NA3005, NA3006, NA3008, NA3009

NA3005 ディッシュホイール&タイヤセット Dish Chrome Wheel W/Tire and Insert

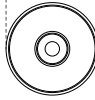

x 2

皿メッキ  
フロントホイール  
Dish Chrome  
Front Wheel

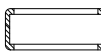

フロントタイヤ  
Front Tire x 2

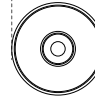

x 2

皿メッキ  
リヤホイール  
Dish Chrome  
Rear Wheel



リヤタイヤ  
Rear Tire x 2

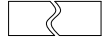

リヤインサート  
Rear Insert x 2

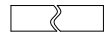

フロントインサート x 2



ホイールキャップ  
Wheel Cup x 4

NA3006 5本スポークホイール&タイヤセット 5-Spoke Chrome Wheel W/Tire and Insert



x 2

5スポークメッキ  
フロントホイール  
5-Spoke Chrome  
Front Wheel

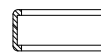

フロントタイヤ  
Front Tire x 2



x 2

5スポークメッキ  
リヤホイール  
5-Spoke Chrome  
Rear Wheel



リヤタイヤ  
Rear Tire x 2

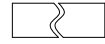

リヤインサート  
Rear Insert x 2

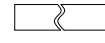

フロントインサート x 2



ホイールキャップ  
Wheel Cup x 4

NA3008 7本スポークホイール&タイヤセット 7-Spoke Chrome Wheel W/Tire and Insert



7スポークメッキ  
フロントホイール  
7-Spoke Chrome  
Front Wheel

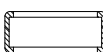

フロントタイヤ  
Front Tire x 2



7スポークメッキ  
リヤホイール  
7-Spoke Chrome  
Rear Wheel

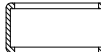

リヤタイヤ  
Rear Tire x 2



リヤインサート  
Rear Insert x 2



フロントインサート  
Front Insert x 2



ホイールキャップ  
Wheel Cup

NA3009 9本スポークホイール&タイヤセット 9-Spoke Chrome Wheel W/Tire and Insert



9スポークメッキ  
フロントホイール  
9-Spoke Chrome  
Front Wheel

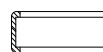

フロントタイヤ  
Front Tire x 2



9スポークメッキ  
リヤホイール  
9-Spoke Chrome  
Rear Wheel



リヤタイヤ  
Rear Tire x 2



リヤインサート  
Rear Insert x 2



フロントインサート  
Front Insert x 2



ホイールキャップ  
Wheel Cup

## スペアパーツ Spare Parts

★ FOR JAPANESE MARKET ONLY.

品番 No.	パーツ名 Part Names	★定価 (税込)	★発送 手数料
NA2001	シャシー Chassis	735	210 一律
NA2002	アッパーデッキ Upper Deck	420	(税込)
NA2003	アンテナセット Antenna Set	263	
NA2004	フロントバンパーセット Front Bumper Set	525	
NA2005	プロ180モーター Pro 180 Motor	945	
NA2006	バッテリーホルダーセット Battery Holder Set	578	
NA2007	ダンパー Spacer Damper Spacer	315	
NA2008	ギヤデファレンシャル Gear Differential	945	
NA2009	アッパーアームセット (リヤ) Upper Arm Set (Rear)	420	
NA2010	アッパーアームセット (フロント) Upper Arm Set (Front)	420	
NA2011	ロアアームセット Lower Arm Set	368	
NA2012	ショックタワー Shock Tower	263	
NA2013	ダンパーボールスタッド Damper Ball Stud	578	
NA2014	ステアリングボールスタッド Steering Ball Stud	578	
NA2015	ダンパー Damper	368	
NA2016	リヤナックル Rear Knuckle	473	
NA2017	フロントナックル Front Knuckle	473	

品番 No.	パーツ名 Part Names	★定価 (税込)	★発送 手数料
NA2018	ユニバーサルセット Universal Set	578	210 一律
NA2019	ボールカップ&コネクター Ball Cup and Connector	420	(税込)
NA2020	ステアリングリンケージボトム Steering Linkage Bottom	368	
NA2021	ステアリングリンケージトップ Steering Linkage Top	368	
NA2022	リヤトウリンケージ Rear Toe Linkages	420	
NA2023	ディスクブレーキセット Disk Brake Set	420	
NA2024	スタンダードタイヤ&ホイールセット Standard Tire and Wheel Set	1050	
NA2025	サーボセイバーセット Servo Saver Set	525	
NA2026	ドライブシャフト Drive Shaft	735	
NA2027	スパーギヤ (36T) Spur Gear(36T)	420	
NA2028	プラスチックモーターマウント Plastic Motor Mount	315	
NA2029	ピニオンギヤ (21T) Pinion Gear(21T)	315	
NA2030	シャフトベベルギヤセット Shaft Bevel Gear Set	630	
NA2031	ボディマウント Body Mount	368	
NA2033	2mmスペーサー 2mm Spacers	315	
NA2034	1mmスペーサー 1mm Spacers	315	
NA2035	バルクヘッド Bulkhead	788	

## オプションパーツ Optional Parts

★ FOR JAPANESE MARKET ONLY.

品番 No.	パーツ名 Part Names	★定価 (税込)	★発送 手数料
NA3001	アッパーアーム (フロント3°) Upper Arm(Front3j)	420	210 一律
NA3002	バッテリーコネクター (赤) Battery Connector (Red)	630	(税込)
NA3003	モーターコネクター (黄) Motor Connector (Yellow)	630	
NA3004	ホイールコネクター Wheel Connector	683	
NA3005	ディッシュホイール&タイヤセット Dish Chrome Wheel W/Tire and Insert	1050	
NA3006	5本スポークホイール&タイヤセット 5-Spoke Chrome Wheel W/Tire and Insert	1050	
NA3008	7本スポークホイール&タイヤセット 7-Spoke Chrome Wheel W/Tire and Insert	1050	
NA3009	9本スポークホイール&タイヤセット 9-Spoke Chrome Wheel W/Tire and Insert	1050	
619011	マイクロサーボ (NRX-18用) RS-03 Servo	1680	
619012	V12X ESCマイクロスピードコントローラー Electric Speed Controller Attack-3 w/12 FET	4200	
NA3007	6V-1000mAh Ni-MHバッテリー 6V-1000mAh Ni-MH Battery	1575	
612152	1/18 マツダ 6 ボディ 1/18 Mazda 6 Body	1575	
622321 S	フロント用スポンジタイヤ (ソフト) ホイール接着成型済 Tires with RIM-14 MM-Front/Soft	683	
622321 M	フロント用スポンジタイヤ (ミディアム) ホイール接着成型済 Tires with RIM-14 MM-Front/Medium	683	
622321 H	フロント用スポンジタイヤ (ハード) ホイール接着成型済 Tires with RIM-14 MM-Front/Hard	683	
622322 S	リヤ用スポンジタイヤ (ソフト) ホイール接着成型済 Tires with RIM-17 MM-Rear/Soft	683	
622322 M	リヤ用スポンジタイヤ (ミディアム) ホイール接着成型済 Tires with RIM-17 MM-Rear/Medium	683	
622322 H	リヤ用スポンジタイヤ (ハード) ホイール接着成型済 Tires with RIM-17 MM-Rear/Hard	683	

※スポンジタイヤの使用には (No. NA3004) が必要です。

品番 No.	パーツ名 Part Names	★定価 (税込)	★発送 手数料
BRG011	シールドベアリング (3x12x3.5) 2個入り Shield Bearing (8x12x3.5) 2pcs	1050	210 一律
BRG022	シールドベアリング (6x10x3) 2個入り Shield Bearing (6x10x3) 2pcs	1050	(税込)
1776	ピットボックス Pit Box	7140	
36901	スーパーパワークリーナー Super Power Cleaner	893	
4139	ツールボックスS Tool Box S	1890	
72511	マルチチャージャー-IV Multi Charger IV	5040	
72551	マルチチャージャー-α 1-14 Multi Charger α 1-14	10290	
NP0129	3mmワッシャー (10psc.) 3mm Washer (10pcs.)	263	
NP0130	2mmワッシャー (10psc.) 2mm Washer (10pcs.)	263	
NP0131	サーボセイバーワッシャー (10psc.) Servo Saver Washer (10pcs.)	210	

品番 No.	サイズ (mm) Size (mm)	入数 (各) QUANTITY
1101	ナベビス Round Head Screw	★210 (税込)
	2x6 ¥ 2x8 ¥ 2x10 ¥ 2x15	5 each
1132	ナベタッピングビス Round Head Self-Tapping Screw	★210 (税込)
	2x4 ¥ 2x6 ¥ 2x8 ¥ 2x10	5 each
1133	2.6x6 ¥ 2.6x8 ¥ 2.6x10 ¥ 2.6x12	5 each
1147	サラタッピングビス Flat Head Self-Tapping Screw	★210 (税込)
	2.6x6 ¥ 2.6x8 ¥ 2.6x10 ¥ 2.6x12	5 each
1160	セットビス Set Screw	★210 (税込)
	3x6 ¥ 3x12 ¥ 3x14 ¥ 3x16	3 each
1161	3x3 ¥ 3x4 ¥ 3x5 ¥ 3x10	3 each



京商ホームページ  
<http://www.kyosho.com>

京商株式会社  
〒243-0034 神奈川県厚木市船子153  
●ユーザー相談室直通電話 046-229-4115  
お問い合わせは：  
月曜～金曜(祝祭日を除く)10：00～18：00  
64860512-1 PRINTED IN CHINA