

※ご使用前にこの説明書を良くお読みになり十分に理解してください。
 Before beginning assembly, please read these instructions thoroughly.
 Bitte lesen Sie die Anweisungen vor Gebrauch genau durch!
 Veuillez attentivement lire les instructions avant l'emploi!
 Lea cuidadosamente este manual de instrucciones antes de comenzar el montaje

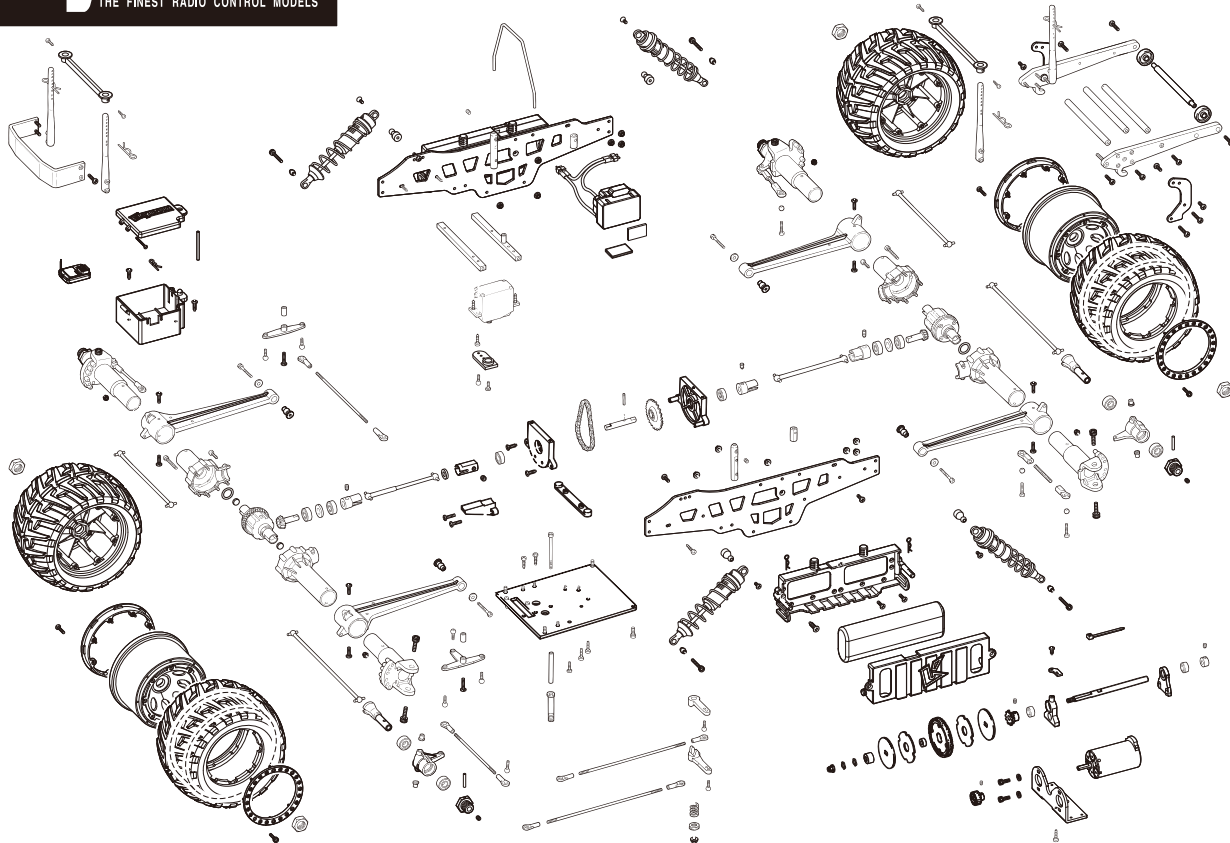

マッドフォース クルーザー 2.0 VE readysset MAD FORCE KRUISER 2.0 VE readysset



Synco KT-231P

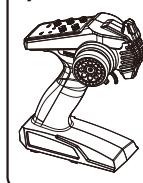

MAINTENANCE MANUAL メンテナンス説明書

1:8 Scale Radio Controlled Brushless Motor Powered 4WD Monster Truck

MAD FORCE
Kruiser 2.0 VE

- 本紙は組立て順に説明してあります。メンテナンスやパーツの交換の際に参考にしてください。メンテナンスや組立ての不慣れな方は、お買い求めの販売店もしくは当社ユーザー相談室までお問い合わせください。
- This instruction manual follows the model's order of assembly. Please keep and refer to this manual for maintenance or when replacing parts. Users unfamiliar with maintaining and assembling this model should contact their Kyosho distributor or hobby shop.
- Diese Bauanleitung beschreibt die Montage des Modells. Bewahren Sie diese Dokumentation unbedingt fuer Ersatzteilbestellungen oder Reparaturen am Modell auf. Falls Sie Fragen haben, wenden Sie sich bitte an Ihren Fachhaendler oder direkt an KYOSHO Deutschland.
- Cette notice décrit les différentes phases de montage et de maintenance du modèle. Pour les utilisateurs peu familier avec le modélisme, en cas de doute ou de problème, contacter votre revendeur afin d'obtenir les conseils d'un spécialiste.
- Este manual de instrucciones explica los pasos de montaje del modelo. Por favor conserve este manual siempre a mano para realizar un correcto mantenimiento y consultar la lista de piezas a la hora de cambiar algún repuesto.
- メンテナンスやパーツ交換する際は、ビスや部品を無くさないように気を付けてください。
- Take care not to lose parts or screws etc. when performing maintenance or replacing parts.
- Achten Sie darauf, dass Sie keine Teile oder Schrauben waehrend der Montage am Modell verlieren.
- Faire attention de ne pas perdre de vis ou autres petites pièces du châssis ... En cas de perte, les remplacer immédiatement.
- Tenga precaución de no perder ninguna pieza a la hora de realizar el mantenimiento o de cambiar algún repuesto.

他にそろえる物 / ITEMS REQUIRED FOR OPERATION
 DAS NOTWENDIGE ZUBEHÖR / MATÉRIEL NÉCESSAIRE / PARA SU FUNCIONAMIENTO

組立てに必要な工具

Tools required
 Die notwendigen Werkzeuge
 Les outils utilisés
 Herramientas necesarias

キットに入っている工具

TOOLS INCLUDED / GELIEFERTE WERKZEUGE
 OUTILS FOURNIS / HERRAMIENTAS INCLUIDAS

■六角レンチ (1.5mm, 2mm, 2.5mm, 3mm)
 Hex wrenches (1.5mm, 2mm, 2.5mm, 3mm)
 Sechskantschlüssel (1.5mm, 2mm, 2.5mm, 3mm)
 Clé allen (1.5mm, 2mm, 2.5mm, 3mm)
 Llaves Allen (1.5mm, 2mm, 2.5mm, 3mm)

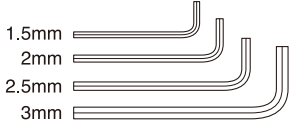

■十字レンチ (大)

Cross Wrench (big)
 Kreuzschlüssel (groß)
 Clé en croix (grande)
 Llave de cruz (Grande)

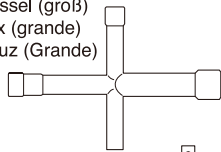

■ホイールレンチ

Wheel Wrench
 Felgenschlüssel
 Clé démonte pneus
 Llave de ruedas

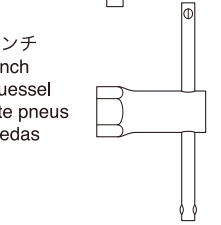

■グリス

Grease
 Fett
 Graisse
 Grasa



一般的な工具

TOOLS / Werkzeug
 OUTILS / HERRAMIENTAS

■ドライバー (大、中、小)
 Phillips screwdrivers (sizes: L, M, S)
 Kreuzschlitzschraubendreher
 Tournevis cruciforme
 Destornilladores Phillips



■ラジオペンチ

Needle Nose Pliers
 Flachzange
 Pincettes plates
 Alicates de punta fina

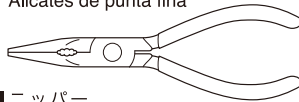

■ハサミ

Scissors
 Schere
 Ciseaux
 Tijera

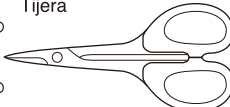

■ニッパー

Wire Cutters
 Seitenschneider
 Pince coupante
 Alicates cortacables

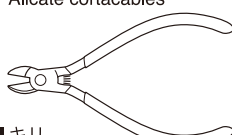

■カッターナイフ

Sharp Hobby Knife
 Scharfes Bastelmesser
 Cutter
 Cuchilla de Hobby



■キリ

Awl
 Spitzahle
 Poinçon
 Punzón

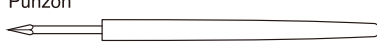

注意

使用する工具の取扱いには、十分注意してください。
 CAUTION: Handle tools carefully!
 WICHTIG: Gehen Sie vorsichtig mit Werkzeugen um!
 IMPORTANT: Maniez les outils avec prudence!
 AVISO: Maneje las herramientas cuidadosamente!

アクセサリ

ACCESSORIES / Zubehör
 ACCESSOIRES / ACCESORIOS

No.96154
 KYOSHO スペシャルグルー
 KYOSHO Special Glue
 瞬間接着剤
 Instant Glue / Sekundenkleber
 Colle cyanoacrylate / Pegamento instantáneo



■ネジロック剤
 Screw Cement / Schraubensicherung
 Frein filet / Fijatornillos

No.96178
 ロックタイト (中強度/10cc)
 Loctite (Medium Strength / 10cc)
 Loctite (mittelstark / 10ml)
 Loctite (Moyenne / 10cc)
 Loctite (Medio / 10cc)

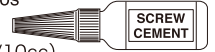

No.36219
 SP ナイフエッジリマー
 SP KNIFE EDGE REAMER
 REIBAHLE
 ALESOIR SPECIAL
 HERRAMIENTA TALADRO CARROCERIA

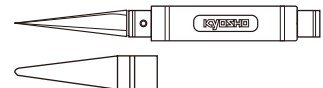

下穴加工が不要で、直接1~15mmの穴あけができる工具です。
 No need to pre-drill! Drills neat 1~15mm holes directly!
 Unerlässlich, nützlich! Diese Ahle bohrt Ihnen 1~15mm
 Löcher, einfach und sauber!
 Un must! Permet de faire des trous de 1~15mm sans
 effort! Idéal pour les carrosseries.
 Perfora agujeros desde 1 a 15mm.

組立て前の注意 (1) / BEFORE YOU BEGIN(1)
 BEVOR SIE BEGINNEN(1) / AVANT DE COMMENCER(1) / ANTES DE EMPEZAR(1)

1

組立ての前に下記のことに注意してください。

- この説明書を良く読み、構造を理解する。
- キットの内容を確認する。
 ※万一不良、不足がありましたら、お買い求めの販売店か、当社「ユーザー相談室」までご連絡ください。
- 小さな部品の形やサイズを間違えないようにする。
 図を参考にしながら確認しながら組立てる。
- TPビスを締めるときは・・・
 締めこみが固くても部品が固定されるまで締めてください。
 ただし、部品が変形するまで締めるとビスがきかなくなります。

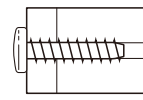
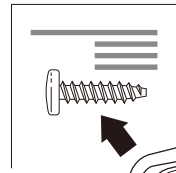
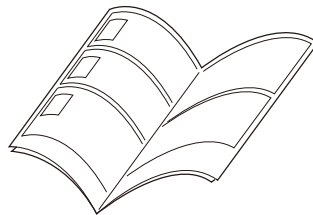

○ Correct
 Richtig
 Bon
 Correcto

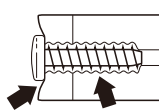

✗ Wrong
 Falsch
 Mauvais
 Mal

Before assembling, please read the following carefully:

- First, read this instruction manual and familiarise yourself with the model's construction.
- Check the kit contents. Should any parts be missing, contact the retail shop from where the model was purchased.
- Compare nuts, bolts, screws, etc to the "Actual Size" drawings on each page before fitting to ensure that you are installing the correct parts.
- Tighten Self tapping (TP) screws into parts until you have a secure attachment. However, be careful not to overly tighten TP screws as the threads may be damaged.

Avant l'assemblage, veuillez lire les points suivants attentivement:

- Lisez d'abord complètement cette notice; ainsi vous aurez un aperçu du déroulement et pourrez mieux vous orienter.
- Vérifiez ensuite le contenu du kit.
 Si jamais il y a des pièces manquantes, adressez-vous directement à votre magasin spécialisé ou au distributeur Kyosho dans votre pays.
- Ne confondez pas les vis et les petites pièces! Vérifiez-les à l'aide des illustrations dans chaque page de montage, puis assemblez les.
- Lorsque vous serrez une vis autotaraudeuse:
 Serrez jusqu'à ce que la pièce à monter soit bien installée. Pourtant, veillez à ne pas trop la serrer puisque vous risquez d'abîmer le filet dans la pièce.

Lesen Sie folgendes vor dem Zusammenbau aufmerksam durch:

- Lesen Sie zuerst die Bauanleitung ganz durch und verstehen Sie den Aufbau Ihres Modelles.
- Überprüfen Sie den Verpackungsinhalt.
 Sollten Teile fehlen, wenden Sie sich direkt an Ihren Fachhändler oder an den Kyosho-Vertreiber in Ihrem Land.
- Verwechseln Sie Schrauben sowie kleine Bauteile nicht! Vergleichen Sie sie vor dem Einbau mit den Darstellungen in Originalgröße in den Baustufen.
- Beachten Sie beim Festziehen einer Treibschraube folgendes:
 Schrauben Sie solange, bis das anzubringende Teil sicher und fest sitzt. Achten Sie jedoch darauf, daß Sie den Gewindengang im Material nicht überdrehen!

Antes de comenzar el montaje, lea atentamente lo siguiente:

- Lea, en primer lugar, este manual para obtener una idea general.
- Compruebe la conformidad de todas las piezas.
 Si faltara alguna pieza, contacte con la tienda donde lo adquirió.
 No se admitirán reclamaciones en modelos en proceso de montaje.
- Antes de colocar las piezas y tornillos, asegúrese mirando la tabla en cada paso.
- A la hora de apretar Tornillos Autorroscantes(TP):
 Apriételos firmemente en la pieza donde corresponda.
 No intente apretarlos demasiado, ya que podrían deformar la pieza.

組立て前の注意 (2) / BEFORE YOU BEGIN(2) BEVOR SIE BEGINNEN(2) / AVANT DE COMMENCER(2) / ANTES DE EMPEZAR(2)

2 キットには、形や長さが違うビスや小物部品が多く入っています。説明書には原寸図がありますので確認してから組立ててください。

This kit contains screws and hardware in different metric sizes and shapes. Before using them, check the screws on the true-to-scale diagrams on the left side in each assembly step.
Dieses Kit enthält Schrauben und Teile in unterschiedlichen metrischen Größen und Formen. Vor der Montage sollten diese während jedes Bauschritts mit den maßstabsgetreuen Schaubildern auf der linken Seite verglichen werden.
Ce kit contient des vis et des pièces de différentes tailles et formes. Avant de les utiliser, vérifiez les vis sur les dessins à échelle réelle à gauche de chaque étape de montage.
Este juego contiene tornillos y hardware en diferente tamaño metrico y formas. Antes de utilizarlos, verifique los tornillos en el verdadero escaler esquemas en el lado izquierdo en cada paso de la assemblea.

●ビスの種類 / SCREWS

Schrauben / VIS / TORNILLOS

ビス

Screw
LK Schraube
Vis
Tornillo



キャップビス

Cap Screw
Inbusschraube
Vis
Tornillo allen

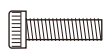

サラビス

Flat Head (F/H) Screw
SK Schraube
Vis F/H
Tornillo F/H



TPビス

Self-tapping (TP) Screw
LK Treibschr
Vis TP
Tornillo TP



TPサラビス

TP F/H Screw
SK Treibschraube
Vis TP F/H
Tornillo TP F/H



セットビス

Set Screw
Gewindestift
Vis BTR
Prisionero



●小物部品のサイズ例 / OTHER HARDWARE

Andere Teile / AUTRES / OTROS ACCESORIOS

3x12mm ビス

Screw
LK Schraube
Vis 3x12mm
Tornillo 3x12mm

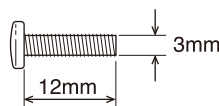

3x12mm サラビス

F/H Screw
SK Schraube
Vis F/H 3x12mm
Tornillo 3x12mm F/H

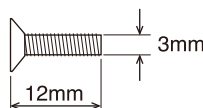

3mm ワッシャー・ナット

Washer · Nut
Scheibe · Mutter
Rondelle · Ecrou
Arandela · Tuerca

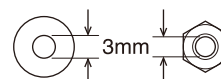

5x10mm メタル・ベアリング

Metal Bushing · Ball Bearing
Lager · Kugellager
Bague Métal · Roulements à billes
Casquillo Metálico · Rodamiento

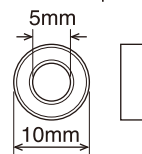

E4 Eリング

E-ring
E-Ring E4
Clips 4mm
Clip E4

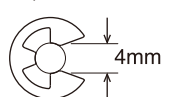

5.8mm ピロボール

Pillow Ball
Kugelschraube
Rotule 5.8mm
Rótula 5.8mm

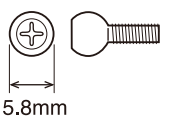

3 説明書の見かた

How to read the instruction manual:

So funktioniert die Bauanleitung:

Comment lire les instruction:

Cómo leer el manual de instrucciones:

(説明例 Example) (Exemple Beispiel Ejemplo)

- A: この項目で組立てるおおよその場所。
- B: 小物部品の名前、原寸図、使用数。
- C: キット内の部品は、ビス類を除いてキーNo.が付けられています。スペアパーツを購入する時はキーNo.を参照してください。
- D: 説明書内では多くのマークが使用されています。マークに注意して組立てを進めてください。マークの説明は、各ページの下にあります。

- A:** Gives the name of the part being made and the serial number of steps for assembling.
- B:** Details the key-number of parts, actual-size drawings and quantity of parts to use.
- C:** All parts, except screws, are identified by key Numbers. When purchasing spare parts, identify the key number of the part required and cross reference this to the Spare Parts page, which shows the purchasable spare parts and the key numbers contained within.
- D:** This instruction manual uses several symbols. Pay careful attention to them during construction. Details are given at the bottom of each page.

- A:** Die Nummer der Baustufe sowie das zu bauende Teil werden angegeben.
- B:** Teilenummer, Teilename, Darstellung in Originalgröße und Anzahl.
- C:** Die Teilenummer stellt den Bezug zu unserer Bestellnummer her. Am Ende der Bauanleitung finden Sie eine Ersatzteilliste, die zu der Teilenummer die entsprechende Bestellnummer liefert.
- D:** Diese Bauanleitung verwendet verschiedene Piktogramme, deren Bedeutungen unten auf jeder Seite erklärt werden.

- A:** Numéro de la plage de montage et le nom de la pièce à assembler.
- B:** Numéro de référence de la pièce, nom, illustration en grandeur réelle et quantité utilisée.
- C:** Toutes les pièces, exceptées les vis, sont identifiées par un numéro de référence. Pour l'achat de pièces de rechange, trouvez ce numéro dans la liste pour pièces de rechange à la fin de cette notice. Toute à la gauche de cette même liste, vous trouverez ainsi le numéro de commande correspondant.
- D:** Cette notice utilise des icônes dans les plages de montage. Référez-vous au bas de chaque page pour savoir leur signification.

- A:** Indica el número del Paso y la Parte a ser montada.
- B:** Número, Nombre de la Pieza, Dibujo a escala real, Cantidad utilizada.
- C:** Todas las piezas, excepto los tornillos vienen identificadas por un número. Para comprarlas por separado, mire el número en la lista de piezas y apunte la referencia de la columna izquierda.
- D:** Este manual de instrucciones utiliza diversos símbolos. Téngalos en cuenta durante el montaje.

1 フロントサスペンション / Front Suspension / Vordere Aufhängung
Suspension avant / Suspensión Delantera

④ 5 x 10mm メタル
Metal Bushing
Lager
Bague Métal 5x10mm
Casquillo Metálico 5x10mm

⑤ キングピン
King Pin
Achsschenkelbolzen
Vis à fusée
King Pin

**組立て前の注意 (3) / BEFORE YOU BEGIN(3)
BEVOR SIE BEGINNEN(3) / AVANT DE COMMENCER(3) / ANTES DE EMPEZAR(3)**

4

説明書に使われているマーク

Symbols used throughout the instruction manual, comprise:

Erklärung zu den Symbolen in dieser Anleitung

Liste des symboles à respecter lors du montage:

Pictogramas utilizados en este manual de instrucciones



注意して組立てる所。
Pay close attention here!
Vorsicht! Wichtiger Hinweis!
Attention! Avis important!
Preste atención.



左右同じように組立てる。
Assemble left and right sides the same way.
Bauen Sie eine linke und eine rechte Seite.
Assemblez le côté gauche comme le côté droit.
Realice el montaje de igual forma en ambos lados.



可動するように組立てる。
Ensure smooth, non-binding movement when assembling.
Das Teil muß sich leicht bewegen lassen.
La pièce doit pouvoir pivoter autour de la vis.
Asegúrese que la pieza se mueve suavemente.



グリスを塗る。
Apply grease.
Fetten.
Graissez.
Aplicar grasa.



仮止め。
Temporarily tighten.
Vorläufig festziehen.
Vissez temporairement.
Apriete de manera provisional.



番号の順に組立てる。
Assemble in the specified order.
In der angegebenen Reihenfolge zusammenbauen.
Assemblez dans l'ordre indiqué.
Realice el montaje en el orden indicado.



別購入品。
Must be purchased separately!
Das Teil ist nicht im Bausatz enthalten!
Doit être acheté séparément!
Debe comprarse por separado.



ネジロック剤を塗る。
Apply threadlocker (screw cement).
Verwenden Sie Schraubensicherungslack.
Appliquez du frein filet.
Aplique líquido fijatornillos.



2セット組立てる(例)。
Assemble as many times as specified.
Sooft wie angegeben zusammenbauen.
Assemblez aussi souvent qu'indiqué.
Repita las veces señaladas.



向きに注意。
Note the direction.
Einbaurichtung beachten.
Notez le sens.
Fijarse en el dibujo.



■をカットする。
Cut off shaded portion.
Schneiden Sie die schraffierten Flächen heraus.
Coupez la partie grisée.
Corte la zona oscurecida.



2mmの穴をあける(例)。
Drill holes with the specified diameter.
Bohren Sie Löcher im angegebenen Ø.
Percez des trous dans le Ø indiqué.
Perfore agujeros con la medida indicada.



右側用。
For Right.
Rechts
Drolte
Derecha



左側用。
For Left.
Links
Gauche
Izquierda

1 デフギヤ / Differential Gear Differential / Différentiel / Diferencial



x2 フロント/リヤ用
For front and rear
vorn & hinten
Pour l'avant et l'arrière
Delantero y Trasero

4 x 4mm セットビス
Set Screw
Gewindestift
Vis BTR 4x4mm
Prisionero 4x4mm

⑥ 6mm Oリング
O-ring
O-Ring
Joint thorique
Junta Tórica

⑤ 8 x 16mm ベアリング
Ball Bearing
Kugellager
Roulements à billes
Rodamiento

⑪ 4 x 10mm シム
Shim
Unterlegscheibe
Rondelle de callage
Arandela

④ 2.6 x 14mm シャフト (黒)
Shaft (Black)
Welle (Schwarz)
Axe 2.6x14mm (Noir)
Eje 2.6x14mm (Negra)

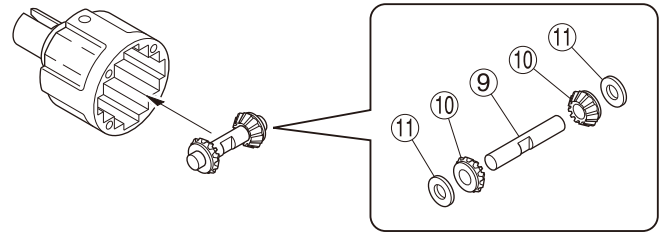
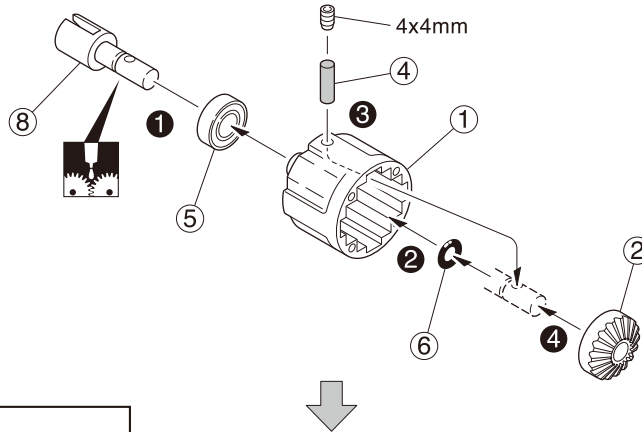

2 デフギヤ / Differential Gear Differential / Différentiel / Diferencial



x2 フロント/リヤ用
For front and rear
vorn & hinten
Pour l'avant et l'arrière
Delantero y Trasero

3 x 10mm サラビス
F/H Screw
SK Schraube
Vis F/H 3x10mm
Tornillo 3x10mm F/H

④ 2.6 x 14mm シャフト (黒)
Shaft (Black)
Welle (Schwarz)
Axe 2.6x14mm (Noir)
Eje 2.6x14mm (Negra)

⑤ 8 x 16mm ベアリング
Ball Bearing
Kugellager
Roulements à billes
Rodamiento

⑥ 6mm Oリング
O-ring
O-Ring
Joint thorique
Junta Tórica

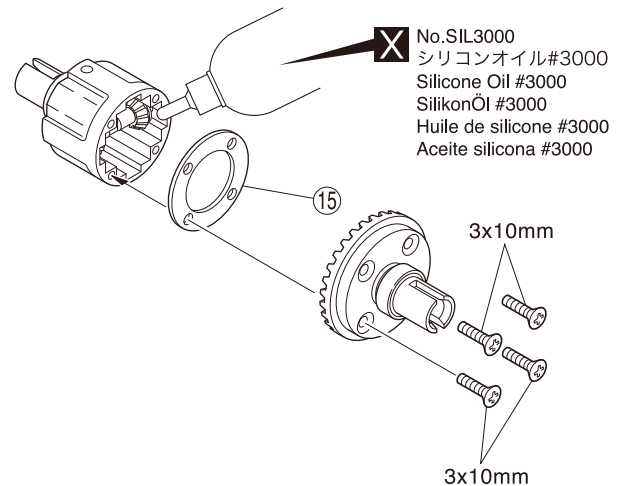
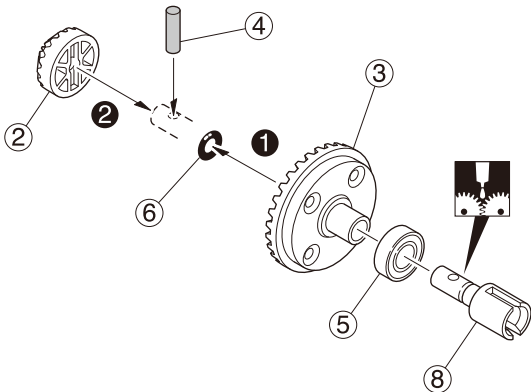

x2 2セット組立てる(例)。
Assemble as many times as specified.
Sooft wie angegeben zusammenbauen.
Assemblez aussi souvent qu'indiqué.
Repita las veces señaladas.

番号の順に組立てる。
Assemble in the specified order.
In der angegebenen Reihenfolge zusammenbauen.
Assemblez dans l'ordre indiqué.
Realice el montaje en el orden indicado.

X 別購入品。
Must be purchased separately!
Das Teil ist nicht im Bausatz enthalten!
Doit être acheté séparément!
Debe comprarse por separado.

グリスを塗る。
Apply grease.
Fetten.
Graissez.
Aplicar grasa.

3 フロントアクスル / Front Axle Vorderachse / Axe avant / Eje Delantero



A 枚数を変えて、バックラッシュを調整する。
Adjust the backlash with the shims.
Zahnflankenspiel mit Passscheiben justieren.
Ajuster l'entre dents avec les rondelles.
Ajuste la holgura con las arandelas.

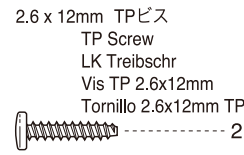
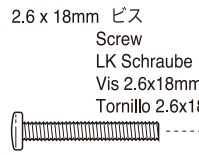
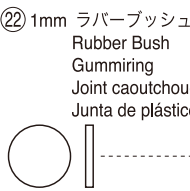
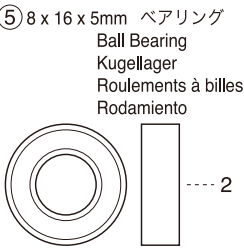
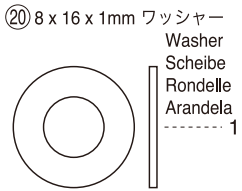
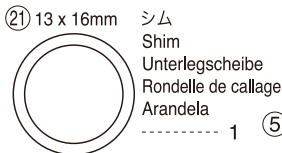
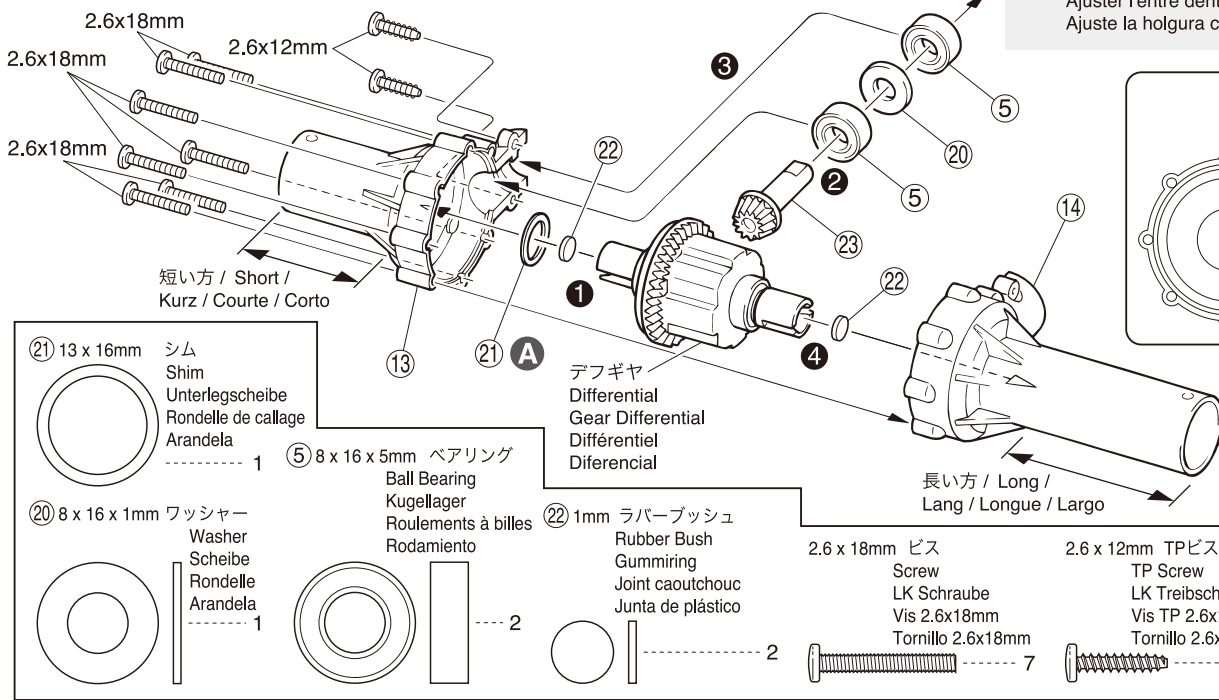

4 フロントササアーム / Front Suspension Arm Vordere Aufhängung Querlenker / Suspension Triangle avant / Suspensión delantera

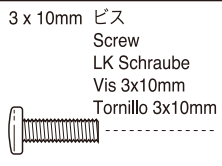
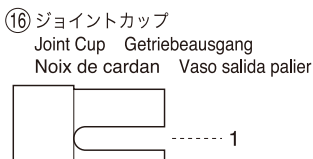

▶ ①⑦, ①⑧は向きに注意。
Pay attention to the direction of ①⑦ & ①⑧.
Einbaurichtung von Teil ①⑦ und ①⑧ beachten!
Faire attention au sens de montage des pièces ①⑦ & ①⑧.
Preste atención a la posición de ①⑦ y ①⑧.

広い
Wide
Breit
Large
Ancho

狭い
Narrow
Eng
Etroit
Estrecho

上 / Top /
Oben / Haut / Arriba

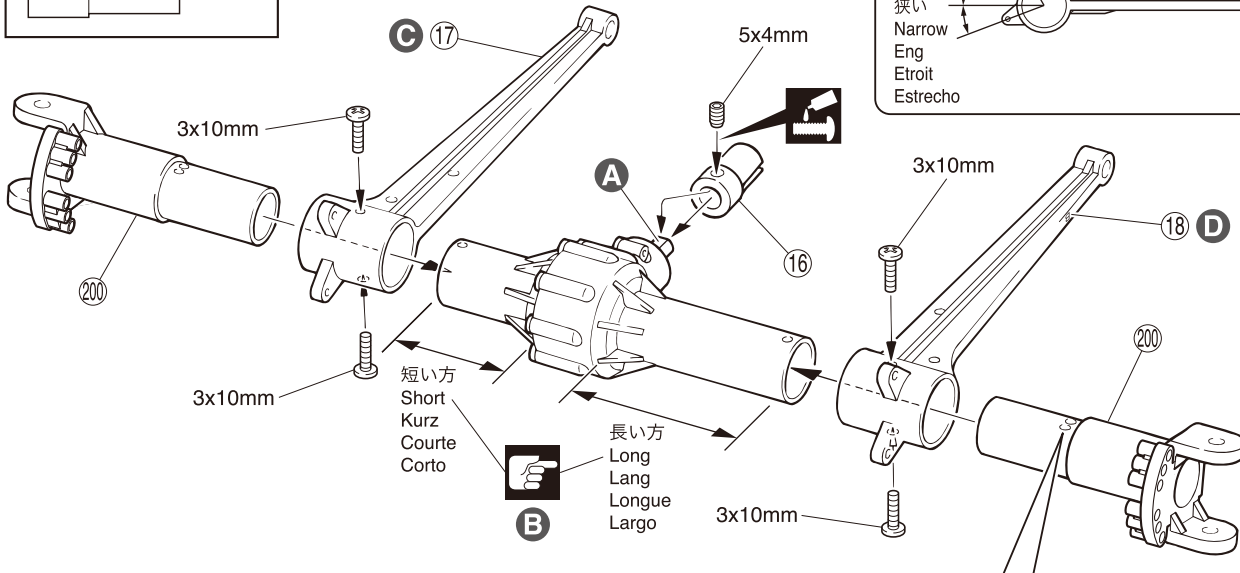

A 平らな面にセットビスを固定する。
Firmly tighten the set screws onto the flat spots.
Ziehen Sie die Gewindestifte auf die ab-gefachten Flächen fest.
Vissez les vis type BTR sur les méplats.
Apriete los prisioneros firmemente en las partes planas del eje.

B 長さに注意。
Pay attention to the lengths.
Unterschiedliche Längen beachten.
Attention aux longueurs des pièces.
Preste atención a las longitudes.

C Aのマーク
Marked "A"
A links markiert
Marqué "A"
"A" derecha

D Bのマーク
Marked "B"
B links markiert
Marqué "B"
"B" derecha

▶ ②①①が図の角度になるように固定穴に注意する。
The angle of ②①① must be as shown in the drawing. Use the correct hole.
Teil ②①① im gezeigten Winkel montieren und die korrekte Bohrung verwenden.
L'angle de ②①① doit être comme indiqué sur le schéma. Utiliser le bon trou.
El ángulo de ②①① debe ser tal y como se muestra en el dibujo.
Utilice el agujero correcto.

上 / Top /
Oben / Haut / Arriba

前 / Front /
Vorne / Avant / Delantero

注意して組立てる所。
Pay close attention here!
Vorsicht! Wichtiger Hinweis!
Attention! Avis important!
Preste atención.

番号の順に組立てる。
Assemble in the specified order.
In der angegebenen Reihenfolge zusammenbauen.
Assemblez dans l'ordre indiqué.
Realice el montaje en el orden indicado.

ネジロック剤を塗る。
Apply threadlocker (screw cement).
Verwenden Sie Schraubensicherungslack.
Appliquez du frein filet.
Aplique líquido fijatornillos.

5

リヤアクスル / Rear Axle Hinterachse / Rear Axle / Eje Trasero

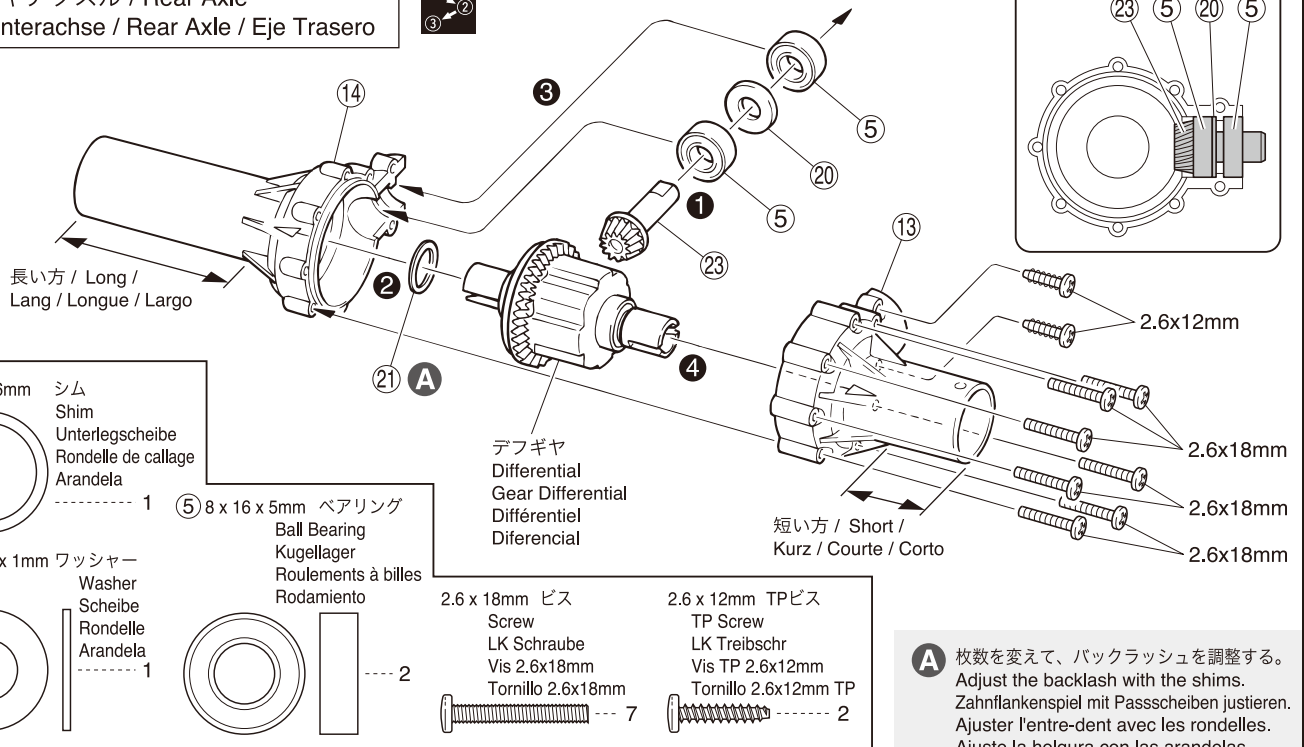

6

リヤササアーム / Rear Suspension Arm Hintere Aufhängung Querlenker / Suspension Triangle arrière / Suspensión Trasera

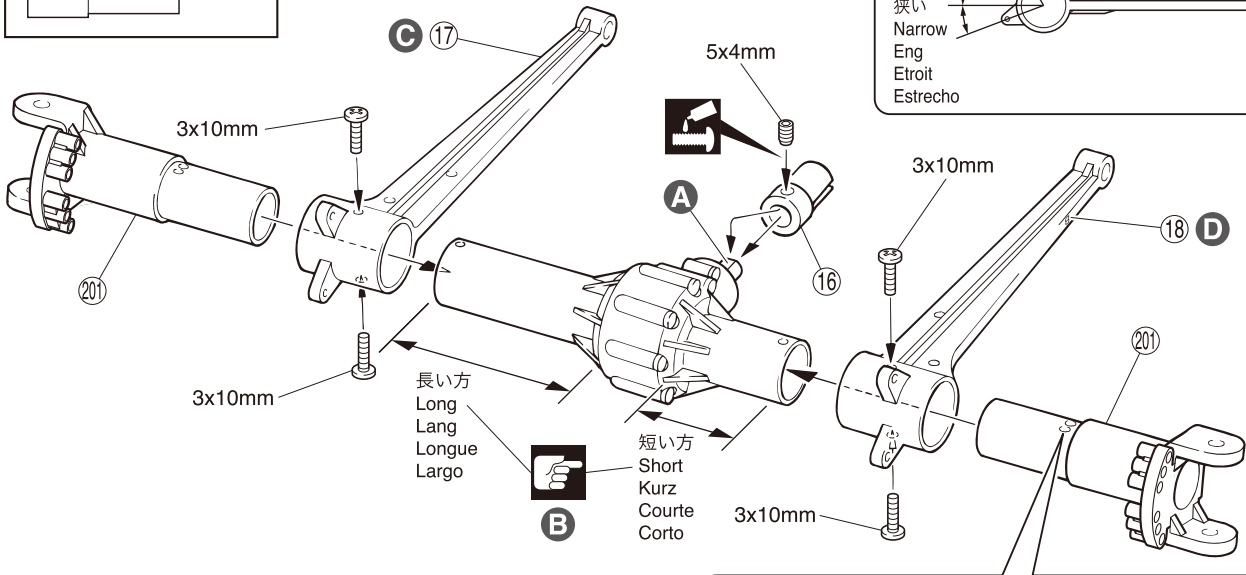
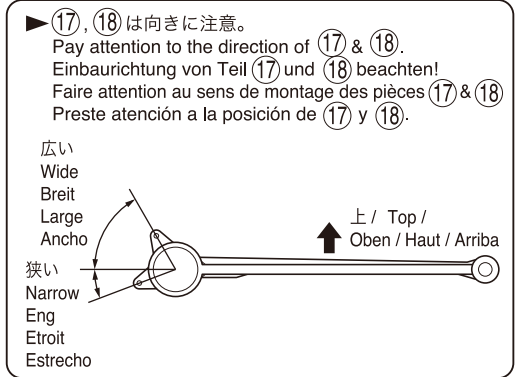
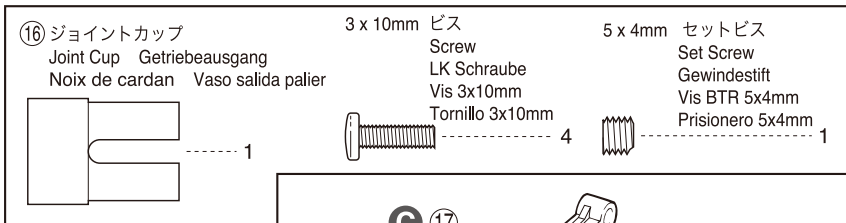

A 平らな面にセットビスを固定する。
Firmly tighten the set screws onto the flat spots.
Ziehen Sie die Gewindestifte auf die ab-gefachten Flächen fest.
Vissez les vis type BTR sur les méplats.
Apriete los prisioneros firmemente en las partes planas del eje.

B 長さに注意。
Pay attention to the lengths.
Unterschiedliche Längen beachten.
Attention aux longueurs des pièces.
Preste atención a las longitudes.

C Aのマーク
Marked "A"
A links markiert
Marqué "A"
"A" derecha

D Bのマーク
Marked "B"
B links markiert
Marqué "B"
"B" derecha

▶ ①⑨が図の角度になるように固定穴に注意する。
The angle of ①⑨ must be as shown in the drawing. Use the correct hole.
Teil ①⑨ im gezeigten Winkel montieren und die korrekte Bohrung verwenden.
L'angle de ①⑨ doit être comme indiqué sur le schéma. Utiliser le bon trou.
El ángulo de ①⑨ debe ser tal y como se muestra en el dibujo.
Utilice el agujero correcto.



注意して組立てる所。
Pay close attention here!
Vorsicht! Wichtiger Hinweis!
Attention! Avis important!
Preste atención.

番号の順に組立てる。
Assemble in the specified order.
In der angegebenen Reihenfolge zusammenbauen.
Assemblez dans l'ordre indiqué.
Realice el montaje en el orden indicado.

ネジロック剤を塗る。
Apply threadlocker (screw cement).
Verwenden Sie Schraubensicherungslack.
Appliquez du frein filet.
Aplique líquido fijatornillos.

7 ダンパー / Shock Absorber Stoßdämpfer / Amortisseur / Amortiguador

- 86) Oリング P18
O-ring P18
Joint thorique P18
Junta Tórica P18



- 2.6 x 6.8 x 0.5mm ワッシャー
Washer
Scheibe
Rondelle 2.6x6.8x0.5mm
Arandela 2.6x6.8x0.5mm



- 80) 6.8mm ダンパーエンド
Shock End
Kugelpfanne
Chape Amortisseur
Rótula Amortiguador

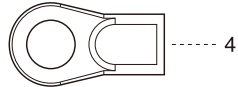

- 84) ダンパーシャフト
Shock Shaft Kolbenstange
Tige d'amortisseur Eje amortiguador

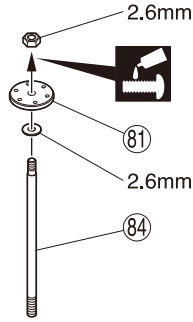

- 81) ダンパーピストン
Shock Piston
Dämpferkolben
Piston d'amortisseur
Pistón

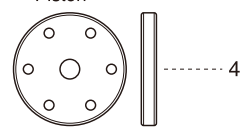

- 2.6mm ナット
Nut Mutter
Ecroú Tuerca 2.6mm

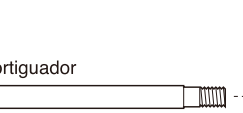

▶ シャフトに布をまき、つかむ。
Cover the shaft with cloth
before gripping it with pliers.
Schützen Sie die Kolbenstange
mit etwas Stoff oder Papier.
Pour ne pas rayer avec la pince,
protégez la tige avec du papier
ou du tissu.
Cubra el eje con un trapo para
evitar rayar el eje.

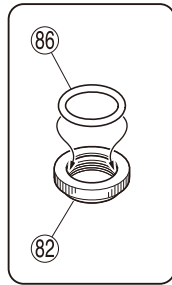

- 254) 6.8mm ツバ付ボール
Ball
Kugel
Rotule 6.8mm
Rótula 6.8mm

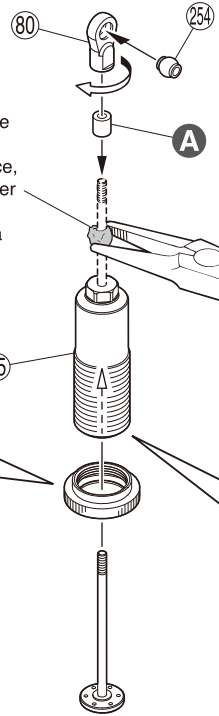

A シリコンチューブを7mmに
カットする。
Cut the Silicone Tube to
7mm Length.
Silikonschlauch auf 7mm
ablängen.
Découper une longueur de
7mm de la durite silicone.
Corte el tubo de silicona
con una longitud de 7mm.

x4

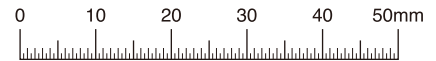
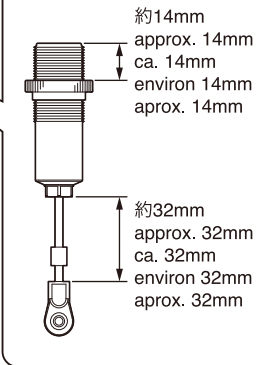

8 ダンパー / Shock Absorber Stoßdämpfer / Amortisseur / Amortiguador

▶ ピストンを下げ、オイルを図の位置まで入れる。
Pull down the piston and slowly fill in oil.
Kolben nach unten ziehen, langsam mit Öl befüllen.
Placer le piston en position basse puis remplir doucement d'huile.
Tire del pistón hacia abajo y rellene con aceite.

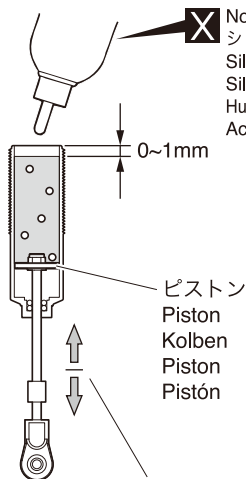

- ⊗ No.SIL0350
シリコンオイル#350
Silicone Oil #350
Silikonöl #350
Huile de silicone #350
Aceite silicona #350

- ピストン
Piston
Kolben
Piston
Pistón

▶ ゆっくり上下させ、気泡をとる。
Then, gently move the piston up and down to get rid
of air bubbles.
Bewegen Sie den Kolben langsam auf und ab, bis
keine Luftblasen mehr im Öl sind.
Puis, actionner doucement le piston de bas en haut,
afin d'éliminer les bulles d'air.
Ahora mueva el pistón hacia arriba y hacia abajo para
eliminar las burbujas de aire.

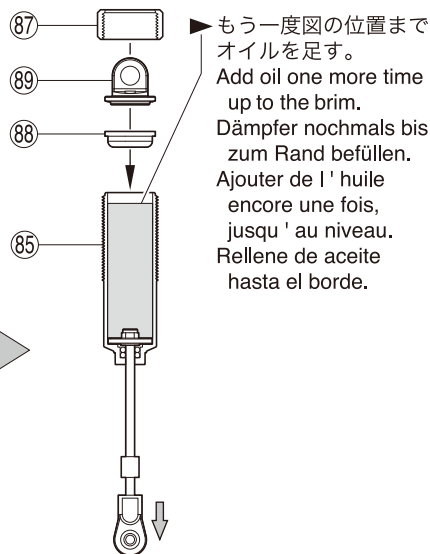

▶ もう一度図の位置まで
オイルを足す。
Add oil one more time
up to the brim.
Dämpfer nochmals bis
zum Rand befüllen.
Ajouter de l'huile
encore une fois,
jusqu'au niveau.
Rellene de aceite
hasta el borde.

▶ 88) を 85) にかぶせ、あふれたオイルを
ふきとり、87)、89) を組立てる。
Put 88) onto 85), wipe up any excess oil
and screw on 89) together with 87).
Setzen Sie die Dämpferverschlußkappe
auf und schrauben Sie den Dämpfer zu.
Wischen Sie ausgetretenes Öl vom Dämpfer ab.
Installer la membrane 88) sur le corps 85).
supprimer les excès d'huile et visser le
bouchon 87) avec 89).
Coloque la membrane 88) en 85),
limpie el aceite sobrante y coloque 89)
enroscando 87).

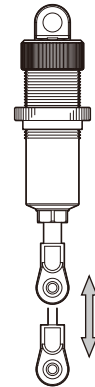

▶ スムーズに動くか確認する。
スムーズに動かないときは、
オイルを入れ直す。
Ensure smooth piston
movement. Should a
piston not move smoothly.
Der Dämpfer muß sich leicht
bewegen lassen, ggf. die
Befüllung wiederholen.
S'assurer que le piston puisse
opérer doucement. sinon.
Asegurarse que el pistón
se mueva suavemente
arriba y abajo.

x4

x4 4セット組立てる(例)。
Assemble as many times as specified.
Sooft wie angegeben zusammenbauen.
Assemblez aussi souvent qu'indiqué.
Repita las veces señaladas.

ネジロック剤を塗る。
Apply threadlocker (screw cement).
Verwenden Sie Schraubensicherungslack.
Appliquer du frein filet.
Aplique líquido fijatornillos.

⊗ 別購入品。
Must be purchased separately!
Das Teil ist nicht im Bausatz enthalten!
Doit être acheté séparément!
Debe comprarse por separado.

9

ダンパー / Shock Absorber Stoßdämpfer / Amortisseur / Amortiguador

- ▶ シリコンチューブの位置をずらす。
Slide the silicon tube.
Silikonschlauch aufschieben
Glisser le ressort.
Mueva el tubo de silicona

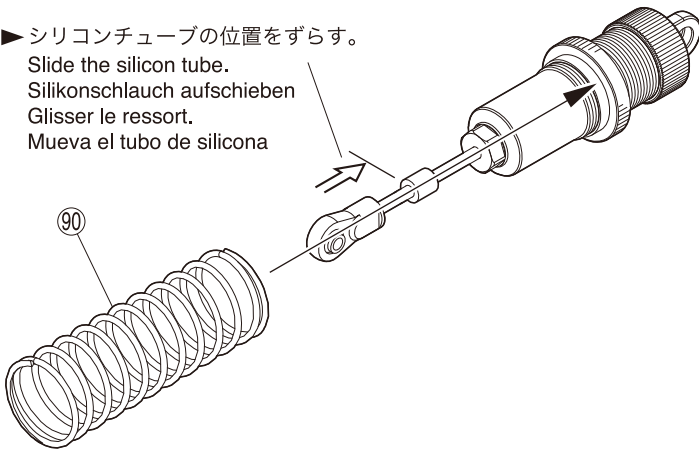

- ▶ スプリングを縮めて(83)を入れる。
Compress the spring and install (83).
Drücken Sie die Feder zusammen und schieben Sie (83) auf.
Comprimer le ressort pour monter (83).
Comprima el muelle e instale (83).

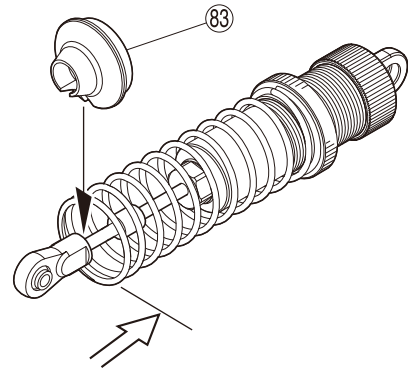

x4

10

サーボセイバー / Servo Saver Servo Saver / Sauve-servo / Salvaservos

- ▶ 短い方 / Short / Kurz / Courte / Corto

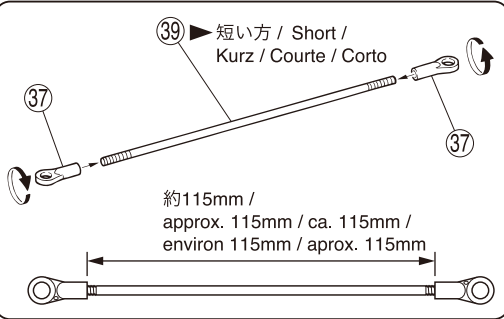

約115mm /
approx. 115mm / ca. 115mm /
environ 115mm / aprox. 115mm

- ▶ 長い方 / Long / Lang / Longue / Largo

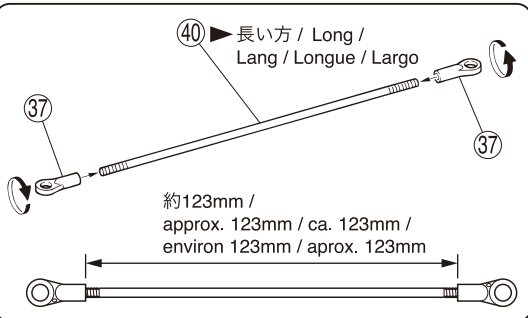

約123mm /
approx. 123mm / ca. 123mm /
environ 123mm / aprox. 123mm

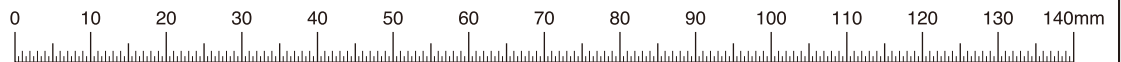
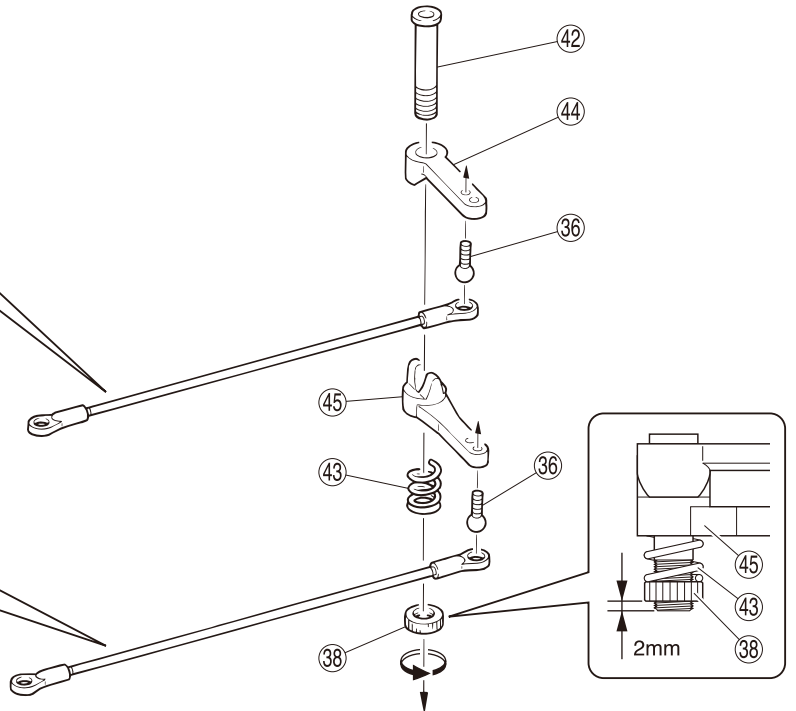

③⑥ 5.8mm ピロボール (銀)
Pillow Ball (silver)
Kugelschraube (silber)
Rotule (argent) 5.8mm
Rótula 5.8mm (Plateado)



③⑨ 3 x 125mm ロッド ----- 1
Rod Anlenkgestänge
Tringle Tirante

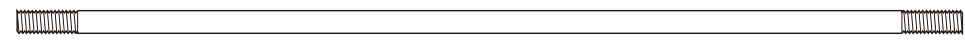

④⑩ 3 x 132mm ロッド ----- 1
Rod Anlenkgestänge
Tringle Tirante

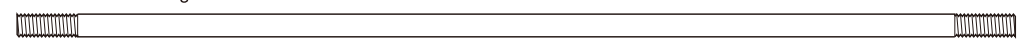

③⑦ 5.8mm ボールエンド
Ball End
Kugelpfanne
Chape
Rótula



④③ サーボセイバースプリング
Servo Saver Spring
Servosaver Feder
Ressort de suave servo
Muelle salvaservos



④② セイバーシャフト
Saver Shaft Servosaver Welle
Axe de sauve servo Eje salvaservos

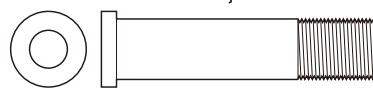

③⑧ セイバーナット
Saver Nut
Servosaver Mutter
Ecrou de sauve servo
Tuerca

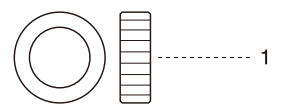

x4

4セット組立てる (例)。
Assemble as many times as specified.
Sooft wie angegeben zusammenbauen.
Assemblez aussi souvent qu'indiqué.
Repita las veces señaladas.

11 サーボセイバー / Servo Saver Servo Saver / Sauve-servo / Salvaservos

3mm フランジ付ナット
Flanged Nut
Stoppmutter
Ecrou épaulé
Tuerca con collarín

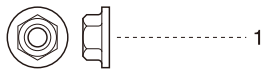

④1 5 x 37.5mm シャフト
Shaft
Welle
Axe 5x37.5mm
Eje 5x37.5mm



3 x 45mm キャップビス
Cap Screw
Inbusschraube
Vis
Tornillo allen

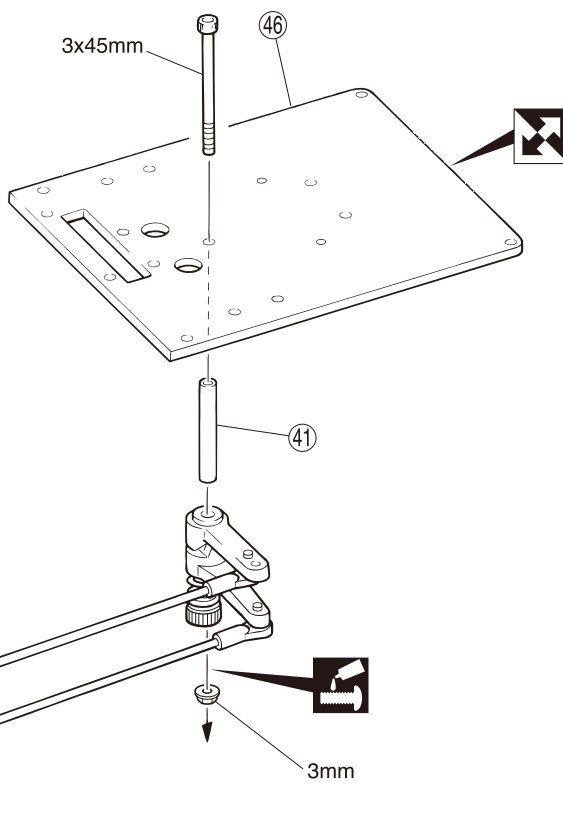
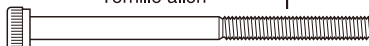

12 ギヤボックス / Gearbox Getriegehäuse / Carter de différentiel / Caja de transmisión

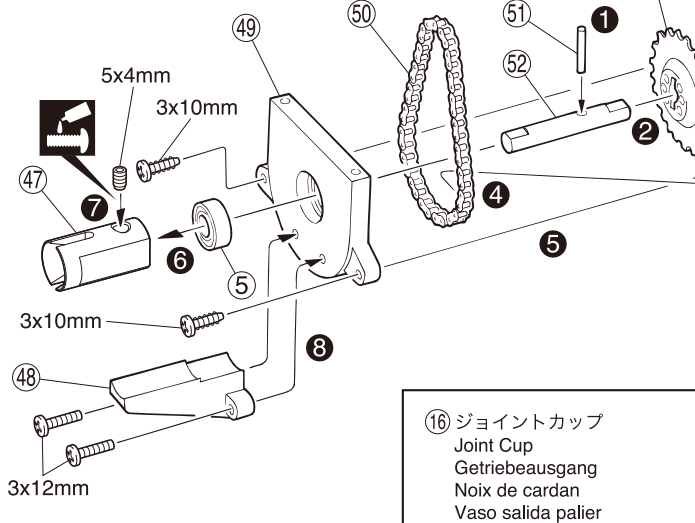

5x4mm

3 x 10mm TPビス
TP Screw
LK Treibschr
Vis TP 3x10mm
Tornillo 3x10mm TP



3 x 12mm ビス
Screw
Treibschr
Vis 3x12mm
Tornillo 3x12mm



5 x 4mm セットビス
Set Screw
Gewindestift
Vis BTR 5x4mm
Prisionero 5x4mm

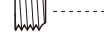

⑤ 8 x 16 x 5mm ベアリング
Ball Bearing
Kugellager
Roulements à billes
Rodamiento

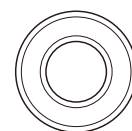

⑤1 2.6 x 16mm ピン
Pin
Stift
Axe 2.6x16mm
Pasador

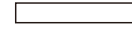

①6 ジョイントカップ
Joint Cup
Getriebeausgang
Noix de cardan
Vaso salida palier

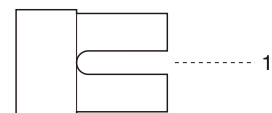

⑤3 26T スプロケット
Sprocket
Ritzel
Pignon de chaine
Piñón

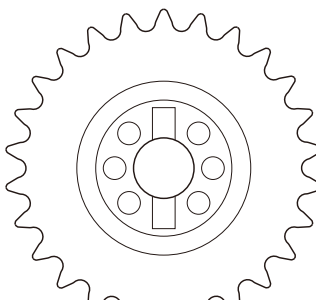

⑤2 センターシャフト
Center Shaft
Mittelwelle
Axe central
Palier central

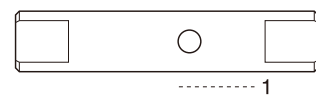

⑤0 ドライブチェーン
Drive Chain
Antriebskette
Chaîne
Cadena

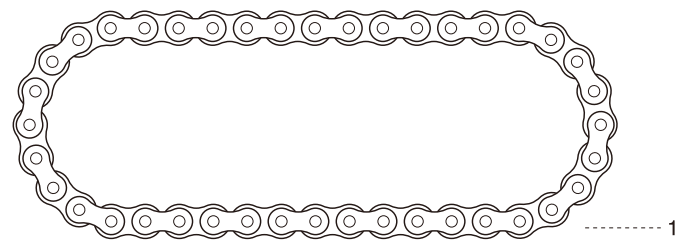

向きに注意。
Note the direction.
Einbauichtung beachten.
Notez le sens.
Fíjarse en el dibujo.

ネジロック剤を塗る。
Apply threadlocker (screw cement).
Verwenden Sie Schraubensicherungs-lack.
Appliquer du frein filet.
Aplique líquido fijatornillos.

番号の順に組立てる。
Assemble in the specified order.
In der angegebenen Reihenfolge zusammenbauen.
Assemblez dans l'ordre indiqué.
Realice el montaje en el orden indicado.

13 ギヤボックス / Gearbox

Getriebegehäuse / Carter de différentiel / Caja de transmisión

3 x 10mm TPビス
TP Screw
LK Treibschr
Vis TP 3x10mm
Tornillo 3x10mm TP



8

3 x 8mm ビス
Screw
Treibschr
Vis 3x8mm
Tornillo 3x8mm



4

56 6 x 12 x 4mm ベ어링
Ball Bearing
Kugellager
Roulements à billes
Rodamiento



1

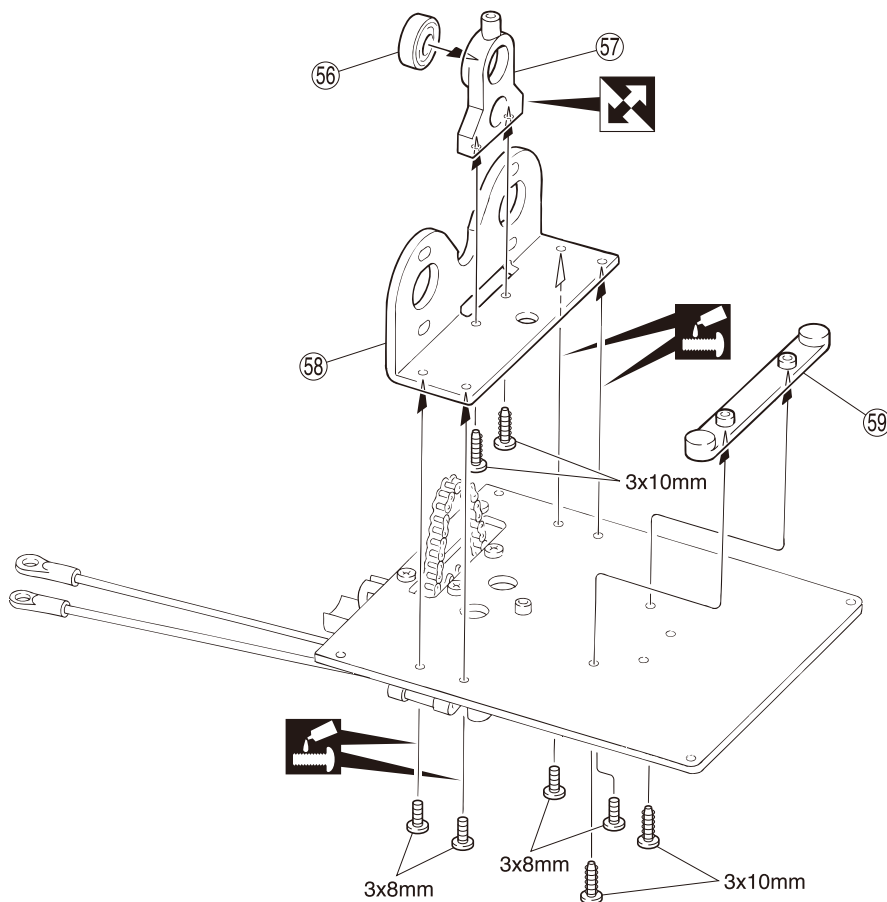
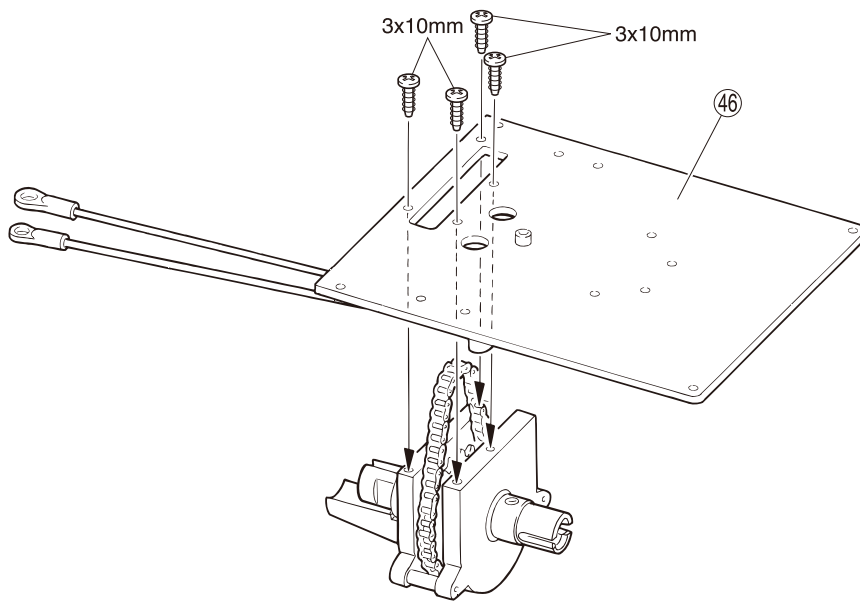

向きに注意。
Note the direction.
Einbauichtung beachten.
Notez le sens.
Fijarse en el dibujo.



ネジロック剤を塗る。
Apply threadlocker (screw cement).
Verwenden Sie Schraubensicherungslack.
Appliquez du frein filet.
Aplique líquido fijatornillos.

14 ギヤボックス / Gearbox

Getriebegehäuse / Carter de différentiel / Caja de transmisión



3 x 10mm TPビス
TP Screw
LK Treibschraube
Vis TP 3x10mm
Tornillo 3x10mm TP

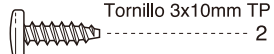

4 x 4mm セットビス
Set Screw
Gewindestift
Vis BTR 4x4mm
Prisionero 4x4mm

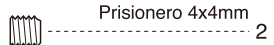

56 6 x 12 x 4mm ベアリング
Ball Bearing
Kugellager
Roulements à billes
Rodamiento

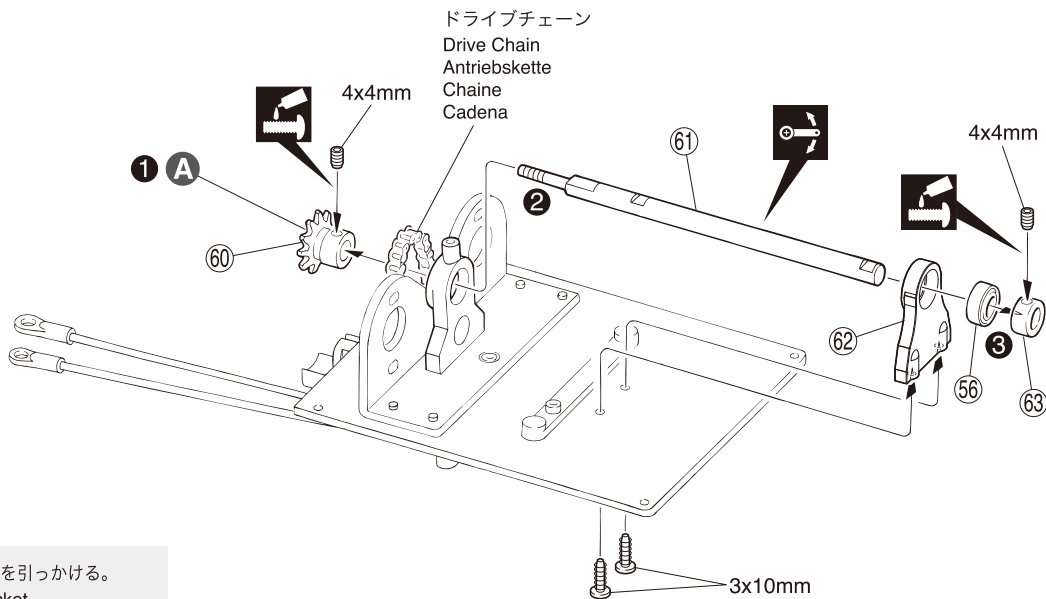
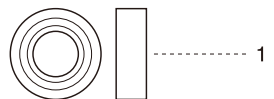

A ドライブチェーンに(60)スプロケットを引っかける。
Hook the Drive Chain on (60) Sprocket.
Die Antriebskette auf das Zahnrad aufsetzen.
Accrocher la chaîne de transmission sur le pignon.
Instale la cadena en el piñón (60)

15 メインギヤ / Main Gear

Das Getriebe / Couronne principale / Corona Principal

4mm フランジ付ナイロンナット
Flanged Nylon Nut
Stoppmutter
Ecrou Nylstop épaulé
Tuerca nylon con collarín

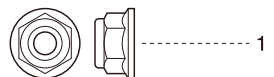

68 6 x 8 x 3mm メタル
Metal Bushing
Lager
Bague Métal 6x8x3mm
Casquillo Metálico 6x8x3mm

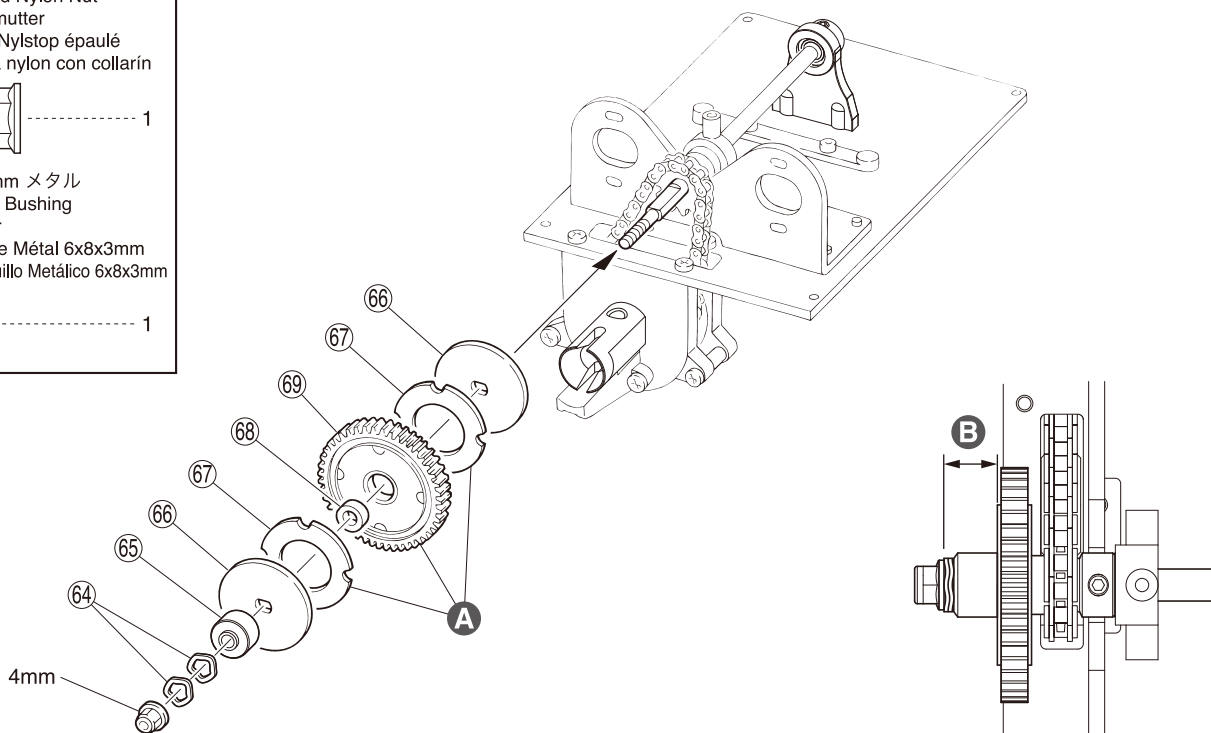
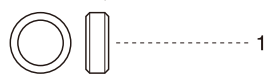

A 69 スパーギヤの凹部へ(67)をはめ込む。
Install (67) to the indented part of (69).
Teil (67) in Teil (69) einsetzen, wie dargestellt.
Monter (67) sur la couronne (69).
Instale (67) en la pieza dentada (69).

B 全閉から1/2回転ゆるめる。
1/2 turns unscrewed from closed position.
Ganz schließen, dann 1/2 Umdrehungen öffnen.
Le fermer complètement, puis ouvrir de 1/2 tours.
1/2 vueltas aflojada desde la posición de cerrada.

1 番号の順に組立てる。
Assemble in the specified order.
In der angegebenen Reihenfolge zusammenbauen.
Assemblez dans l'ordre indiqué.
Realice el montaje en el orden indicado.

2 ネジロック剤を塗る。
Apply threadlocker (screw cement).
Verwenden Sie Schraubensicherungs-lack.
Appliquer du frein filet.
Aplique líquido fijatornillos.

3 可動するように組立てる。
Ensure smooth, non-binding movement when assembling.
Das Teil muß sich leicht bewegen lassen.
La pièce doit pouvoir pivoter autour de la vis.
Asegúrese que la pieza se mueve suavemente.

16 モーター / Motor

Motor / Moteur / Motor

- 3 x 8mm キャップビス
Cap Screw
Inbusschraube
Vis
Tornillo allen
- 4 x 4mm セットビス
Set Screw
Gewindestift
Vis BTR 4x4mm
Prisionero 4x4mm
- 3mm ワッシャー
Washer
Scheibe
Rondelle
Arandela

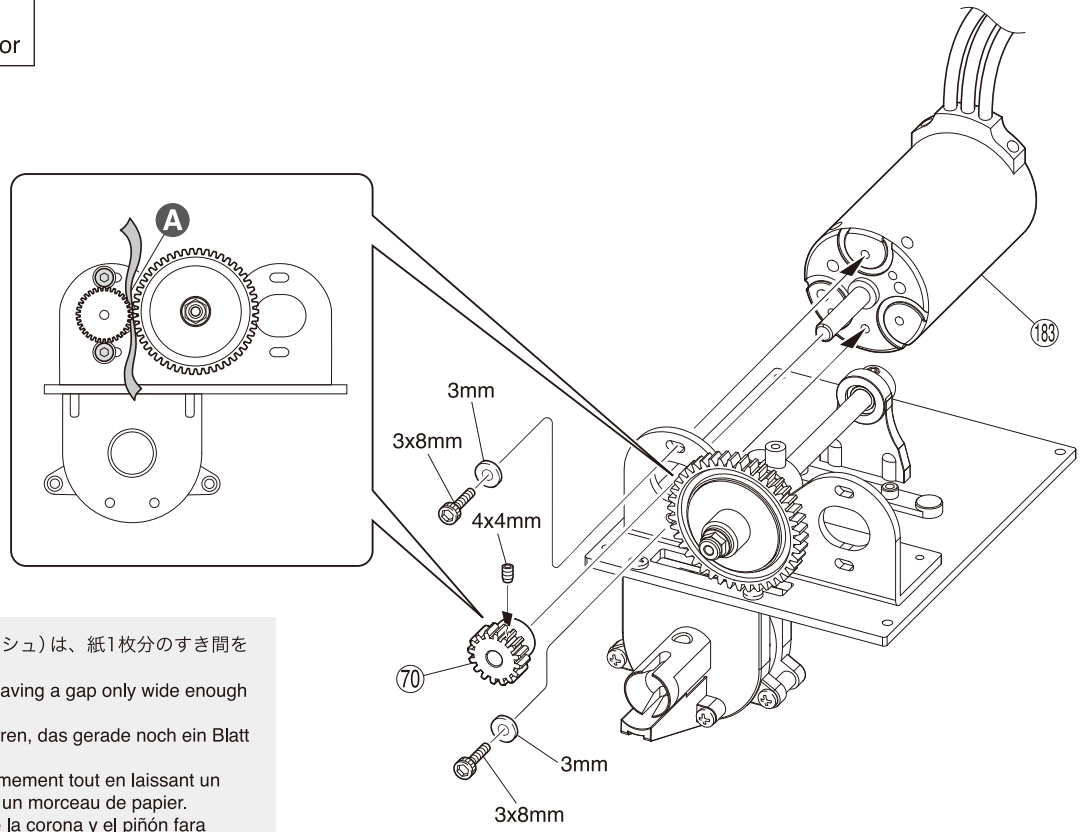

A ギヤのかみ合わせ(バックラッシュ)は、紙1枚分のすき間をつくって固定する。
Gears should engage firmly, leaving a gap only wide enough to insert a piece of paper.
Das Zahnflankenspiel so justieren, das gerade noch ein Blatt Papier dazwischen passt.
Le pignon doit être engagé fermement tout en laissant un espace suffisant pour insérer un morceau de papier.
Inserte un trozo de papel entre la corona y el piñón para favorecer un funcionamiento suave.

17 サイドプレート / Side Plate

Seitenplatte / Flancs de châssis / Protector lateral

- 3 x 8mm ビス
Screw
LK Schraube
Vis 3x8mm
Tornillo 3x8mm
- 202 6.8mm ピボット
Pivot
Kugelpfosten
Pivot
Bola cónica
- 93 シャシージョイント(S)
Chassis Joint (S)
Chassis-Träger (S)
Plot de châssis (court)
Soporte chasis (S)

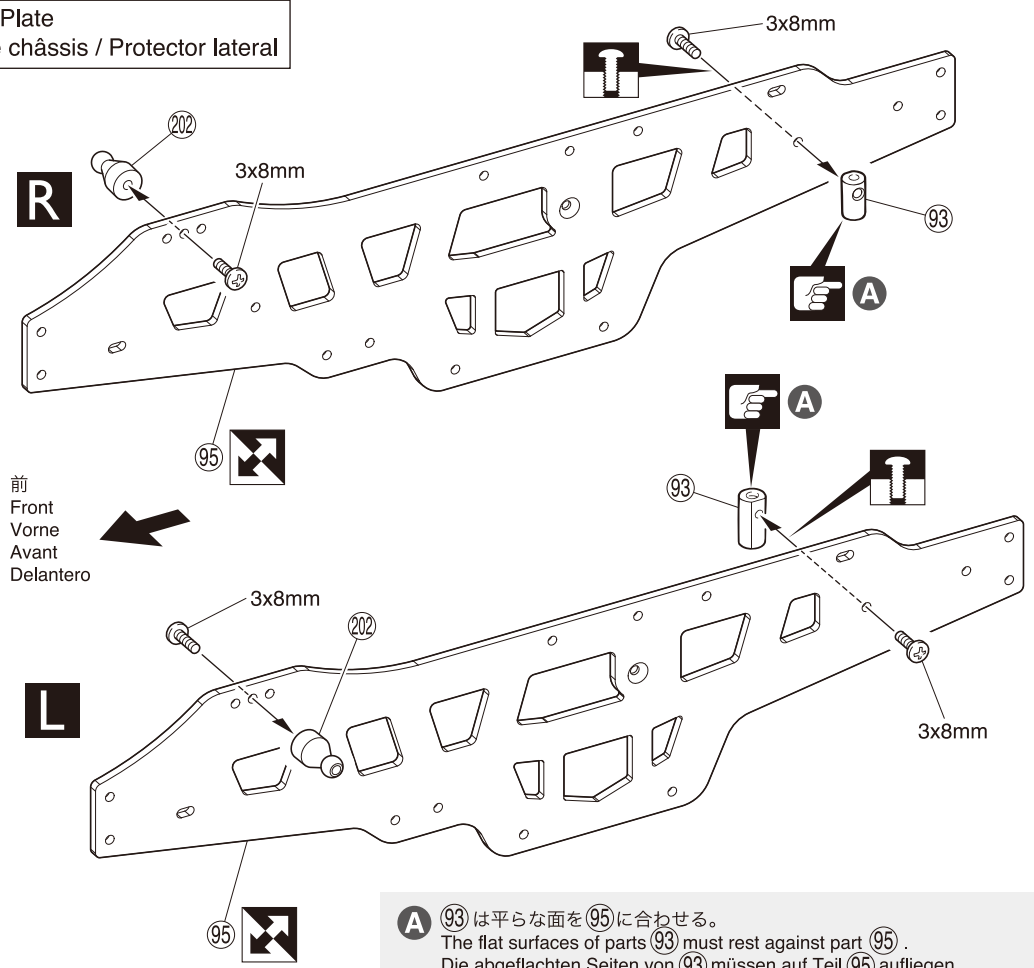

A 93 は平らな面を 95 に合わせる。
The flat surfaces of parts 93 must rest against part 95.
Die abgeflachten Seiten von 93 müssen auf Teil 95 aufliegen.
Les méplats des plots de châssis 93 doivent reposer contre la pièce 95.
Las partes planas de las piezas 93 deben apoyarse en la pieza 95.

- T** 仮止め。
Temporarily tighten.
Vorläufig festziehen.
Vissez temporairement.
Apriete de manera provisional.
- D** 向きに注意。
Note the direction.
Einbaurichtung beachten.
Notez le sens.
Fijarse en el dibujo.
- H** 注意して組立てる所。
Pay close attention here!
Vorsicht! Wichtiger Hinweis!
Attention! Avis important!
Preste atención.
- L** 左側用。
For Left.
Links
Gauche
Izquierda
- R** 右側用。
For Right.
Rechts
Drolte
Derecha

18 バッテリーボックス / Battery Box / Akkuhalterung Compartment Batterie / Soporte Radio



R

L

前 / Front / Vorne / Avant / Delantero

3mm フランジ付ナット
Flanged Nut
Stoppmutter
Ecrou épaulé
Tuerca con collarín

3x8mm サラビス
F/H Screw SK Schraube
Vis F/H 3x8mm Tornillo 3x8mm F/H

⑨4 シャシージョイント (L)
Chassis Joint (L)
Chassis-Träger (L)
Plot de châssis (long)
Soporte chasis (L)

3x8mm

A ⑨4 は平らな面を⑨5 に合わせる。
The flat surfaces of parts ⑨4 must rest against part ⑨5.
Die abgeflachten Seiten von ⑨4 müssen auf Teil ⑨5 aufliegen.
Les méplats des plots de châssis ⑨4 doivent rester contre la pièce ⑨5.
Las partes planas de las piezas ⑨4 deben apoyarse en la pieza ⑨5.

19 サイドプレート / Side Plate / Seitenplatte Flancs de châssis / Protector lateral

3 x 10mm キャップビス
Cap Screw
Inbusschraube
Vis
Tornillo allen

R

L

前 / Front / Vorne / Avant / Delantero

メインシャシー
Main Chassis
Das Chassis
Châssis principal
Chassis

3x10mm

A メインシャシーを取付後、ビスにネジロック剤を塗って本締めします。
Attach the side plates to the main chassis by installing the six screws. Screw them in completely and use screw cement.
Die beiden Seitenteile mit den sechs Schrauben montieren. Schrauben mit Schraubensicherung versehen und gut festziehen.
Fixer avec les 6 vis les flancs de châssis sur le châssis principal. Les visser intégralement et utiliser du frein filet.
Instale los protectores laterales en el chasis con los seis tornillos. Apriéte los firmemente y aplique líquido fijatornillos.

T 仮止め。
Temporarily tighten.
Vorläufig festziehen.
Vissez temporairement.
Apriete de manera provisional.

L ネジロック剤を塗る。
Apply threadlocker (screw cement).
Verwenden Sie Schraubensicherungslack.
Appliquez du frein filet.
Aplique líquido fijatornillos.

LR 左右同じように組立てる。
Assemble left and right sides the same way.
Bauen Sie eine linke und eine rechte Seite.
Assemblez le côté gauche comme le côté droit.
Realice el montaje de igual forma en ambos lados.

H 注意して組立てる所。
Pay close attention here!
Vorsicht! Wichtiger Hinweis!
Attention! Avis important!
Preste atención.

L 左側用。
For Left.
Links
Gauche
Izquierda

R 右側用。
For Right.
Rechts
Drolte
Derecha

20 ステアリングサーボ / Steering Servo / Lenkervo / Servo de direction / Servo de dirección



3 x 10mm TPサラビス
TP F/H Screw
SK Treibschraube
Vis TP F/H 3x10mm
Tornillo 3x10mm TP F/H

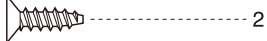

2

3 x 10mm TPビス
TP Screw
LK Treibschr
Vis TP 3x10mm
Tornillo 3x10mm TP



8

2.6 x 10mm TPビス
TP Screw
LK Treibschr
Vis TP 2.6x10mm
Tornillo 2.6x10mm TP



1

③⑥ 5.8mm ピロボール (銀)
Pillow Ball (silver)
Kugelschraube (silber)
Rotule (argent) 5.8mm
Rótula 5.8mm (Plateado)



1

ステアリングサーボ
Steering Servo
Lenkervo
Servo de direction
Servo de dirección

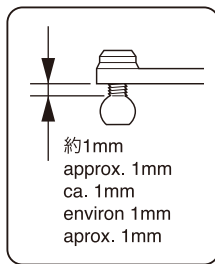

約1mm
approx. 1mm
ca. 1mm
environ 1mm
aprox. 1mm

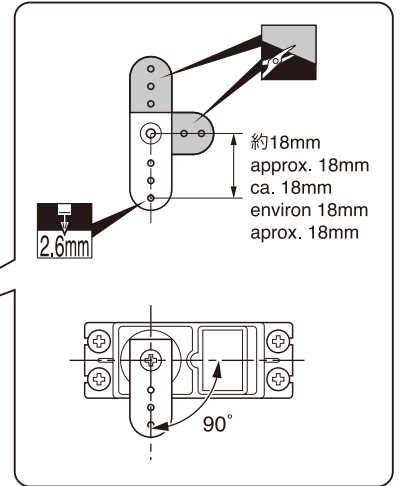
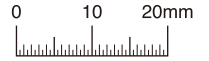
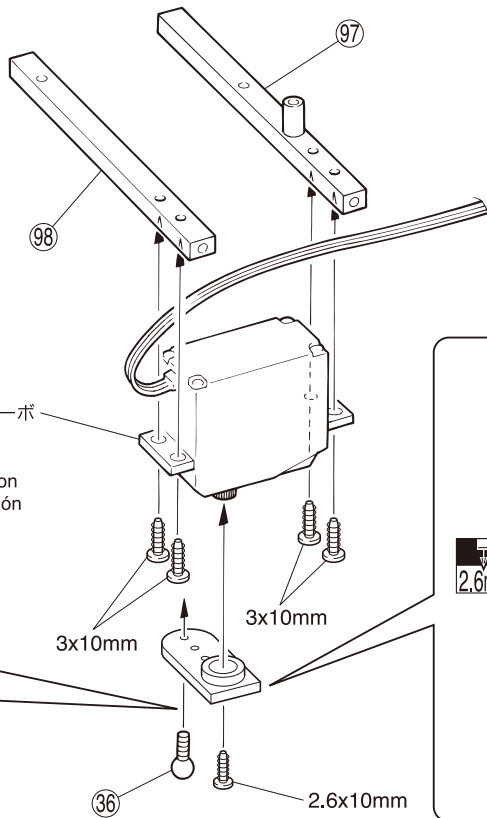

約18mm
approx. 18mm
ca. 18mm
environ 18mm
aprox. 18mm

2.6mm

90°

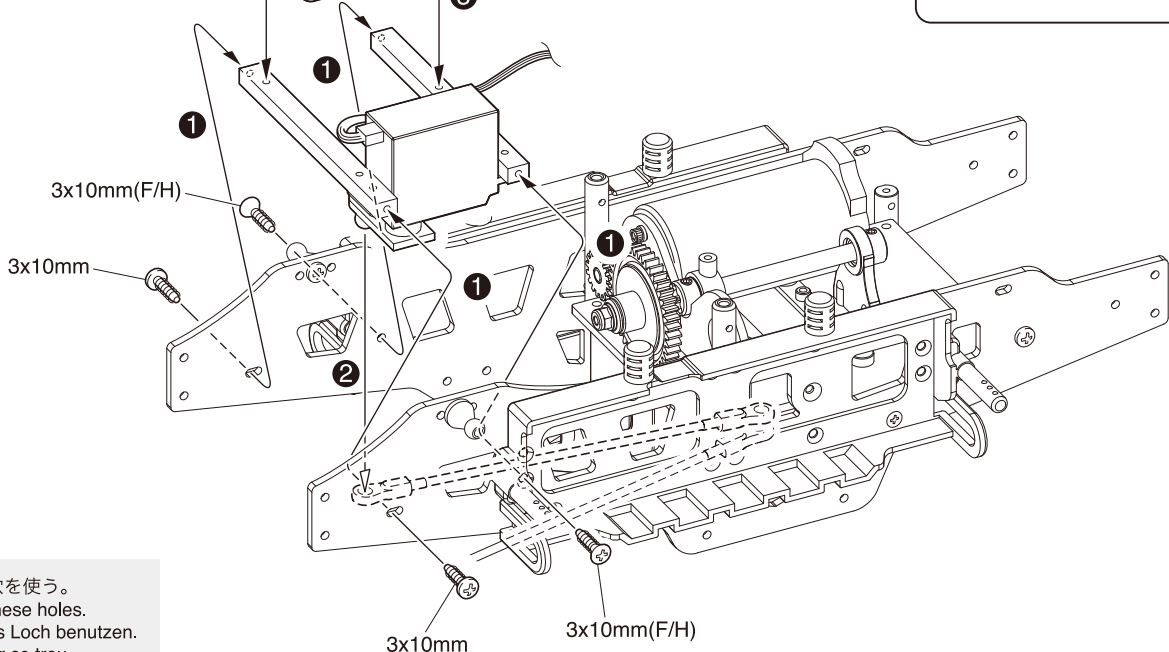
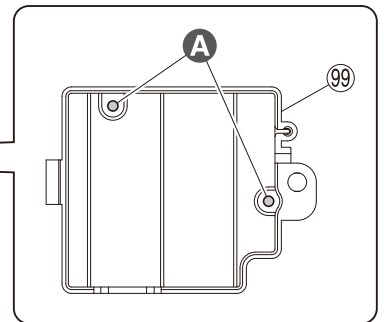
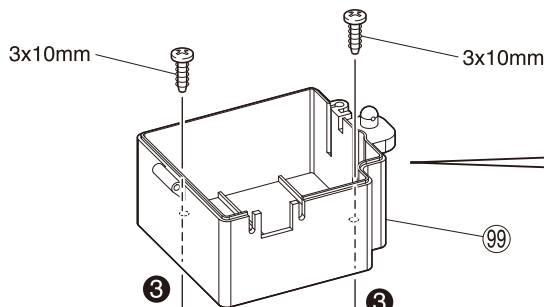

A この穴を使う。
Use these holes.
Dieses Loch benutzen.
Utiliser ce trou.
Utilice este agujero.

①②③ 番号の順に組立てる。
Assemble in the specified order.
In der angegebenen Reihenfolge zusammenbauen.
Assemblez dans l'ordre indiqué.
Realice el montaje en el orden indicado.

をカットする。
Cut off shaded portion.
Schneiden Sie die schraffierten Flächen heraus.
Coupez la partie grisée.
Corte la zona oscurificada.

2.6mmの穴をあける (例)。
Drill holes with the specified diameter.
Bohren Sie Löcher im angegebenen Ø.
Percez des trous dans le Ø indiqué.
Perfore agujeros con la medida indicada.

21 プロポ / Radio RC-Anlage / Radio / Equipo de Radio

3 x 6mm TPビス
TP Screw
LK Treibschra
Vis TP 3x6mm
Tornillo 3x6mm TP



1

3x6mm
181
ストラップ 107
Strap
Kabel
Collier
Abrazadera

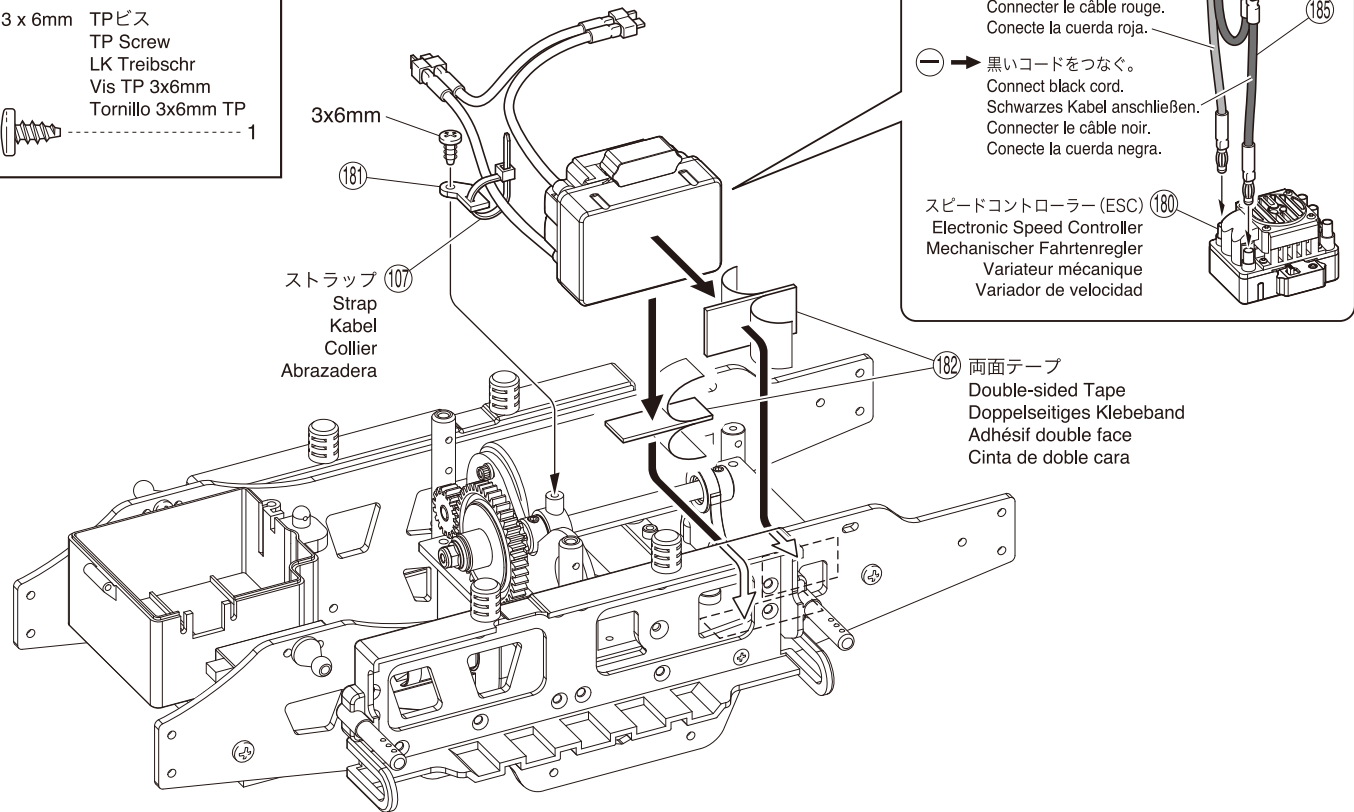

+ → 赤いコードをつなぐ。
Connect red cord.
Rotes Kabel anschließen.
Connecter le câble rouge.
Conecte la cuerda roja.

185

- → 黒いコードをつなぐ。
Connect black cord.
Schwarzes Kabel anschließen.
Connecter le câble noir.
Conecte la cuerda negra.

スピードコントローラー (ESC) 180
Electronic Speed Controller
Mechanischer Fahrtenregler
Variateur mécanique
Variador de velocidad

182 両面テープ
Double-sided Tape
Doppelseitiges Klebeband
Adhésif double face
Cinta de doble cara

22 プロポ / Radio RC-Anlage / Radio / Equipo de Radio

2 x 20mm ビス
Screw
LK Schraube
Vis 2x20mm
Tornillo 2x20mm



1

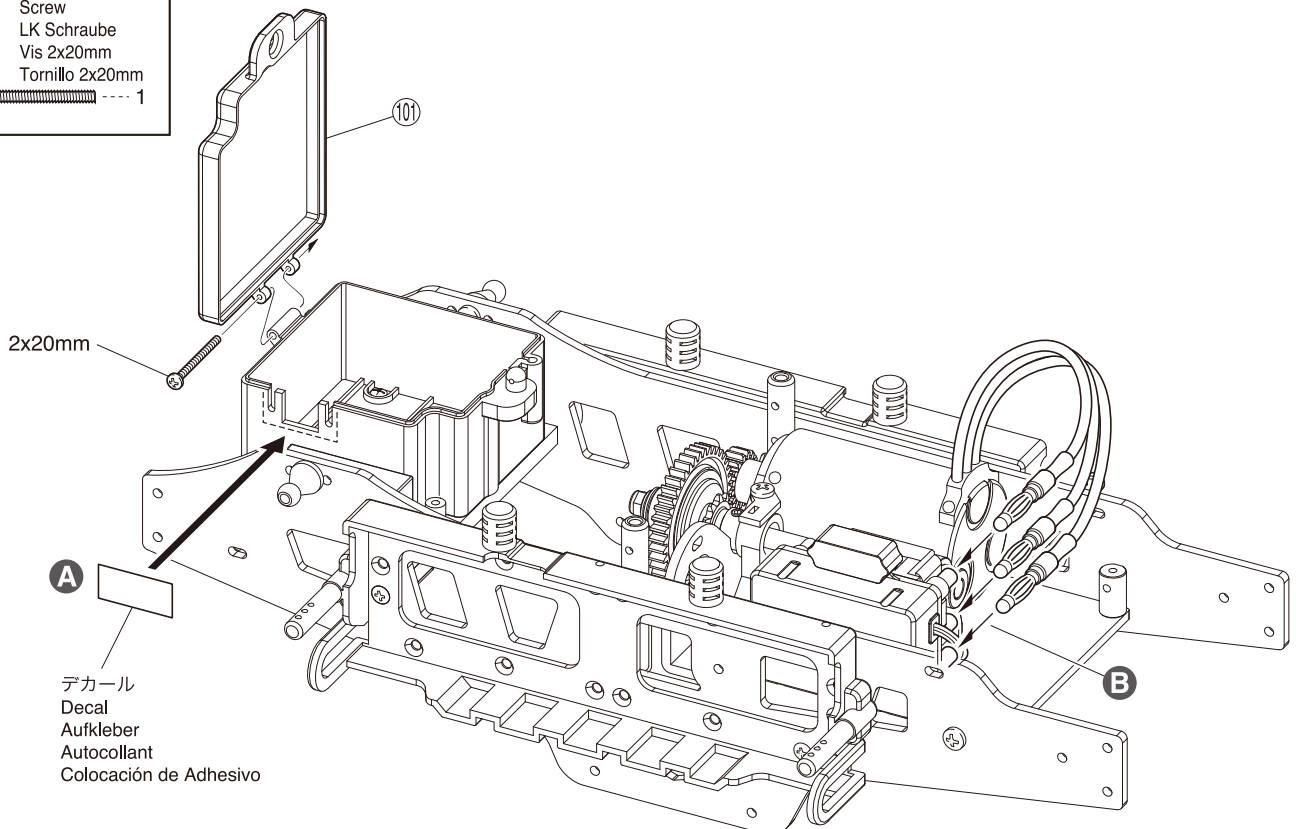

2x20mm
A
デカール
Decal
Aufkleber
Autocollant
Colocación de Adhesivo

A ボディ用のデカールを使用して穴をふさぐ。
Use decals for body to cover holes.
Decken Sie mit dem Dekorbogen Löcher in der Karosserie ab.
Utiliser les autocollants de la carrosserie pour masquer les ouvertures.
Utilizar las pegatinas de la carrocería para cubrir los agujeros.

B 取扱説明書の指示に従って配線する。
Layout wiring as per instruction manual.
Kabelverlegung wie in Bedienungsanleitung angegeben.
Câbler en vous référant à la notice.
Cablear remitiéndose a las instrucciones de uso.

23 プロポ / Radio / RC-Anlage Radio / Equipo de Radio

108 フックピン
Hook Pin
Karosserieklammer
Goupille
Clip carrocería



受信機
Receiver
Empfänger
Récepteur
Receptor

スポンジブロック
Sponge Block
Schaumstoffklotz
Mousse de protection
Esponja de protección.

109 受信アンテナパイプ
Receiver Antenna Pipe
Antennenhülse
Antenne de réception
Tubo de antena

40mmにカットする。 /
Cut to 40mm / Auf 40mm Zuschneiden.
Couper à 40mm / Cortar a 40mm.

アンテナコード
Antenna Cord
Antennenkabel
Fil d'antenne
Cable antenna

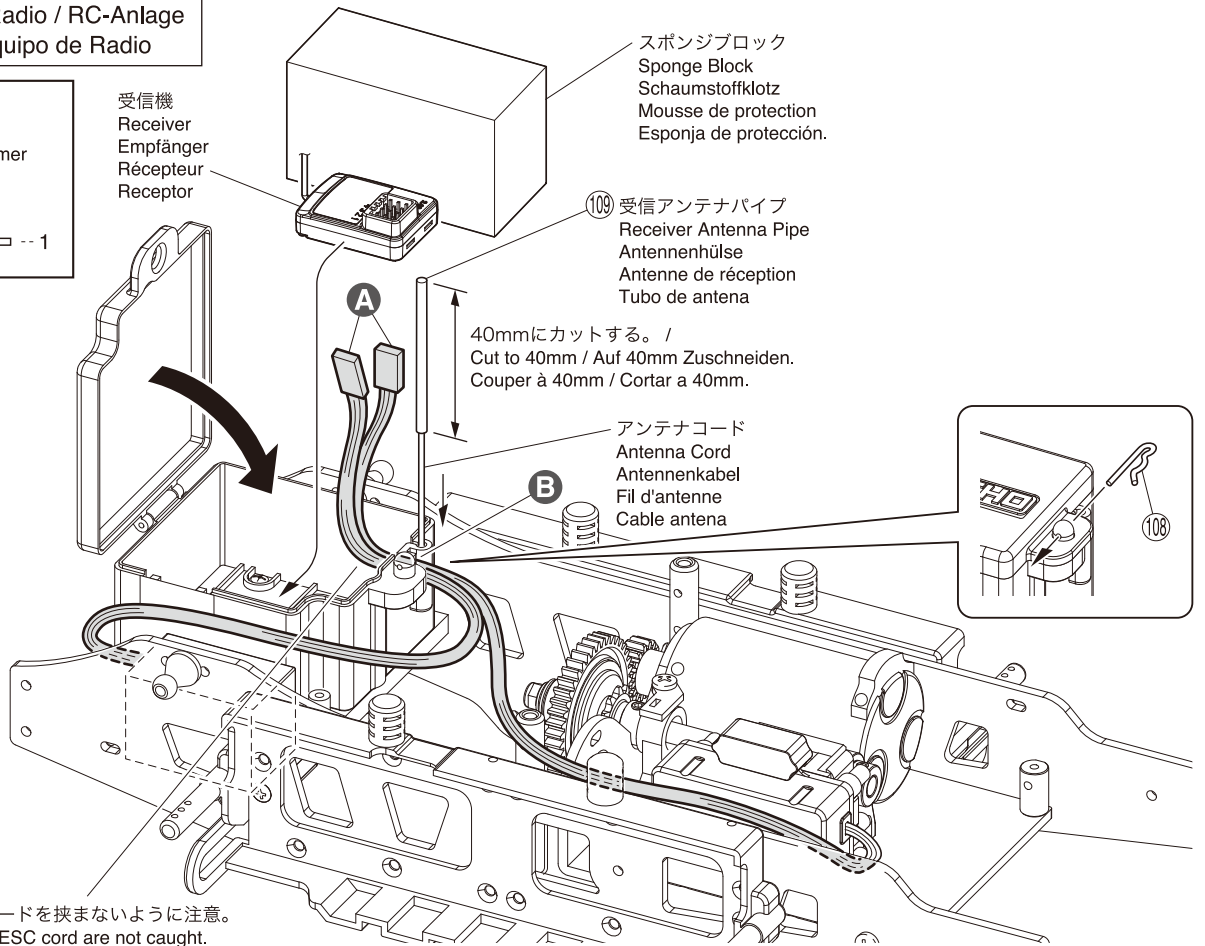

▶ サーボ、ESCのコードを挟まないように注意。
Ensure servo and ESC cord are not caught.
Darauf achten das Servo- und Reglerkabel nicht eingeklemmt werden.
Vérifier que les câbles du variateur et du servo ne soient pas pincés.
Verificar que los cables del variador y del servo no se enganchen.

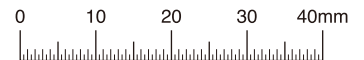

A サーボコードを受信機へ接続する。
Connect the servo cords to your receiver.
Servos am Empfänger anschließen.
Connecter le câble du servo au récepteur.
Conecte los cables de servo al receptor.

B サーボ、ESCのコードを通す。
Feed servo & ESC cord through.
Servo- und Reglerkabel durchführen.
Passer les câbles du servo et du variateur à travers
Pasar los cables del servo y del variador através.



プロポの説明書を参考に、コネクターを接続する。
Connect as per radio instruction manual.
Schließen Sie die Servos gemäß der Bedienungsanleitung Ihrer RC-Anlage an.
Branchez selon la notice de la radio.
Conecte siguiendo las instrucciones del manual del equipo de radio.

24 フロントバンパー / Front Bumper / Vordere Stoßstange Pare-choc avant / Parachoques delantero

2 x 8mm TPビス
TP Screw
LK Treibschr
Vis TP 2x8mm
Tornillo 2x8mm TP





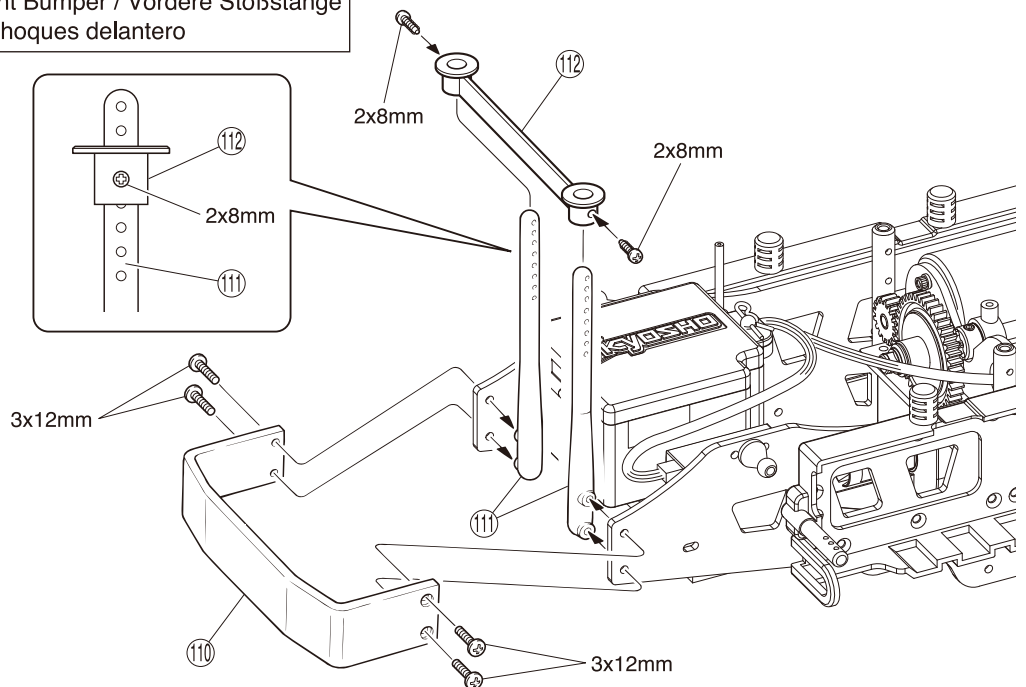



3 x 12mm ビス
Screw
LK Schraube
Vis 3x12mm
Tornillo 3x12mm

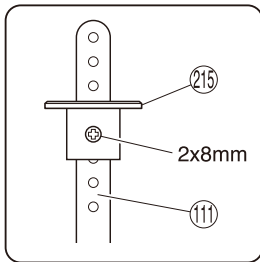

注意して組立てる所。
Pay close attention here!
Vorsicht! Wichtiger Hinweis!
Attention! Avis important!
Preste atención.

25 ウイリーバー / Wheelie Bar Wheelie-Stütze / Barre de wheeling / Barra antivuelco



- 2 x 8mm TPビス
TP Screw LK Treibschr
Vis TP 2x8mm Tornillo 2x8mm TP
 2
- 3 x 8mm ビス
Screw LK Schraube
Vis 3x8mm Tornillo 3x8mm
 2
- 3 x 12mm ビス
Screw LK Schraube
Vis 3x12mm Tornillo 3x12mm
 12
- 3 x 15mm ビス
Screw LK Schraube
Vis 3x15mm Tornillo 3x15mm
 4
- 3mm フランジ付ナット
Flanged Nut Stoppmutter
Ecrou épaulé Tuerca con collarín
 6

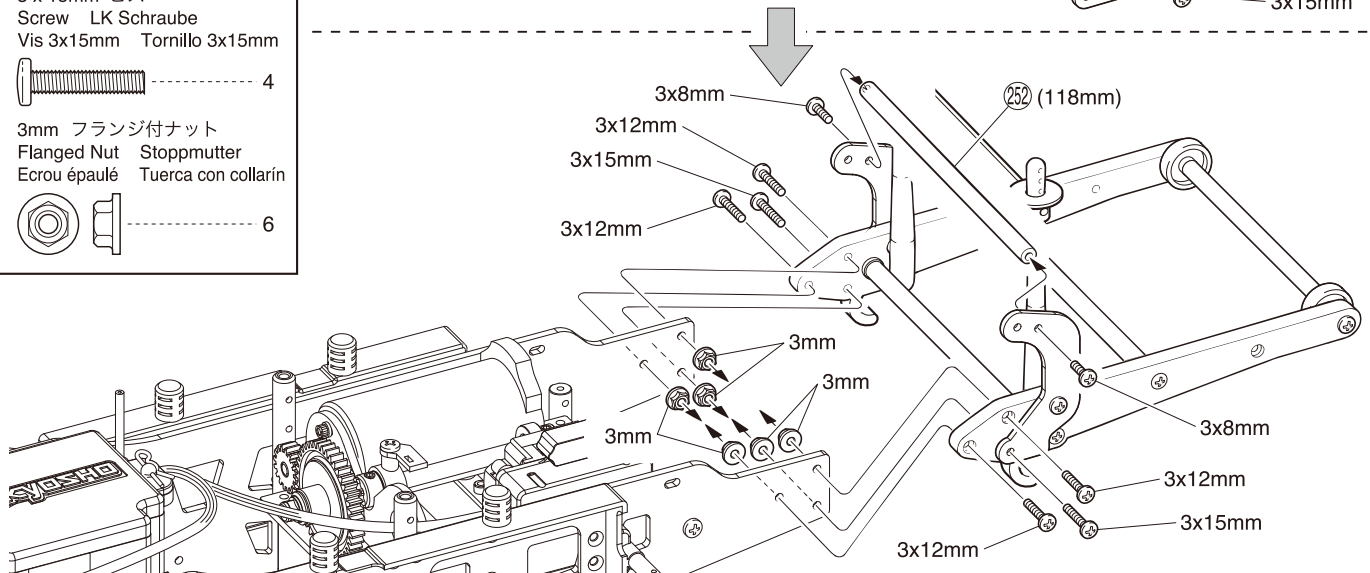
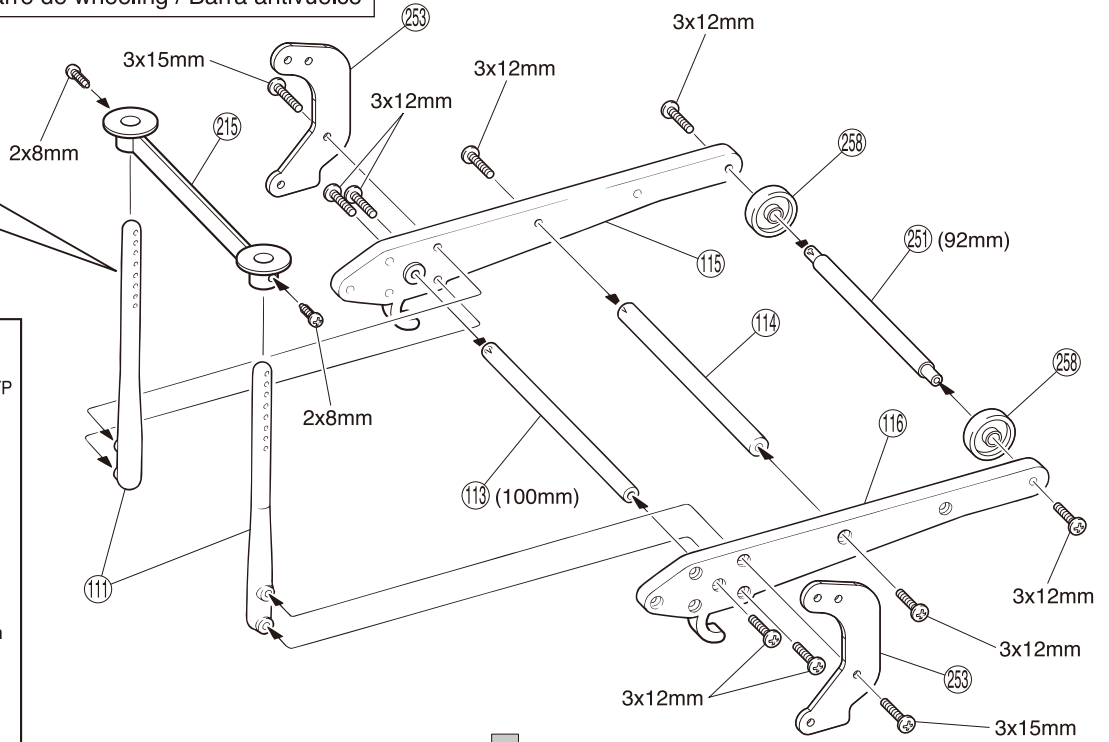

26 ロールバー / Roll Bar / Ueberrollbuegel Arceau de support de puce / Barra antivuelco

- 3 x 3mm セットビス
Set Screw
Gewindestift
Vis BTR 3x3mm
Prisionero 3x3mm
 2

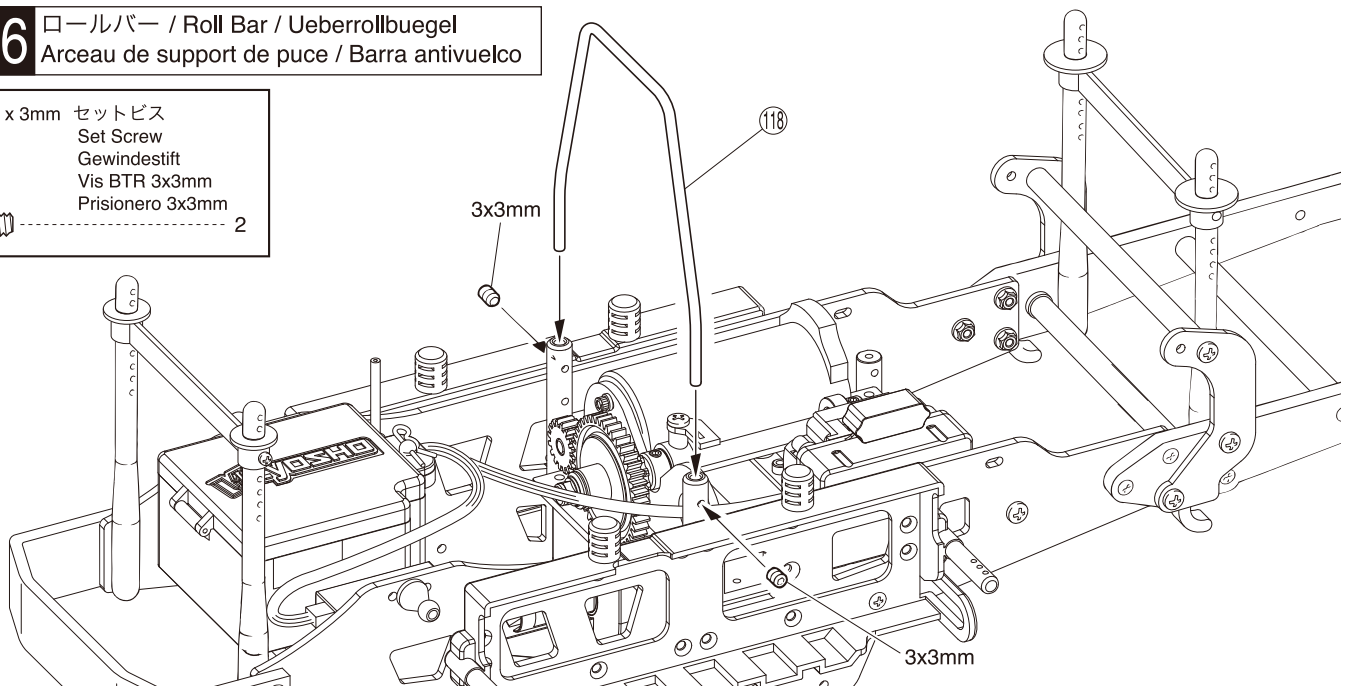

27

フロントサスペンション / Front Suspension Vordere Aufhängung / Suspension avant / Suspensión Delantera



⑤ 8 x 16 x 5mm ベアリング
Ball Bearing
Kugellager
Roulements à billes
Rodamiento

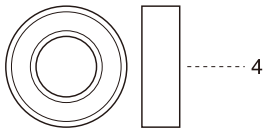

②④ 2.5 x 17mm ピン
Pin
Stift
Axe 2.5x17mm
Pasador

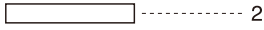

5 x 4mm セットビス
Set Screw
Gewindestift
Vis BTR 5x4mm
Prisionero 5x4mm

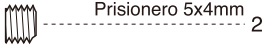

R

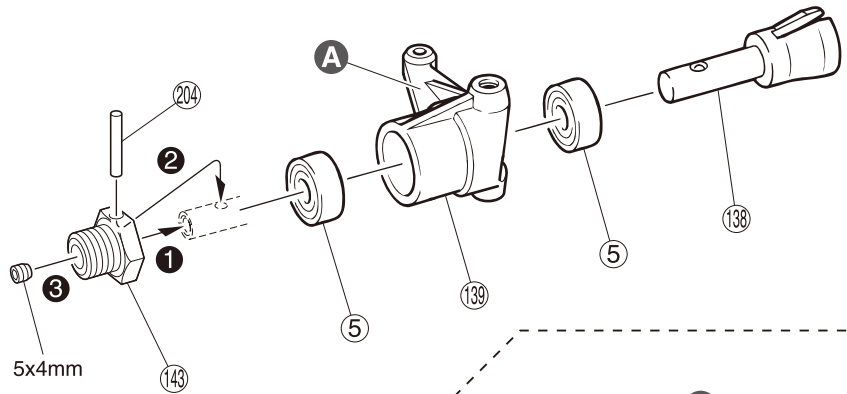

L

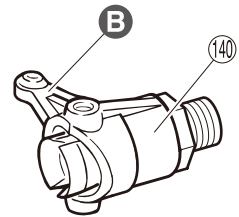

L/R

A Rのマーク
Marked "R"
R links markiert
Marqué "R"
"R" derecha

B Lのマーク
Marked "L"
L links markiert
Marqué "L"
"L" izquierda

28

フロントサスペンション / Front Suspension Vordere Aufhängung / Suspension avant / Suspensión Delantera

4 x 12mm キャップビス
Cap Screw
Inbusschraube
Vis
Tornillo allen



⑬⑦ ナックルカラー
Knuckle Collar
Lagerbuschse
Bague guide de fusée
Casquillo

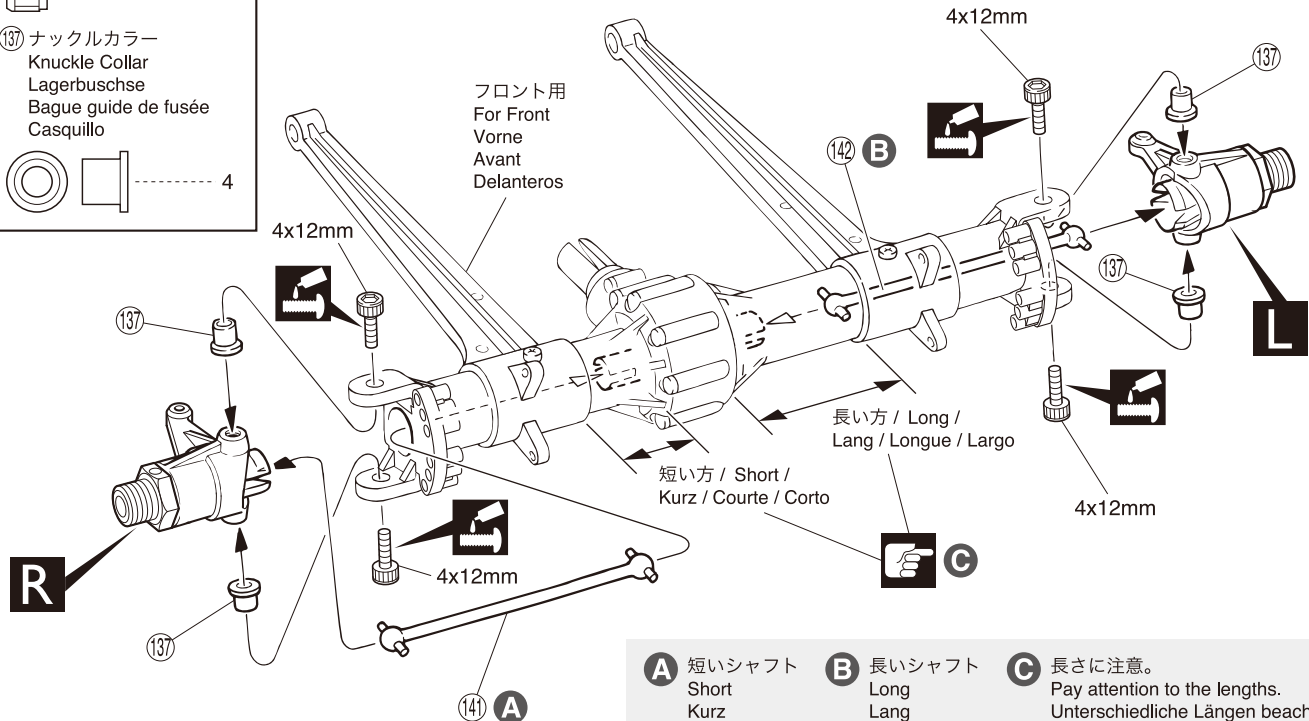
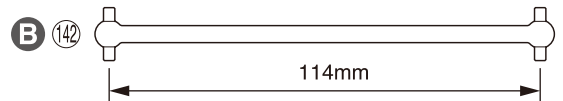
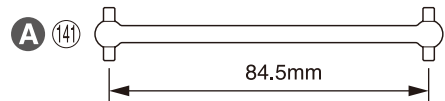
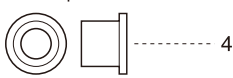

A 短いシャフト
Short
Kurz
Courte
Corto

B 長いシャフト
Long
Lang
Longue
Largo

C 長さに注意。
Pay attention to the lengths.
Unterschiedliche Längen beachten!
Attention aux longueurs des pièces.
Preste atención a las diferentes longitudes.

①②③ 番号の順に組立てる。
Assemble in the specified order.
In der angegebenen Reihenfolge zusammenbauen.
Assemblez dans l'ordre indiqué.
Realice el montaje en el orden indicado.

L/R 左右同じように組立てる。
Assemble left and right sides the same way.
Bauen Sie eine linke und eine rechte Seite.
Assemblez le côté gauche comme le côté droit.
Realice el montaje de igual forma en ambos lados.

E 注意して組立てる所。
Pay close attention here!
Vorsicht! Wichtiger Hinweis!
Attention! Avis important!
Preste atención.

L 左側用。
For Left.
Links
Gauche
Izquierda

R 右側用。
For Right.
Rechts
Droite
Derecha

E ネジロック剤を塗る。
Apply threadlocker (screw cement).
Verwenden Sie Schraubensicherungs-lack.
Appliquez du frein filet.
Aplique líquido fijatornillos.

29 ステアリング / Steering Lenkung / Direction / Dirección

A 短い方 / Short /
Kurz / Courte / Corto

B 長い方 / Long /
Lang / Longue / Largo

C 約1mm / approx. 1mm /
ca. 1mm / environ 1mm / aprox. 1mm

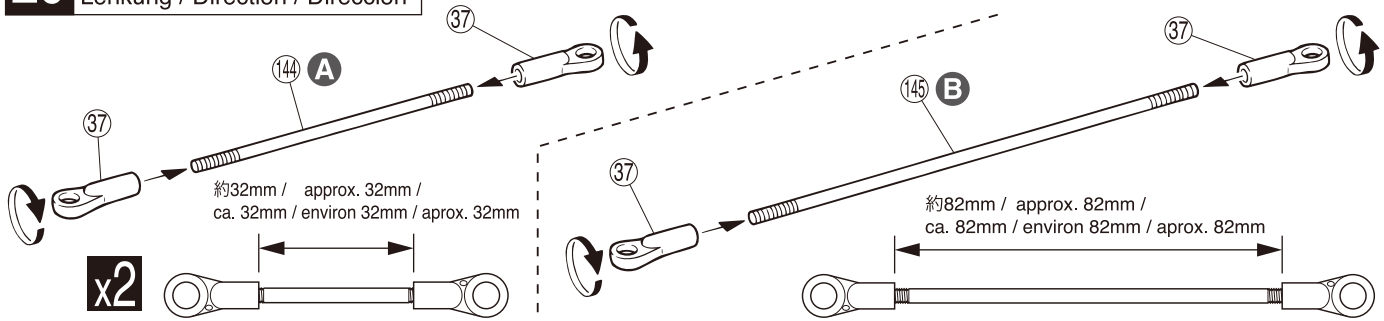

⑭ 3 x 45mm ロッド
Rod Anlenkgestänge
Tringle Tirante

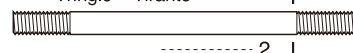

⑮ 3 x 90mm ロッド
Rod Anlenkgestänge
Tringle Tirante

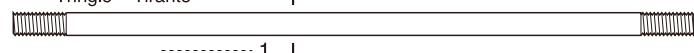

⑳ 5.8mm ピロボール (銀)
Pillow Ball (silver)
Kugelschraube (silber)
Rotule (argent) 5.8mm
Rótula 5.8mm (Plateada)



㉑ 5.8mm ボールエンド
Ball End Kugelpfanne
Chape Rótula

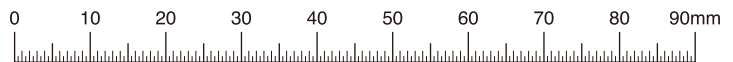
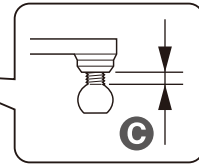
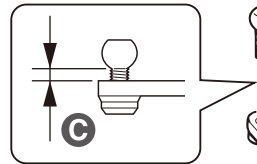
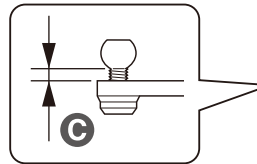

30 ステアリング / Steering Lenkung / Direction / Dirección

長い方 / Long /
Lang / Longue / Largo

短い方 / Short /
Kurz / Courte / Corto

3x15mm

短い方 / Short /
Kurz / Courte / Corto

3 x 15mm ビス
Screw
LK Schraube
Vis 3x15mm
Tornillo 3x15mm



⑳ 5.8mm ピロボール (銀)
Pillow Ball (silver)
Kugelschraube (silber)
Rotule (argent) 5.8mm
Rótula 5.8mm (Plateada)



㉒ 3 x 5 x 8.3mm カラー
Collar
Gleitlager
Bague
Casquillo

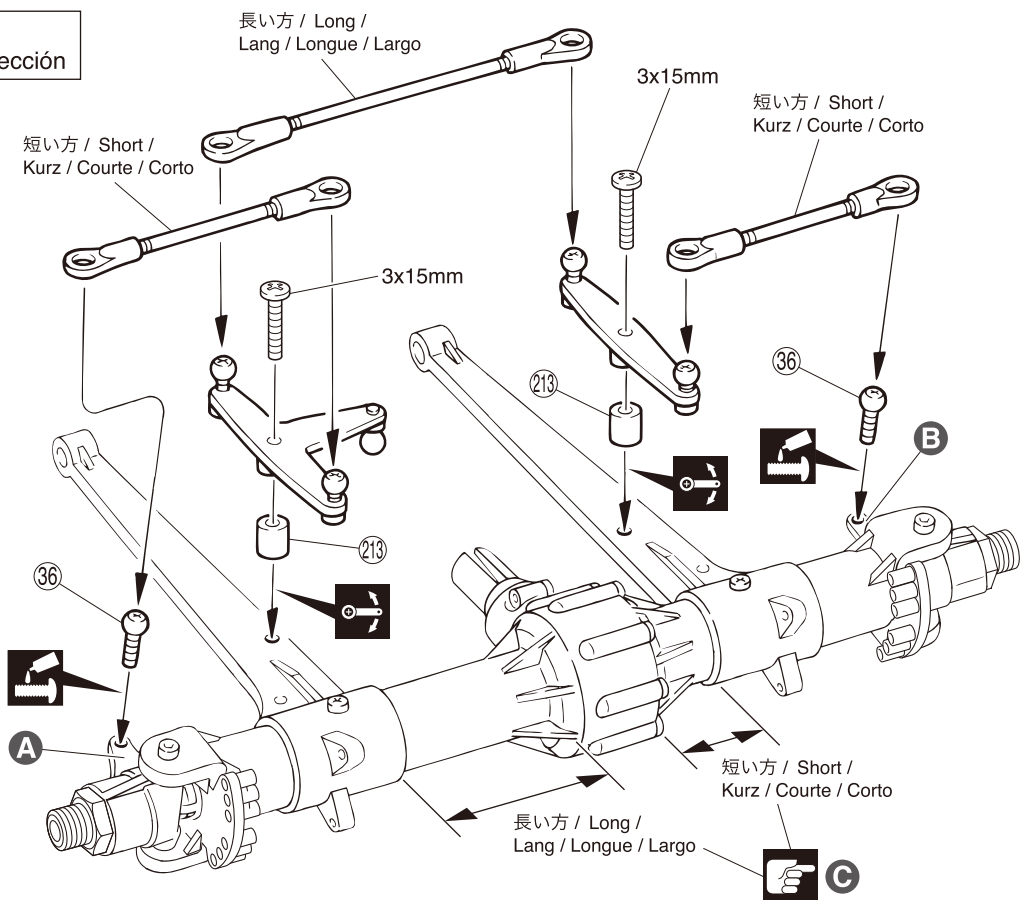

A Lのマーク
Marked "L"
L links markiert
Marqué "L"
"L" izquierda

B Rのマーク
Marked "R"
R links markiert
Marqué "R"
"R" derecha

C 長さに注意。
Pay attention to the lengths.
Unterschiedliche Längen beachten.
Faire attention aux dimensions.
Fíjese en las diferentes medidas.

x2 2セット組立てる(例)。
Assemble as many times as specified.
Sooft wie angegeben zusammenbauen.
Assemblez aussi souvent qu'indiqué.
Repita las veces señaladas.

注意して組立てる所。
Pay close attention here!
Vorsicht! Wichtiger Hinweis!
Attention! Avis important!
Preste atención.





ネジロック剤を塗る。
Apply threadlocker (screw cement).
Verwenden Sie Schraubensicherungslack.
Appliquer du frein filet.
Aplique líquido fijatornillos.

可動するように組立てる。
Ensure smooth, non-binding movement when assembling.
Das Teil muß sich leicht bewegen lassen.
La pièce doit pouvoir pivoter autour de la vis.
Asegúrese que la pieza se mueve suavemente.

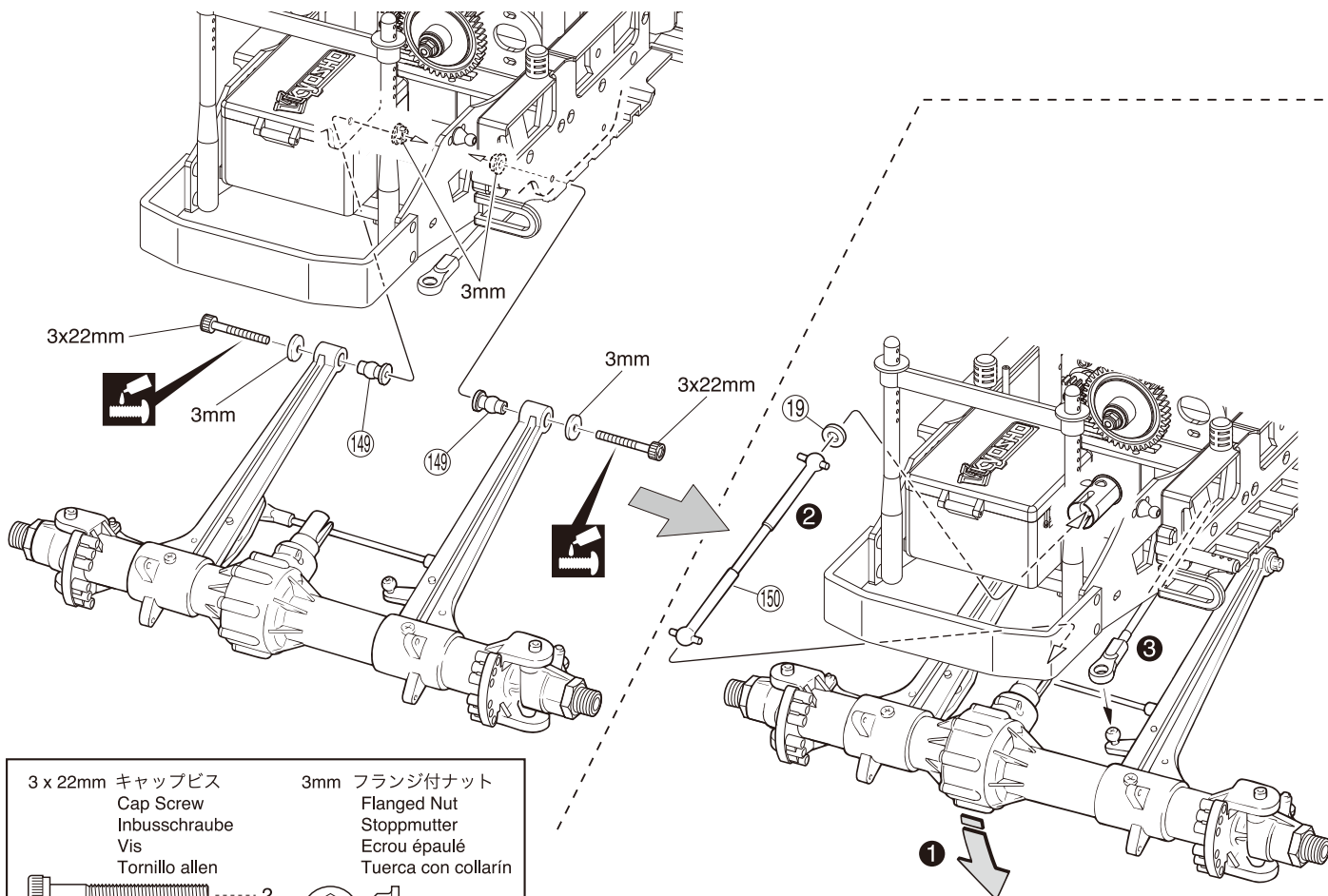
31 フロントサスペンション / Front Suspension

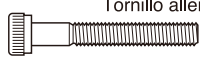
Vordere Aufhängung / Suspension avant / Suspensión Delantera

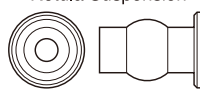

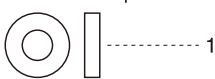

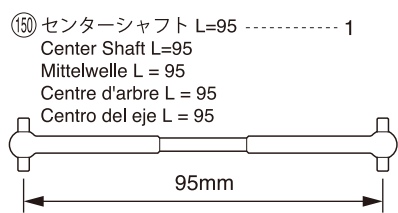
- | | |
|------------------------------------------------------------------------------------------------------------------------------------------------------------------------------------------------|--------------------------------------------------------------------------------------------------------------------------------------------------------------------------------------------|
| <p>3 x 22mm キャップビス
Cap Screw
Inbusschraube
Vis
Tornillo allen</p>  2 | <p>3mm フランジ付ナット
Flanged Nut
Stoppmutter
Ecrou épaulé
Tuerca con collarín</p>  2 |
| <p>⑭ サスピット
Suspension Pivot
Anlenkkugel
Rotule de suspension
Rótula Suspensión</p>  2 | <p>3 x 10 x 1mm ワッシャー
Washer
Scheibe
Rondelle
Arandela</p>  2 |
| | <p>⑲ 2mm ラバーブッシュ
Rubber Bush
Gummiring
Joint caoutchouc
Junta de plástico.</p>  1 |





32 フロントダンパー / Front Shock / Vordere Dämpfer

Amortisseur avant / Amortiguadores Delanteros

- | |
|----------------------------------------------------------------------------------------------------------------------------------------------------------------------------------------|
| <p>3 x 20mm キャップビス
Cap Screw
Inbusschraube
Vis
Tornillo allen</p>  2 |
| <p>3mm ナイロンナット
Nylon Nut
Kunststoffmutter
Ecrou nylon
Tuerca Nylon</p>  2 |
| <p>3 x 4mm サラビス
F/H Screw
SK Schraube
Vis F/H 3x4mm
Tornillo 3x4mm F/H</p>  2 |

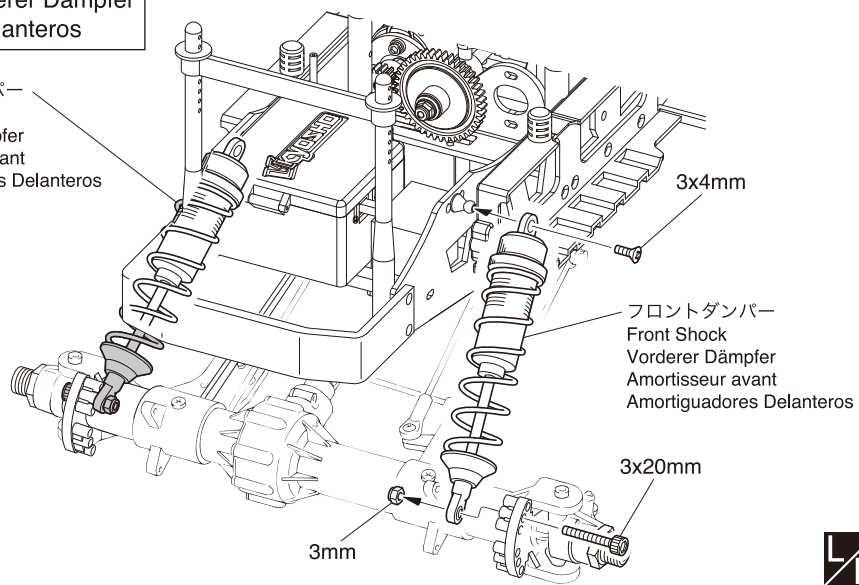
フロントダンパー
Front Shock
Vordere Dämpfer
Amortisseur avant
Amortiguadores Delanteros



 左右同じように組立てる。
Assemble left and right sides the same way.
Bauen Sie eine linke und eine rechte Seite.
Assemblez le côté gauche comme le côté droit.
Realice el montaje de igual forma en ambos lados.

 番号の順に組立てる。
Assemble in the specified order.
In der angegebenen Reihenfolge zusammenbauen.
Assemblez dans l'ordre indiqué.
Realice el montaje en el orden indicado.

 ネジロック剤を塗る。
Apply threadlocker (screw cement).
Verwenden Sie Schraubensicherungslack.
Appliquez du frein filet.
Aplique líquido fijatornillos.



33 リヤサスペンション / Rear Suspension Hintere Aufhängung / Suspension arrière / Suspensión Trasera



- ⑤ 8 x 16 x 5mm ベアリング
Ball Bearing
Kugellager
Roulements à billes
Rodamiento
- ⑫① 6.8mm ボールエンド (L)
Ball End (L)
Kugelpfanne (L)
Chape (L)
Rótula (L)
- 4 x 25mm セットビス
Set Screw
Gewindestift
Vis BTR 4x25mm
Prisionero 4x25mm

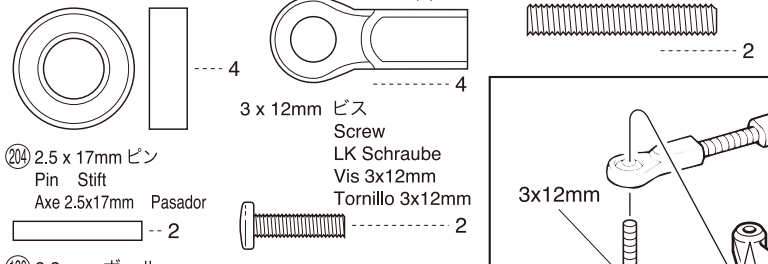

- ②④ 2.5 x 17mm ピン
Pin
Stift
Axe 2.5x17mm
Pasador
- ③ 3 x 12mm ビス
Screw
LK Schraube
Vis 3x12mm
Tornillo 3x12mm

- ⑫② 6.8mm ボール
Ball
Kugel
Rotule
Rótula

- ③ 5 x 4mm セットビス
Set Screw
Gewindestift
Vis BTR 5x4mm
Prisionero 5x4mm

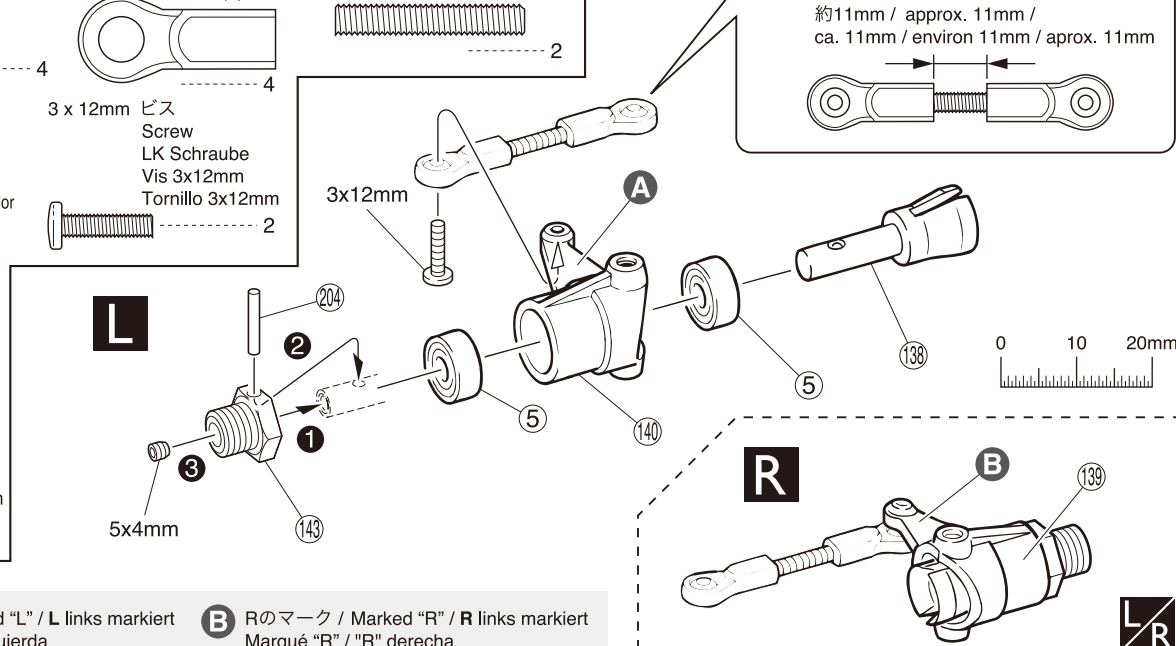

A Lのマーク / Marked "L" / L links markiert
Marqué "L" / "L" izquierda

B Rのマーク / Marked "R" / R links markiert
Marqué "R" / "R" derecha

34 リヤサスペンション / Rear Suspension Hintere Aufhängung / Suspension arrière / Suspensión Trasera

- A** 短いシャフト
Short
Kurz
Courte
Corto
- B** 長いシャフト
Long
Lang
Longue
Largo
- C** 長さに注意。
Pay attention to the lengths.
Unterschiedliche Längen beachten.
Attention aux dimensions.
Fíjese en las diferentes medidas.

- ③ 3 x 12mm ビス
Screw
LK Schraube
Vis 3x12mm
Tornillo 3x12mm
- ④ 4 x 12mm キャップビス
Cap Screw
Inbusschraube
Vis
Tornillo allen

- ⑬⑦ ナックルカラー
Knuckle Collar
Lagerbuchse
Entretoise de fusée
Casquillo

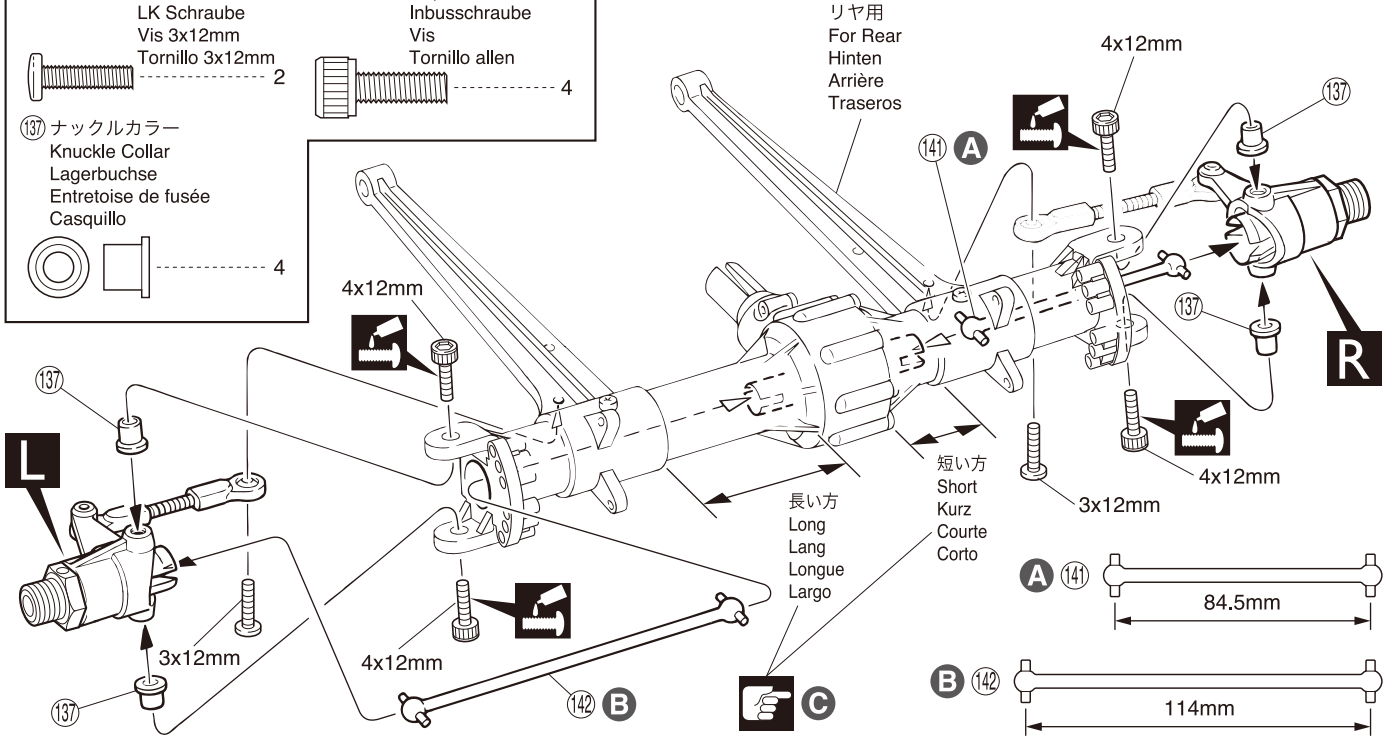

① ② ③ 番号の順に組立てる。
Assemble in the specified order.
In der angegebenen Reihenfolge zusammenbauen.
Assemblez dans l'ordre indiqué.
Realice el montaje en el orden indicado.

L/R 左右同じように組立てる。
Assemble left and right sides the same way.
Bauen Sie eine linke und eine rechte Seite.
Assemblez le côté gauche comme le côté droit.
Realice el montaje de igual forma en ambos lados.

☞ 注意して組立てる所。
Pay close attention here!
Vorsicht! Wichtiger Hinweis!
Attention! Avis important!
Preste atención.

x2 2セット組立てる (例)。
Assemble as many times as specified.
Sooft wie angegeben zusammenbauen.
Assemblez aussi souvent qu'indiqué.
Repita las veces señaladas.

L 左側用。
For Left.
Links
Gauche
Izquierda

R 右側用。
For Right.
Rechts
Droite
Derecha

☞ ネジロック剤を塗る。
Apply threadlocker (screw cement).
Verwenden Sie Schraubensicherungslack.
Appliquez du frein filet.
Aplique líquido fijatornillos.

35 リヤサスペンション / Rear Suspension Hintere Aufhängung / Suspension arrière / Suspensión Trasera



3 x 22mm キャップビス
Cap Screw
Inbusschraube
Vis
Tornillo allen



(149) サスピボット
Suspension Pivot
Anlenkkugel
Rotule de suspension
Rótula suspensión

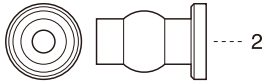

3mm フランジ付ナット
Flanged Nut
Stoppmutter
Ecrou épaulé
Tuerca con collarín

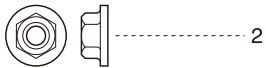

3 x 10 x 1mm ワッシャー
Washer
Scheibe
Rondelle
Arandela

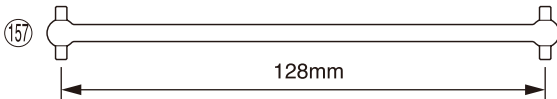
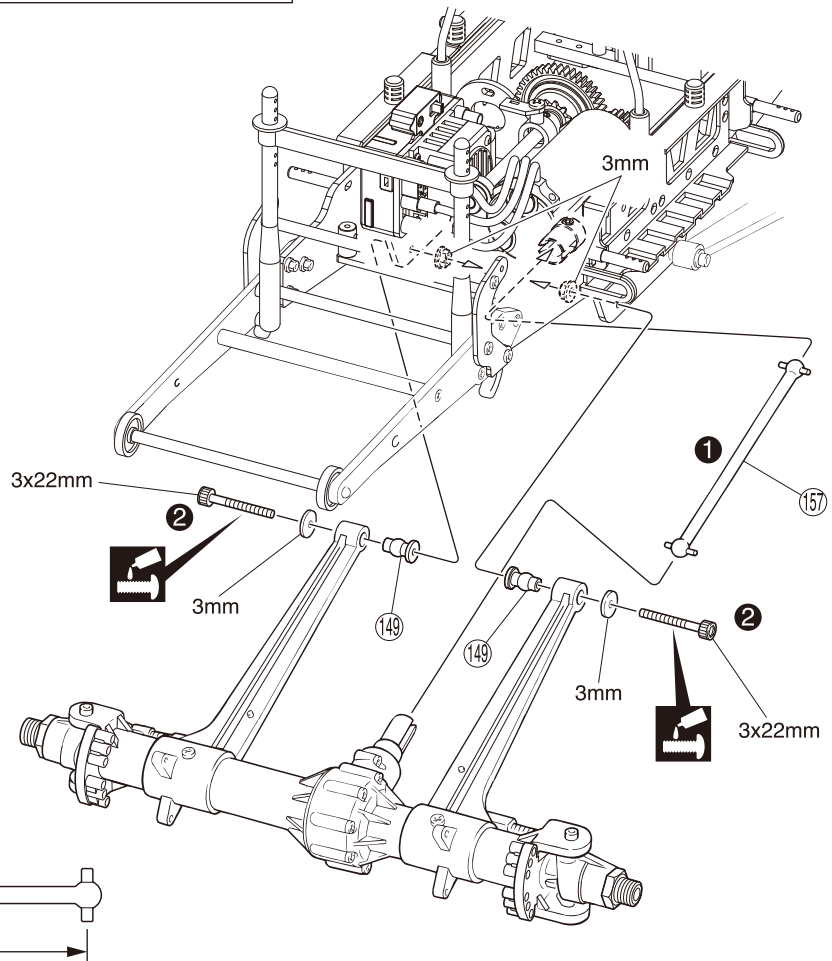

36 リヤダンパー / Rear Shock Hintere Dämpfer / Amortisseur arrière / Amortiguadores Traseros

3mm ナイロンナット
Nylon Nut
Kunststoffmutter
Ecrou nylon
Tuerca Nylon



3 x 20mm キャップビス
Cap Screw
Inbusschraube
Vis
Tornillo allen



3 x 8mm ビス
Screw
LK Schraube
Vis 3x8mm
Tornillo 3x8mm

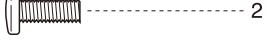

(202) 6.8mm ピボット
Pivot
Kugelpfosten
Pivot
Bola cónica

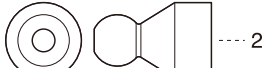

3 x 4mm サラビス
F/H Screw
SK Schraube
Vis F/H 3x4mm
Tornillo 3x4mm F/H



リヤダンパー
Rear Shock
Hintere Dämpfer
Amortisseur arrière
Amortiguadores Traseros

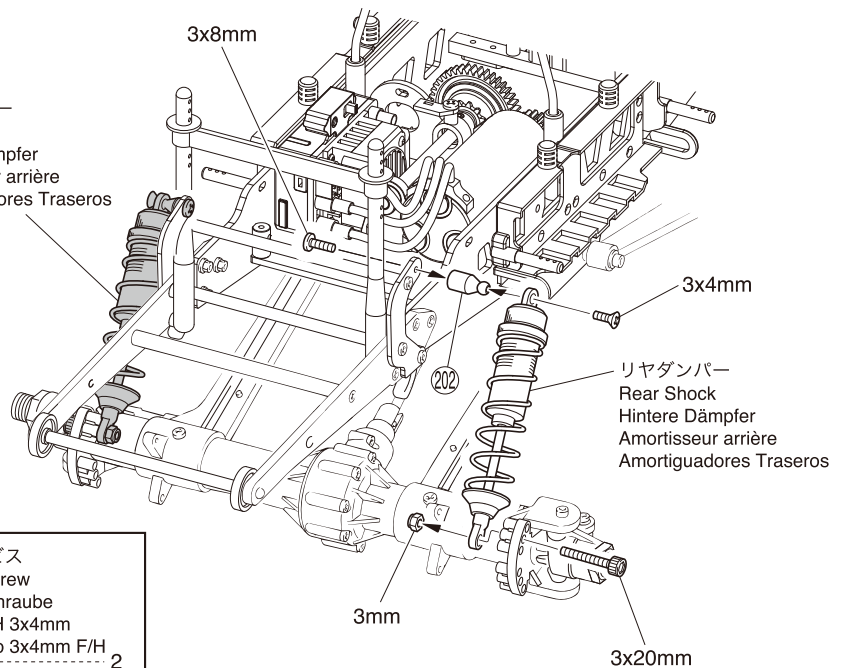

L/R 左右同じように組立てる。
Assemble left and right sides the same way.
Bauen Sie eine linke und eine rechte Seite.
Assemblez le côté gauche comme le côté droit.
Realice el montaje de igual forma en ambos lados.

1 2 3 番号の順に組立てる。
Assemble in the specified order.
In der angegebenen Reihenfolge zusammenbauen.
Assemblez dans l'ordre indiqué.
Realice el montaje en el orden indicado.

L ネジロック剤を塗る。
Apply threadlocker (screw cement).
Verwenden Sie Schraubensicherungslack.
Appliquez du frein filet.
Aplique líquido fijatornillos.

37 バッテリー / Battery
Akku / Accu / Bateria

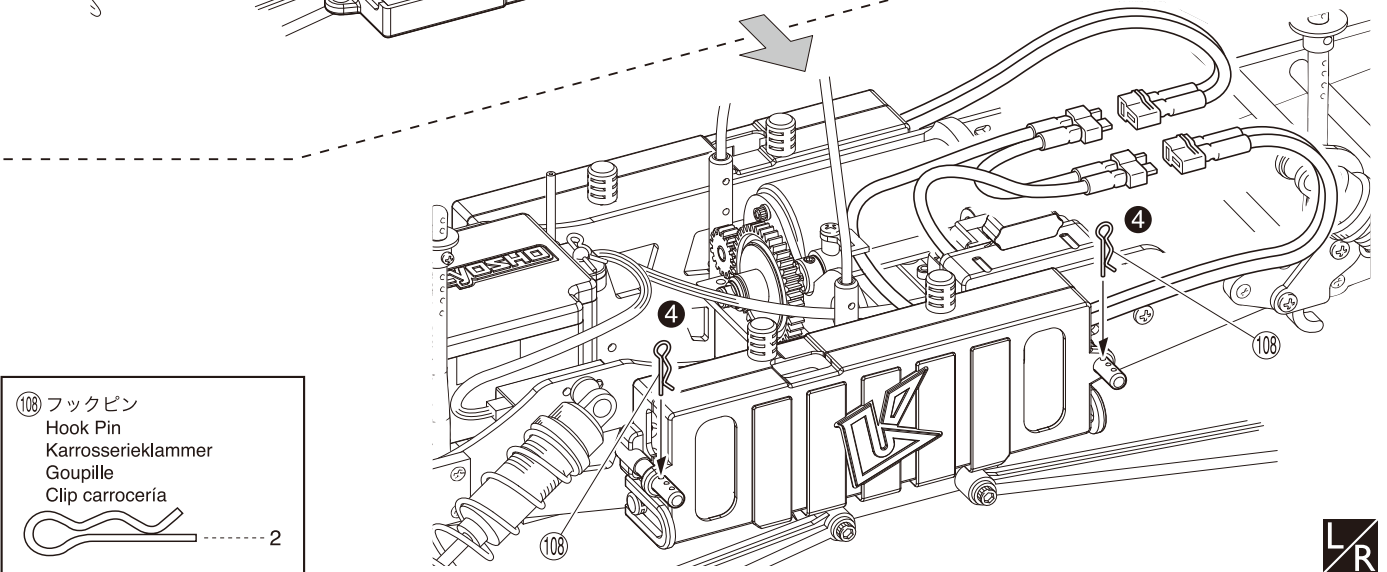
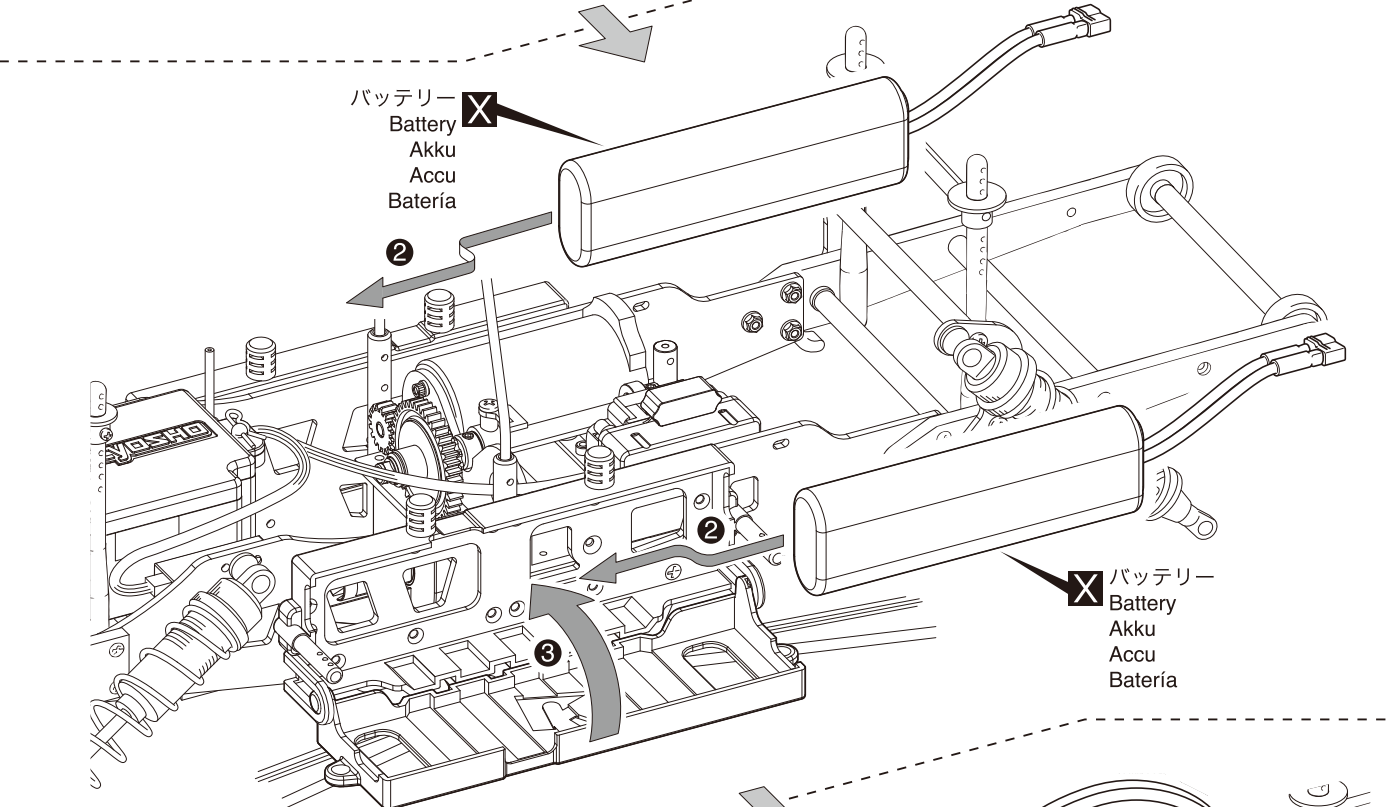
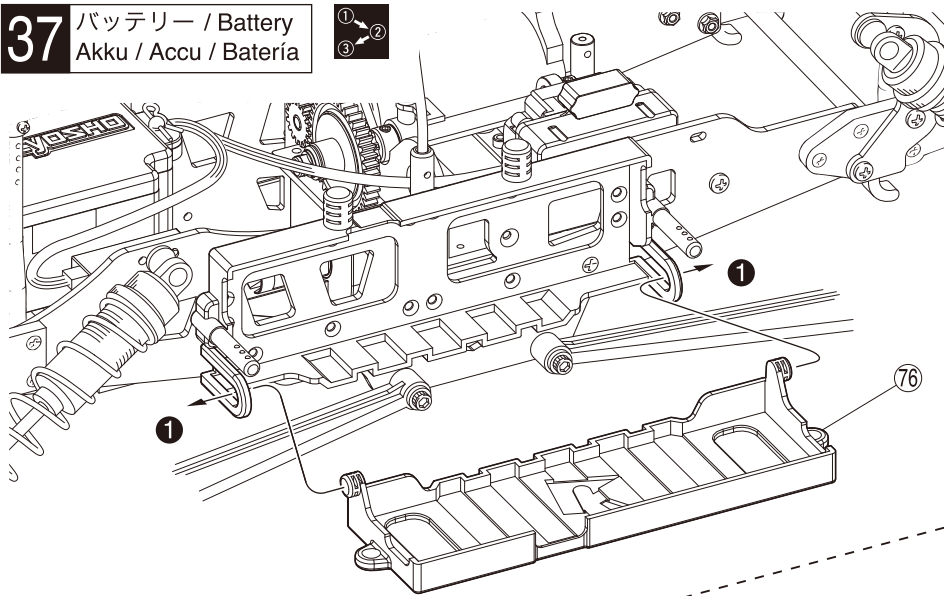

⑩ フックピン
Hook Pin
Karrosserieklammer
Goupille
Clip carrocería



L/R 左右同じように組立てる。
Assemble left and right sides the same way.
Bauen Sie eine linke und eine rechte Seite.
Assemblez le côté gauche comme le côté droit.
Realice el montaje de igual forma en ambos lados.

1, 2, 3 番号の順に組立てる。
Assemble in the specified order.
In der angegebenen Reihenfolge zusammenbauen.
Assemblez dans l'ordre indiqué.
Realice el montaje en el orden indicado.

X 別購入品。
Must be purchased separately!
Das Teil ist nicht im Bausatz enthalten!
Doit être acheté séparément!
Debe comprarse por separado.

38

タイヤ / Wheels Räder / Roues / Ruedas

インナー スポンジ (154)
Inner Sponge
Reifeneinlage
Mousse de pneus
Esponja interior

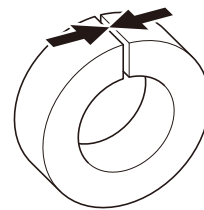
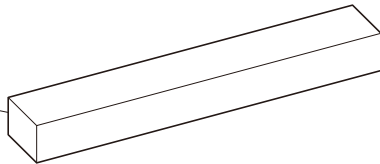

x4

L

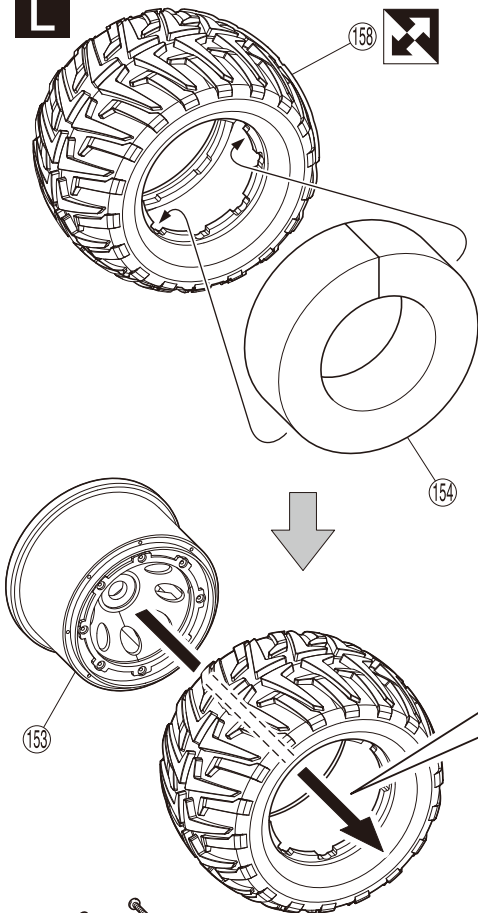

R

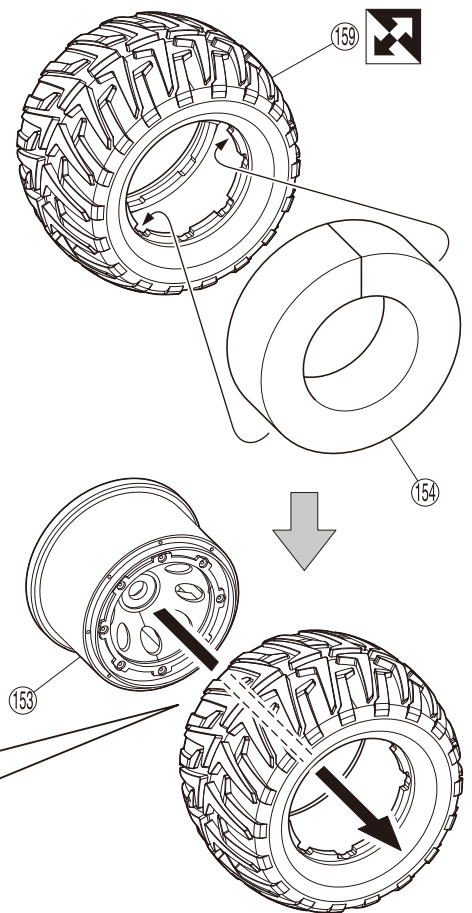

▶ 広い方から入れる。
Insert from the wider side.
Von der weiter geöffneten Seite einschieben.
Insérez sur le côté le plus large.
Inserte por el lado mas grande.

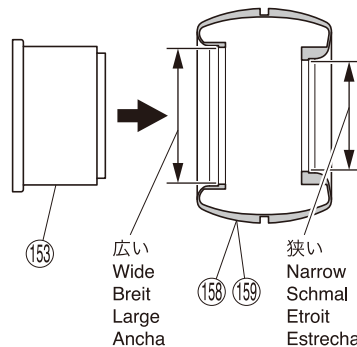

▶ タイヤとホイールの位置を合わせる。
Align the position of tire and wheel.
Felge und Reifen zueinander ausrichten.
Alignez la position du pneu et de la jante.
Alinee la posición del neumático y la llanta.

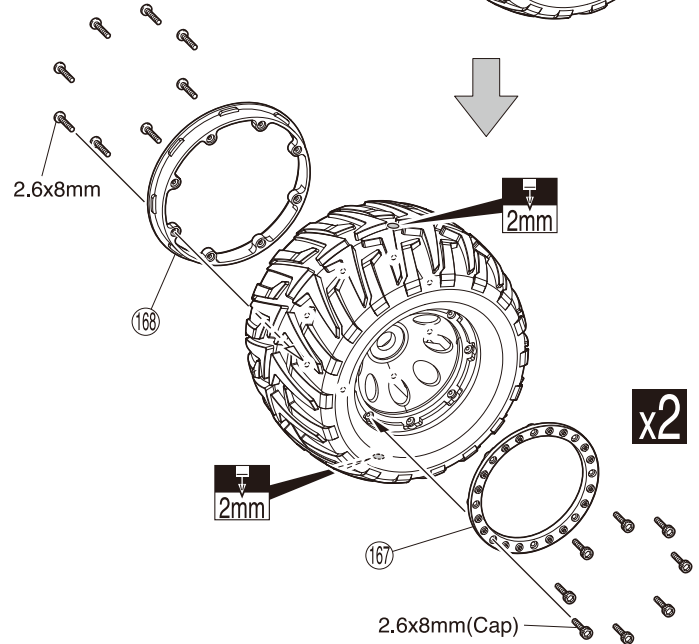
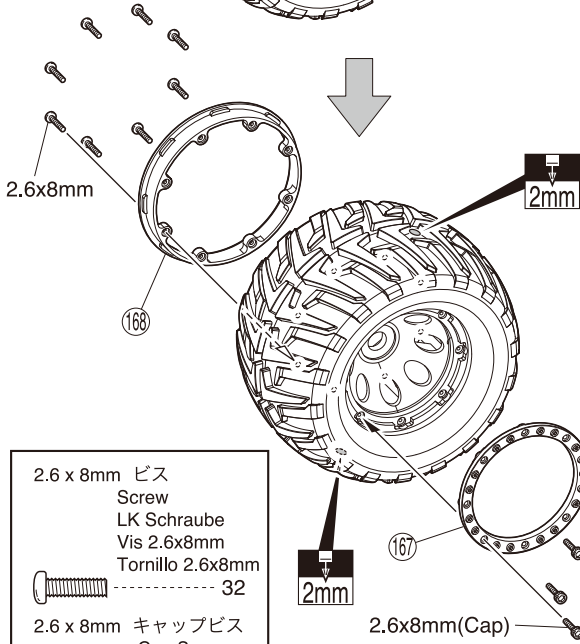
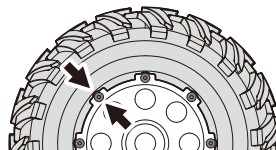

2.6 x 8mm ビス
Screw
LK Schraube
Vis 2.6x8mm
Tornillo 2.6x8mm
----- 32

2.6 x 8mm キャップビス
Cap Screw
Inbusschraube
Vis
Tornillo allen
----- 32

2.6x8mm(Cap)



同じ向きの物を4つ組立てないようにする。
Assemble 2 wheels for the left and 2 for the right side.
Je 2 Reifen fuer die rechte und die linke Seite montieren.
Assemble les 2 roues droites et les 2 roues pour la gauche.
Prepare dos ruedas para la parte izquierda y dos para la parte derecha.

L

左側用。
For Left.
Links
Gauche
Izquierda

R

右側用。
For Right.
Rechts
Drolte
Derecha



向きに注意。
Note the direction.
Einbauichtung beachten.
Notez le sens.
Fijarse en el dibujo.



2mmの穴をあける(例)。
Drill holes with the specified diameter.
Bohren Sie Löcher im angegebenen Ø.
Percez des trous dans le Ø indiqué.
Perfore agujeros con la medida indicada.



注意して組立てる所。
Pay close attention here!
Vorsicht! Wichtiger Hinweis!
Attention! Avis important!
Preste atención.



2セット組立てる(例)。
Assemble as many times as specified.
Sooft wie angegeben zusammenbauen.
Assemblez aussi souvent qu'indiqué.
Repita las veces señaladas.

39 タイヤ / Wheels Räder / Roues / Ruedas

A 平らな面。
Flat surface.
Glatte Seite
Surface plate
Superficie plana.

(156) ホールストッパーナット
Wheel Stopper Nut
Radmutter
Ecrou de roue
Hexágono rueda

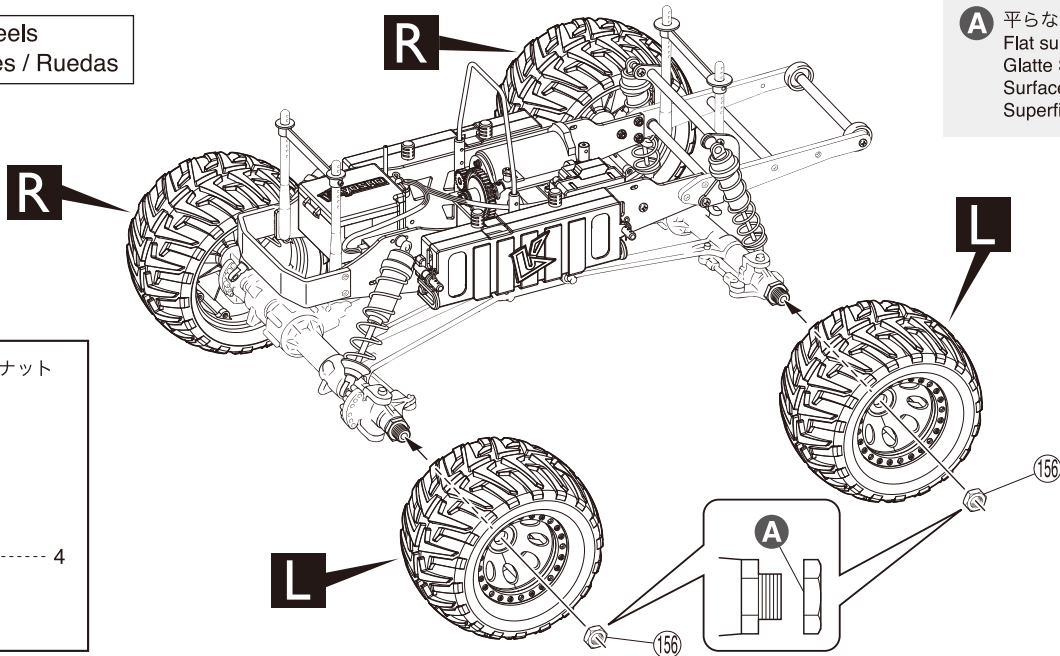
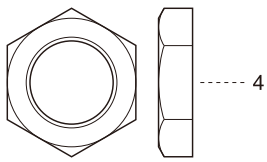

40 ボディ / Body Shell Karrosserie / Carrosserie / Carrocería

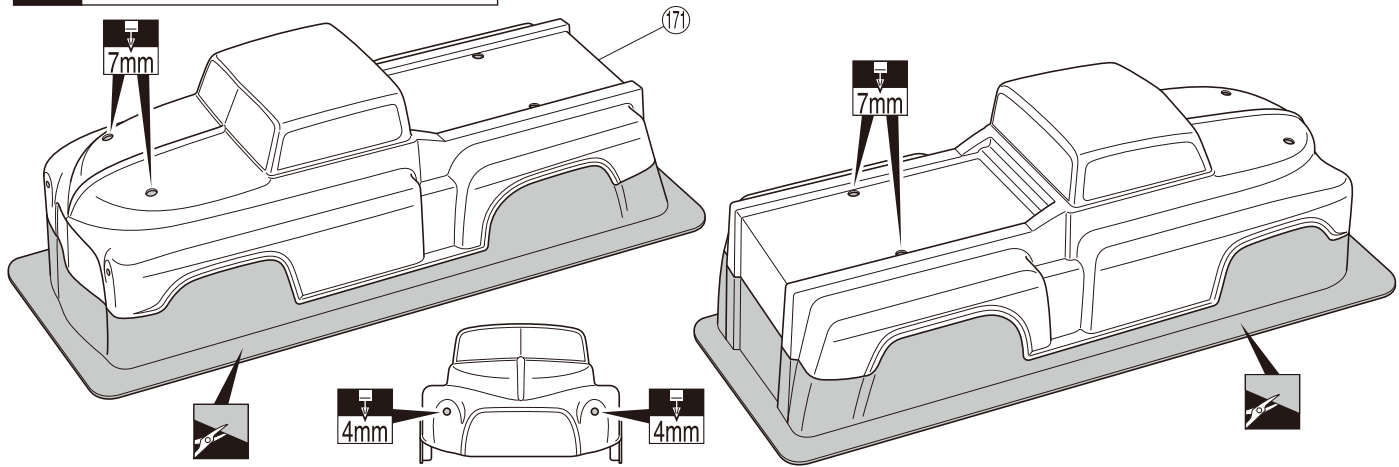

41 塗装 / Painting / Lackierung Peinture / Pintado de la Carrocería

1 塗装前に、洗剤で油やよごれを洗う。
Before painting, use a neutral detergent to remove any oil residues and dirt.
Bevor Sie beginnen, reinigen Sie die Karrosserie gründlich mit einem milden Haushaltsreiniger.
Avant de peindre, nettoyez la carrocería soigneusement avec un produit vaisselle.
Antes de pintar, lave la carrocería con agua jabonosa, aclare y deje secar.



2 ウィンドウ部分に、内側からマスキングシートを貼る。
Mask the windows from the inside.
Maskieren Sie die Fenster von innen.
Masquez les fenêtres de l'intérieur.
Enmascare las ventanas desde el interior.



3 塗分けはパッケージ写真も参考にしてください。
Refer to the pictures on the box for the color scheme.
Nehmen Sie Bezug auf die Verpackung, wenn Sie lackieren.
Reportez-vous aux illustrations sur la boîte.
Tome como referencia la caja de su modelo para pintar.



4 塗装後、ボディ表面の保護ビニールシートをはがしておく。
After painting, remove the protective film from the body shell.
Ziehen Sie den Schutzfilm von der Karrosserie ab.
Enlevez le film protecteur de la carrocería.
Una vez terminado el trabajo de pintado, retire el plástico protector.

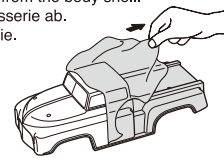

▶ 京商スプレーカラーでボディ内側を塗装する。
Paint the body shell from the inside using Kyosho spray colors.
Lackieren Sie die Karrosserie von innen mit Kyosho Sprayfarben.
Peignez la carrocería avec des peintures en spray de chez Kyosho.
Pinte la carrocería desde el interior utilizando sprays

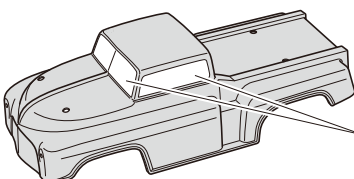

マスキング
Mask Windows
Abdecken mit Maskierfolie
Caches vitres
Enmascare las ventanas

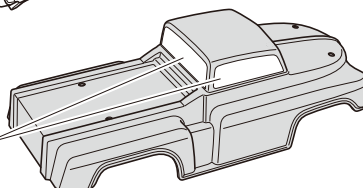

デカールは、パッケージ及び取扱説明書を参考に好みの位置に貼って、不要な部分はカットしてください。
Place the decals to your liking to the packages and the instruction manual, and cut off the excess part.
Bringen Sie die Dekorteile gemäss der Abbildung auf dem Karton auf.
Placer les autocollants en se référant au couvercle de la boîte et à la notice.
Coloque los adhesivos sin numeración en los lugares de su elección.

LR 左右同じように組立てる。
Assemble left and right sides the same way.
Bauen Sie eine linke und eine rechte Seite.
Assemblez le côté gauche comme le côté droit.
Realice el montaje de igual forma en ambos lados.

L 左側用。
For Left.
Links
Gauche
Izquierda

R 右側用。
For Right.
Rechts
Droite
Derecha

2mm 2mmの穴をあける(例)。
Drill holes with the specified diameter.
Bohren Sie Löcher im angegebenen Ø.
Percez des trous dans le Ø indiqué.
Perfore agujeros con la medida indicada.

■ ■をカットする。
Cut off shaded portion.
Schneiden Sie die schraffierten Flächen heraus.
Coupez la partie grisée.
Corte la zona oscurecida.

42 プラパーツ / Plastic Parts Karosserie Zubehör / Accessoires / Piezas Plásticas

2 x 8mm TPビス
TP Screw
LK Treibschra
Vis TP 2x8mm
Tornillo 2x8mm TP

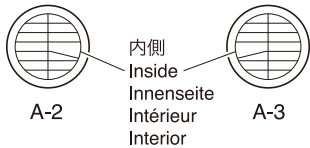
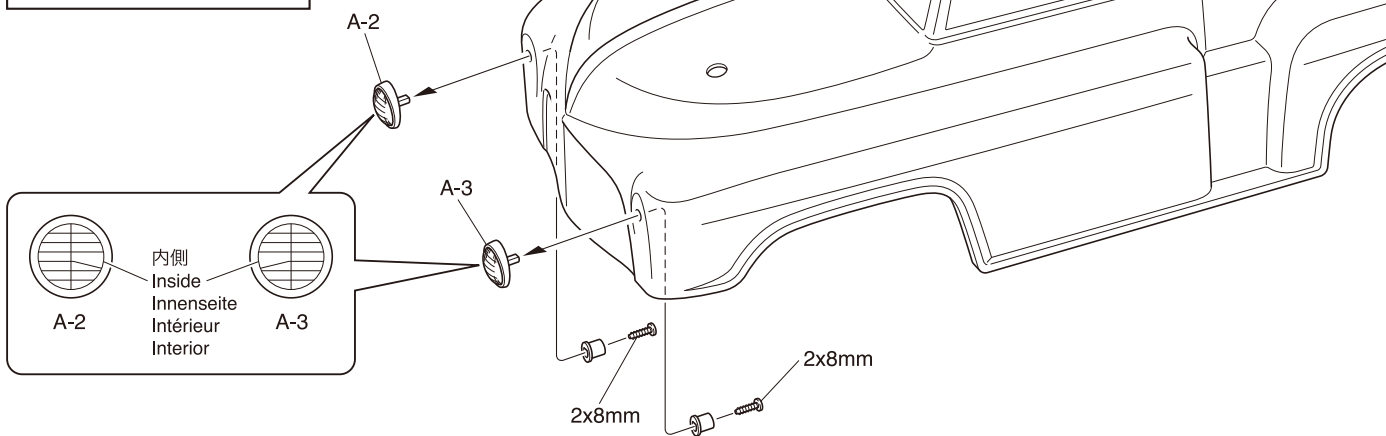
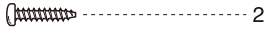

内側
Inside
Innenseite
Intérieur
Interior

43 ボディ / Body Shell Karosserie / Carrosserie / Carrocería

155 ボディピン
Body Pin
Karosserieklammer
Goupille de carrosserie
Clip carrocería

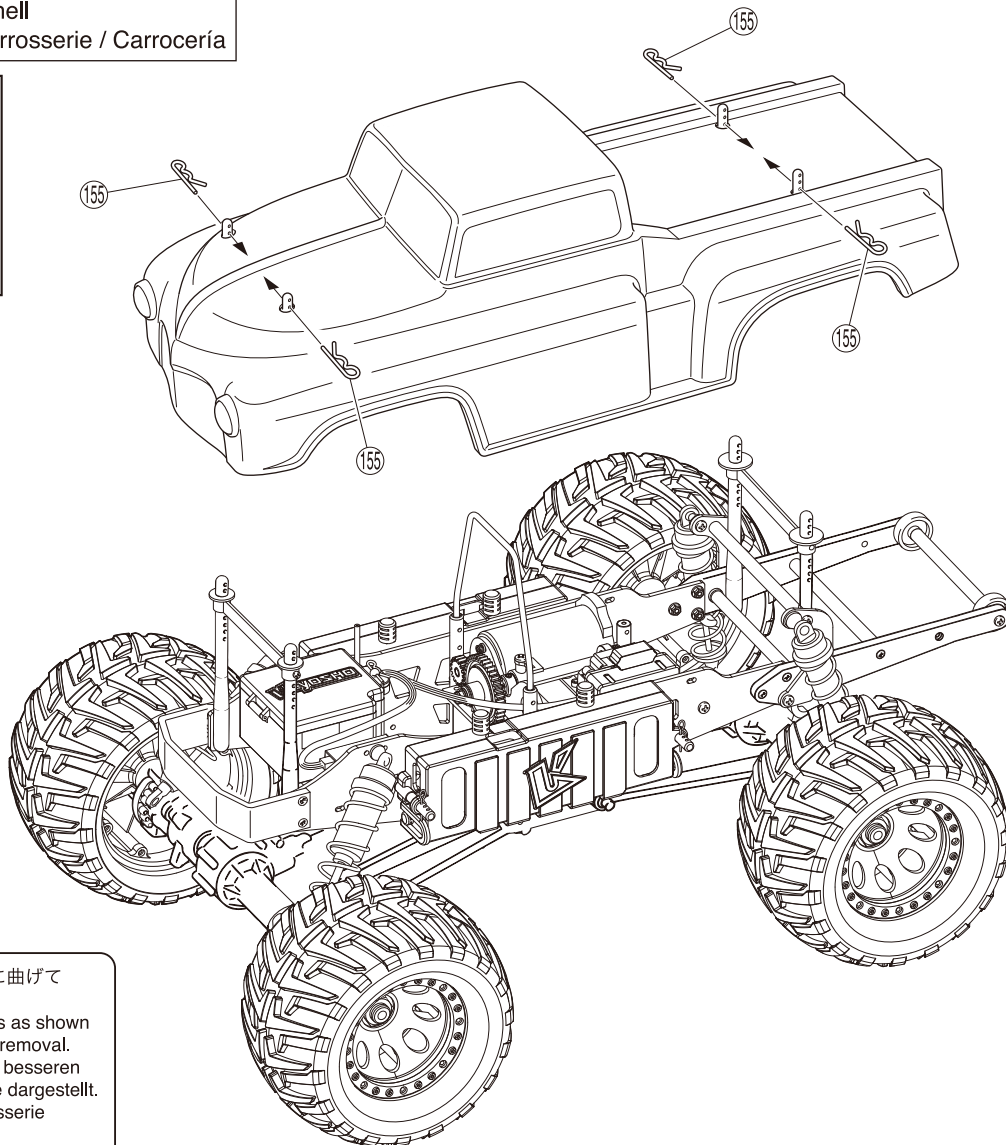
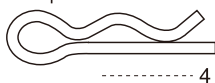

● ボディピンは、図のように曲げておくと取り外しが楽です。
Slightly bend the body pins as shown in the diagram for easier removal.
Sicherungsklammern zum besseren Greifen leicht biegen, wie dargestellt.
Courber les clips de carrosserie comme indiqué.
Doble ligeramente las presillas de carrocería para facilitar la instalación.



● 分解図 /
EXPLODED VIEW / EXPLOSIONSZEICHNUNG
VUE ECLATEE / DESPIECE

一部パーツ販売していないパーツがあります。
その場合、代替パーツ品番が記入されています。
Note that some parts are not sold as spare parts!
Einige Teile sind nicht einzeln erhältlich!
Attention ! Certaines pièces ne sont pas vendues au détail.
Algunas piezas no se venden por separado.

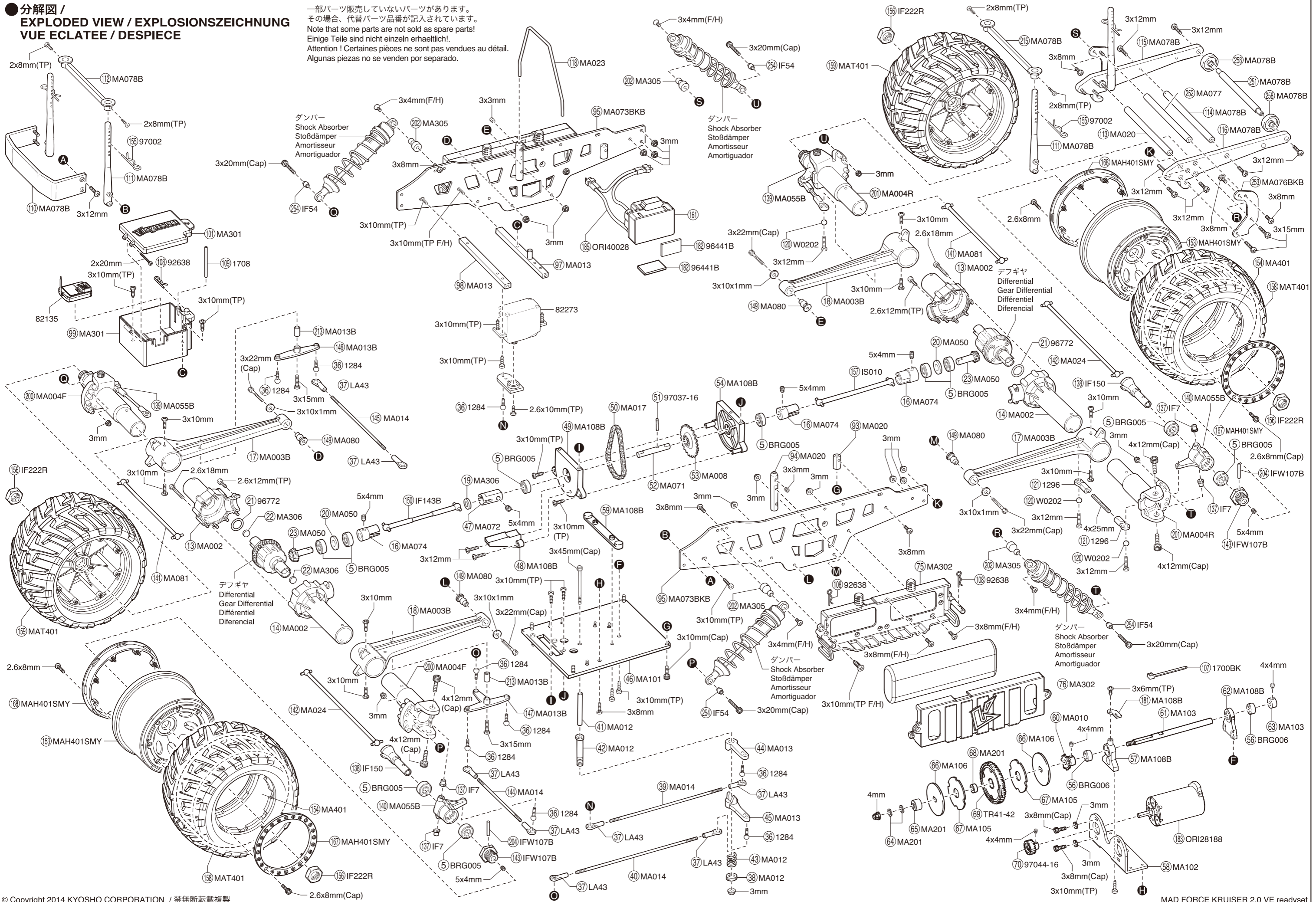

デフギヤ / Differential
Gear Differential / Différentiel / Diferencial

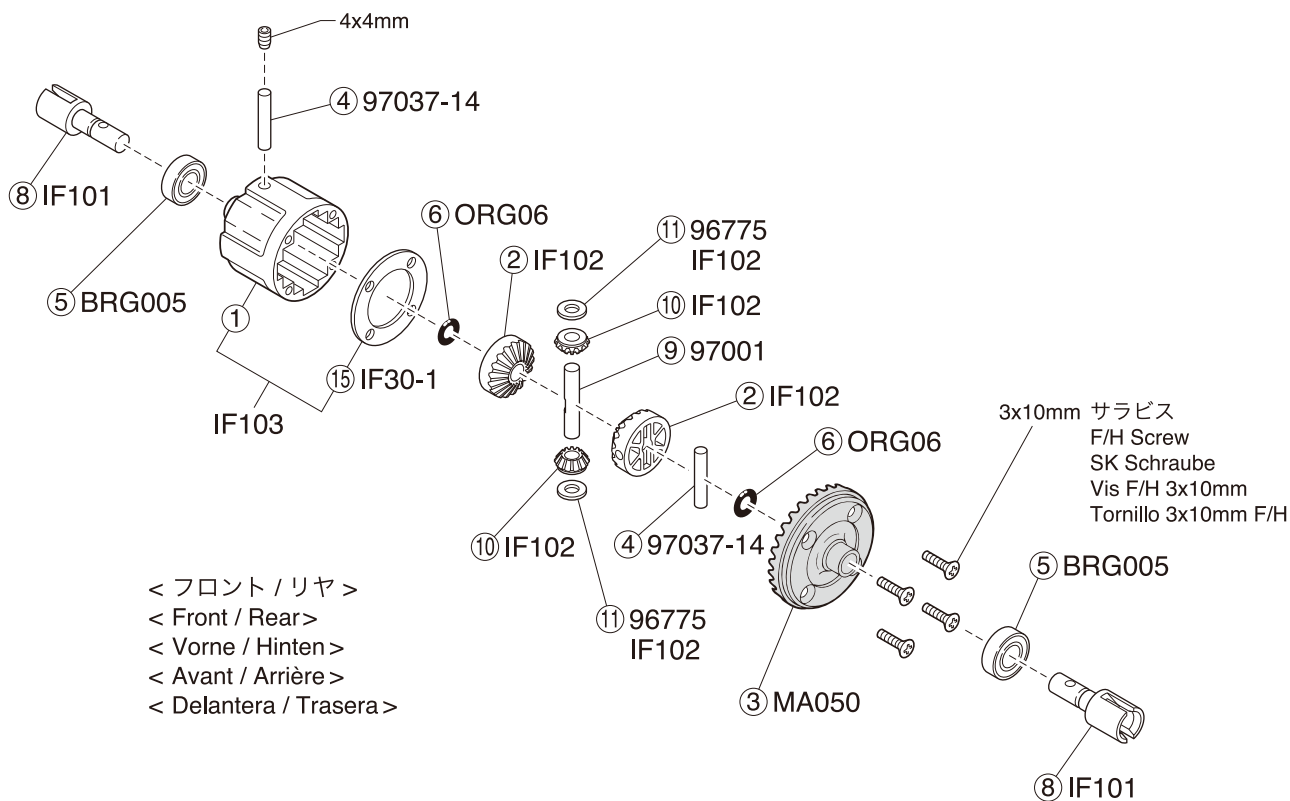

ダンパー / Shock Absorber
Stoßdämpfer / Amortisseur / Amortiguador

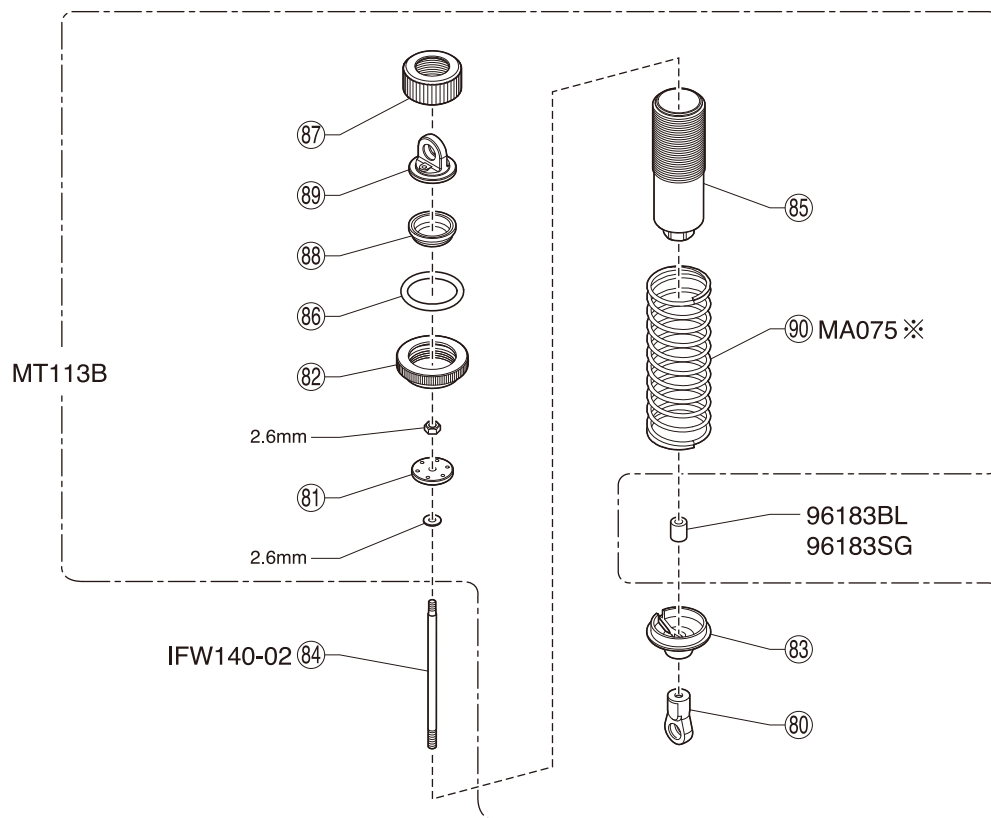

※ MT113Bダンパーセットに含まれるスプリングは黒です。単品売 (MA075) のスプリングは赤です。また、アルマイトパーツの色はブルーとなります。

Springs included with MT113B Shock Set are black. Optional MA075 springs are red color. The color of the anodized parts will be blue.

Die Federn sind im Dämpfer-Set MT-113B sind schwarz. Otional sind die Tuning-Federn MA-075 in rot erhältlich. Die Farbe der Aluminiumteile ist blau.

Les ressorts d'amortisseurs de la référence #MT113B sont noirs. Les ressorts options #MA075 sont rouges. La couleur des pièces en anodisées sera bleue.

Los muelles incluidos con el Amortiguador MT113B son negros. Los muelles opcionales MA075 son rojos. El color de las piezas en anodizado será azul.

スペアパーツ SPARE PARTS

★ FOR JAPANESE MARKET ONLY.

品番 No.	パーツ名 Part Names	内容 (キ- No. と入数) Quantity	★定価 (税抜)
MA002	デフホーシング Differential Hosing	⑬ ⑭ x 1	700
MA003 B	ササアームセット (マッドフォース クルーザー) Suspension Arm Set (MAD FORCE KRUISER)	⑰ ⑱ x 1	800
MA004 F	フロントハブキャリア Front Hub Carrier	⑳ x 2	750
MA004 R	リアハブキャリア Rear Hub Carrier	㉑ x 2	750
MA008	3速スパーギヤ 3rd Spur Gear	⑤③ x 1	700
MA010	スプロケット (11T) Sprocket (11T)	⑥① x 1	500
MA012	サーボセイバーシャフトセット Servo Saver Shaft Set	③⑧ ④① ④② ④③ x 1	600
MA013 B	ステアリングクランクセット Steering Crank Set	④④ ④⑤ ④⑦ ④⑧ ④⑩ ④⑪ ④⑫ x 1	600
MA014	ステアリングロッドセット Steering Rod Set	③⑨ ④① ④⑤ x 1 ④④ x 2 ③⑦ x 10 ④② x 4 4x30mm セットビス 4x30mm Set Screw x 2	800
MA016	スプロケットシャフト Sprocket Shaft	⑤① ⑤② x 1 8x16mm ワッシャー x 1 8x16mm Washer	400
MA017	ドライブチェーン Drive Chain	⑤① x 1	800
MA020	シャシージョイントセット Chassis Joint Set	⑨③ ⑨④ x 2 ⑩⑨ x 1	900
MA023	ロールバー Roll Bar	⑪⑧ x 1	500
MA024	スイングシャフト (L=114mm) Swingshaft (L=114mm)	⑫② x 1	600
MA050	スチールデフベベルセット Steel Differential Bevel Set	③ ⑳ ㉓ x 1	1600
MA055 B	ナックルアーム (L-R/マッドフォース クルーザー) Knuckle Arm (L-R/MAD FORCE KRUISER)	⑬⑨ ⑬④ x 1	700
MA072	ブレーキジョイントカップ (マッドフォース クルーザー) Brake Joint Cup (MAD FORCE KRUISER)	④⑦ x 1	700
MA073 BKB	サイドプレート (2pcs/マッドフォース クルーザー) Side Plate (2pcs/MAD FORCE KRUISER)	⑨⑤ x 2	3500
MA074	ジョイント (8-20mm/1pcs) Joint (8-20mm/1pcs)	⑬⑥ x 1 5x4mm セットビス x 1 5x4mm Set Screw	600
MA075	ダンパースプリング (8-1.5/L=75/2pcs) Shock Spring (8-1.5/L=75/2pcs)	⑨① x 2	1200
MA076 BK	リヤダンパーステー (マッドフォース クルーザー) Rear Shock Stay (MAD FORCE KRUISER)	②⑤ x 2	800
MA077	ストラットバー (マッドフォース クルーザー) Strut Bar (MAD FORCE KRUISER)	②② x 1	700
MA078 B	バンパー, ボディマウントセット (マッドフォース クルーザー/MA022B) Bumper, Body Mount Set (MAD FORCE KRUISER/MA022B)	⑪① ⑪② ⑪④ ⑪⑤ ⑪⑥ ②⑤ ②⑥ x 1 ②⑧ x 2 ③① x 4	1000
MA080	ビームピボット (4pcs/マッドフォース クルーザー) Beam Pivot (4pcs/MAD FORCE KRUISER)	⑬⑨ x 11	800
MA081	スイングシャフト (L=84.5/2pcs/BS45) Swingshaft (L=84.5/2pcs/BS45)	⑬④ x 2	600
MA101	アンダープレート (EP) Under Plate (EP)	④⑥ x 1	600
MA102	モーターマウント Motor Mount	⑤⑧ x 1	550
MA103	メインギヤシャフト Top Gear Shaft	⑥① ⑥③ x 1	300
MA105	スリッパシート Slipper Sheet	⑥⑦ x 2	180
MA106	スリッパプレート Slipper Plate	⑥⑥ x 2	350
MA108 B	センターバルクセット Center Bulk Set	④⑧ ④⑨ ⑤④ ⑤⑦ ⑤⑨ ⑥② ⑧① x 1	500
MA201	スリッパカラー&ウェーブワッシャーセット Slipper Coller & WAve Washer Set	⑥⑤ ⑥⑧ x 1 ⑥④ x 3	350
MA301	メカボックスセット (FO-XX) Receiver Box Set (FO-XX)	⑨⑨ ⑩① x 1	900
MA302	バッテリーホルダー (FO-XX) Battery Holder (FO-XX)	⑦⑤ ⑦⑥ x 1	800
MA305	6.8mm ピボット 6.8mm Pivot	②② x 4	900
MA306	ラバーブッシュセット Rubber Bush Set	①⑨ ②② x 6	900
MAT401	タイヤ (L,R/マッドフォース クルーザー 2.0) Tire (L,R/MAD FORCE KRUISER 2.0)	⑬③ ⑬④ x 1 ⑬⑤ x 2	4000
MAB072	クリアボディセット (マッドフォース クルーザー) Clear Body Set (MAD FORCE KRUISER)	①⑦① x 1 マスクシール Masking Sheet x 1	4200
MAB402	塗装済完成ボディセット (マッドフォース クルーザー 2.0 VE) Painted Complete Body Shell Set (MAD FORCE KRUISER 2.0 VE)	①⑦① x 1	9000

品番 No.	パーツ名 Part Names	内容 (キ- No. と入数) Quantity	★定価 (税抜)	
MAD402	デカル (マッドフォース クルーザー 2.0 VE) Decal (MAD FORCE KRUISER 2.0 VE)	デカル一式 x 1 decals	1500	
MAH401 SMY	ホイール (2pcs/マッドフォース クルーザー 2.0/イエロー) Wheel (2pcs/MAD FORCE KRUISER 2.0/Yellow)	⑬③ ⑬⑦ ⑬⑧ x 2	ビス一式 Screws	2800
BRG005	8x16x5mm ベアリング 8x16x5mm Ball Bearing	⑤ x 2	650	
BRG006	6x12x4mm ベアリング 6x12x4mm Ball Bearing	⑤⑥ x 2	1000	
IF7	ナックルアームカラー Knuckle Arm Collar	⑬⑦ x 4	800	
IF30-1	デフケースパッキング Differential Case Packing	⑬⑤ x 5	450	
IF54	6.8mm ツバ付ボール (2pcs) 6.8mm Ball (2pcs)	②④ x 2	300	
IF101	デフシャフトセット Differential Shaft Set	⑧ ②① x 2	750	
IF102	デフベベルセット Differential Bevel Set	② x 2 ⑩ ⑪ x 4	400	
IF103	デフケース Differential Case	① ⑬⑤ x 1	500	
IF143B	センターシャフト (L=95/1pcs) Center Shaft (L=95/1pcs)	⑬⑤ x 1	450	
IF150	ホイールシャフト Wheel Shaft	⑬③ x 2	1100	
IF222R	ホイールナット (レッド) Wheel Nut (Red)	⑬⑥ x 4	700	
IFW107B	ホイールハブ (ブルー) Wheel Hub (Blue)	④③ ②④ x 4 5x4mm セットビス x 4 5x4mm Set Screw	1100	
IFW149 -02	ダンパーシャフト (L=63mm) Shock Shaft (L=63mm)	⑧④ x 2	800	
LA43	5.8mm ボールエンド (12pcs) 5.8mm Ball End (12pcs)	③⑦ x 12	300	
ISO10	スイングシャフト (128L) Swingshaft (128L)	⑬⑦ x 2	900	
MT113 B	ダンパーセット (MFR) Shock Set (MFR)	⑧① ⑧① ⑧② ⑧③ ⑧④ ⑧⑤ ⑧⑥ ⑧⑦ ⑧⑧ ⑧⑨ ⑨① x 2 2.6mm ワッシャー x 2 2.6mm ナット x 2 2.6mm Washer 2.6mm Nut	3200	
ORG06	シリコンOリング (P6/オレンジ) Silicone O-ring (P6 / Orange)	⑥ x 15	400	
ORI 28188	ボルテックス1/8 ブラシレスモーター (2100) VolteX 1/8 Brushless Motor (2100)	⑬③ x 1	13000	
ORI 40028	ゴールドプラグハーネス (DEANSオスx2/ESC用) Gold Plug Harness (DEANS(M) x2 / ESC)	⑬⑤ x 1	1000	
TR41 -42	スパーギヤ42T Spur Gear 42T	⑥⑨ x 1	300	
W0202	6.8mm スチールボール (10pcs) 6.8mm Still Ball (10pcs)	⑫② x 10	700	
1284	5.8mm ピロボール 5.8mm Pillow Ball	③⑥ x 8	200	
1296	6.8mm ボールエンド 6.8mm Ball End	⑫② x 12	400	
1700 BK	カラーストラップ (S/ブラック) 18pcs Color Strap (S / Black) 18pcs	⑩⑦ x 18	180	
1705	カラーアンテナ (白キャップ付) Color Antenna (White Cap)	⑩⑨ x 6	500	
82273	ハイトルクサーボ KS5031-09MW High Torque Servo KS5031-09MW	サーボホーン付 with Servo Horn x 1	6000	
82135	シンクロ KR-331 受信機 Syncro KR-331 Receiver		5000	
92638	スナップピン Snap Pin	⑩⑧ x 10	200	
96441 B	両面テープ Double-sided Tape	⑩② x 1	300	
96772	13x16x0.15mm シム SUS (10枚入) 13x16x0.15mm Shim SUS (10pcs)	②① x 10	450	
96775	4x10x0.15mm シム (10pcs) 4x10x0.15mm Shim (10pcs)	①① x 10	300	
97001	ベベルシャフト (4x27mm/6pcs/BS107) Bevel Shaft (4x27mm/6pcs/BS107)	⑨ x 6	600	
97002	ボディピン (1.6mm/10pcs/FM29) Body Pin (1.6mm/10pcs/FM29)	⑬⑤ x 10	250	
97037 -14	ピン (2.6x14mm/10pcs/IF39) Pin (2.6x14mm/10pcs/IF39)	④ x 10	200	
97037 -16	ピン (2.6x16mm/10pcs/BS52) Pin (2.6x16mm/10pcs/BS52)	⑤① x 10	200	
97044 -16	ピニオンギヤ16T Pinion Gear 16T	⑦① x 1	1100	

※一部パーツ販売していないパーツがあります。その場合、代替パーツ品番が記入されています。
Note that some parts are not sold as spare parts! / Einige Teile sind nicht einzeln erhältlich!
Attention! Certaines pièces ne sont pas vendues au détail. / Algunas piezas no se venden por separado.

オプションパーツ (1) OPTIONAL PARTS (1)

品番 No.	パーツ名 Part Names	内容 Description	★定価 (税抜)
92201	LSDギヤオイル TCD Gear Oil		1200
IF348-916	ビッグダンパースプリング (M&L/レッド/9-1.6/L=95) Big Shock Spring (M&L/Red/9-1.6/L=95)	⑨⑩と交換。 instead of ⑨⑩.	1200
IF348-1014	ビッグダンパースプリング (M&L/ライトブルー/10-1.4/L=95) Big Shock Spring (M&L/Light Blue/10-1.4/L=95)	⑨⑩と交換。 instead of ⑨⑩.	1200
IF348-1016	ビッグダンパースプリング (M&L/ブルー/10-1.6/L=95) Big Shock Spring (M&L/Blue/10-1.6/L=95)	⑨⑩と交換。 instead of ⑨⑩.	1200
IF348-1114	ビッグダンパースプリング (M&L/グリーン/11-1.4/L=95) Big Shock Spring (M&L/Green/11-1.4/L=95)	⑨⑩と交換。 instead of ⑨⑩.	1200
IF348-1116	ビッグダンパースプリング (M&L/ライトグリーン/11-1.6/L=95) Big Shock Spring (M&L/Light Green/11-1.6/L=95)	⑨⑩と交換。 instead of ⑨⑩.	1200
IF348-1216	ビッグダンパースプリング (M&L/パープル/12-1.6/L=95) Big Shock Spring (M&L/Purple/12-1.6/L=95)	⑨⑩と交換。 instead of ⑨⑩.	1200
IF348-1316	ビッグダンパースプリング (M&L/ホワイト/13-1.6/L=95) Big Shock Spring (M&L/White/13-1.6/L=95)	⑨⑩と交換。 instead of ⑨⑩.	1200
IF350-714	ビッグダンパースプリング (S/ライトブルー/7-1.4/L=70) Big Shock Spring (S/Light Blue/7-1.4/L=70)	⑨⑩と交換。 instead of ⑨⑩.	1100
IF350-716	ビッグダンパースプリング (S/ブルー/7-1.6/L=70) Big Shock Spring (S/Blue/7-1.6/L=70)	⑨⑩と交換。 instead of ⑨⑩.	1100
IF350-814	ビッグダンパースプリング (S/グリーン/8-1.4/L=70) Big Shock Spring (S/Green/8-1.4/L=70)	⑨⑩と交換。 instead of ⑨⑩.	1100
IF350-816	ビッグダンパースプリング (S/ライトグリーン/8-1.6/L=70) Big Shock Spring (S/Light Green/8-1.6/L=70)	⑨⑩と交換。 instead of ⑨⑩.	1100
IF350-916	ビッグダンパースプリング (S/パープル/9-1.6/L=70) Big Shock Spring (S/Purple/9-1.6/L=70)	⑨⑩と交換。 instead of ⑨⑩.	1100
IF350-1016	ビッグダンパースプリング (S/ホワイト/10-1.6/L=70) Big Shock Spring (S/White/10-1.6/L=70)	⑨⑩と交換。 instead of ⑨⑩.	1100
IFW117	LSDギヤセット TCD Gear Set		7500
IFW117-01	LSDギヤオイル TCD Gear Oil	LSDギヤ専用オイル For TCD Gear.	500

品番 No.	パーツ名 Part Names	内容 Description	★定価 (税抜)
IFW328BL	ホイールハブ (L/ST-R/ブルー/4pcs) Wheel Hub (L/ST-R/Blue/4pcs)	⑬⑭と交換。 instead of ⑬⑭. 4個入 Wide Tread Wheel Hub.	1400
IS106-814	ビッグダンパースプリング (M/ライトブルー/8-1.4/L=84) Big Shock Spring (M/Light Blue/8-1.4/L=84)	⑨⑩と交換。 instead of ⑨⑩.	1100
IS106-816	ビッグダンパースプリング (M/ブルー/8-1.6/L=84) Big Shock Spring (M/Blue/8-1.6/L=84)	⑨⑩と交換。 instead of ⑨⑩.	1100
IS106-914	ビッグダンパースプリング (M/グリーン/9-1.4/L=84) Big Shock Spring (M/Green/9-1.4/L=84)	⑨⑩と交換。 instead of ⑨⑩.	1100
IS106-916	ビッグダンパースプリング (M/ライトグリーン/9-1.6/L=84) Big Shock Spring (M/Light Green/9-1.6/L=84)	⑨⑩と交換。 instead of ⑨⑩.	1100
IS106-1016	ビッグダンパースプリング (M/パープル/10-1.6/L=84) Big Shock Spring (M/Purple/10-1.6/L=84)	⑨⑩と交換。 instead of ⑨⑩.	1100
IS106-1116	ビッグダンパースプリング (M/ホワイト/11-1.6/L=84) Big Shock Spring (M/White/11-1.6/L=84)	⑨⑩と交換。 instead of ⑨⑩.	1100
LA43H	5.8mmボールエンド (ハード/12pcs) 5.8mm Ball End (Hard/12pcs)	⑳と交換。 instead of ⑳.	600
MA018	ワンウェイカップジョイント Oneway Cup Joint	④⑦と交換。 instead of ④⑦.	1200
MA304	タイヤ (2pcs/FO-XX) Tire (2pcs/FO-XX)	合わせて使用。 Use together.	3800
MAH301BK	ホイール (2pcs/FO-XX/ブラック) Wheel (2pcs/FO-XX/Black)		1200
MAW009	アルミステアリングクランク Aluminum Seering Crank	アルミ削り出し 1台分 Aluminum made (complete set).	2600
MAH401SMR	ホイール (L,R/マッドフォースクルーザー 2.0/レッド) Wheel (L,R/MAD FORCE KRUISER 2.0/Red)		2800
SXH002BK	リヤホイール (ブラック/2pcs/スコピオン XXL) Rear Wheel (Black / 2pcs / Scorpion XXL)	SXT002、IFW328BLと合わせて使用。 Use with SXT002 and IFW328BL.	1400
SXH002S	リヤホイール (シルバー/2pcs/スコピオン XXL) Rear Wheel (Silver / 2pcs / Scorpion XXL)	SXT002、IFW328BLと合わせて使用。 Use with SXT002 and IFW328BL.	1700
SXH002W	リヤホイール (ホワイト/2pcs/スコピオン XXL) Rear Wheel (White / 2pcs / Scorpion XXL)	SXT002、IFW328BLと合わせて使用。 Use with SXT002 and IFW328BL.	1400
SXH003	ホイール (2pcs/スコピオン B-XXL) Wheel (2pcs / Scorpion B-XXL)	SXT005/006、IFW328BLと合わせて使用。 Use with SXT005/006 and IFW328BL.	1500
SXT002	リヤタイヤ (2pcs/スコピオン XXL) Rear Tire (2pcs / Scorpion XXL)	SXH002、IFW328BLと合わせて使用。 Use with SXH002 and IFW328BL.	3500
SXT005	フロントタイヤ (インナー付/2pcs/スコピオン B-XXL) Front Tire (With Inner Form / Scorpion B-XXL)	SXH003、IFW328BLと合わせて使用。 Use with SXH003 and IFW328BL.	3200
SXT006	リヤタイヤソフト (インナー付/2pcs/スコピオン B-XXL) Rear Tire (With Inner Form / Scorpion B-XXL / Soft)	SXH003、IFW328BLと合わせて使用。 Use with SXH003 and IFW328BL.	3200
W0202H	6.8mmハードボール (5pcs) 6.8mm Hard Ball (5pcs)	㉑と交換。 instead of ㉑.	700

オプションパーツ (2) OPTIONAL PARTS (2)

品番 No.	パーツ名 Part Names	内容 Description	★定価 (税抜)
1700KP	蛍光ストラップ (S) ピンク Fluorescent Strap (FP)(S)	18個入 ⑩⑪と交換。 18 pcs. instead of ⑩⑪.	180
1700KY	蛍光ストラップ (S) イエロー Fluorescent Strap (FY)(S)	18個入 ⑩⑪と交換。 18 pcs. instead of ⑩⑪.	180
1701KP	蛍光ストラップ (M) ピンク Fluorescent Strap (FP)(M)	18個入 ⑫と交換。 18 pcs. instead of ⑫.	250
1701KY	蛍光ストラップ (M) イエロー Fluorescent Strap (FY)(M)	18個入 ⑫と交換。 18 pcs. instead of ⑫.	250

品番 No.	パーツ名 Part Names	内容 Description	★定価 (税抜)
1706	カラーアンテナ (蛍光ピンクキャップ付) Color Antenna (Fluorescent Pink Cap)	6個入 6 pcs.	500
1707	カラーアンテナ (蛍光イエローキャップ付) Color Antenna (Fluorescent Yellow Cap)	6個入 6 pcs.	500
1796BL	スパイラルシリコンチューブ (ブルー) Spiral Silicone Tube (Blue)	リード線保護用チューブ Code protection tube	700
1796R	スパイラルシリコンチューブ (レッド) Spiral Silicone Tube (Red)	リード線保護用チューブ Code protection tube	700

アクセサリ ACCESSORY

★ FOR JAPANESE MARKET ONLY.

品番 No.	パーツ名 Part Names	内容 Description	★定価 (税抜)
ORI 43319	ティームオリオン ロゴデカール ブルー Team ORION Logo Decal Blue		400
ORI 43320	ティームオリオン ロゴデカール ブラック/グレー Team ORION Logo Decal Black / Gray		400
ORI 43321	オリオン ロゴデカール レッド/レッド ORION Logo Decal Red / Red		400
ORI 43323	ティームオリオン ロゴデカールセット Team ORION Logo Decal Set		1000

品番 No.	パーツ名 Part Names	内容 Description	★定価 (税抜)
ORI 43325	ティームオリオン ロゴデカール(ティームシート) Team ORION Logo Decal (Team Sheet)		500
39081	Team KYOSHO ステッカー Team KYOSHO Sticker	オリジナルステッカー 3 枚入 Original Sticker 3pcs	800
39778	KYOSHO ワークスステッカー KYOSHO Works Sticker	オリジナルステッカー 2 枚入 Original Sticker 2pcs	500

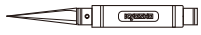

ツール TOOL

★ FOR JAPANESE MARKET ONLY.

品番 No.	パーツ名 Part Names	内容 Description	★定価 (税抜)
36218	ダンパーピットスタンド(マグネット付) Shock Absorber Pits Holder (w/Magnet)	ダンパー組立てに最適なスタンド Ideal for shock assembly	700
36219	SP ナイフエッジリーマー SP Knife Edge Reamer	ボディのマウント用穴開けに便利 Tool for making holes on bodies.	1800

品番 No.	パーツ名 Part Names	内容 Description	★定価 (税抜)
36219 P	SP ナイフエッジリーマー プラス SP Knife Edge Reamer Plus	ボディのマウント用穴開けに便利(段付き) Tool for making holes on bodies. (with Measurement Steps)	2000

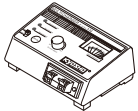

エレクトリック ELECTRIC

★ FOR JAPANESE MARKET ONLY.

品番 No.	パーツ名 Part Names	内容 Description	★定価 (税抜)
R246 -8402	C-02 AC チャージャー 4.8-9.6V 1.0A オートカット AC100V Charger for 7.2V Ni-MH/Ni-Cd battery	AC100V から 7.2V ニッケル水素 / ニカドバッテリーを充電可能 AC100V Charger for 7.2V Ni-MH/Ni-Cd battery	2500
R246 -8403Z	C-03 マルチバッテリーチャージャー / ディスチャージャー C-03 Multi-Battery Charger / Discharger	DC12V から様々なタイプのバッテリーを充電可能 DC12V Multi Charger	6500
R246 -8404	C-04 Li-Po DC チャージャー 1-4 セル 0.1-4.5A C-04 Li-Po DC Charger 1-4Cell 0.1-4.5A	DC12V から 7.4V LiPo バッテリーを充電可能 DC12V LiPo battery (7.4V) Charger	3200
36200Z	AC/DC C-50W バランスチャージャー&ディスチャージャー AC/DC C-50W Balance Charger / Discharger	AC100V/DC12Vから様々なタイプのバッテリーを充電可能 AC100V/DC12V Multi Charger	7600
36305	AC/DC C-50W-FOUR マルチチャージャー (50Wx4) AC/DC C-50W-FOUR Multi Charger (50Wx4)	AC100V/DC12Vから4本のバッテリーを同時に充電可能 AC100V/DC12V Charging 4 batteries at the same time	27000
36306	AC/DC C-80W バランスチャージャー&ディスチャージャー AC/DC C-80W Balance Charger / Discharger	AC100V/DC12Vから様々なタイプのバッテリーを充電可能 AC100V/DC12V Multi Charger High Power type	12000

品番 No.	パーツ名 Part Names	内容 Description	★定価 (税抜)
ORI 30205	アドバンテージ DC タッチプロチャージャー Advantage Touch Pro 12VDC	AC100V/DC12Vから様々なタイプのバッテリーを充電可能 AC100V/DC12V Multi Charger High Power type	20000
ORI 30239	アドバンテージ AC/DC TOUCH DUO チャージャー Advantage Touch Duo AC/DC 2x100W / JP Plug	AC100V/DC12Vから2本のバッテリーを同時に充電可能 AC100V/DC12V Charging 2 batteries at the same time	28000
ORI 30260	アドバンテージ AC/DC タッチチャージャー55W (7A) Advantage Touch Charger 55W 7A (JP)	AC100V/DC12Vから様々なタイプのバッテリーを充電可能 AC100V/DC12V Multi Charger High Power type	13000
ORI 68026	VORTEX VDS2 HVデジタルサーボ VDS2-HV1605 (WP)	高精度メタルギヤ、防水、ハイボルテージ、ハイスピード仕様 High precision, Waterproof, High voltage, High speed	12000
ORI 68027	VORTEX VDS2 HVデジタルサーボ VDS2-HV2607 (WP)	高精度メタルギヤ、防水、ハイボルテージ、ハイスピード仕様 High precision, Waterproof, High Voltage, High Torque	12000

モーター MOTOR

★ FOR JAPANESE MARKET ONLY.

品番 No.	パーツ名 Part Names	内容 Description	★定価 (税抜)
ORI 28188	NEON 8 WP 1/8ブラシレスモーター (4P / 2100KV / 5mm) NEON 8 WP (4P / 2100KV / 5mm)	防水、標準 Waterproof, Normal	13000

品番 No.	パーツ名 Part Names	内容 Description	★定価 (税抜)
ORI 28821	ボルテックス 8 ブラシレスモーター (4P / 2000KV) Vortex 8 (4P / 2000KV) for 1/8 r/s		10000

ESC ESC

★ FOR JAPANESE MARKET ONLY.

品番 No.	パーツ名 Part Names	内容 Description	★定価 (税抜)
ORI 65116	VORTEX R8 WP ブラシレスESC (130A/2-4S) Vortex R8 WP Brushless ESC (130A)	防水、標準 Waterproof, Normal 配線の交換が必要 Need to change the wire.	14000
ORI 65125	VORTEX R8.1 PRO ブラシレスESC (180A/2-4S) Vortex R8.1 Pro Brushless ESC (180A/2-4S)	ハイパワー仕様 High Power Type 配線の交換が必要 Need to change the wire.	33000

品番 No.	パーツ名 Part Names	内容 Description	★定価 (税抜)
ORI 65129	VORTEX R8 PRO X ブラシレスESC 2-6S Vortex R8 Pro Brushless ESC 2-6S	ハイパワー仕様 High Power Type 配線の交換が必要 Need to change the wire.	28000

その他 OTHERS

★ FOR JAPANESE MARKET ONLY.

品番 No.	パーツ名 Part Names	内容 Description	★定価 (税抜)
80821	Big K ピットマット Mサイズ Big K Pit Mat M size	サイズ / 400x600mm, 3mm 厚 Size / 400x600mm, 3mm thick	1800
80822	Big K ピットマット Lサイズ Big K Pit Mat L size	サイズ / 600x1000mm, 4mm 厚 Size / 600x1000mm, 4mm thick	3800



ケミカル・オイル CHEMICAL・OIL

★ FOR JAPANESE MARKET ONLY.

品番 No.	パーツ名 Part Names	内容 Description	★定価 (税抜)
96154	KYOSHO スペシャルグルー (14g) KYOSHO Special Glue (14g)	瞬間接着剤 Instant Glue	700
★ 96155	KYOSHO スペシャルプライマー KYOSHO Special Primer	瞬間接着剤の硬化促進剤 Stiffening accelerant of instant gule.	2000
96178	ロックタイト (中強度) Loctite (medium strength)	ネジのゆるみ防止剤 (10cc) Stops loosing screw (10cc)	1200

品番 No.	パーツ名 Part Names	内容 Description	★定価 (税抜)
96179	ロックタイト (高強度) Loctite (stronge strength)	ネジのゆるみ防止剤 (10cc) Stops loosing screw (10cc)	1200
ORI 41702	ティームオリオンモータークリーナー Team ORION Motor Cleaner	マシンの汚れ落としに Cleaner spray of car.	850



ボックス・バック BOX・BAG

★ FOR JAPANESE MARKET ONLY.

品番 No.	パーツ名 Part Names	内容 Description	★定価 (税抜)
80460	ピットボックス (DX) Pit Box (DX)	サイズ / 542x300x397mm Size / 542x300x397mm	16000
80461	ピットボックス Pit Box	工具収納に最適 420x240x330mm Good for storing tools 420x240x330mm	6800
80462	ツールボックス Tool Box	サイズ / 330x230x65mm Size / 330x230x65mm	1800
80463	パーツボックス (L) Parts Box (L)	サイズ / 410x264x43mm Size / 410x264x43mm	1800
80464	パーツボックス (M) Parts Box (M)	サイズ / 232x122x32mm Size / 232x122x32mm	550
80465	パーツボックス (S) Parts Box (S)	サイズ / 120x83x25mm Size / 120x83x25mm	150
80466	パーツボックス (SS) Parts Box (SS)	サイズ / 89x36x26mm 3入り Size / 89x36x26mm 3pcs	400

品番 No.	パーツ名 Part Names	内容 Description	★定価 (税抜)
87613	キャリングバッグ (S) Carrying Bag (S)	サイズ / 250x410x360mm Size / 250x410x360mm	5000
87614	キャリングバッグ (M) (1/10 用) Carrying Bag (M) (For 1/10)	サイズ / 300x500x450mm Size / 300x500x450mm	7000
87615	キャリングバッグ (L) (1/8 用) Carrying Bag (L) (For 1/8)	サイズ / 350x550x540mm Size / 350x550x540mm	8000
87616	キャリングバッグ (SS) Carrying Bag (SS)	サイズ / 290x330x130mm Size / 290x330x130mm	3500
87823	KYOSHO プロポバッグ KYOSHO PROPO Bag	サイズ / 340x240x160mm Size / 340x240x160mm	3000
ORI 43022	ティームオリオン LiPoバッテリーセーフバッグ (M) Team ORION LiPo Battery Safe Bag (M)	サイズ / 210x160mm Size / 210x160mm	1300
ORI 43023	ティームオリオン LiPoバッテリーセーフバッグ (L) Team ORION LiPo Battery Safe Bag (L)	サイズ / 290x210mm Size / 290x210mm	1800

オイル OIL

★ FOR JAPANESE MARKET ONLY.

品番 No.	パーツ名 Part Names	内容(キ-No.と入数) Qty.	★定価 (税抜)	品番 No.	パーツ名 Part Names	内容(キ-No.と入数) Qty.	★定価 (税抜)	品番 No.	パーツ名 Part Names	内容(キ-No.と入数) Qty.	★定価 (税抜)				
SIL 0100	シリコンオイル#100 (40cc) Silicone Oil #100 (40cc)	ダンパー用 for shocks.	各600	SIL 0700	シリコンオイル#700 (40cc) Silicone Oil #700 (40cc)	ダンパー用 for shocks.	各600	SIL 7000	シリコンオイル#7000 (40cc) Silicone Oil #7000 (40cc)	デフ用 for diffs.	各600				
SIL 0150	シリコンオイル#150 (40cc) Silicone Oil #150 (40cc)			SIL 0800	シリコンオイル#800 (40cc) Silicone Oil #800 (40cc)			SIL 10000	シリコンオイル#10000 (40cc) Silicone Oil #10000 (40cc)						
SIL 0200	シリコンオイル#200 (40cc) Silicone Oil #200 (40cc)			SIL 0900	シリコンオイル#900 (40cc) Silicone Oil #900 (40cc)			SIL 20000	シリコンオイル#20000 (40cc) Silicone Oil #20000 (40cc)						
SIL 0250	シリコンオイル#250 (40cc) Silicone Oil #250 (40cc)			SIL 1000	シリコンオイル#1000 (40cc) Silicone Oil #1000 (40cc)	SIL 30000	シリコンオイル#30000 (40cc) Silicone Oil #30000 (40cc)								
SIL 0300	シリコンオイル#300 (40cc) Silicone Oil #300 (40cc)			SIL 1100	シリコンオイル#1100 (40cc) Silicone Oil #1100 (40cc)	SIL 40000	シリコンオイル#40000 (40cc) Silicone Oil #40000 (40cc)								
SIL 0350	シリコンオイル#350 (40cc) Silicone Oil #350 (40cc)			SIL 1200	シリコンオイル#1200 (40cc) Silicone Oil #1200 (40cc)	SIL 50000	シリコンオイル#50000 (40cc) Silicone Oil #50000 (40cc)								
SIL 0400	シリコンオイル#400 (40cc) Silicone Oil #400 (40cc)			SIL 1300	シリコンオイル#1300 (40cc) Silicone Oil #1300 (40cc)	SIL 60000	シリコンオイル#60000 (40cc) Silicone Oil #60000 (40cc)								
SIL 0450	シリコンオイル#450 (40cc) Silicone Oil #450 (40cc)			SIL 2000	シリコンオイル#2000 (40cc) Silicone Oil #2000 (40cc)	SIL 80000	シリコンオイル#80000 (40cc) Silicone Oil #80000 (40cc)								
SIL 0500	シリコンオイル#500 (40cc) Silicone Oil #500 (40cc)			SIL 3000	シリコンオイル#3000 (40cc) Silicone Oil #3000 (40cc)	SIL 100000	シリコンオイル#100000 (40cc) Silicone Oil #100000 (40cc)								
SIL 0550	シリコンオイル#550 (40cc) Silicone Oil #550 (40cc)			SIL 4000	シリコンオイル#4000 (40cc) Silicone Oil #4000 (40cc)	SIL 300000	シリコンオイル#300000 (40cc) Silicone Oil #300000 (40cc)								
SIL 0600	シリコンオイル#600 (40cc) Silicone Oil #600 (40cc)			SIL 5000	シリコンオイル#5000 (40cc) Silicone Oil #5000 (40cc)	SIL 500000	シリコンオイル#500000 (40cc) Silicone Oil #500000 (40cc)								
SIL 0650	シリコンオイル#650 (40cc) Silicone Oil #650 (40cc)			SIL 6000	シリコンオイル#6000 (40cc) Silicone Oil #6000 (40cc)										
						SIL 2000	シリコンオイル#2000 (40cc) Silicone Oil #2000 (40cc)	デフ用 for diffs.	各600			SIL 80000	シリコンオイル#80000 (40cc) Silicone Oil #80000 (40cc)	デフ用 for diffs.	各1300
						SIL 3000	シリコンオイル#3000 (40cc) Silicone Oil #3000 (40cc)					SIL 100000	シリコンオイル#100000 (40cc) Silicone Oil #100000 (40cc)		
						SIL 4000	シリコンオイル#4000 (40cc) Silicone Oil #4000 (40cc)					SIL 300000	シリコンオイル#300000 (40cc) Silicone Oil #300000 (40cc)		
				SIL 5000	シリコンオイル#5000 (40cc) Silicone Oil #5000 (40cc)	SIL 500000	シリコンオイル#500000 (40cc) Silicone Oil #500000 (40cc)								
				SIL 6000	シリコンオイル#6000 (40cc) Silicone Oil #6000 (40cc)										

ビス・ナット・リング・ワッシャー (1) Screw, Nut, Ring, Washer (1)

★ FOR JAPANESE MARKET ONLY.



品番 No.	品名 Parts Names	入数 Quantity	★定価 (税抜)
Cリング C-Ring			
1-C11	Cリング(C11/10入) C-Ring(C11/10pcs)	10pcs	200
Eリング E-Ring			
1-E015	Eリング(E1.5/10入) E-Ring(E1.5/10pcs)	10pcs	150
1-E020	Eリング(E2.0/10入) E-Ring(E2.0/10pcs)	10pcs	150
1-E025	Eリング(E2.5/10入) E-Ring(E2.5/10pcs)	10pcs	150
1-E030	Eリング(E3.0/10入) E-Ring(E3.0/10pcs)	10pcs	150
1-E040	Eリング(E4.0/10入) E-Ring(E4.0/10pcs)	10pcs	150
1-E050	Eリング(E5.0/10入) E-Ring(E5.0/10pcs)	10pcs	150
1-E060	Eリング(E6.0/10入) E-Ring(E6.0/10pcs)	10pcs	150
1-E070	Eリング(E7.0/6入) E-Ring(E7.0/6pcs)	6pcs	150
1-E100	Eリング(E10.0/6入) E-Ring(E10.0/6pcs)	6pcs	150
ナット Nut			
1-N2016	ナット(M2x1.6/10入) Nut(M2x1.6/10pcs)	10pcs	200
1-N2620	ナット(M2.6x2.0/10入) Nut(M2.6x2.0/10pcs)	10pcs	200
1-N3024	ナット(M3x2.4/10入) Nut(M3x2.4/10pcs)	10pcs	200
1-N4032	ナット(M4x3.2/10入) Nut(M4x3.2/10pcs)	10pcs	200
ナイロンナット Nylon Nut			
1-N2630N	ナット(M2.6x3.0) ナイロン (5入) Nut(M2.6x3.0) Nylon (5pcs)	5pcs	200
1-N3033N	ナット(M3x3.3) ナイロン (5入) Nut(M3x3.3) Nylon (5pcs)	5pcs	200
1-N3043N	ナット(M3x4.3) ナイロン (5入) Nut(M3x4.3) Nylon (5pcs)	5pcs	200
1-N4055N	ナット(M4x5.5) ナイロン (5入) Nut(M4x5.5) Nylon (5pcs)	5pcs	200
アルミナイロンナット Aluminium Nylon Nut			
1-N3033NA-B	ナット(M3x3.3) ナイロン(アルミブルー/5入) Nut(M3x3.3) Nylon (Aluminium/Blue/5pcs)	5pcs	300
1-N3033NA-R	ナット(M3x3.3) ナイロン(アルミレッド/5入) Nut(M3x3.3) Nylon (Aluminium/Red/5pcs)	5pcs	300
1-N3033NA-S	ナット(M3x3.3) ナイロン(アルミシルバー/5入) Nut(M3x3.3) Nylon (Aluminium/Silver/5pcs)	5pcs	300
1-N3043NA-B	ナット(M3x4.3) ナイロン(アルミブルー/5入) Nut(M3x4.3) Nylon (Aluminium/Blue/5pcs)	5pcs	300
1-N3043NA-R	ナット(M3x4.3) ナイロン(アルミレッド/5入) Nut(M3x4.3) Nylon (Aluminium/Red/5pcs)	5pcs	300
1-N3043NA-S	ナット(M3x4.3) ナイロン(アルミシルバー/5入) Nut(M3x4.3) Nylon (Aluminium/Silver/5pcs)	5pcs	300
フランジナット Flanged Nut			
1-N3037F	ナット(M3x3.7) フランジ (10入) Nut(M3x3.7) Flanged (10pcs)	10pcs	200
1-N4045F	ナット(M4x4.5) フランジ (10入) Nut(M4x4.5) Flanged (10pcs)	10pcs	200
1-N4045F-B	ナット(M4x4.5) フランジ(スチールブルー/8入) Nut(M4x4.5) Flanged (Steel/Blue/8pcs)	8pcs	300
1-N4045F-R	ナット(M4x4.5) フランジ(スチールレッド/8入) Nut(M4x4.5) Flanged (Steel/Red/8pcs)	8pcs	300
フランジナイロンナット Flanged Nylon Nut			
1-N4056FN	ナット(M4x5.6) フランジ ナイロン(5入) Nut(M4x5.6) Flanged Nylon (5pcs)	5pcs	200
1-N4056FN-B	ナット(M4x5.6) フランジ ナイロン(スチールブルー/8入) Nut(M4x5.6) Flanged Nylon (Steel/Blue/8pcs)	8pcs	400
1-N4056FN-R	ナット(M4x5.6) フランジ ナイロン(スチールレッド/8入) Nut(M4x5.6) Flanged Nylon (Steel/Red/8pcs)	8pcs	400





品番 No.	品名 Parts Names	入数 Quantity	★定価 (税抜)
アルミフランジナイロンナット Aluminium Flanged Nylon Nut			
1-N4045FNA-B	ナット(M4x4.5)フランジナイロン(アルミブルー/4入) Nut(M4x4.5) Flanged Nylon (Alumi./Blue/4pcs)	4pcs	300
1-N4045FNA-G	ナット(M4x4.5)フランジナイロン(アルミゴールド/4入) Nut(M4x4.5) Flanged Nylon (Alumi./Gold/4pcs)	4pcs	300
1-N4045FNA-R	ナット(M4x4.5)フランジナイロン(アルミレッド/4入) Nut(M4x4.5) Flanged Nylon (Alumi./Red/4pcs)	4pcs	300
1-N4045FNA-S	ナット(M4x4.5)フランジナイロン(アルミシルバー/4入) Nut(M4x4.5) Flanged Nylon (Alumi./Silver/4pcs)	4pcs	300
バインドビス Bind Screw			
1-S02604	バインドビス(M2.6x4/10入) Bind Screw(M2.6x4/10pcs)	10pcs	200
1-S02606	バインドビス(M2.6x6/10入) Bind Screw(M2.6x6/10pcs)	10pcs	200
1-S02608	バインドビス(M2.6x8/10入) Bind Screw(M2.6x8/10pcs)	10pcs	200
1-S02612	バインドビス(M2.6x12/10入) Bind Screw(M2.6x12/10pcs)	10pcs	200
1-S03006	バインドビス(M3x6/10入) Bind Screw(M3x6/10pcs)	10pcs	200
1-S03008	バインドビス(M3x8/10入) Bind Screw(M3x8/10pcs)	10pcs	200
1-S03010	バインドビス(M3x10/10入) Bind Screw(M3x10/10pcs)	10pcs	200
1-S03012	バインドビス(M3x12/10入) Bind Screw(M3x12/10pcs)	10pcs	200
1-S06016	バインドビス(M3x16/10入) Bind Screw(M3x16/10pcs)	10pcs	200
1-S03018	バインドビス(M3x18/10入) Bind Screw(M3x18/10pcs)	10pcs	200
1-S03025	バインドビス(M3x25/10入) Bind Screw(M3x25/10pcs)	10pcs	200
1-S03030	バインドビス(M3x30/10入) Bind Screw(M3x30/10pcs)	10pcs	200
1-S04006	バインドビス(M4x6/10入) Bind Screw(M4x6/10pcs)	10pcs	200
1-S04010	バインドビス(M4x10/10入) Bind Screw(M4x10/10pcs)	10pcs	200
1-S04015	バインドビス(M4x15/10入) Bind Screw(M4x15/10pcs)	10pcs	200
1-S04020	バインドビス(M4x20/10入) Bind Screw(M4x20/10pcs)	10pcs	200
バインドタッピングビス Bind Self-Tapping Screw			
1-S02606TP	TPバインドビス(M2.6x6/10入) TP Bind Screw(M2.6x6/10pcs)	10pcs	200
1-S02608TP	TPバインドビス(M2.6x8/10入) TP Bind Screw(M2.6x8/10pcs)	10pcs	200
1-S02612TP	TPバインドビス(M2.6x12/10入) TP Bind Screw(M2.6x12/10pcs)	10pcs	200
1-S03008TP	TPバインドビス(M3x8/10入) TP Bind Screw(M3x8/10pcs)	10pcs	200
1-S03010TP	TPバインドビス(M3x10/10入) TP Bind Screw(M3x10/10pcs)	10pcs	200
1-S03012TP	TPバインドビス(M3x12/10入) TP Bind Screw(M3x12/10pcs)	10pcs	200
1-S03015TP	TPバインドビス(M3x15/10入) TP Bind Screw(M3x15/10pcs)	10pcs	200
1-S03018TP	TPバインドビス(M3x18/10入) TP Bind Screw(M3x18/10pcs)	10pcs	200
1-S03020TP	TPバインドビス(M3x20/10入) TP Bind Screw(M3x20/10pcs)	10pcs	200
1-S04010TP	TPバインドビス(M4x10/10入) TP Bind Screw(M4x10/10pcs)	10pcs	200
1-S04015TP	TPバインドビス(M4x15/10入) TP Bind Screw(M4x15/10pcs)	10pcs	200
1-S04020TP	TPバインドビス(M4x20/10入) TP Bind Screw(M4x20/10pcs)	10pcs	200
チタンバインドビス Titanium Bind Screw			
1-S03008T	バインドビス(M3x8)(チタン/10入) Bind Screw(Titanium/M3x8/10pcs)	10pcs	400
1-S03010T	バインドビス(M3x10)(チタン/10入) Bind Screw(Titanium/M3x10/10pcs)	10pcs	400
1-S03012T	バインドビス(M3x12)(チタン/10入) Bind Screw(Titanium/M3x12/10pcs)	10pcs	400
1-S03015T	バインドビス(M3x15)(チタン/8入) Bind Screw(Titanium/M3x15/8pcs)	8pcs	400





品番 No.	品名 Parts Names	入数 Quantity	★定価 (税抜)
ボタンヘックスビス Button Hex Screw			
1-S12605H	ボタンビス(M2.6x5)(ヘックス/10入) Button Screw(Hex/M2.6x5/10pcs)	10pcs	400
1-S13006H	ボタンビス(M3x6)(ヘックス/10入) Button Screw(Hex/M3x6/10pcs)	10pcs	300
1-S13008H	ボタンビス(M3x8)(ヘックス/10入) Button Screw(Hex/M3x8/10pcs)	10pcs	300
1-S13010H	ボタンビス(M3x10)(ヘックス/10入) Button Screw(Hex/M3x10/10pcs)	10pcs	300
1-S13012H	ボタンビス(M3x12)(ヘックス/10入) Button Screw(Hex/M3x12/10pcs)	10pcs	300
1-S13015H	ボタンビス(M3x15)(ヘックス/10入) Button Screw(Hex/M3x15/10pcs)	10pcs	300
1-S13018H	ボタンビス(M3x18)(ヘックス/10入) Button Screw(Hex/M3x18/10pcs)	10pcs	300
1-S13025H	ボタンビス(M3x25)(ヘックス/5入) Button Screw(Hex/M3x25/5pcs)	5pcs	300
1-S14008H	ボタンビス(M4x8)(ヘックス/10入) Button Screw(Hex/M4x8/10pcs)	10pcs	300
1-S14010H	ボタンビス(M4x10)(ヘックス/10入) Button Screw(Hex/M4x10/10pcs)	10pcs	300
1-S14015H	ボタンビス(M4x15)(ヘックス/5入) Button Screw(Hex/M4x15/5pcs)	5pcs	300
1-S14018H	ボタンビス(M4x18)(ヘックス/5入) Button Screw(Hex/M4x18/5pcs)	5pcs	300
1-S14020H	ボタンビス(M4x20)(ヘックス/5入) Button Screw(Hex/M4x20/5pcs)	5pcs	300
1-S14022H	ボタンビス(M4x22)(ヘックス/5入) Button Screw(Hex/M4x22/5pcs)	5pcs	300
チタンボタンヘックスビス Titanium Button Hex Screw			
1-S13006HT	ボタンビス(M3x6)(ヘックス/チタン/8入) Button Screw(Hex/Titanium/M3x6/8pcs)	8pcs	500
1-S13008HT	ボタンビス(M3x8)(ヘックス/チタン/8入) Button Screw(Hex/Titanium/M3x8/8pcs)	8pcs	500
1-S13010HT	ボタンビス(M3x10)(ヘックス/チタン/8入) Button Screw(Hex/Titanium/M3x10/8pcs)	8pcs	500
1-S13012HT	ボタンビス(M3x12)(ヘックス/チタン/8入) Button Screw(Hex/Titanium/M3x12/8pcs)	8pcs	500
1-S13015HT	ボタンビス(M3x15)(ヘックス/チタン/8入) Button Screw(Hex/Titanium/M3x15/8pcs)	8pcs	500
1-S14008HT	ボタンビス(M4x8)(ヘックス/チタン/5入) Button Screw(Hex/Titanium/M4x8/5pcs)	5pcs	700
キャップビス Cap Screw			
1-S22610	キャップビス(M2.6x10/5入) Cap Screw(M2.6x10/5pcs)	5pcs	200
1-S22612	キャップビス(M2.6x12/5入) Cap Screw(M2.6x12/5pcs)	5pcs	200
1-S23008	キャップビス(M3x8/5入) Cap Screw(M3x8/5pcs)	5pcs	200
1-S23010	キャップビス(M3x10/5入) Cap Screw(M3x10/5pcs)	5pcs	200
1-S23012	キャップビス(M3x12/5入) Cap Screw(M3x12/5pcs)	5pcs	200
1-S23015	キャップビス(M3x15/5入) Cap Screw(M3x15/5pcs)	5pcs	200
1-S23018	キャップビス(M3x18/5入) Cap Screw(M3x18/5pcs)	5pcs	200
1-S23020	キャップビス(M3x20/5入) Cap Screw(M3x20/5pcs)	5pcs	200
1-S23022	キャップビス(M3x22/5入) Cap Screw(M3x22/5pcs)	5pcs	200
1-S23025	キャップビス(M3x25/5入) Cap Screw(M3x25/5pcs)	5pcs	200
1-S23030	キャップビス(M3x30/5入) Cap Screw(M3x30/5pcs)	5pcs	200
1-S24010	キャップビス(M4x10/5入) Cap Screw(M4x10/5pcs)	5pcs	200
フランジ付キャップビス Flanged Cap Screw			
1-S23006F	キャップビス(M3x6/フランジ付/5入) Cap Screw(M3x6/Flanged/5pcs)	5pcs	400
1-S23008F	キャップビス(M3x8/フランジ付/5入) Cap Screw(M3x8/Flanged/5pcs)	5pcs	400
1-S24008F	キャップビス(M4x8/フランジ付/5入) Cap Screw(M4x8/Flanged/5pcs)	5pcs	400
1-S24010F	キャップビス(M4x10/フランジ付/5入) Cap Screw(M4x10/Flanged/5pcs)	5pcs	400

ビス・ナット・リング・ワッシャー (2) Screw, Nut, Ring, Washer (2)

★ FOR JAPANESE MARKET ONLY.

品番 No.	品名 Parts Names	入数 Quantity	★定価 (税抜)
 サラビス Flat Head Screw			
1-S32608	サラビス(M2.6x8/10入) Flat Head Screw(M2.6x8/10pcs)	10pcs	200
1-S32612	サラビス(M2.6x12/10入) Flat Head Screw(M2.6x12/10pcs)	10pcs	200
1-S33006	サラビス(M3x6/10入) Flat Head Screw(M3x6/10pcs)	10pcs	200
1-S33008	サラビス(M3x8/10入) Flat Head Screw(M3x8/10pcs)	10pcs	200
1-S33010	サラビス(M3x10/10入) Flat Head Screw(M3x10/10pcs)	10pcs	200
1-S33012	サラビス(M3x12/10入) Flat Head Screw(M3x12/10pcs)	10pcs	200
1-S33014	サラビス(M3x14/10入) Flat Head Screw(M3x14/10pcs)	10pcs	200
1-S33016	サラビス(M3x16/10入) Flat Head Screw(M3x16/10pcs)	10pcs	200
1-S33018	サラビス(M3x18/10入) Flat Head Screw(M3x18/10pcs)	10pcs	200
1-S33030	サラビス(M3x30/10入) Flat Head Screw(M3x30/10pcs)	10pcs	200
1-S34006	サラビス(M4x6/10入) Flat Head Screw(M4x6/10pcs)	10pcs	200
1-S34010	サラビス(M4x10/10入) Flat Head Screw(M4x10/10pcs)	10pcs	200
1-S34012	サラビス(M4x12/10入) Flat Head Screw(M4x12/10pcs)	10pcs	200
1-S34015	サラビス(M4x15/10入) Flat Head Screw(M4x15/10pcs)	10pcs	200
1-S34018	サラビス(M4x18/10入) Flat Head Screw(M4x18/10pcs)	10pcs	200
1-S34020	サラビス(M4x20/10入) Flat Head Screw(M4x20/10pcs)	10pcs	200
 サラヘックスビス Flat Head Hex Screw			
1-S33005H	サラビス(M3x5)(ヘックス/10入) Flat Head Screw(Hex/M3x5/10pcs)	10pcs	300
1-S33006H	サラビス(M3x6)(ヘックス/10入) Flat Head Screw(Hex/M3x6/10pcs)	10pcs	300
1-S33008H	サラビス(M3x8)(ヘックス/10入) Flat Head Screw(Hex/M3x8/10pcs)	10pcs	300
1-S33010H	サラビス(M3x10)(ヘックス/10入) Flat Head Screw(Hex/M3x10/10pcs)	10pcs	300
1-S33015H	サラビス(M3x15)(ヘックス/10入) Flat Head Screw(Hex/M3x15/10pcs)	10pcs	300
1-S33018H	サラビス(M3x18)(ヘックス/10入) Flat Head Screw(Hex/M3x18/10pcs)	10pcs	300
1-S34006H	サラビス(M4x6)(ヘックス/10入) Flat Head Screw(Hex/M4x6/10pcs)	10pcs	400
1-S34010H	サラビス(M4x10)(ヘックス/10入) Flat Head Screw(Hex/M4x10/10pcs)	10pcs	400
1-S34012H	サラビス(M4x12)(ヘックス/10入) Flat Head Screw(Hex/M4x12/10pcs)	10pcs	400
1-S34015H	サラビス(M4x15)(ヘックス/10入) Flat Head Screw(Hex/M4x15/10pcs)	10pcs	400
1-S34018H	サラビス(M4x18)(ヘックス/6入) Flat Head Screw(Hex/M4x18/6pcs)	6pcs	400
1-S34020H	サラビス(M4x20)(ヘックス/5入) Flat Head Screw(Hex/M4x20/5pcs)	5pcs	400
1-S34025H	サラビス(M4x25)(ヘックス/5入) Flat Head Screw(Hex/M4x25/5pcs)	5pcs	400
 サラタッピングビス Flat Head Self-Tapping Screw			
1-S32606TP	TPサラビス(M2.6x6/10入) TP Flat Head Screw(M2.6x6/10pcs)	10pcs	200
1-S32608TP	TPサラビス(M2.6x8/10入) TP Flat Head Screw(M2.6x8/10pcs)	10pcs	200
1-S32612TP	TPサラビス(M2.6x12/10入) TP Flat Head Screw(M2.6x12/10pcs)	10pcs	200
1-S33006TP	TPサラビス(M3x6/10入) TP Flat Head Screw(M3x6/10pcs)	10pcs	200
1-S33008TP	TPサラビス(M3x8/10入) TP Flat Head Screw(M3x8/10pcs)	10pcs	200
1-S33010TP	TPサラビス(M3x10/10入) TP Flat Head Screw(M3x10/10pcs)	10pcs	200
1-S33012TP	TPサラビス(M3x12/10入) TP Flat Head Screw(M3x12/10pcs)	10pcs	200
1-S33015TP	TPサラビス(M3x15/10入) TP Flat Head Screw(M3x15/10pcs)	10pcs	200
1-S33018TP	TPサラビス(M3x18/10入) TP Flat Head Screw(M3x18/10pcs)	10pcs	200

品番 No.	品名 Parts Names	入数 Quantity	★定価 (税抜)
1-S34015TP	TPサラビス(M4x15/10入) TP Flat Head Screw(M4x15/10pcs)	10pcs	200
1-S34020TP	TPサラビス(M4x20/10入) TP Flat Head Screw(M4x20/10pcs)	10pcs	200
1-S34025TP	TPサラビス(M4x25/10入) TP Flat Head Screw(M4x25/10pcs)	10pcs	200
 チタンサラビス Titanium Flat Head Screw			
1-S33008T	サラビス(M3x8)(チタン/10入) Flat Head Screw(Titanium/M3x8/10pcs)	10pcs	400
1-S33010T	サラビス(M3x10)(チタン/10入) Flat Head Screw(Titanium/M3x10/10pcs)	10pcs	400
1-S33012T	サラビス(M3x12)(チタン/10入) Flat Head Screw(Titanium/M3x12/10pcs)	10pcs	400
1-S33015T	サラビス(M3x15)(チタン/8入) Flat Head Screw(Titanium/M3x15/8pcs)	8pcs	400
1-S34006T	サラビス(M4x6)(チタン/8入) Flat Head Screw(Titanium/M4x6/8pcs)	8pcs	600
1-S34010T	サラビス(M4x10)(チタン/6入) Flat Head Screw(Titanium/M4x10/6pcs)	6pcs	600
1-S34015T	サラビス(M4x15)(チタン/5入) Flat Head Screw(Titanium/M4x15/5pcs)	5pcs	600
1-S34020T	サラビス(M4x20)(チタン/4入) Flat Head Screw(Titanium/M4x20/4pcs)	4pcs	600
 チタンサラヘックスビス Titanium Flat Head Hex Screw			
1-S33006HT	サラビス(M3x6)(ヘックス/チタン/8入) Flat Head Screw(Hex/Titanium/M3x6/8pcs)	8pcs	500
1-S33008HT	サラビス(M3x8)(ヘックス/チタン/8入) Flat Head Screw(Hex/Titanium/M3x8/8pcs)	8pcs	500
1-S33010HT	サラビス(M3x10)(ヘックス/チタン/8入) Flat Head Screw(Hex/Titanium/M3x10/8pcs)	8pcs	500
1-S33012HT	サラビス(M3x12)(ヘックス/チタン/8入) Flat Head Screw(Hex/Titanium/M3x12/8pcs)	8pcs	500
1-S33015HT	サラビス(M3x15)(ヘックス/チタン/8入) Flat Head Screw(Hex/Titanium/M3x15/8pcs)	8pcs	500
1-S33018HT	サラビス(M3x18)(ヘックス/チタン/6入) Flat Head Screw(Hex/Titanium/M3x18/6pcs)	6pcs	650
1-S34010HT	サラビス(M4x10)(ヘックス/チタン/5入) Flat Head Screw(Hex/Titanium/M4x10/5pcs)	5pcs	650
1-S34015HT	サラビス(M4x15)(ヘックス/チタン/5入) Flat Head Screw(Hex/Titanium/M4x15/5pcs)	5pcs	750
1-S34025HT	サラビス(M4x25)(ヘックス/チタン/3入) Flat Head Screw(Hex/Titanium/M4x25/3pcs)	3pcs	700
 チタンサラタッピングビス Titanium Flat Head Self-Tapping Screw			
1-S33008TP	TPサラビス(M3x8)(チタン/10入) TP Flat Head Screw(Titanium/M3x8/10pcs)	10pcs	400
1-S33010TP	TPサラビス(M3x10)(チタン/10入) TP Flat Head Screw(Titanium/M3x10/10pcs)	10pcs	400
1-S33012TP	TPサラビス(M3x12)(チタン/10入) TP Flat Head Screw(Titanium/M3x12/10pcs)	10pcs	400
1-S33015TP	TPサラビス(M3x15)(チタン/8入) TP Flat Head Screw(Titanium/M3x15/8pcs)	8pcs	400
1-S34015TP	TPサラビス(M4x15)(チタン/4入) TP Flat Head Screw(Titanium/M4x15/4pcs)	4pcs	600
1-S34020TP	TPサラビス(M4x20)(チタン/4入) TP Flat Head Screw(Titanium/M4x20/4pcs)	4pcs	600
1-S34025TP	TPサラビス(M4x25)(チタン/4入) TP Flat Head Screw(Titanium/M4x25/4pcs)	4pcs	600
 ナベビス Round Head Screw			
1-S42008	ナベビス(M2x8/10入) Round Screw(M2x8/10pcs)	10pcs	200
1-S42010	ナベビス(M2x10/10入) Round Screw(M2x10/10pcs)	10pcs	200
1-S42015	ナベビス(M2x15/10入) Round Screw(M2x15/10pcs)	10pcs	200
1-S42625	ナベビス(M2.6x25/10入) Round Screw(M2.6x25/10pcs)	10pcs	200
1-S42630	ナベビス(M2.6x30/10入) Round Screw(M2.6x30/10pcs)	10pcs	200
1-S43006	ナベビス(M3x6/10入) Round Screw(M3x6/10pcs)	10pcs	200
1-S43012	ナベビス(M4x12/10入) Round Screw(M4x12/10pcs)	10pcs	200

品番 No.	品名 Parts Names	入数 Quantity	★定価 (税抜)
 ナベタッピングビス Round Head Self-Tapping Screw			
1-S42008TP	TPナベビス(M2x8/10入) TP Round Screw(M2x8/10pcs)	10pcs	200
1-S42010TP	TPナベビス(M2x10/10入) TP Round Screw(M2x10/10pcs)	10pcs	200
1-S43008TP	TPナベビス(M3x8/10入) TP Round Screw(M3x8/10pcs)	10pcs	200
1-S43012TP	TPナベビス(M3x12/10入) TP Round Screw(M3x12/10pcs)	10pcs	200
1-S43015TP	TPナベビス(M3x15/10入) TP Round Screw(M3x15/10pcs)	10pcs	200
 セットビス Set Screw			
1-S53003	セットビス(M3x3/10入) Set Screw(M3x3/10pcs)	10pcs	200
1-S53004	セットビス(M3x4/10入) Set Screw(M3x4/10pcs)	10pcs	200
1-S53005	セットビス(M3x5/10入) Set Screw(M3x5/10pcs)	10pcs	200
1-S53006	セットビス(M3x6/10入) Set Screw(M3x6/10pcs)	10pcs	200
1-S53010	セットビス(M3x10/10入) Set Screw(M3x10/10pcs)	10pcs	200
1-S53012	セットビス(M3x12/10入) Set Screw(M3x12/10pcs)	10pcs	200
1-S53014	セットビス(M3x14/5入) Set Screw(M3x14/5pcs)	5pcs	200
1-S53020	セットビス(M3x20/5入) Set Screw(M3x20/5pcs)	5pcs	250
1-S53025	セットビス(M3x25/5入) Set Screw(M3x25/5pcs)	5pcs	300
1-S54004	セットビス(M4x4/10入) Set Screw(M4x4/10pcs)	10pcs	200
1-S54008	セットビス(M4x8/10入) Set Screw(M4x8/10pcs)	10pcs	200
1-S54012	セットビス(M4x12/10入) Set Screw(M4x12/10pcs)	10pcs	200
1-S54020	セットビス(M4x20/5入) Set Screw(M4x20/5pcs)	5pcs	250
1-S55004	セットビス(M5x4/5入) Set Screw(M5x4/5pcs)	5pcs	250
1-S55040	セットビス(M5x40/5入) Set Screw(M5x40/5pcs)	5pcs	300
 ワッシャー Washer			
1-W200604	ワッシャー(M2x6x0.4/10入) Washer(M2x6x0.4/10pcs)	10pcs	200
1-W260705	ワッシャー(M2.6x7x0.5/10入) Washer(M2.6x7x0.5/10pcs)	10pcs	200
1-W300805	ワッシャー(M3x8x0.5/10入) Washer(M3x8x0.5/10pcs)	10pcs	200
1-W301010	ワッシャー(M3x10x1/10入) Washer(M3x10x1/10pcs)	10pcs	400
1-W401005	ワッシャー(M4x10x0.5/10入) Washer(M4x10x0.5/10pcs)	10pcs	400
1-W401008	ワッシャー(M4x10x0.8/10入) Washer(M4x10x0.8/10pcs)	10pcs	200
1-W501208	ワッシャー(M5x12x0.8/10入) Washer(M5x12x0.8/10pcs)	10pcs	200
1-W701105	ワッシャー(M7x11x0.5/5入) Washer(M7x11x0.5/5pcs)	5pcs	200
1-W701110	ワッシャー(M7x11x1.0/5入) Washer(M7x11x1.0/5pcs)	5pcs	200
 スプリングワッシャー Spring Washer			
1-W300615S	ワッシャー(M3x6x1.5) スプリング(10入) Washer(Spring/M3x6x1.5/10pcs)	10pcs	200

京商スペアパーツ・オプションパーツの購入方法

※これらの購入方法は日本国内に限らせていただきます



- 部品をこわしたり、なくしてしまった場合でもスペアパーツやオプションパーツを購入し、元どおりに直す事ができます。
- パーツはお店で直接購入していただくか、お店に行けない場合は、インターネットか電話注文で京商から通信販売で購入することができます。
(現金書留及び郵便振込みによる通信販売は平成20年3月31日をもって終了させていただいておりますので予めご了承ください)
- 商品のご購入に際しては商品代金(税込)とは別に発送手数料が必要です。

※お支払い方法により発送手数料が異なりますので下記の注文専用電話にてご確認ください。
 ※お届け予定日数は夏・冬期休業または交通事情等運送上の理由により、遅れる場合がございますのであらかじめご了承ください。

1.まずはお店でお求めください。

まずは、お近くのお店か、この商品をお買い求めいただいたお店にご来店ください。ご希望のパーツの在庫があれば即購入できます。その際に組立/取扱説明書をお持ちになると購入がスムーズになります。



お店で在庫切れの場合でも京商の『オンラインパーツ直送便』※でお店から京商へ申し込みます

お店でご希望のパーツがたまたま品切れだった場合でも、京商の『オンラインパーツ直送便』※を利用すればその場で注文できます。『オンラインパーツ直送便』は、ご希望のパーツの品番や数量等を直接お店にご注文してください。在庫確認後代金をお支払いいただければ結構です。お客様のご自宅か、お店にお届けします。

※一部取扱っていないお店もございます。



オンラインパーツ直送便取扱店はこのステッカーが目印です。

A: 取扱説明書で必要なパーツの品番と数量を確認する。



B: お店で必要なパーツを注文し代金を支払う。



C: ご注文から約3~4日でお客様のご自宅か、お店にお届けします。



2.お店に行けない場合は 次の方法で京商から通信販売で購入できます。

お店に行けない場合は、京商ホームページ内の京商オンラインショップからお申し込みください。

インターネットで京商に申し込む

<http://kyoshoshop-online.com>



KYOSHOホームページ内のインデックスから京商オンラインショップをクリックしていただくか、右記QRコードを携帯で読み込んでいただくと直接サイトにアクセスできます。必要事項を入力の上ご利用ください。
 オンラインショップ(インターネット)でお申し込みの場合は2種類(各社クレジットカード、代引支払い)からお選びいただけますのでご利用ください。



京商株式会社

〒243-0034 神奈川県厚木市船子153

●お問い合わせはユーザー相談室まで

電話 046-229-4115 受付時間：月～金曜(祝祭日を除く)13:00～19:00

組立や、操作上で不明な点のお問い合わせ方法

これらのサービスは日本国内に限らせて頂きます



組立てたり、操作してみて上手くいかない点などございましたら、ご購入いただいた販売店または、京商ユーザー相談室へお問い合わせください。
京商ユーザー相談室へお問い合わせの際は、お電話いただくか、下記のお問い合わせ用紙に必要な事項をご記入のうえ、ファックスまたは郵便でお送りください。

京商へのお問い合わせ先 → 「京商ユーザー相談室」

京商にお問い合わせの際は、「京商ユーザー相談室」にご連絡ください。
お問い合わせの際は、お手元に商品や組立/取扱説明書をご用意のうえ、組立/取扱説明書のページ数, 行程番号, 部品番号(キーNo.)を用いるなど、なるべく具体的にお知らせください。

電話でのお問い合わせは：046-229-4115 電話でのお問い合わせは、月曜～金曜(祝祭日を除く)13:00～19:00。

FAXでのお問い合わせは：046-229-1501 FAXでは、24時間お問い合わせの受付をして居ります。回答は、翌営業日以降となる場合があります。営業日:月曜～金曜(祝祭日を除く)

郵便でのお問い合わせは：〒243-0034 神奈川県 厚木市 船子153 京商株式会社 ユーザー相談室宛

キリトリ線

お問い合わせ用紙

お問い合わせ用紙は、FAXまたは郵便でお送りください。回答方法は、京商で検討のうえ考慮させていただきます。
郵送の場合は、お問い合わせ用紙のコピーを保管してください。

品番	No.30888	商品名	マッドフォース クルーザー 2.0 VE readysset			
ご購入店	店名 都道府県	(電話 - -)	ご購入年月日	平成	年	月 日
ご使用プロポ	メーカー名	商品名	ご使用の	モーター	エンジン	
ご氏名	フリガナ		R/C歴	約	年	
ご自宅住所	〒_____ 都道府県					
ご自宅の連絡先	電話 ()	FAX ()				
平日の昼間に可能な連絡先	電話 ()	FAX ()				
月曜～金曜(祝祭日を除く)13:00～19:00で電話連絡可能な時間帯			頃	受付No.(京商記入欄)		

お問い合わせご記入欄：組立/取扱説明書のページ数や部品番号(キーNo.)を用いるなど、なるべく具体的にご記入ください。



京商ホームページ
www.kyosho.com

*KYOSHO CORPORATION hereby declare that this product is in compliance with the essential requirements and other relevant provisions of Directive 1999/5/EC. The Declaration of Conformity (DoC) can be downloaded at following URL.
www.kyosho.com/eng/support/doc/index.html

*Hiermit erklärt die KYOSHO Corporation, dass dieses Produkt in Übereinstimmung mit der Richtlinie 1999/5/EC ist und ihr in allen relevanten Punkten entspricht. Die Konformitätserklärung kann unter dem folgenden Link abgerufen werden:
www.kyosho.com/eng/support/doc/index.html

*Par la présente, KYOSHO CORPORATION déclare que cet équipement est conforme aux exigences essentielles et aux autres dispositions de la directive 1999/5/CE qui lui sont applicables. La déclaration de conformité peut être consultée à l'adresse suivante: www.kyosho.fr/rtte-doc.htm

*Por medio de la presente KYOSHO declara que este producto cumple con los requisitos esenciales y cualesquiera otras disposiciones aplicables o exigibles de la Directiva 1999/5/CE. La Declaracion de Conformidad (DoC) puede descargarse en la siguiente direccion de Internet: www.kyosho.com/eng/support/doc/index.html

メーカー指定の純正部品を使用して
安全にR/Cを楽しみましょう。

京商株式会社

〒243-0034 神奈川県厚木市船子153

●ユーザー相談室直通電話 046-229-4115

お問い合わせは：月曜～金曜(祝祭日を除く)13：00～19：00

85291411-1 PRINTED IN CHINA