

※ご使用前にこの説明書を良くお読みになり十分に理解してください。
Before commencing assembly, please read these instructions thoroughly!

ミニッツMR-0シリーズ

LMモーターケース用アルミダンパステー（フリクションダンパー用）
 for MINI-Z MR02 series
Aluminum Shock Stay (for LM Motor Case/Friction Shock)



取扱説明書
 INSTRUCTION SHEET
 No.MZW306

この説明書と、ミニッツMR-02LMの組み立て説明書を、合わせてお読みください。
 説明書はホームページアドレス(<http://www.kyosho.com.mini-z-support/>)からご覧いただけます。

Before installation, please carefully read and follow the instructions on this sheet in conjunction with instruction manual in your MINI-Z MR-02LM.
 Instruction Manual is available on the Kyosho Website(<http://www.kyosho.com./mini-z-support/>).



注意
 CAUTION

シャシーの分解、組み立ては必ず走行用電池を取り外してから行ってください。

Be sure to remove the battery for operation before assembling or disassembling the chassis.



本製品は以下の2通りの使用方法があります。

・MMタイプシャシーにオプションのフリクションダンパーセット(No.MZW220)を使用している場合
 本製品を使用することでLMモーターケースと組み合わせて使用することができます。

・LMタイプシャシーを使用している場合
 本製品を使用することでフリクションダンパーセット(No.MZW220)を組み合わせて使用することができます。

There are 2 methods to use this product.

For MM type chassis, if the option part Friction Shock Set(No.MZW220) were being used, this product can be used together with LM motor case.

If LM type chassis were being used, this product can be used together with Friction Shock Set(No.MZW220).

1

リヤダンパー、フリクションプレート及びリヤユニットの取り外し。
 (既にMMタイプシャシーに取り付け済みの場合)

Disassemble rear shock, friction plate and rear unit. Please see illustration.
 (If equipped on the MM type chassis)

●説明書に使われているマーク



別購入品

Must be purchased separately!

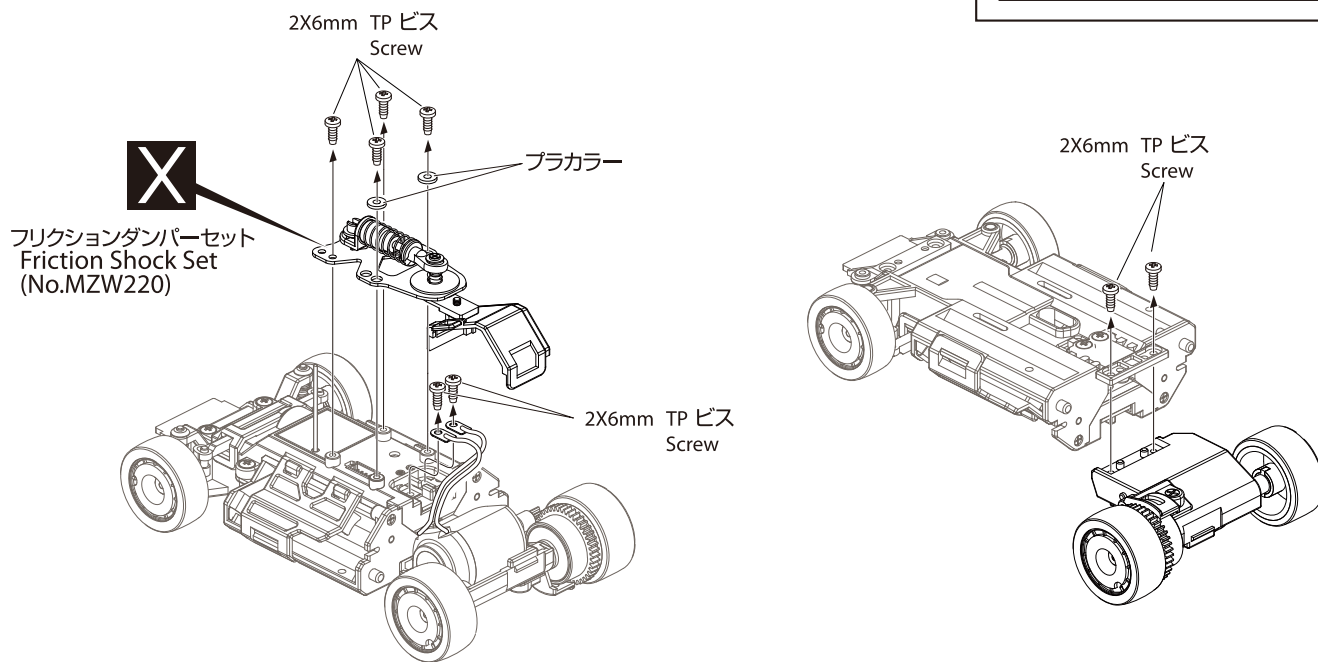

2

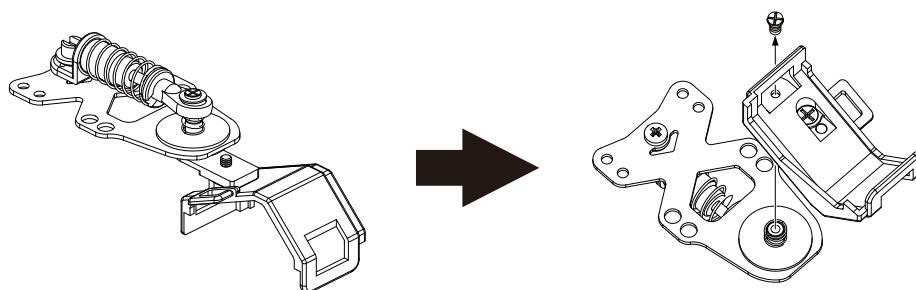

3

アルミダンパステーの取り付け。
Assemble the aluminum rear shock stay.

- 2X6mm 皿ビス
Flat Head Screw
..... 1
- 2X6mm ビス
Screw
..... 1

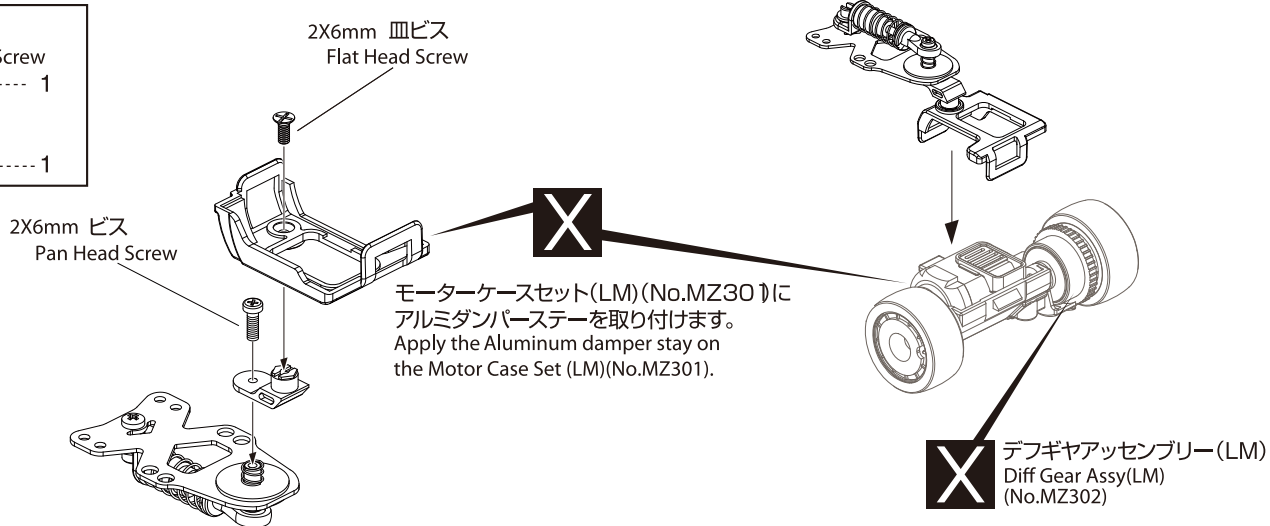

4

分解時と逆の手順で組み立てます
Reassemble in the reverse order those sections were disassembled.

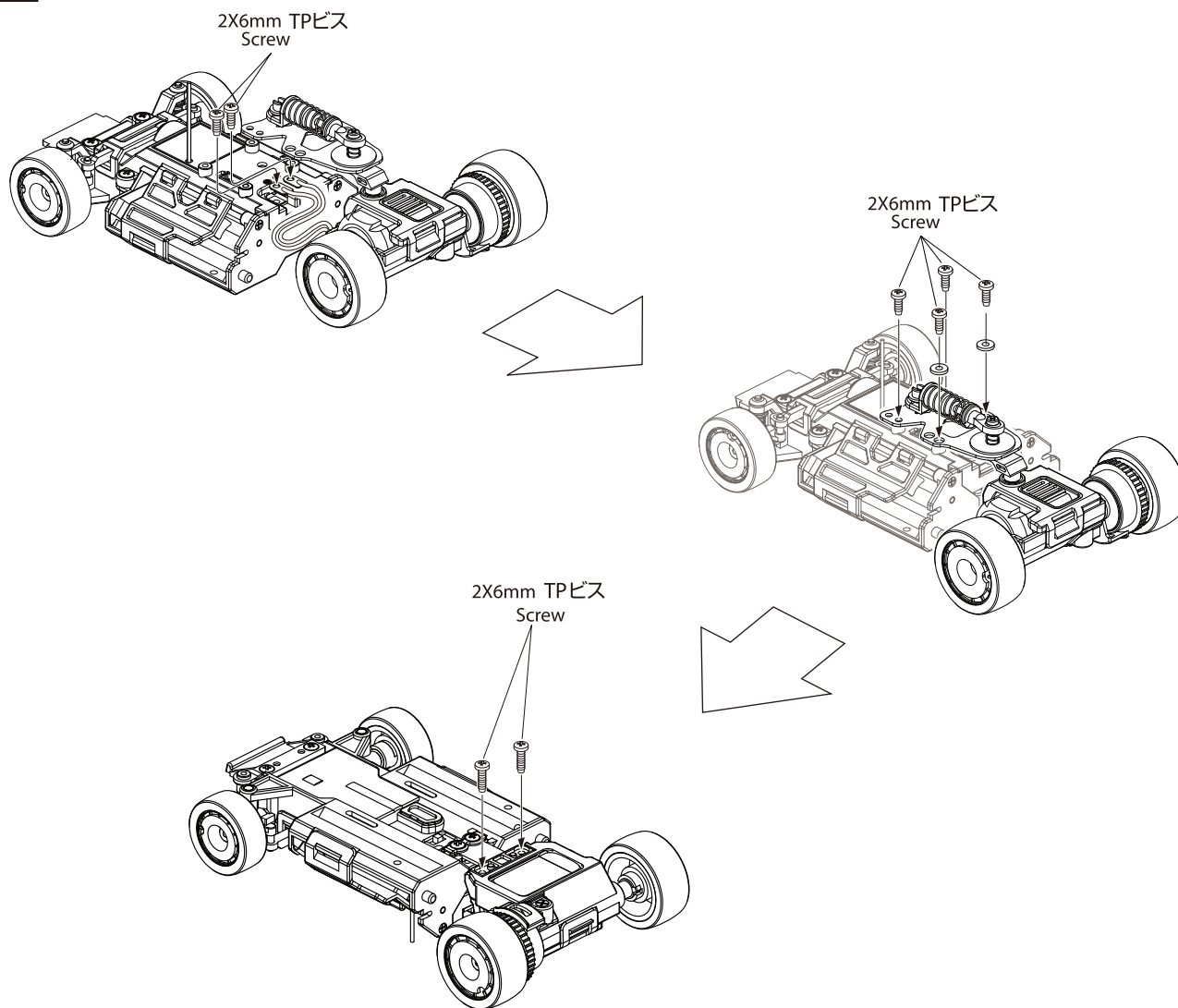

メーカー指定の純正部品を使用して
安全にR/Cを楽しみましょう。

京商ホームページ
www.kyosho.com

※製品改良のため、予告なく仕様を変更する場合があります。
*SPECIFICATIONS ARE SUBJECT TO CHANGE WITHOUT NOTICE.
© Copyright 2009 KYOSHO CORPORATION / 禁無断転載複製
MZW306-T01

京商株式会社

〒243-0034 神奈川県厚木市船子153
●ユーザー相談室直通電話 046-229-4115
お問い合わせは：月曜～金曜(祝祭日を除く)
10：00～18：00
64270901-1 PRINTED IN JAPAN