

※ご使用前にこの説明書を良くお読みになり十分に理解してください。
Before commencing assembly, please read these instructions thoroughly!

ミニッツMR-02LM

LMモーターケース用アルミダンパステー（ノーマルダンパー用）

for MINI-Z MR02LM

Aluminum Shock Stay(for LM Motor Case/STD Shock)



取扱説明書
INSTRUCTION SHEET
No.MZW305

この説明書と、ミニッツMR-02LMの組み立て説明書を、合わせてお読みください。
Before installation, please carefully read and follow the instructions on this sheet in conjunction with instruction manual in your MINI-Z MR-02LM.



ミニッツレーサーLMタイプシャシーをLLホイールベースにコンバートし、MMタイプボディの搭載を可能にします。モーターの低重心化とマスのセンター化による運動性能の向上が図れます。

This unit will shorten the wheel base of the Mini-Z LM type chassis to a LL size allowing MM type body shells to be equipped. The motor layout and the shorter wheelbase will allow lower C of G and mass concentration increasing the driving performance drastically.



注意
CAUTION

シャシーの分解、組み立ては必ず走行用電池を取り外してから行ってください。

Be sure to remove the battery for operation before assembling or disassembling the chassis.

1

リヤダンパー及びフリクションプレートの取り外し。
Disassemble rear shock and friction plate. Please see illustration .

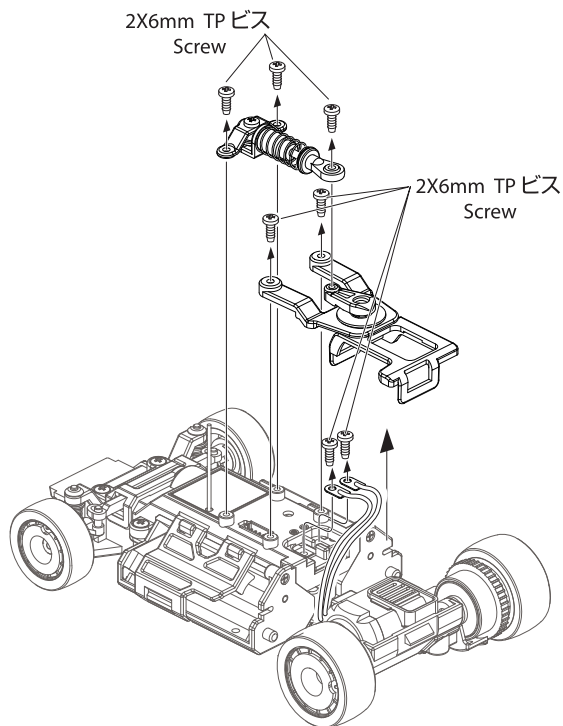

●説明書に使われているマーク



別購入品
Must be purchased separately!

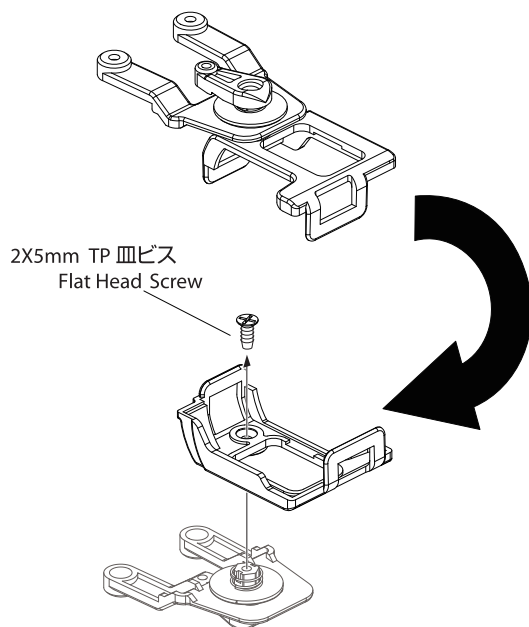

2

アルミダンパステーの取り付け。
Assemble the aluminum rear shock stay.

2X6mm 皿ビス
Flat Head Screw

1

2X6mm 皿ビス
Flat Head Screw

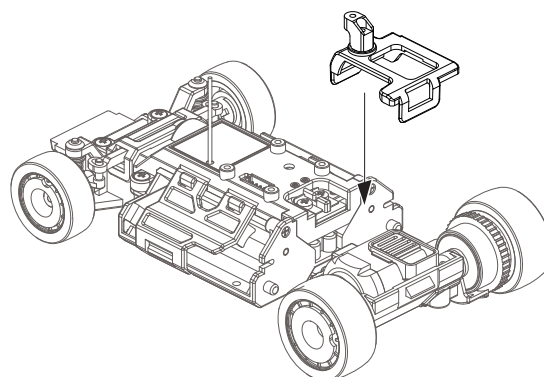
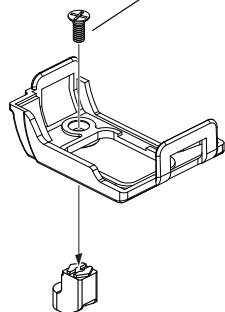

3

Tバーの取り付け位置の変更

Change the T-bar position.

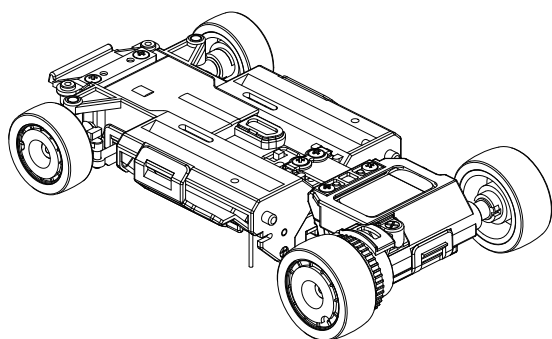

2X8mm TPビス
Screw

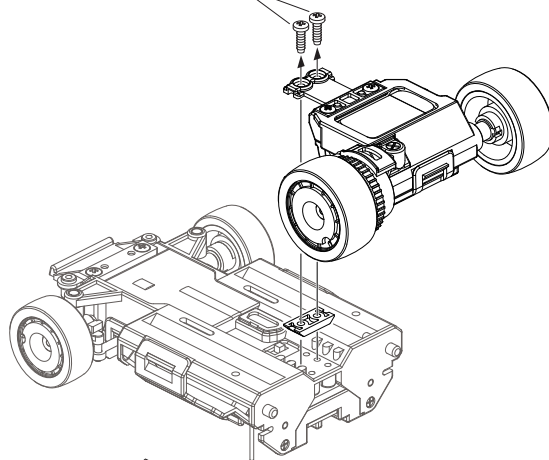

2X8mm TPビス
Screw

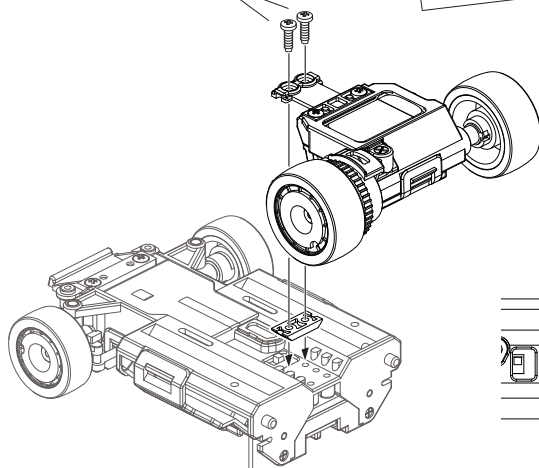

穴位置に注意

Ensure the correct hole location.

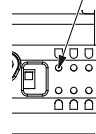

4

リヤダンパーの取り付け

Install a rear shock.

2X6mm ビス
Screw

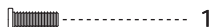

2X6mm TPビス
Screw

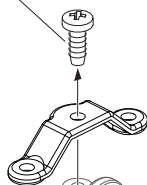

2X6mm TPビス
Screw

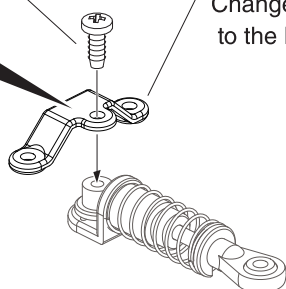

フロント側ダンパーステーを

MM用に取り替えます。(No.MZ206B)

Change the Front Damper Stay
to the MM type. (No.MZ206B)

2X6mm TPビス
Screw

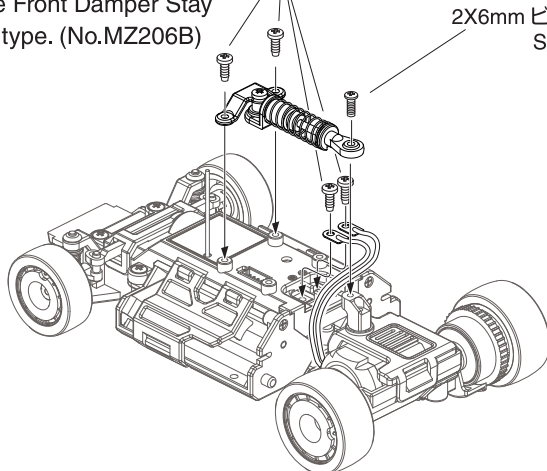

2X6mm ビス
Screw

メーカー指定の純正部品を使用して

安全にR/Cを楽しみましょう。

京商ホームページ
www.kyosho.com

京商株式会社

〒243-0034 神奈川県厚木市船子153

●ユーザー相談室直通電話 046-229-4115

お問い合わせは：月曜～金曜(祝祭日を除く)

10:00～18:00

64270901-1 PRINTED IN JAPAN

※製品改良のため、予告なく仕様を変更する場合があります。
*SPECIFICATIONS ARE SUBJECT TO CHANGE WITHOUT NOTICE.

©COPYRIGHT 2009 KYOSHO CORPORATION / 禁無断転載複製
MZW305-T01