

※ご使用前にこの説明書を良くお読みになり十分に理解してください。
Before beginning assembly, please read these instructions thoroughly!

ミニッツAWD MA-010用
ボールデフセット
Ball Differential Set
for MINI-Z AWD MA-010



取扱説明書
INSTRUCTION SHEET
No.MDW018

この説明書と、ミニッツAWD MA-010の組み立て説明書を、合わせてお読みください。
Before installation, please carefully read and follow the instructions on this sheet in conjunction with instruction manual in your MINI-Z AWD MA-010.

効能 作動時のガタが少なく、スロットル操作にリニアに反応。トラクションの逃げを防ぎスムーズなコーナリングを実現します。



Precise power transfer for more accurate control. Prevents traction loss and enables smoother turns.



シャーシの分解、組み立ては必ず走行用電池を取り外してから行ってください。

Be sure to remove the battery for operation before assembling or disassembling the chassis.

1 ボールデフセットはフロント、リヤ共に装着することが出来ます。フロント又はリヤのギヤカバーを図のように取り外します。
Ball diff can be installed in both front and rear. Please see illustration for installment.

フロント
Front

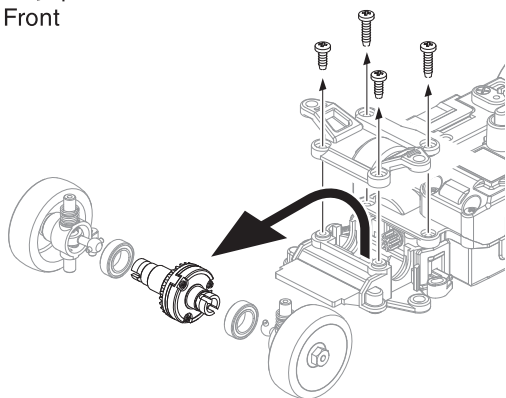

リヤ
Rear

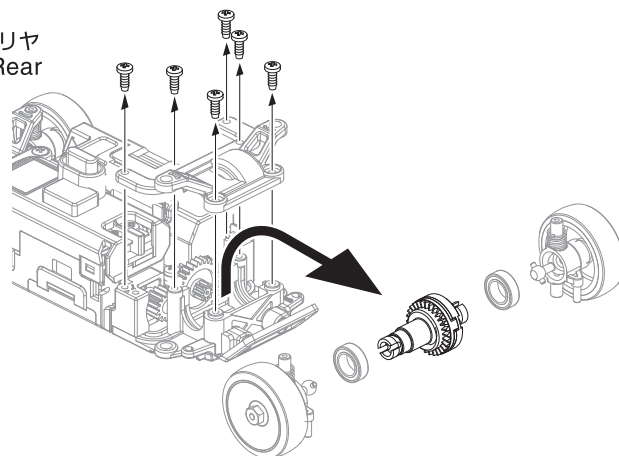

2

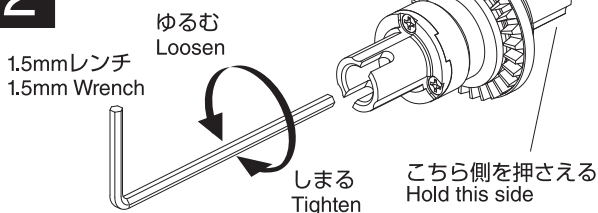

▶ ボールデフは工場出荷時にほぼ適正な位置に調整されています。ボールデフの調整は1.5mmのレンチを使いデフハウジングの中に見える2x12mmのCAPスクリューを回すことによって行います。走行させてデフがスリップする場合にはCAPビスを約30°しめ込んで下さい。CAPビスを絞め込み過ぎると、ボールデフが破損する場合があります。
Ball diff are already suitably adjusted at the factory. Adjustments can be made by using 1.5mm Hex wrench and turning the 2x12mm CAP screw in the housing. If the ball differential will slip, tighten the cap screw approximately 30 degrees. Ball diff is damaged when you tighten too much the cap screw.

▶ ボールデフの微調整は走行させながら下表を参考に行なって下さい。
Performance of ball diff varies depending on amount of adjustment. Adjust ball diff while running. See the chart below to find ideal set up.

ゆるみ過ぎ Too loose	デフがスリップして動力が伝わらない。 Diff slips.(Power loss) ▶Tighten
適正 Ideal	デフがスリップせず、滑らかに作動する。 Diff dosen't slip.(Smooth)
しめ過ぎ Too tight	デフが作動し難い。 Diff dosen't work. ▶Loosen

▶ デフの作動とは片側のタイヤを回転させた時に、もう一方のタイヤが逆方向に回転する事です。
To see the ball diff is working properly, turn one of the wheels. The wheel on the opposite side will rotate in the opposite direction.

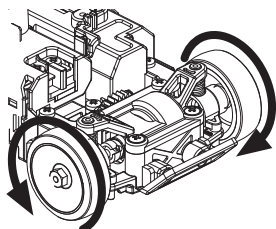

ボールデフをシャーシに組み込む際、下図のように左右にシムを入れます。シムの枚数はあくまで目安なのでシャーシに合わせてギヤのバックラッシュを調整して下さい。

When installing the ball diff, shims are required(see below). The number of shims below is an example for reference. The number of shims will depend on the backlash of the chassis. Please adjust to preferable setting.

デフをリヤに使用：3枚
When using for rear: 3 pieces

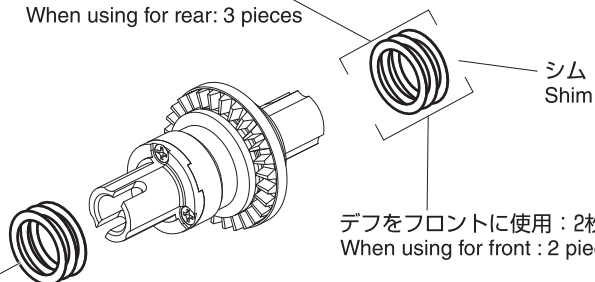

シム
Shim

ギヤの噛み合わせがきつい時や、歯飛びが発生する場合にはシムの枚数を調整して下さい。
If the backlash of gears are not properly, adjust the shims.

3

ボールデフユニットに交換し、1の逆の手順で組み立て、完成させます。
After changing to the ball diff unit, reassemble the chassis by reverse procedure as 1.

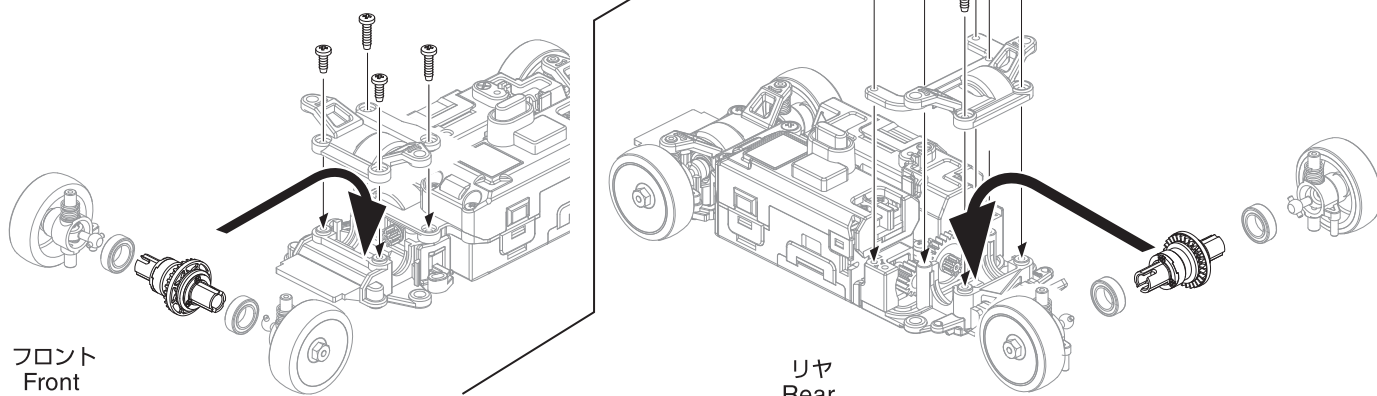

4

分解、組み立てをする際にはデフプレート、Oリングと2mmボールにNo.96506ボールデフグリスを塗ります
When disassemble and assemble, apply ball diff grease (No.96506) to the diff plate, O-ring and 2mm ball.

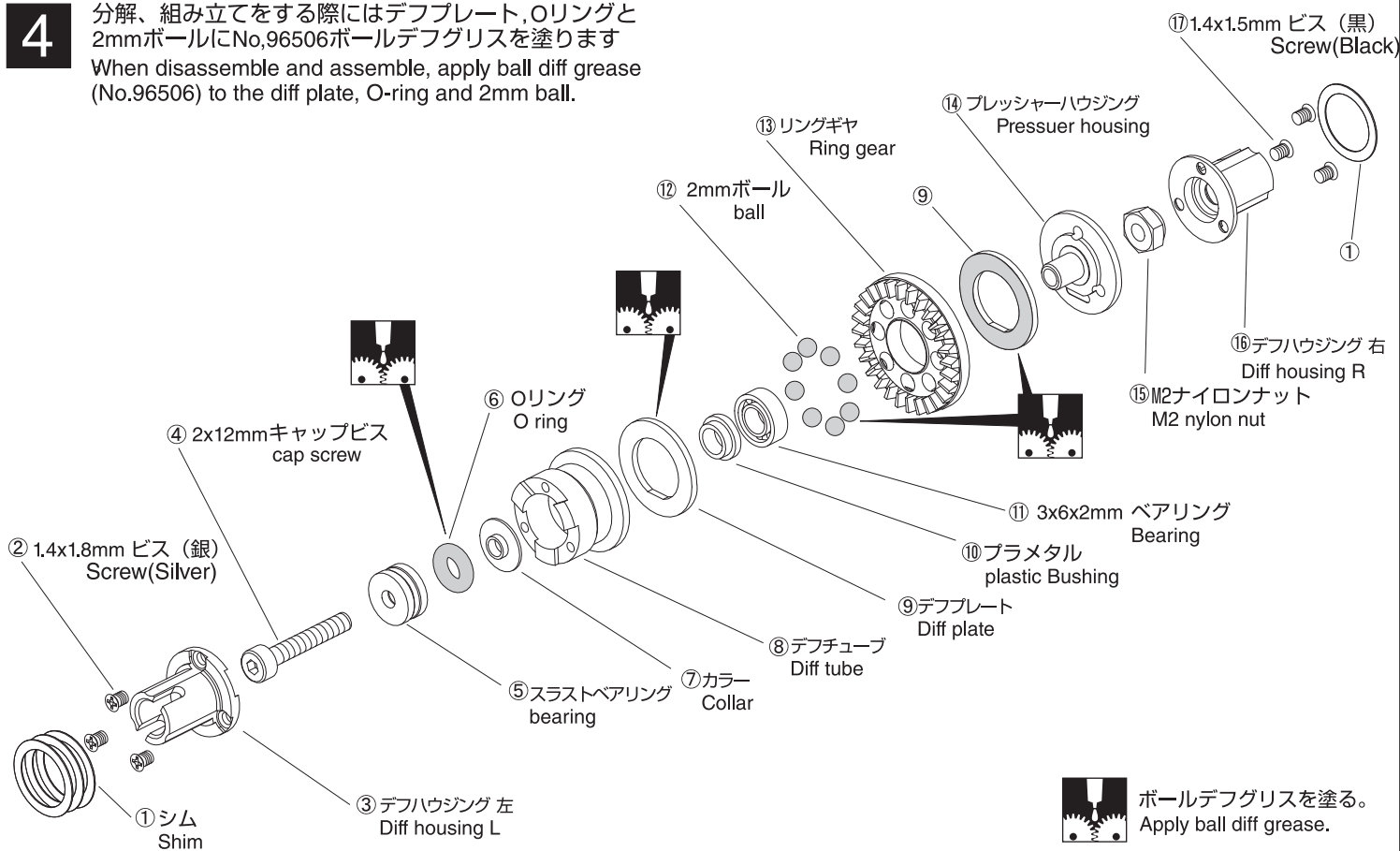

スペアパーツ SPARE PARTS

★FOR JAPANESE MARKET ONLY.

品番 No.	パーツ名 Part Names	内容 (キーNo.と入り数) Description (Key No. & Qty.)	★価格 (税込)	★発送手数料
MDW018-01	ボールデフ用メンテナンスキット (ミニッツAWD) Maintenance Kit (for Ball Diff)	① x6 ⑤ x1 ⑥ x1 ⑦ x1 ⑨ x2 ⑫ x8	2100	210 一律 (税込)
MDW018-02	ボールデフ用リングギヤ (ミニッツAWD) Ring Gear (for Ball Diff)	⑩ x1 ⑬ x1	525	
MDW018-03	ボールデフ用デフハウジング (ミニッツAWD) Diff Housing Set (for Ball Diff)	② x4 ③ x1 ⑯ x1 ⑰ x4	1680	
MDW018-04	ボールデフ用デフチューブセット (ミニッツAWD) Diff Tube Set (for Ball Diff)	④ x1 ⑧ x1 ⑪ x1 ⑭ x1 ⑮ x1	1890	

メーカー指定の純正部品を使用して
安全にR/Cを楽しみましょう。

京商ホームページ
<http://www.kyosho.com>

*製品改良のため、予告なく仕様を変更する場合があります。
*SPECIFICATIONS ARE SUBJECT TO CHANGE WITHOUT NOTICE.
© 2006 KYOSHO CORPORATION / 禁無断転載複製
MDW018-T01

京商株式会社
〒243-0034 神奈川県厚木市船子153
●ユーザー相談室直通電話 046-229-4115
お問い合わせは：月曜～金曜(祝祭日を除く) 10:00～18:00
60950608-1 PRINTED IN JAPAN