

2 Accessories / アクセサリー

There are various accessories line up which support the running of MINI-Z Racer.

ミニッツレーサーの走りをサポートするさまざまなアクセサリがラインナップされています。

| No. 品番 | Description パーツ名 | Contents 内容 | 定価 (税込) |
|------------|--|--|------------|
| MZW9 | Racing Pylon Set レーシングパイロンセット | Set to build circuit easily. Zebra zone included. 180 degrees x 2 sets. 手軽にサーキットが作れるゼブラゾーンのセット。180° × 2セット入り | 2200 |
| MZW101 | 4.5 Box Driver 4.5 ボックスドライバー | The wrench for wheel nut. It corresponds to the color nylon nut. ホイールナット用のボックスドライバー。カラーナイロンナットに対応。 | 550 |
| MZW103 | 5.5 Box Driver 5.5 ボックスドライバー | The wrench for wheel nut. It corresponds to the wheel nut of kit standard. ホイールナット用のボックスドライバー。キット標準のホイールナットに対応。 | 550 |
| MZW114 | MINI-Z King Pin Oil (Fluorine) ミニッツ キングピンオイル (フッ素) | Very thin lubricant containing fluorine additive. Ideal for Mini-Z series king pins. キングピンに塗布することで、よりスムーズな作動を約束。 | 935 |
| MZW116 | Setting Weight セッティングウエイト | Adhesive weight sheet. Ideal for lowering the CG, improvement of weight distribution. シャシー底部に貼り付ける事で使用。低重心化、重量配分の適正化に最適。 | 1320 |
| MZW120 | Mini-Z SP tool Set 2 ミニッツSPツールセット2 | Contains #00/#0/#1 Phillips, 1.5mm hex and 3.5/4.0/4.5mm box screwdrivers. #00/#0/#1プラス、1.5mmヘックス、3.5/4.0/4.5mmボックスの7本セット | 3850 |
| 71998 | SPEED HOUSE 800HV AAA NiMH Battery (4pcs) SPEED HOUSE 800HV 単4ニッケル水素バッテリー (4pcs) | High Capacity Ni-MH batteries capable of massive discharge. Will increase acceleration significantly. 大電流放電に対応したミニッツシリーズ専用ニッケル水素バッテリー。大幅な加速力アップを約束! | 1100 |
| ORI13601 | TEAM ORION ALKALINE AAA (4pcs) ティームオリオン 単4 アルカリ乾電池(4pcs) | Team ORION Alkaline dry cell. Optimal output brings good mileage. 簡単お手軽アルカリ乾電池がTeam ORIONから登場。最適な出力に押さえ燃費を稼いでいます。 | 187 |
| 71999 | SPEED HOUSE AA/AAA NIMH USB CHARGER SPEED HOUSE 単三/単四 ニッケル水素バッテリー USBチャージャー | Compact Quick charger. Up to 1A charging per slot. USB power supply sold separately. コンパクトサイズに急速充電器。完全独立制御でバッテリーをセットするだけで簡単に充電可能。USBケーブル付 | 3080 |
| 80464 | PARTS BOX M パーツボックスM | Medium size Parts Box(232x122x32mm) fits 6 Parts Box SS. 232x122x32mmのパーツボックス。No.80466のパーツボックスSSを6個収納可能。 | 605 |
| 80465 | PARTS BOX S パーツボックスS | Small Parts Box(120x83x25mm) suitable for storing small Mini-Z parts. 120x83x25mmのパーツボックス。ミニッツの細かいパーツを最適に収納できる。 | 165 |
| 80466 | PARTS BOX SS パーツボックスSS | Small compartment tray(89x36x26) for storing screws, washers, etc. 89x36x26mmの小型パーツボックス。3個入り。ネジやワッシャーなどの微細なパーツを整理するのに便利。 | 440 |
| 87031 | MINI-Z GrandPrix Circuit 30 ミニッツグランプリサーキット30 | Many different course layout are available to use 96pcs of the urethane mats (300x300mm). makes the course size upto 3600x2400mm. 手軽にレースを楽しめる組み合わせタイプのレーシングコースマット。 | 49500 |
| 87031-01 | Extend Mats for MINI-Z GrandPrix Circuit 30 ミニッツグランプリサーキット拡張キット | Extends the width of MINI-Z GrandPrix Circuit 30 and adds new layout! ミニッツグランプリサーキットを広げる為の拡張キット。 | 27500 |
| 87031-02 | Extend Mats for MINI-Z GrandPrix Circuit 30 ミニッツグランプリサーキット ラージコーナー 拡張セット | Allows to create large radius corners with the use of the 30 size circuit. 30サーキットに組合わせて大きなRコーナーが可能。 | 6050 |
| 87051-01 | Extend Mats for MINI-Z GrandPrix Circuit 50 ミニッツグランプリサーキット50拡張キット | Extends the width of MINI-Z GrandPrix Circuit 50 and adds new layout! 50サーキット用の拡張キット。コースレイアウトを拡大できる。 | 49500 |
| 87051-02 | MINI-Z GrandPrix Circuit 50 Large Corner Expansion Kit ミニッツグランプリサーキット50用ラージコーナー 拡張セット | Allows to create large radius corners with the use of the 50 size circuit. 50サーキットに組合わせて大きなRコーナーが可能。 | 13200 |
| 87051-03 | MINI-Z GrandPrix Circuit 50 45 Degree Corner Expansion Kit ミニッツグランプリサーキット50用45度コーナー 拡張セット | Allows to create 45-degree sections with the use of the 50 size circuit. 50サーキットに組合わせて角張った45度コーナーが可能。 | 8800 |
| 87051-04 | Mini-Z Grand Prix Circuit 50 Oval Expansion Set(32pcs) ミニッツグランプリサーキット50 オーバル 拡張セット(32pcs) | Use with Gran-Prix circuit 50 to create a mild and smooth corner sections. グランプリサーキット50と組み合わせることでオーバルコーナーを追加して緩やかなコーナーを組み込むことが可能。 | 34650 |
| 87051-05 | ミニッツグランプリサーキット50 追加コーナーセット | Use with Gran-Prix circuit 50 to design a complex race track. グランプリサーキット50と組み合わせることでコーナーを追加して複雑なコース設計が可能。 | 5280 |
| 87051-05-1 | ミニッツグランプリサーキット50 リペアキット | 8 pcs of inside corner barriers for repair. 補修用の内側コーナーフェンス8pcsのセット。 | 1100 |
| 87613B | KYOSHO キャリングバック S | 3-drawer carrying bag suitable for Mini-Z. Comes with durable plastic drawers. ミニッツに最適な3段キャリングバッグ。丈夫なプラスチック製引き出し付。 | 6050 |

R246のパーツはこちら
<http://www.rc-r246.com/>

3 Optional Parts / オプションパーツ

Combination of the option parts enable to rise the performance and to enhance the appearance of MINI-Z Racer.
 Attention : There are parts which can't be loaded according to the body type. Confirm it by the data table on the back.

ミニッツレーサーはオプションパーツを組み込むことにより性能アップやドレスアップが可能です。
 ご注意: ボディの種類により装着できないパーツがあります。裏面のデータ表で確認してください。

| No. 品番 | Description パーツ名 | Contents 内容 | 定価 (税込) |
|-----------|---|---|---------|
| MDW001 | Ball Bearing Set (MINI-Z AWD) ボールベアリングセット(ミニッツAWD) | Minimizes friction, improves running performance and durability. 10-piece set. 駆動ロスを低減し、走行性能、耐久性を向上。(10個セット) | 3080 |
| MDW002P | XSPEED MINI-Z Motor V (MINI-Z AWD) XSPEED MINI-Z モーターV(ミニッツAWD) | Special motor. Improves top speed and acceleration 最高速、加速力をアップさせる高回転型のスペシャルモーター。 | 1650 |
| MDW003 | Setting Tie Rod Set (MINI-Z AWD) セッティングタイロッドセット(ミニッツAWD) | Tie rods for toe-angle adjustment. For rear. トール角の変更を可能とするセッティングタイロッド。リヤ用 | 660 |
| MDW004 | Suspension Spring Set (MINI-Z AWD) サススプリングセット(ミニッツAWD) | Springs with various spring rates. 2pcs each of 3 kinds. 3種類のスプリングを各2本ずつセット。サスペンションの硬さを自在にセッティング。 | 990 |
| MDW005-15 | Camber Knuckle Arm Set (1.5 AWD) キャンバーナックルセット(1.5/AWD) | Knuckle arms for adjusting camber angles. For rear. キャンバー角を変更する為のナックルアーム。リヤ用 | 550 |
| MDW005-30 | Camber Knuckle Arm Set (3.0/AWD) キャンバーナックルセット(3.0 / AWD) | Knuckle arms for adjusting camber angles. For rear. キャンバー角を変更する為のナックルアーム。リヤ用 | 550 |
| MDW005-45 | Camber Knuckle Arm Set (4.5/AWD) キャンバーナックルセット(4.5/AWD) | Knuckle arms for adjusting camber angles. For rear. キャンバー角を変更する為のナックルアーム。リヤ用 | 550 |
| MDW009 | Hard Universal Swing Shaft Set (MINI-Z AWD) ハードユニバーサルスイングシャフトセット(ミニッツAWD) | This product boasts high rigidity and provides smooth power transfer. 2 pcs. ハードなクラッシュでも曲がることなくスムーズな駆動伝達を維持。2本入り。 | 2090 |
| MDW009-01 | Swing Shaft&Joint(AWD/1Pcs) スイングシャフトandジョイント(AWD/1Pcs) | Swing shaft and joint fo the MDW009. MDW009用スイングシャフトとジョイントパーツのセット。 | 660 |
| MDW009-02 | Wheel Shaft(AWD/1Pcs) ホイールシャフト(AWD/1Pcs) | Wheel shaft for the MDW009. MDW009用ホイールシャフト。 | 550 |
| MDW010 | Machine Cut Pinion Gear Set (MINI-Z AWD) マシンカットピニオンギヤセット(ミニッツAWD) | These machine cut pinion gears boast the best accuracy. 削りだしピニオンギヤ採用で最高の精度を誇る。 | 1210 |
| MDW012 | Machine Cut Spur Gear Set M(MINI-Z AWD/3pcs) マシンカットスパーギヤセット M(ミニッツAWD/3pcs) | Machined aluminum spur gear set. For the M size wheelbase. アルミ製削り出しスパーギヤセット。Mサイズホイールベース用。 | 2090 |
| MDW015 | Aluminum Rear Toe Control Rod (#0/Gunmetal/MINI-Z AWD) アルミリヤトールコントロールロッド(#0/ガンメタリック/ミニッツAWD) | Holds the toe-angle of the rear wheels tightly. Stabilizes rear grip. リヤのトール角のガッチリ保持。安定したリヤグリップを確保。 | 1210 |
| MDW016 | Hard Diff. Cup Joint (For one set of Diff. Assy./MINI-Z AWD) ハードデフカップジョイント(デフ1set分/ミニッツAWD) | Incredible durability can be obtained by replacing the original plastic cup joints. 樹脂製のカップジョイントと交換することで圧倒的な耐久性アップが可能。 | 990 |
| MDW018 | Ball Diff. Set (MINI-Z AWD) ボールデフセット(ミニッツAWD) | Smooth TCD effect allows stable handling. スムーズなLSD効果を発揮し、コーナリングを安定させる。(前後に装着可能) | 4620 |
| MDW018-01 | Maintenance Kit(for Ball Diff) ボールデフ用メンテナンスキット(ミニッツAWD) | A set of diff balls, plates, thrust bearing, shims for the MDW018. MDW018用デフボール、プレート、スラストベアリング、シム類のセット。 | 2200 |
| MDW018-02 | Ring Gear(for Ball Diff) ボールデフ用リングギヤ(ミニッツAWD) | Ring bevel gear for the MDW018. MDW018用リングベベルギヤ。 | 550 |
| MDW018-03 | Diff Housing(for Ball Diff) ボールデフ用デフハウジングセット(ミニッツAWD) | L/R diff housing for the MDW018 MDW018用左右デフハウジング。 | 1760 |
| MDW018-04 | Diff Tube Set(for Ball Diff) ボールデフ用デフチューブセット(ミニッツAWD) | Diff tube for the MDW018 MDW018用デフチューブ。 | 1980 |
| MDW021 | Alumi Pinion Gear Set (for Mini-Z AWD) アルミピニオンギヤセット(MINI-Z AWD) | High precision machined aluminum pinion gears. 15T, 17T, 19T and 20T. 高精度アルミ削り出しピニオンギヤ。15T,17T,19T,21Tの4種類入り。 | 1980 |
| MDW023 | X-SPEED Motor(ASF/AWD) X-SPEED モーター(ASF/AWD) | High power motor compatible with the 2.4GHz ASF unit. 2.4GHzASF基盤に対応したハイパワーモーター | 1650 |
| MDW025 | Suspension Spring Set (Soft&Short / MINI-Z AWD) サススプリングセット(ソフト&ショート/ミニッツAWD) | Softer and 0.5mm shorter than MDW004 spring set. 4 kinds included. MDW004よりも0.5mm短いスプリング。4種類2本ずつのセット | 990 |
| MDW100 | Rear Double Wishbone Suspension Set リアダブルウィッシュボーンサスペンションセット | Converts the rear suspension to a double wishbone type. ミニッツAWD/FWDのリヤサスペンションをダブルウィッシュボーンにコンバート。 | 6380 |
| MDW100-01 | Setting Spring Set(AWD DWS) セッティングスプリングセット(AWD DWS用) | Optional parts for the MDW100. 3 sets of springs with different hardness. 3種の異なる硬度をセットにしたMDW100用スプリングセット。 | 990 |
| MDW100-07 | Rear Long Suspension Arm Set リヤロングサスペンションアームセット | This suspension arm is each 2.5mm wider than original one. 片側2.5mmずつワイド化できるロングサスペンションアームセット。 | 550 |
| MDW101 | Inner Tube Shock (AWD DWS) DWSインナーチューブダンパー | For DWS. Generates superb damping effect with silicone oil or grease applied. DWS用。シリコンオイルあるいはグリースを塗布することで素晴らしいダンパー効果を発揮。 | 1430 |
| MDW102-02 | Alum Rear Sus Holder(DWS/Caster 0/Toe 2) AWD DWS用 アルミアサスホルダー(キャスト0° /トール2°) | Adjusts roadholding, stability, and maneuverability of an AWD chassis with DWS system. DWS用。リヤサスペンションの路面追従性、直進性、コーナリング特性を調整することが可能になります。 | 990 |
| MDW102-03 | Alum Rear Sus Holder(DWS/Caster 0/Toe 3) AWD DWS用 アルミアサスホルダー(キャスト0° /トール3°) | Adjusts roadholding, stability, and maneuverability of an AWD chassis with DWS system. DWS用。リヤサスペンションの路面追従性、直進性、コーナリング特性を調整することが可能になります。 | 990 |
| MDW102-04 | Alum Rear Sus Holder(DWS/Caster 0/Toe 4) AWD DWS用 アルミアサスホルダー(キャスト0° /トール4°) | Adjusts roadholding, stability, and maneuverability of an AWD chassis with DWS system. DWS用。リヤサスペンションの路面追従性、直進性、コーナリング特性を調整することが可能になります。 | 990 |
| MDW102-22 | Alum Rear Sus Holder(DWS/Caster 2/Toe 2) AWD DWS用 アルミアサスホルダー(キャスト2° /トール2°) | Adjusts roadholding, stability, and maneuverability of an AWD chassis with DWS system. DWS用。リヤサスペンションの路面追従性、直進性、コーナリング特性を調整することが可能になります。 | 990 |
| MDW104 | Stabilizer Set (AWD DWS) スタビライザーセット(AWD DWS用) | Increases roll rigidity and steering response.(for DWS) ロール剛性を高めステアリングレスポンスを向上。(DWS用) | 1848 |
| MDW104-1H | Stabilizer Bar (Hard/AWD DWS) スタビライザーバー(ハード/AWD DWS用) | Hard type stabilizer bar for MDW104. MDW104用スタビライザーバー(ハード)。 | 550 |
| MDW104-1M | Stabilizer Bar (Medium/AWD DWS) スタビライザーバー(ミディアム/AWD DWS用) | Medium type stabilizer bar for MDW104. MDW104用スタビライザーバー(ミディアム)。 | 550 |
| MDW104-1S | Stabilizer Bar (Soft/AWD DWS) スタビライザーバー(ソフト/AWD DWS用) | Soft type stabilizer bar for MDW104. MDW104用スタビライザーバー(ソフト)。 | 550 |

| | | | |
|----------------------------|---|---|------|
| MDW105 | Aluminum Spacer (for Upper Rod/AWD DWS) アッパーロッド用アルミスペーサー (AWD DWS用) | Outside pivot height spacer set for DWS upper arms. 1.3mm、1.8mm(標準)、2.3mmのアルミ製アッパーロッドスペーサー。 | 605 |
| MDW106 | 0.5mm-thick Spring Spacer(for AWD DWS/6pcs) 0.5mm厚スプリングスペーサー (AWD DWS用/6pcs) | 0.5mm-thick spring spacer set for standard DWS shocks and MDW101 inner tube shocks. 0.5mm厚のスプリングスペーサー。 | 330 |
| MDW107 | SP Suspension Bush(for AWD DWS) SPサスペンションブッシュ(AWD DWS用ジュラコンボール) | These precision machined low friction plastic bushings ensure smooth movement of the suspension. ジュラコン製サスペンションブッシュ。 | 605 |
| MDW108 | Aluminum Shock Ball(for AWD DWS) AWD DWS用アルミダンパーボール | High precision shock balls for accurate suspension stroke. アルミ製ダンパーボール。アルマイトコーティング付き。 | 935 |
| MDW109 | Aluminum Shock Stay(for AWD DWS) AWD DWS用アルミダンパーステー | High precision machined aluminum shock stay. Realizes finer roll amount set up. リヤサスペンションのロール量の変化を調節し、より細かいダンパーのセッティングが可能。 | 1430 |
| MDW110 | Multi Link Upper Rod Set(AWD DWS) AWD DWS用マルチリンクアッパーロッドセット | Supports the DWS hub carrier firmly and avoids useless play. For wheelbases M/L/LL. DWSをしっかりホールドし、動作精度・安定性が向上します。ホイールベースM/L/LLサイズ対応。 | 1980 |
| MDW110-1 | Upper Rod End(L・S/2set/DWS Multi Link) アッパーロッドエンドセット(L・S/2セット入/DWSマルチリンク用) | Comes with additional longer ball ends. セット標準のSに加えて、LLホイールベース用のセッティングパーツのLサイズも追加。S/L各1台分。 | 1430 |
| MDW201 | Front Spring Set(MA-020/S) フロントスプリングセット(MA-020/S) | Springs with various spring rates. 2pcs each of 5 kinds. 5種類のスプリングを各2本ずつセット。サスペンションの硬さを自在にセッティング。 | 1100 |
| MDW202 | Camber Upright Set (MA-020/S) キャンバアップライトセット(MA-020/S) | Knuckle arms for adjusting camber angles. キャンバア角を変更する為のアップライト。 | 1100 |
| MDW301 | MJ Aluminum Upper Cover (Narrow) MJアルミアッパーカバー(ナロー) | Firmly holds the front upper arm shafts and distributes more weight on the front wheels. アッパーアームの支持剛性向上によりクイックなハンドリングと適度な重量でフロント荷重を増やします。 | 4620 |
| MDW302 | Aluminum Chassis Brace Set アルミシャシーブレースセット | Eliminates unnecessary flex by connecting front section for better handling performance. Also, the weight distribution is improved for better traction. FWDシャシーのフロント部分の結合剛性を上げ、ハンドリング特性を変更可能。適度な重量増によりトラクション性能も向上。 | 2640 |
| MZP213BM/GD/ LA/LT/P/YC | Aluminum Shock Stay(for AWD DWS) AWD DWS用アルミダンパーステー | High precision machined aluminum shock stay. Realizes finer roll amount set up. ダンパー取り付け角度が4段階に調節可能なアルミ製ダンパーステー。 | 1430 |
| MZW13 BL/R/BK | Color Nylon Nut (Blue/Red/Black) カラーナイロンナット(ブルー/レッド/ブラック) | Enhances the appearance of wheels. ドレスアップに最適な小型ナット。 | 550 |
| MZW108 | Teflon Seal (0.05 x 70 x 130mm) テフロンシール(0.05x70x130mm) | Applying onto chassis and bumper reduces friction when touching the road surface. シャシーやバンパーに貼ることにより、路面と接触した際の摩擦を減らします。 | 660 |
| MZW113B | MINI-Z IC TAG (For MR-03/MA-020/MA-03F series) MINI-Z IC タグ (MR-03/MA-020/MA-03Fシリーズ用) | IC tag with a stay. With the IC Tag Lap Counter, lap times can be counted. 取り付けステー付きICタグ。ICタグラップカウンターと合わせて使用することで簡単にタイム計測が可能。 | 2420 |

4 Tire Set / タイヤセット

The tire set has some kinds in accordance with the tire width, form and hardness.
Choose it depending on the body and the running course.

Attention: ●Width of tire may not be able to be loaded according to the kind of the body. Confirm it with the data t

Tire Width タイヤ幅

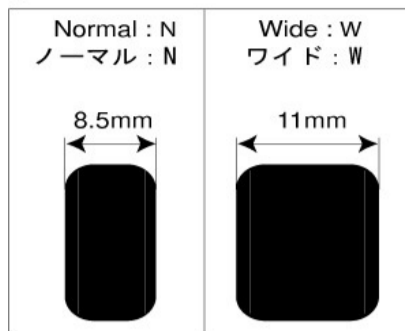

Form 形状

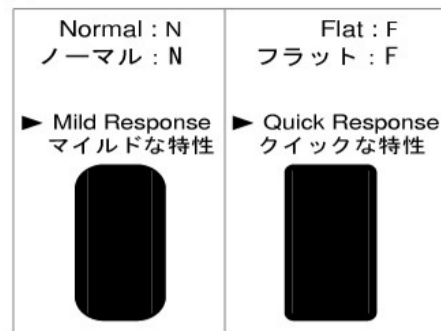

Hardness 硬度

| Hardness 硬度 | Material 材質 | Grip グリップ | Abrasion Resistance 耐摩耗性 |
|----------------|----------------|--------------|--------------------------------|
| 20° | Soft 軟らかい | High 高い | Low 低い |
| 30° | ↕ | ↕ | ↕ |
| 40° | | | |
| 50° | ↕ | ↕ | ↕ |
| 60° | | | |
| DRIFT | Hard 硬い | Low 低い | High 高い |

| No. 品番 | Description パーツ名 | Quantity 個数 | Tire / Wheel タイヤ / ホイールサイズ | Tire タイヤ幅 | Form 形状 | Hardness 硬度 | 定価 (税込) |
|-----------|---|----------------|-------------------------------|--------------|------------|----------------|------------|
| MZW2-20 | High Grip Tire Set (20°) ハイグリップタイヤセット(20°) | 4 | R | N | N | 20° | 550 |
| MZW2-30 | High Grip Tire Set (30°) ハイグリップタイヤセット(30°) | 4 | R | N | N | 30° | 550 |
| MZW2-40 | High Grip Tire Set (40°) ハイグリップタイヤセット(40°) | 4 | R | N | N | 40° | 550 |
| MZW2-50 | High Grip Tire Set (50°) ハイグリップタイヤセット(50°) | 4 | R | N | N | 50° | 495 |
| MZW2-60 | High Grip Tire Set (60°) ハイグリップタイヤセット(60°) | 4 | R | N | N | 60° | 495 |
| MZW17-20 | Wide Tire Set (20°) ワイドタイヤセット(20°) | 4 | R | W | N | 20° | 605 |
| MZW17-30 | Wide Tire Set (30°) ワイドタイヤセット(30°) | 4 | R | W | N | 30° | 605 |
| MZW17-40 | Wide Tire Set (40°) ワイドタイヤセット(40°) | 4 | R | W | N | 40° | 605 |
| MZW37-20 | MINI-Z Racing Radial Tire 20° ミニッツレーシングラジアルタイヤ 20° | 4 | R | N | N | 20° | 715 |
| MZW37-30 | MINI-Z Racing Radial Tire 30° ミニッツレーシングラジアルタイヤ 30° | 4 | R | N | N | 30° | 715 |
| MZW37-40 | MINI-Z Racing Radial Tire 40° ミニッツレーシングラジアルタイヤ 40° | 4 | R | N | N | 40° | 715 |
| MZW38-10 | MINI-Z Racing Radial Wide Tire 10° ミニッツレーシングラジアルワイドタイヤ 10° | 4 | R | W | N | 10° | 1045 |
| MZW38-20 | MINI-Z Racing Radial Wide Tire 20° ミニッツレーシングラジアルワイドタイヤ 20° | 4 | R | W | N | 20° | 770 |
| MZW38-30 | MINI-Z Racing Radial Wide Tire 30° ミニッツレーシングラジアルワイドタイヤ 30° | 4 | R | W | N | 30° | 770 |
| MZW38-40 | MINI-Z Racing Radial Wide Tire 40° ミニッツレーシングラジアルワイドタイヤ 40° | 4 | R | W | N | 40° | 770 |
| MZW39-20 | Low Hight Slick Tire 20° ローハイトスリックタイヤ 20° | 4 | R | N | N | 20° | 660 |
| MZW39-30 | Low Hight Slick Tire 30° ローハイトスリックタイヤ 30° | 4 | R | N | N | 30° | 660 |
| MZW39-40 | Low Hight Slick Tire 40° ローハイトスリックタイヤ 40° | 4 | R | N | N | 40° | 660 |

5 Wheel Set / ホイールセット

Wheel set has many kinds according to the design, the wheel width and the offset.

Choose it depending on the tire and the body to combine.

Attention: ● The wheel may not be loaded according to the kind of the body. Confirm it with the data table of the bo

ホイールセットにはデザインやホイール幅、オフセットにより多数の種類があります。組み合わせるタイヤやボディに応じて選択してください。

ご注意: ●ボディの種類によって装着できないホイールがあります。下のデータ表で確認してください。

Tire / Wheel Size タイヤ/ホイールサイズ

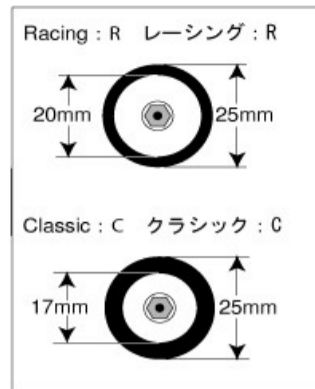

Wheel Width ホイール幅

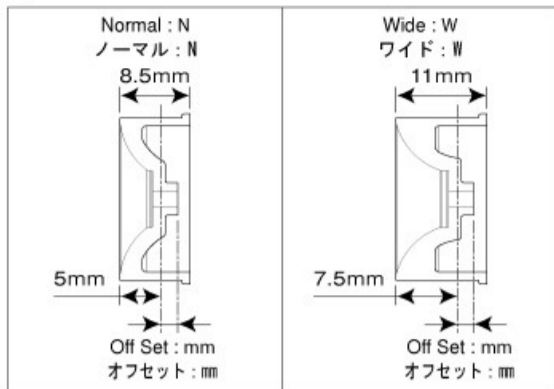

Chassis Width シャーシ幅

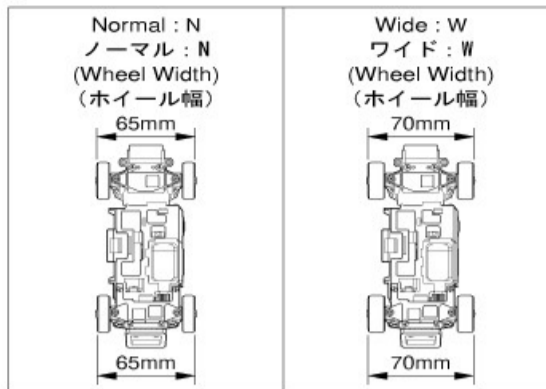

※各サイズのホイールオフセットが0mmのシャーシ幅。

| No. 品番 | パーツ名 | Quantity 個数 | Tire / Wheel Size タイヤ/ホイールサイズ | Wheel Width ホイール幅 | Offset オフセット | Chassis Width シャーシ幅 | Accessories 付属品 | 定価 (税込) |
|-------------|---|-------------|----------------------------------|----------------------|-----------------|------------------------|--------------------|------------|
| MDH100G-N0 | Multi Wheel N/Offset 0 (Gray/AWD/2pcs) マルチホイール ナロー/オフセット 0 (グレー/AWD/2本入) | 2 | R | N | 0.0 | 65 | | 220 |
| MDH100G-N15 | Multi Wheel N/Offset 1.5(Gray/AWD/2pcs) マルチホイール ナロー/オフセット 1.5(グレー/AWD/2本入) | 2 | R | N | 1.5 | 68 | | 220 |
| MDH100G-N25 | Multi Wheel N/Offset 2.5(Gray/AWD/2pcs) マルチホイール ナロー/オフセット 2.5(グレー/AWD/2本入) | 2 | R | N | 2.5 | 70 | | 220 |
| MDH100G-N35 | Multi Wheel N/Offset 3.5(Gray/AWD/2pcs) マルチホイール ナロー/オフセット 3.5(グレー/AWD/2本入) | 2 | R | N | 3.5 | 72 | | 220 |
| MDH100G-W0 | Multi Wheel W/Offset 0 (Gray/AWD/2pcs) マルチホイール ワイド/オフセット 0 (グレー/AWD/2本入) | 2 | R | W | 0.0 | 70 | | 220 |
| MDH100G-W1 | Multi Wheel W/Offset 1 (Gray/AWD/2pcs) マルチホイール ワイド/オフセット 1 (グレー/AWD/2本入) | 2 | R | W | 1.0 | 72 | | 220 |
| MDH100W-N0 | Multi Wheel N/Offset 0 (Gray/AWD/2pcs) マルチホイール ナロー/オフセット 0 (ホワイト/AWD/2本入) | 2 | R | N | 0.0 | 65 | | 220 |
| MDH100W-N15 | Multi Wheel N/Offset 1.5(Gray/AWD/2pcs) マルチホイール ナロー/オフセット 1.5(ホワイト/AWD/2本入) | 2 | R | N | 1.5 | 68 | | 220 |
| MDH100W-N25 | Multi Wheel N/Offset 2.5(Gray/AWD/2pcs) マルチホイール ナロー/オフセット 2.5(ホワイト/AWD/2本入) | 2 | R | N | 2.5 | 70 | | 220 |
| MDH100W-N35 | Multi Wheel N/Offset 3.5(Gray/AWD/2pcs) マルチホイール ナロー/オフセット 3.5(ホワイト/AWD/2本入) | 2 | R | N | 3.5 | 72 | | 220 |
| MDH100W-W0 | Multi Wheel W/Offset 0 (Gray/AWD/2pcs) マルチホイール ワイド/オフセット 0 (ホワイト/AWD/2本入) | 2 | R | W | 0.0 | 70 | | 220 |
| MDH100W-W1 | Multi Wheel W/Offset 1 (Gray/AWD/2pcs) マルチホイール ワイド/オフセット 1 (ホワイト/AWD/2本入) | 2 | R | W | 1.0 | 72 | | 220 |
| MDH100G | Multi Offset Wheel Set (AWD/15-Spoke/Gray) マルチオフセットホイールセット(AWD/15本スポーク/グレー) | 4 | R | N | 0 | 65 | | 1540 |
| | | 2 | R | N | 1.5 | 68 | | |
| | | 2 | R | N | 2.5 | 70 | | |
| | | 2 | R | N | 3.5 | 72 | | |
| | | 2 | R | W | 0 | 70 | | |
| | | 2 | R | W | 1 | 72 | | |
| MDH100W | Multi Offset Wheel Set (AWD/15-Spoke/Gray) マルチオフセットホイールセット(AWD/15本スポーク/ホワイト) | 4 | R | N | 0 | 65 | | 1540 |
| | | 2 | R | N | 1.5 | 68 | | |
| | | 2 | R | N | 2.5 | 70 | | |
| | | 2 | R | N | 3.5 | 72 | | |
| | | 2 | R | W | 0 | 70 | | |
| | | 2 | R | W | 1 | 72 | | |
| MDH100MS | Multi Offset Wheel Set (AWD/15-Spoke/Plate) マルチオフセットホイールセット(AWD/15本スポーク/メッキ) | 4 | R | N | 0 | 65 | | 2200 |
| | | 2 | R | N | 1.5 | 68 | | |
| | | 2 | R | N | 2.5 | 70 | | |
| | | 2 | R | N | 3.5 | 72 | | |
| | | 2 | R | W | 0 | 70 | | |
| | | 2 | R | W | 1 | 72 | | |

