

1 Body Set / ボディセット

ミニッツ AWDシリーズ専用のボディセットです。ミニッツAWD用ホイールとタイヤが付属しています。

No. 品番	Description 車種名	定価 (税抜)	No. 品番	Description 車種名	定価 (税抜)
MZX402WM	LANCIA DELTA HF integrale 6 ランチアデルタ HF インテグラレ 6	3200	MZP417UB	NISSAN GT-R R35 SpecV Black 日産 GT-R R35 SpecV ブラック	3800
MZP403SR	SUBARU IMPREZA WRX STI '07 SRTJ Ver. インプレッサWRX STI '07 SRTJ Ver.	3800	MZP418R	トヨタ セリカ GT-FOUR (レッド) TOYOTA CELICA GT-FOUR (Red)	3800
MZX407 MB/S	VW Golf R32 Metallic Blue / Silver VWゴルフ R32 メタリックブルー / シルバー	2800	MZP418	トヨタ セリカ (No.2 1992/No.7 1993) TOYOTA CELICA (No.2 1992/No.7 1993)	3800
MZX408 BK/R/S	Alfa Brera Black/Red/Silver アルファ ブレラ ブラック/レッド/シルバー	2800	MZP419 S/SR/W	アウディ R8 LMS (シルバー/ドライビングエクスペリエンス/ホワイト) Audi R8 LMS (Silver/Driving Experience/White)	3800
MZP409EA	Mitsubishi Lancer Evo.X endless advan CS-X 三菱ランサーEvo.X エンドレス アドバンスCS-X	3800	MZP419 CS/BT/SL	アウディ R8 LMS (クロームシルバー/No.98 NBR 2010) Audi R8 LMS (Chrome Silver/No.98/No.99 NBR2010)	4500
MZP409M	Mitsubishi Lancer Evo.X(Dealer Team) 三菱ランサーEvo.X(三菱ディーラーチーム)	3800	MZP420 SL/KR	シトロエン DS3 WRC 2011 CITROEN DS3 WRC 2011	4800
MZP409 MR/PW/MB	Mitsubishi Lancer Evo.X(MetallicRed/PearlWhite/Metallic Blue) 三菱ランサーEvo.X(メタリックレッド/パールホワイト/メタリックブルー)	3800	MZP421CR	MAZDA RX-7 FC3S Aero CFRP Red マツダ RX-7 FC3S エアロ カーボン レッド	4500
MZP410 BKW/BKR	Toyota AE86 Trueno Aero (Black&White/Black&Red) トヨタ AE86 トレノ エアロ(ブラックホワイト/ブラックレッド)	3800	MZP421CW	MAZDA RX-7 FC3S Aero CFRP Red マツダ RX-7 FC3S エアロ カーボン レッド	5200
MZP410CW	Toyota AE86 Trueno Aero(CFRP White) トヨタ AE86 トレノ エアロ(カーボンホワイト)	3800	MZP423W	Toyota SPRINTER TRUENO AE86 INITIAL D トヨタ スプリンタートレノ AE86 イニシャルD	5500
MZP411 S/W/R	NISSAN GT-R R35 (Silver/White/Red) 日産 GT-R R35 (シルバー/ホワイト/パール/レッド)	3800	MZP424W	MAZDA RX-7 FC3S INITIAL D マツダ RX-7 FC3S イニシャルD	5500
MZP411GR	NISSAN GT-R R35 Titanium-G 日産 GT-R R35 タイタニウムグレー	3800	MZP425R/BK	MAZDA RX-7 FD3S (Red/Black) マツダ RX-7 FD3S (レッド/ブラック)	5200
MZP411MT	NISSAN GT-R R35 Motul Nismo Tokachi 日産 GT-R R35 モチュール ニスモ GT-R十勝 24h	3800	MZP425Y	MAZDA RX-7 FD3S INITIAL D マツダ RX-7 FD3S イニシャルD	5500
MZP413 MR/MO	NISSAN SILVIA S15 Metallic Red / Metallic Orange 日産シルビア S15 メタリックレッド / メタリックオレンジ	3800	MZP426BK	NISSAN Skyline GT-R R32 V.Spec II INITIAL D 日産 スカイラインGT-R R32 VスペックII イニシャルD	5500
MZP413CR	NISSAN SILVIA S15 White 日産シルビア S15 ホワイト	4500	MZP427W	NISSAN Skyline GT-R R34 V.Spec II Nur ホワイト 日産 スカイラインGT-R R34 VスペックII ニュル ホワイト	5200
MZP414 BK/W/W5	SUBARU IMPREZA WRC2008(White/Black/No.5) スバル インプレッサ WRC2008(ブラック/ホワイト/No.5)	3800	MZP428MB	NISSAN Fairlady Z Z33 with GT Wing Metallic Blue 日産 フェアレディZ Z33 GTウィング付 メタリックブルー	5200
MZP415CB	MAZDA RX-7 FC3S Aero CFRP Blue マツダ RX-7 FC3S エアロ カーボン ブルー	3800	MZP429WR	SUBARU IMPREZA WRC 2008 スバル インプレッサ WRC 2008	5200
MZP416DA	SUBARU IMPREZA CUSCO 2008 スバル インプレッサ WRX クスコ 2008	3800			

Some of body sets released for the Mini-Z Racer can be mounted on the Mini-Z AWD chassis. However, these body sets do not come with wheels suitable for Mini-Z AWD chassis, and wheels must be purchased separately by referring to the offset value shown in the data table.
 Though the Mini-Z AWD chassis set comes with wheels with various offset values, some of the bodies require optional wheels.
 When replacing the body of the Mini-Z AWD ready set, you may need to purchase a wheel set separately. Refer to the list of wheels and select a suitable one.

*Not all offset values are available for every wheel design.

ミニッツAWDシリーズには、ミニッツレーサー用の一部のボディを搭載することができます。

これらのボディセットには、AWD用のホイールは付属しませんので、ホイールオフセットの欄を確認し、適合するホイールを用意する必要があります。

シャシーセットには何種類かのホイールが付属していますが、そのホイールだけでは足りない場合があります。その場合には別途ホイールセットをお買い求めください。

レディーセットからボディを変更する場合には適合するホイールに交換する必要があります。ホイールリストをご確認の上お買い求めください。

※オフセットからホイールを選択する場合、ホイールデザインが実車と異なる場合があります。

(MR-015/MR-03N)

No. 品番	Description 車種名	定価 (税抜)	No. 品番	Description 車種名	定価 (税抜)
MZP2WRC	SUBARU IMPREZA WRC スバル インプレッサ WRC	3800	MZP124SS	NISMO SILVIA R-tune PROTO ニスモ シルビア R-tune PROTO	3800
MZP3WRC	LANCER Evolution VI WRC 三菱 ランサーエボリューション VI WRC	3800	MZP126 AD/FL/RD	Porsche 911 GT3 RSR No.136/No.45/No.52 ポルシェ 911 GT3 RSR No.136/No.45/No.52	3800
MZP11BL	SKYLINE GT-R KPGC10 / Blue スカイライン GT-R KPGC10 /ブルー	3800	MZP127GR	MINI COOPER S JCW GP Grey ミニクーパーS JCW GP グレー	3800
MZP13MB/W	TOYOTA Vitz RS / Metallic Blue / White トヨタヴィッツRS /メタリックブルー / White	3800	MZP128GR	アバルト 500 グレー ABRTH 500 Grey	3800
MZP14Y	Volkswagen New Beetle / Yellow フォルクスワーゲンニュービートル /イエロー	3800	MZP129R	Ferrari F355 Challenge Red フェラーリ F355 チャレンジ レッド	3800
MZP17BK	MAZDA RX-7 FC3S Black マツダ RX-7 FC3S ブラック	3800	MZP130S	New Beetle Turbo S Silver New ビートル ターボ S シルバー	3800
MZP20PW	HONDA Fit / Pearl White ホンダフィット /パールホワイト	3800	MZP131 W/PO	Honda NSX-R ホワイト / Honda NSX S-Zero オレンジ Honda NSX-R White / Honda NSX S-Zero Orange	3800
MZX22ID	INITIAL-D MAZDA RX-7 FD3S 頭文字D マツダ RX-7 FD3S 高橋啓介	3200	MZP131 R/PC	Honda NSX レッド / Honda NSX TOCHIGI POLICE HIGHWAY PATROL Honda NSX Red / Honda NSX 栃木県警察本部高速道路交通警察隊	3800
MZP22 KM/R/W	MAZDA RX-7 FD3S KYOSHO MAKERS/RED/WHITE マツダ RX-7 FD3S KYOSHOメーカーズ/レッド/ホワイト	3800	MZP132W	Honda NSX-R 2002 ホワイト Honda NSX-R 2002 White	3800
MZX33AG	CLK DTM 2002 AMG-Mercedes CLK DTM 2002 AMG メルセデス	3200	MZP136 BK/MO/PW	TOYOTA 86 (Black / Metallic Orange / Pearl White) トヨタ 86 (ブラック / メタリックオレンジ / パールホワイト)	4500
MZP34P	Police Car R-34 GT-R 警視庁パトカー R-34 GT-R	3800	MZP137MB	SUBARU BRZ Metallic Blue スバル BRZ メタリックブルー	4500
MZP45MY	VeilSide S2000 Metallic Yellow ヴェイルサイド S2000 メタリックイエロー	3800	MZP138W	Toyota SPRINTER TRUENO AE86 with Aero Kit (Black/White) トヨタ スプリンタートレノ AE86 エアロバージョン (ブラック/ホワイト)	3800
MZP108 MB/UMG	MINI COOPER S Metallic Blue/Metallic Green ミニクーパーS /メタリックブルー/メタリックグリーン	3800	MZP139S	NISSAN GT-R R35 Ultimate Metal Silver NISSAN GT-R R35 アルティメイトメタルシルバー	4200
MZX118BK	VW Golf GTI /Black フォルクスワーゲン ゴルフ GTI /ブラック	2800	MZP141GM	NISSAN SKYLINE GT-R R32 Gun Metallic 日産 スカイライン GT-R R32 ガンメタリック	4200
MZP119S	NISSAN FAIRLADY Z S-tune Silver 日産 フェアレディZ S-tune シルバー	3800	MZP142VE	SUBARU IMPREZA KX-1 スバル インプレッサ KX-1	4200
MZP119SC	FAIRLADY 350Z Safety Car フェアレディ 350Z セーフティーカー	3800	MZP144R/PW	MAZDA Roadster(Red/White) マツダ ロードスター(レッド/ホワイト)	5200

(MR-02/MR-03W)

No. 品番	Description 車種名	定価 (税抜)	No. 品番	Description 車種名	定価 (税抜)
MZP204BK	BMW M3 GTR Black BMW M3 GTR ブラック	3800	MZP325XN	XANAVI NISMO Z 2007 ザナヴィ ニスモ Z 2007	3800
MZP310SE	Ferrari 360 GTC Scuderia Ecosse フェラーリ360 GTC スクーデリア エコッセ	3800	MZP328 A7/A8	FERRARI F430 GT No.78 07LM/08LM フェラーリ F430 GT No.78 07LM/08LM	3800
MZP312BS	Ferrari F430 CHALLENGE No.28 フェラーリ F430 チャレンジ No.28	3800	MZP328SE	Ferrari F430 GT Scuderia Ecosse フェラーリ F430GT スクーデリア エコッセ	3800
MZP312R	Ferrari F430 Red フェラーリ F430 レッド	3800	MZP328 TR/TW	Ferrari F430GT Test Car Red/White フェラーリ F430GT テストカー レッド/ホワイト	3800
MZP319TM/T	OPEN INTERFACE TOM'S SC430 / Test Car オープンインタフェース トムス SC430 / Test Car	38300			

下記のボディは2.4GHzASFモデルのみ搭載可能です。

No. 品番	Description 車種名	定価 (税抜)
MZX117Y	Ferrari 512BB Yellow フェラーリ 512BB イエロー	3200
MZP25L3/WY	CHEVROLET CORVETTE C5-R コルベット C5-R	3800
MZG110P	Lamborghini Countach LP400 Papaya Orange ランボルギーニ カウンタック LP400 パパイアオレンジ	3800
MZX201TB	Ferrari ENZO Test Car Black フェラーリ エンツォ テストカー ブラック	3200
MZP202R/Y	Lamborghini Diablo VT Red/Yellow ランボルギーニ ディアブロ VT レッド/イエロー	3800
MZX203S	McLaren F1 LM Silver マクラーレン F1 LM シルバー	2800
MZP203BM	McLaren F1 GTR No.39 1996 マクラーレン F1 GTR No.39 1996	3800
MZP207 PG/W/Y	Lamborghini Murcielago Green/White/Yellow ランボルギーニ ムルシエラゴ グリーン/ホワイト/イエロー	3800
MZP211R	Ferrari FXX Red フェラーリ FXX レッド	3800
MZP212G/L9	Aston Martin DBR9 No.009 08LM/07LM アストンマーティン DBR9 NO.009 08LM/07LM	3800
MZP212JA/VP	Aston Martin DBR9 No.33 '07/No.53 08LM アストンマーティン DBR9 No.33 '07/No.53 08LM	3800
MZP213BM/GD/ LA/LT/P/YC	McLaren F1 GTR No.42/No.39/No.44/No.41/Road Car/No.76 マクラーレン F1 GTR No.42/No.39/No.44/No.41/ロードカー/No.76	3800
MZP214 GS/MA/WA	GT-R 2008 Calsonic/Motul Autech/Advan Clarion GT-R 2008 カルソニック/モチュールオーテック/アドバンクラリオン	3800
MZP214T/TX	Nissan GT-R Test Car/Xanavi GT-R Test Car ニッサンGT-Rテストカー/ザナヴィGT-Rテストカー	3800
MZP214 XN/YH	GT-R 2008 XANAVI NISMO/YelloHat TOMICA GT-R 2008 ザナヴィ ニスモ/イエローハットトミカ	3800
MZP215 PY/W	Lamborghini Murcielago LP670 (Yellow/White) ランボルギーニ ムルシエラゴ LP670 (イエロー/ホワイト)	3800
MZP215MB	Lamborghini Murcielago LP670-4 SV (Matt Black) ランボルギーニ ムルシエラゴLP670-4 SV (マットブラック)	4500

下記のボディは2.4GHzASFモデルのみ搭載可能です。

No. 品番	Description 車種名	定価 (税抜)
MZP215R	Lamborghini Murcielago LP670-4 SV (Red) ランボルギーニ ムルシエラゴLP670-4 SV (レッド)	4800
MZP217R	FXX Evo Red Version FXX エボ レッドバージョン	3800
MZP220BK	ENZO Ferrari GT Concept Black エンツォ フェラーリ GTコンセプト ブラック	4500
MZP221 R/Y/W	Ferrari 458 Italia GT2 (Red / Yellow / White) フェラーリ 458 イタリア GT2 (レッド / イエロー / ホワイト)	4500
MZP223 PT/ZC/DK	SC430 2012 (PTRONAS TOM'S/ZENT CERUMO/DENSO KOBELCO) SC430 2012 (ベトロナストムス/ZENT CERUMO/DENSO KOBELCO)	4500
MZP224 R/Y/W	LaFerrari (RED Version/Yellow Version/White Version) LaFerrari (レッドバージョン/イエローバージョン/ホワイトバージョン)	4500
MZP225L9	Aston Martin Racing DBR9 No.009 LM 2007 アストンマーティンレーシング DBR9 No.009 LM 2007	4800
MZP226OR/W	McLaren 12C GT3 (Orange / White) マクラーレン 12C GT3 (オレンジ/ホワイト)	4800
MZP227TR	Ferrari 599XX Test Car Red Version フェラーリ 599XX テストカー レッドバージョン	4500
MZP228 WD/EP	Honda NSX CONCEPT GT(Weider/EPSON) Honda NSX CONCEPT GT(ウィダー/エプソン)	4800
MZP229R	Enzo Ferrari Red エンツォ フェラーリ レッド	4500
MZX303 AD/EU	JGTC Supra ADVAN / ESSO JGTC スーブラ ADVAN / エッソ	3800
MZP304R	Ferrari F50 Red フェラーリ F50 レッド	3800
MZP321 R/TP/W	Ferrari F40 Red/1994 Totip/White フェラーリ F40 レッド/1994 Totip/ホワイト	3800
MZP324 AR/TD	NSX 2007 ARTA/TAKATA DOME NSX 2007 ARTA/TAKATA 童夢	3800
MZP331CR	Ferrari 360 Challenge フェラーリ 360 チャレンジ	3800

2 Accessory / アクセサリー

There are various accessories line up which support the running of MINI-Z AWD.

ミニッツAWDの走りをサポートするさまざまなアクセサリがラインナップされています。

No. 品番	Description 車種名	Contents 内容	定価 (税抜)
MZW9	Racing Pylon Set レーシングパイロンセット	Set to build circuit easily. Zebra zone included. 180 degrees x 2 sets. 手軽にサーキットが作れるゼブラゾーンのセット。180° × 2セット入り	2000
MZW101	4.5 Box Driver 4.5 ボックスドライバー	The wrench for wheel nut. It corresponds to the color nylon nut. ホイールナット用のボックスドライバー。カラーナイロンナットに対応。	500
MZW111	MINI-Z Tool Set II MINI-ZツールセットII	The tool set which necessary for the assembly of MINI-Z is fully equipped. ミニッツの組立てに必要な工具がすべてそろったツールセット。	2500
MZW114	MINI-Z King Pin Oil (Fluorine) ミニッツ キングピンオイル (フッ素)	Very thin lubricant containing fluorine additive. Ideal for Mini-Z series king pins. キングピンに塗布することで、よりスムーズな作動を約束。	850
MZW115	MINI-Z Tire Case (2pcs) ミニッツ タイヤケース(2入)	Accommodates 4 pcs of Mini-Z tires of 25mm diameter. 2 pcs. 直径25mmのミニッツ用タイヤが4本ぴったり収まる収納ケース。2個入り。	400
MZW116	Setting Weight セッティングウエイト	Adhesive weight sheet. Ideal for lowering the CG, improvement of weight distribution. シャシー底部に貼り付ける事で使用。低重心化、重量配分の適正化に最適。	1200
MZW117	MINI-Z CUP Tire Gauge ミニッツカップタイヤゲージ	ミニッツカップレギュレーションのタイヤ外径をチェックできるタイヤゲージ (22.5mm、23mm、26mm)。	900
MZW118	Mini-Z SP tool Set ミニッツSPツールセット	Contains #0/#1 Phillips, flathead, 1.5mm hex and 3/5/4.5/5.5mm box screwdrivers. #0/#1プラス、マイナス、1.5mmヘックス、3.5/4.5/5.5mmボックスの7本セット	2800
MZW223	Real Action Light System リアルアクションライトシステム	Responds to throttle action and features headlights stop lamps, hazard lights and after-fire action. スロットルの操作に応じて、ヘッドライト・ストップランプ・ハザード・アフターファイアのアクションを楽しめるスペシャルライトセット。	6800
MZW224	Decrated Exhaust Pipe デコレーションエキゾーストマフラー	Realistic looking heat treated steel exhaust pipe to enhance your Mini-Z looks. 焼付け入り金属製のマフラーでミニッツをリアルにデコレーション。※MINI-Z シリーズ共通オプション	500
ORI13205	Team Orion EZ800 AAA NiMH Battery (4pcs) ティームオリオン EZ800 単4NiMH水素バッテリー (4pcs)	Pre-charged low self-discharge type High-capacity NiMH battery. 4 cells. 自己放電の少ない充電済み大容量ニッケル水素バッテリー。4本入り。	1000
ORI13206	AAA 750SHO Extreme Racing V-Max (4pcs) 750SHO 単4NiMHバッテリー (4pcs/Z-BOX付)	Extremely high power NiMH battery. Great for racing. Comes with a Z-Box for handy storage. 超ハイパワー型ニッケル水素バッテリー。レースに最適。保管に便利なZ-Box付。	2200
ORI13207	Team Orion 800HV AAA NiMH Battery (4pcs) ティームオリオン 800HV 単4ニッケル水素バッテリー (4pcs)	High Capacity Ni-MH batteries capable of massive discharge. Will increase acceleration significantly. 大電流放電に対応したミニッツシリーズ専用ニッケル水素バッテリー。大幅な加速カアップを約束!	1000
ORI13601	TEAM ORION ALKALINE AAA (4pcs) ティームオリオン 単4 アルカリ乾電池	High cost-pwerformance AAA Alkaline dry battery. 4 cells. ハイコストパフォーマンスの単4型アルカリ乾電池。4本入り。	170
ORI30402	EZ Charger Pro/Am Digital(w/Car Adapter) EZ チャージャー プロ/アマ デジタル (カーアダプター付)	Charges 4 x AA or AAA NiMH cells in about 1 hr. Refresh function. AC100V/DC12V. 4本の単3/単4ニッケル水素バッテリーを約1時間で充電。リフレッシュ機能付。AC100V/DC12V対応。	4800
87031	MINI-Z GrandPrix Circuit 30 (Small Size) ミニッツグランプリサーキット30(スモールサイズ)	96pcs of urethane mats (300x300mm) can make various course layouts up to 3600x2400mm. 300x300mmのマットを96枚使用し様々なレイアウトを作成できる。最大サイズは3600 x 2400mm。	45000
87031-01	Extend Mats for MINI-Z GrandPrix Circuit 30 ミニッツグランプリサーキット30拡張キット	Extends the width of MINI-Z GrandPrix Circuit 30 and adds new layout! 30サーキット用の拡張キット。コースレイアウトを拡大できる。	25000
87031-02	Extend Mats for MINI-Z GrandPrix Circuit 30 ミニッツグランプリサーキット ラージコーナー拡張セット	Allows to create a 45 degrees curve with the use of the 30 size circuit, 30サーキットに組合わせて大きなRコーナーが可能。	5500
87051	MINI-Z GrandPrix Circuit 50 (Large Size) ミニッツグランプリサーキット50(ラージサイズ)	96pcs of urethane mats (500x500mm) can make various course layouts up to 6000 x 4000mm. 500x500mmのマットを96枚使用し様々なレイアウトを作成できる。最大サイズは6000 x 4000mm。	80000
87051-01	Extend Mats for MINI-Z GrandPrix Circuit 50 ミニッツグランプリサーキット50拡張キット	Extends the width of MINI-Z GrandPrix Circuit 50 and adds new layout! 50サーキット用の拡張キット。コースレイアウトを拡大できる。	45000
87051-02	MINI-Z GrandPrix Circuit 50 Large Corner Expansion Kit ミニッツグランプリサーキット50用ラージコーナー拡張セット	Allows to create a 45 degrees curve with the use of the 50 size circuit, 50サーキットに組合わせて大きなRコーナーが可能。	12000
87051-03	MINI-Z GrandPrix Circuit 50 45 Degree Corner Expansion Kit ミニッツグランプリサーキット50用45度コーナー拡張セット	Allows to create a large curve with the use of the 50 size circuit, 50サーキットに組合わせて角張った45度コーナーが可能。	8000
87051-04	Mini-Z Grand Prix Circuit 50 Oval Expansion Set(32pcs) ミニッツグランプリサーキット50 オーバル拡張セット(32pcs)	Use with Gran-Prix circuit 50 to create a mild and smooth corner sections. グランプリサーキット50と組み合わせることでオーバルコーナーを追加して緩やかなコーナーを組み込むことが可能。	31500
87051-05	Mini-Z Grand Prix Circuit 50 Addition Corner Set ミニッツグランプリサーキット50 追加コーナーセット	An additional 90-degree corner set for a 50-size circuit. 本セットで50サイズサーキットに90° コーナーを1つ追加可能。	4800
87051-05-1	Mini-Z Grand Prix Circuit 50 Repair Kit ミニッツグランプリサーキット50 リペアキット	Repair set for inside corner barrier. For 8 x 90-degree corners. 痛みやすい内側コーナーフェンスを補修するためのセット。8 x 90° コーナー分。	1000
87613	KYOSHO Carrying Bag S KYOSHO キャリングバッグ S	Good for transporting Mini-Z, parts, and transmitter. 3 durable plastic drawers included. ミニッツ、パーツ、プロポの運搬に便利な3段バッグ。プラスチック製引き出しで長持ち。	5000
96177	Mini-Z Low Friction Spray MF-One Mini-Z ローフリクションスプレー MF-One	You can spray on to any moving parts of Mini-Z. Comes with a spray nozzle extension. ミニッツのあらゆる可動部に使用可能。延長ノズル付。	1300

3 Optional Parts / オプションパーツ

Combination of the option parts enable to rise the performance and to enhance the appearance of MINI-Z Racer.

Attention : There are parts which can't be loaded according to the body type. Confirm it by the data table on the back.

ミニッツレーサーはオプションパーツを組み込むことにより性能アップやドレスアップが可能です。

ご注意: ボディの種類により装着できないパーツがあります。裏面のデータ表で確認してください。

No. 品番	Description パーツ名	Contents 内容	定価 (税抜)
MDW001	Ball Bearing Set (MINI-Z AWD) ボールベアリングセット(ミニッツAWD)	Minimizes friction, improves running performance and durability. 10-piece set. 駆動ロスを低減し、走行性能、耐久性を向上。(10個セット)	2800
MDW002P	XSPEED MINI-Z Motor V (MINI-Z AWD) XSPEED MINI-Z モーターV(ミニッツAWD)	Special motor. Improves top speed and acceleration 最高速、加速力をアップさせる高回転型のスペシャルモーター。	1500
MDW003	Setting Tie Rod Set (MINI-Z AWD) セッティングタイロッドセット(ミニッツAWD)	Tie rods for toe-angle adjustment. Assortment of front and rear tie rods. トール角の変更を可能とするセッティングタイロッド。フロント用とリヤ用をセット。	600
MDW004	Suspension Spring Set (MINI-Z AWD) サススプリングセット(ミニッツAWD)	Springs with various spring rates. 2pcs each of 3 kinds. 3種類のスプリングを各2本づつセット。サスペンションの硬さを自在にセッティング。	900
MDW005-15	Camber Knuckle Arm Set (1.5 AWD) キャンバーナックルセット(1.5/AWD)	Knuckle arms for adjusting camber angles. For one car. キャンバー角を変更する為のナックルアーム。フロント、リヤ共用1台分入り。	500
MDW005-30	Camber Knuckle Arm Set (3.0/AWD) キャンバーナックルセット(3.0 / AWD)	Knuckle arms for adjusting camber angles. For one car. キャンバー角を変更する為のナックルアーム。フロント、リヤ共用1台分入り。	500
MDW005-45	Camber Knuckle Arm Set (4.5/AWD) キャンバーナックルセット(4.5/AWD)	Knuckle arms for adjusting camber angles. For one car. キャンバー角を変更する為のナックルアーム。フロント、リヤ共用1台分入り。	500
MDW006	64-Titanium Center Shaft & Pinion Gear (MINI-Z AWD) 64チタンセンターシャフト&ピニオンギヤ(ミニッツAWD)	Lightweight 64 titanium center shaft with metal pinion gear. Boasts durability. 超軽量の64チタン製センターシャフトに金属のピニオンギヤを装着済み。耐久性抜群。	700
MDW007-03	Aluminum Motor Holder Set (3/Silver/MINI-Z AWD) アルミモーターホルダーセット(3/シルバー/ミニッツAWD)	Great cooling performance. Keeps optimum backlash under any circumstances. 放熱性抜群。モーターの発熱による変形が無くスムーズな噛み合わせを保持。	1200
MDW009	Hard Universal Swing Shaft Set (MINI-Z AWD) ハードユニバーサルスイングシャフトセット(ミニッツAWD)	This product boasts high rigidity and provides smooth power transfer. 2 pcs. ハードなクラッシュでも曲がることなくスムーズな駆動伝達を維持。2本入り。	1900
MDW009-01	Swing Shaft&Joint(AWD/1Pcs) スイングシャフトandジョイント(AWD/1Pcs)	Swing shaft and joint fo the MDW009. MDW009用スイングシャフトとジョイントパーツのセット。	600
MDW009-02	Wheel Shaft(AWD/1Pcs) ホイールシャフト(AWD/1Pcs)	Wheel shaft for the MDW009. MDW009用ホイールシャフト。	500
MDW010	Machine Cut Pinion Gear Set (MINI-Z AWD) マシンカットピニオンギヤセット(ミニッツAWD)	These machine cut pinion gears boast the best accuracy. 削りだしピニオンギヤ採用で最高の精度を誇る。	1100
MDW011	Machine Cut Spur Gear Set L(MINI-Z AWD/3pcs) マシンカットスパーギヤセット L(ミニッツAWD/3pcs)	Machined aluminum spur gear set. For the L size wheelbase. アルミ製削り出しスパーギヤセット。Lサイズホイールベース用。	1900
MDW012	Machine Cut Spur Gear Set M(MINI-Z AWD/3pcs) マシンカットスパーギヤセット M(ミニッツAWD/3pcs)	Machined aluminum spur gear set. For the M size wheelbase. アルミ製削り出しスパーギヤセット。Mサイズホイールベース用。	1900
MDW013	Aluminum Front Upper Cover (Blue/MINI-Z AWD) アルミフロントアッパーカバー(ブルー/ミニッツAWD)	This product is equipped with crash-proof suspension arms. For better appearance. ハードクラッシュでも安心な強固なサスペンションアームを装備。ドレスアップにも最適。	2800
MDW014	Aluminum Rear Upper Cover (Blue/MINI-Z AWD) アルミリヤアッパーカバー(ブルー/ミニッツAWD)	This product is equipped with crash-proof suspension arms. For better appearance. ハードクラッシュでも安心な強固なサスペンションアームを装備。ドレスアップにも最適。	2900
MDW015	Aluminum Rear Toe Control Rod (#0/Gunmetal/MINI-Z AWD) アルミリヤトールコントロールロッド(#0/ガンメタリック/ミニッツAWD)	Holds the toe-angle of the rear wheels tightly. Stabilizes rear grip. リヤのトール角のガッチリ保持。安定したリヤグリップを確保。	1100
MDW015-05	Aluminum Rear Toe Control Rod (#0.5/Blue/MINI-Z AWD) アルミリヤトールコントロールロッド(#0.5/ブルー/ミニッツAWD)	Holds the toe-angle of the rear wheels tightly. Stabilizes rear grip. リヤのトール角のガッチリ保持。安定したリヤグリップを確保。	1100
MDW015-15	Aluminum Rear Toe Control Rod (#1.5/Silver/MINI-Z AWD) アルミリヤトールコントロールロッド(#1.5/シルバー/ミニッツAWD)	Holds the toe-angle of the rear wheels tightly. Stabilizes rear grip. リヤのトール角のガッチリ保持。安定したリヤグリップを確保。	1100
MDW016	Hard Diff. Cup Joint (For one set of Diff. Assy./MINI-Z AWD) ハードデフカップジョイント(デフ1set分/ミニッツAWD)	Incredible durability can be obtained by replacing the original plastic cup joints. 樹脂製のカップジョイントと交換することで圧倒的な耐久性アップが可能。	900
MDW017	Front Oneway Unit (MINI-Z AWD) フロントワンウェイユニット(ミニッツAWD)	Balances the front and rear tire rotation speed allowing quicker handling. 前後のタイヤ回転差を吸収しクイックなハンドリングを実現。	3500
MDW017-01	Joint Cup(for Front OneWay/2pcs) カップジョイント(フロントワンウェイ用/2pcs)	Cup joint for the MDW017. MDW017用カップジョイント。	900
MDW017-02	Bevel Gear(for Front OneWay/1pcs) ベベルギヤ(フロントワンウェイ用/1pcs)	Ring bevel gear for the MDW017. MDW017用リングベベルギヤ。	400
MDW018	Ball Diff. Set (MINI-Z AWD) ボールデフセット(ミニッツAWD)	Smooth TCD effect allows stable handling. スムーズなLSD効果を発揮し、コーナリングを安定させる。(前後に装着可能)	4200
MDW018-01	Maintenance Kit(for Ball Diff) ボールデフ用メンテナンスキット(ミニッツAWD)	A set of diff balls, plates, thrust bearing, shims for the MDW018. MDW018用デフボール、プレート、スラストベアリング、シム類のセット。	2000
MDW018-02	Ring Gear(for Ball Diff) ボールデフ用リングギヤ(ミニッツAWD)	Ring bevel gear for the MDW018. MDW018用リングベベルギヤ。	500
MDW018-03	Diff Housing(for Ball Diff) ボールデフ用デフハウジングセット(ミニッツAWD)	L/R diff housing for the MDW018 MDW018用左右デフハウジング。	1600
MDW018-04	Diff Tube Set(for Ball Diff) ボールデフ用デフチューブセット(ミニッツAWD)	Diff tube for the MDW018 MDW018用デフチューブ。	1800
MDW019	Titanium Screw Set (MINI-Z AWD) チタンビスセット(ミニッツAWD)	Light weight titanium screws reducing approx. 2g of weight. 標準のビスと交換することで、約2gの軽量化を実現。	1800
MDW020	Button HEX Screw Set(MINI-Z AWD/Nickel) 六角ビスセット(ミニッツAWD/ニッケルメッキ)	Maintenance friendly and Hex wrench compatible. ヘキサゴンレンチに対応し簡単に脱着出来る。	600
MDW020BK	Button HEX Screw Set (MINI-Z AWD/Black) 六角ビスセット(ミニッツAWD/ブラック)	1.5mm Hex screws can be tightened easier and more precisely. 1.5mmの六角レンチで確実に締め付けることができる特殊ビス。	600
MDW021	Alumi Pinion Gear Set (for Mini-Z AWD) アルミピニオンギヤセット(MINI-Z AWD)	High precision machined aluminum pinion gears. 15T, 17T, 19T and 20T. 高精度アルミ削り出しピニオンギヤ。15T,17T,19T,21Tの4種類入り。	1800
MDW022	Setting Spacer Set (for Mini-Z AWD) セッティングスペーサーセット(Mini-Z AWD)	0.2mm thickness height setting spacer and 0.2mm tread spacer set. 0.2mm厚の車高調整用セッティングスペーサーと同厚のトレッド調整用スペーサーのセット。	900

MDW023	X-SPEED Motor(ASF/AWD) X-SPEED モーター(ASF/AWD)	High power motor compatible with the 2.4GHz ASF unit. 2.4GHzASF基盤に対応したハイパワーモーター	1500
MDW024	Rigid Axle(for MINI-Z AWD) リジッドアクスル(ミニッツAWD)	Eliminates differential function for stable drift driving. デフの差動を無くし左右の駆動を直結させ安定したドリフトランを実現(フロント・リヤに装着可能)	2000
MDW025	Suspension Spring Set (Soft&Short / MINI-Z AWD) サススプリングセット(ソフト&ショート/ミニッツAWD)	Softer and 0.5mm shorter than MDW004 spring set. 4 kinds included. MDW004よりも0.5mm短いスプリング。4種類2本ずつのセット	900
MDW026-01	Aluminum Motor Holder Set II アルミモーターホルダーセットII	Provides great heat dissipation and ideal gear mesh under extreme conditions. Exchangeable front plate collars included for better fitting. モーターの放熱効果の高いホルダーセット。MDW027との併用が効果的。	1200
MDW026-02	Aluminum Motor Holder Set II アルミモーターホルダーセットII	Provides great heat dissipation and ideal gear mesh under extreme conditions. Exchangeable front plate collars included for better fitting. モーターの放熱効果の高いホルダーセット。MDW027との併用が効果的。	1200
MDW027	Aluminum Motor Cover II アルミモーターカバーII	Provides great heat dissipation under extreme conditions. The bottom fins and side air scoop cool down the motor even more efficiently. モーターの放熱効果の高いモーターカバー。MDW026との併用が効果的。	2400
MDW100	Rear Double Wishbone Suspension Set リアダブルウィッシュボーンサスペンションセット	Converts the rear suspension to a double wishbone type. ミニッツAWDのリヤサスペンションをダブルウィッシュボーンにコンバート。	5800
MDW100-01	Setting Spring Set(AWD DWS) セッティングスプリングセット(AWD DWS用)	Optional parts for the MDW100. 3 sets of springs with different hardness. 3種の異なる硬度をセットにしたMDW100用スプリングセット。	900
MDW100-07	Rear Long Suspension Arm Set リヤロングサスペンションアームセット	This suspension arm is each 2.5mm wider than original one. 片側2.5mmずつワイド化できるロングサスペンションアームセット。	500
MDW101	Inner Tube Shock (AWD DWS) DWSインナーチューブダンパー	For DWS. Generates superb damping effect with silicone oil or grease applied. DWS用。シリコンオイルあるいはグリースを塗布することで素晴らしいダンパー効果を発揮。	1300
MDW102-02	Alum Rear Sus Holder(DWS/Caster 0/Toe 2) AWD DWS用 アルミアサホルダー(キャスター 0° / トー 2°)	Adjusts roadholding, stability, and maneuverability of an AWD chassis with DWS system. DWS用。リヤサスペンションの路面追従性、直進性、コーナリング特性を調整することが可能になります。	900
MDW102-03	Alum Rear Sus Holder(DWS/Caster 0/Toe 3) AWD DWS用 アルミアサホルダー(キャスター 0° / トー 3°)	Adjusts roadholding, stability, and maneuverability of an AWD chassis with DWS system. DWS用。リヤサスペンションの路面追従性、直進性、コーナリング特性を調整することが可能になります。	900
MDW102-04	Alum Rear Sus Holder(DWS/Caster 0/Toe 4) AWD DWS用 アルミアサホルダー(キャスター 0° / トー 4°)	Adjusts roadholding, stability, and maneuverability of an AWD chassis with DWS system. DWS用。リヤサスペンションの路面追従性、直進性、コーナリング特性を調整することが可能になります。	900
MDW102-22	Alum Rear Sus Holder(DWS/Caster 2/Toe 2) AWD DWS用 アルミアサホルダー(キャスター 2° / トー 2°)	Adjusts roadholding, stability, and maneuverability of an AWD chassis with DWS system. DWS用。リヤサスペンションの路面追従性、直進性、コーナリング特性を調整することが可能になります。	900
MDW103	Stabilizer Set (AWD Std suspension) スタビライザーセット(AWD ノーマルサスペンション用)	Increases roll rigidity and steering response. (for standerd suspension) ロール剛性を高めステアリングレスポンスを向上。(ノーマルサスペンション用)	1900
MDW103-1H	Ti StabilizerBar(Hard/AWD Std suspension) チタンスタビライザーバー(ハード/AWD ノーマルサスペンション用)	Hard type stabilizer bar for MDW103. MDW103用スタビライザーバー(ハード)。	500
MDW103-1M	Ti StabilizerBar(Medium/AWD Std sus) チタンスタビライザーバー(ミディアム/AWD ノーマルサ用)	Medium type stabilizer bar for MDW103 . MDW103用スタビライザーバー(ミディアム)。	500
MDW103-1S	Ti StabilizerBar(Soft/AWD Std suspension) チタンスタビライザーバー(ソフト/AWD ノーマルサスペンション用)	Soft type stabilizer bar for MDW103. MDW103用スタビライザーバー(ソフト)。	500
MDW103-2	Stabilizer Ball Joint (AWD Std sus) スタビライザー ボールジョイント(AWD ノーマルサスペンション用)	Spare ball joint for MDW103(4pcs). MDW103用ボールジョイント(4個入り)。	700
MDW104	Stabilizer Set (AWD DWS) スタビライザーセット(AWD DWS用)	Increases roll rigidity and steering response. (for DWS) ロール剛性を高めステアリングレスポンスを向上。(DWS用)	1680
MDW104-1H	Stabilizer Bar (Hard/AWD DWS) スタビライザーバー(ハード/AWD DWS用)	Hard type stabilizer bar for MDW104. MDW104用スタビライザーバー(ハード)。	500
MDW104-1M	Stabilizer Bar (Medium/AWD DWS) スタビライザーバー(ミディアム/AWD DWS用)	Medium type stabilizer bar for MDW104. MDW104用スタビライザーバー(ミディアム)。	500
MDW104-1S	Stabilizer Bar (Soft/AWD DWS) スタビライザーバー(ソフト/AWD DWS用)	Soft type stabilizer bar for MDW104. MDW104用スタビライザーバー(ソフト)。	500
MDW105	Aluminum Spacer (for Upper Rod/AWD DWS) アッパーロッド用アルミスペーサー (AWD DWS用)	Outside pivot height spacer set for DWS upper arms. 1.3mm、1.8mm(標準)、2.3mmのアルミ製アッパーロッドスペーサー。	550
MDW106	0.5mm-thick Spring Spacer(for AWD DWS/6pcs) 0.5mm厚スプリングスペーサー (AWD DWS用/6pcs)	0.5mm-thick spring spacer set for standard DWS shocks and MDW101 inner tube shocks. 0.5mm厚のスプリングスペーサー。	300
MDW107	SP Suspension Bush(for AWD DWS) SPサスペンションブッシュ(AWD DWS用ジュラコンボール)	These precision machined low friction plastic bushings ensure smooth movement of the suspension. ジュラコン製サスペンションブッシュ。	550
MDW108	Aluminum Shock Ball(for AWD DWS) AWD DWS用アルミダンパーボール	High precision shock balls for accurate suspension stroke. アルミ製ダンパーボール。アルマイトコーティング付き。	850
MDW109	Aluminum Shock Stay(for AWD DWS) AWD DWS用アルミダンパーステー	High precision machiend aluminum shock stay. Realizes finer roll amount set up. リヤサスペンションのロール量の変化を調節し、より細かいダンパーのセッティングが可能。	1300
MDW110	Multi Link Upper Rod Set(AWD DWS) AWD DWS用マルチリンクアッパーロッドセット	Supports the DWS hub carrier firmly and avoids useless play. For wheelbases M/L/LL. DWSをしっかりホールドし、動作精度・安定性が向上します。ホイールベースM/L/LLサイズ対応。	1800
MDW110-1	Upper Rod End(L・S/2set/DWS Multi Link) アッパーロッドエンドセット(L・S/2セット入/DWSマルチリンク用)	Comes with additional longer ball ends. セット標準のSに加えて、LLホイールベース用のセッティングパーツのLサイズも追加。S/L各1台分。	1300
MDW201	Front Spring Set(MA-020/S) フロントスプリングセット(MA-020/S)	Springs with various spring rates. 2pcs each of 5 kinds. 5種類のスプリングを各2本ずつセット。サスペンションの硬さを自在にセッティング。	1000
MDW202	Camber Upright Set (MA-020/S) キャンパアッライトセット(MA-020/S)	Knuckle arms for adjusting camber angles. キャンパー角を変更する為のアッライト。	1000
MDW203	Setting Tie Rod Set (MA-020/S) セッティングタイロッドセット(MA-020/S)	Tie rods for toe-angle adjustment. Assortment of narrow and wide tie rods. トー角の変更を可能とするセッティングタイロッド。ナロー用とワイド用をセット。	800
MZP213BM/GD/LA/LT/P/YC	Aluminum Shock Stay(for AWD DWS) AWD DWS用アルミダンパーステー	High precision machiend aluminum shock stay. Realizes finer roll amount set up. ダンパー取り付け角度が4段階に調節可能なアルミ製ダンパーステー。	1300
MDF001CB	SP Skeleton Chassis Set (Clear Blue/MINI-Z AWD) SPスケルトンシャシーセット(クリアブルー/ミニッツAWD)	You can customize the chassis to your taste. Comes with gilded battery terminals. 自分の好みにコーディネートできるシャシーセット。金メッキ電池端子を装備。	2000
MDF001CG	SP Skeleton Chassis Set (Clear Green/MINI-Z AWD) SPスケルトンシャシーセット(クリアグリーン/ミニッツAWD)	You can customize the chassis to your taste. Comes with gilded battery terminals. 自分の好みにコーディネートできるシャシーセット。金メッキ電池端子を装備。	2000
MDF001CP	SP Skeleton Chassis Set (Clear Purple/MINI-Z AWD) SPスケルトンシャシーセット(クリアパープル/ミニッツAWD)	You can customize the chassis to your taste. Comes with gilded battery terminals. 自分の好みにコーディネートできるシャシーセット。金メッキ電池端子を装備。	2000
MDF002TA	Brake Disk Rotor (TypeA/MINI-Z AWD) ブレーキディスクローター(タイプA/ミニッツAWD)	Dummy disk rotors for decorating wheels tastefully. For one car. ホイールの内側をお洒落に飾るダミーディスクローター。(1台分)	600
MDF003GB	SP Color Chassis Set (Gray/Blue/MINI-Z AWD) SPカラーシャシーセット(グレー/ブルー/ミニッツAWD)	Gray chassis made with stronger material. Comes with gilded battery terminals. 剛性に優れたグレーのシャシーを採用。金メッキ端子を装備。	2000
MZ103	Long Antenna (MINI-Z/180mm/2pcs) ロングアンテナ(ミニッツ) 180mm/2本入	30mm longer antenna, than standard, for receiver sensitivity. 受信感度を向上させた標準よりも30mm長いアンテナ。	400
MZW3-01~12	Crystal Set クリスタルセット	Tx and Rx crystals set. Up to 12 cars can run at the same time. 異なる周波数を使用すれば12台まで同時走行できる専用クリスタルセット。	1100

MZW13 BL/R/BK	Color Nylon Nut (Blue/Red/Black) カラーナイロンナット(ブルー/レッド/ブラック)	Enhances the appearance of wheels. ドレスアップに最適な小型ナット。	500
MZW23	SP Servo Gear Set (Delrin) SP サーボギヤセット(デルリン製)	The set of servo gear molded with reinforced resin. 強化樹脂で成型されたサーボギヤのセット。	500
MZW33 -15~35	Shape Memory Antenna (MINI-Z Racer) 形状記憶アンテナ(ミニッツレーサー)	This antenna hardly be bent when the car crashes or rolls over. (1 piece) クラッシュや転倒した際にもアンテナが曲がりにくい形状記憶アンテナ。(1本入り)	1000
MZW108	Teflon Seal (0.05 x 70 x 130mm) テフロンシール(0.05x70x130mm)	Applying onto chassis and bumper reduces friction when touching the road surface. シャーシやバンパーに貼ることにより、路面と接触した際の摩擦を減らします。	600
MZW112BL	MINI-Z Color Antenna(RX/180mm/Blue/2pcs) ミニッツカラーアンテナ(RX/180mm/ブルー/2pcs)	Bright colored receiver antenna, 2pcs each. 鮮やかな着色済みの受信機用アンテナ。(2本入)	550
MZW113	MINI-Z IC TAG (For MR-015/MR-02/MA-010) MINI-Z IC タグ (MR-015/MR-02/MA-010用)	IC tag with a stay. With the IC Tag Lap Counter, lap times can be counted. 取り付けステー付きICタグ。ICタグラップカウンターと合わせて使用することで簡単にタイム計測が可能。	2200

4 Tire Set / タイヤセット

The tire set has some kinds in accordance with the tire width, form and hardness.

Choose it depending on the body and the running course.

Attention: ●Width of tire may not be able to be loaded according to the kind of the body. Confirm it with the data t

Tire Width タイヤ幅

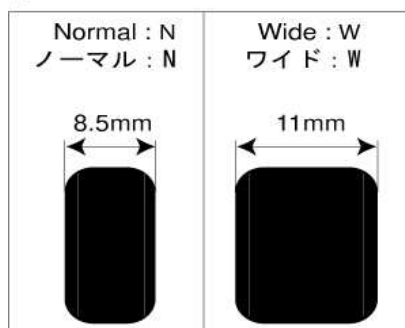

Form 形状

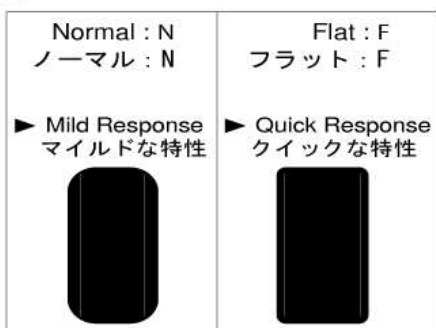

Hardness 硬度

Hardness 硬度	Material 材質	Grip グリップ	Abrasion Resistance 耐摩耗性
20°	Soft 軟らかい ↕ Hard 硬い	High 高い ↕ Low 低い	Low 低い ↕ High 高い
30°			
40°			
50°			
60°			
DRIFT			

No. 品番	Description パーツ名	Quantity 個数	Tire / Wheel タイヤ/ ホイールサイズ	Tire タイヤ幅	Form 形状	Hardness 硬度	定価 (税抜)
MZW2-20	High Grip Tire Set (20°) ハイグリップタイヤセット(20°)	4	R	N	N	20°	500
MZW2-30	High Grip Tire Set (30°) ハイグリップタイヤセット(30°)	4	R	N	N	30°	500
MZW2-40	High Grip Tire Set (40°) ハイグリップタイヤセット(40°)	4	R	N	N	40°	500
MZW2-50	High Grip Tire Set (50°) ハイグリップタイヤセット(50°)	4	R	N	N	50°	450
MZW2-60	High Grip Tire Set (60°) ハイグリップタイヤセット(60°)	4	R	N	N	60°	450
MZW17-20	Wide Tire Set (20°) ワイドタイヤセット(20°)	4	R	W	N	20°	550
MZW17-30	Wide Tire Set (30°) ワイドタイヤセット(30°)	4	R	W	N	30°	550
MZW17-40	Wide Tire Set (40°) ワイドタイヤセット(40°)	4	R	W	N	40°	550
MZW17-50	Wide Tire Set (50°) ワイドタイヤセット(50°)	4	R	W	N	50°	500
MZW19-30	Flat Tire Set (30°) フラットタイヤセット(30°)	4	R	N	F	30°	550
MZW19-40	Flat Tire Set (40°) フラットタイヤセット(40°)	4	R	N	F	40°	550
MZW37-20	MINI-Z Racing Radial Tire 20° ミニッツレーシングラジアルタイヤ 20°	4	R	N	N	20°	650
MZW37-30	MINI-Z Racing Radial Tire 30° ミニッツレーシングラジアルタイヤ 30°	4	R	N	N	30°	650
MZW37-40	MINI-Z Racing Radial Tire 40° ミニッツレーシングラジアルタイヤ 40°	4	R	N	N	40°	650
MZW38-10	MINI-Z Racing Radial Wide Tire 10° ミニッツレーシングラジアルワイドタイヤ 10°	4	R	W	N	10°	950
MZW38-20	MINI-Z Racing Radial Wide Tire 20° ミニッツレーシングラジアルワイドタイヤ 20°	4	R	W	N	20°	700
MZW38-30	MINI-Z Racing Radial Wide Tire 30° ミニッツレーシングラジアルワイドタイヤ 30°	4	R	W	N	30°	700
MZW38-40	MINI-Z Racing Radial Wide Tire 40° ミニッツレーシングラジアルワイドタイヤ 40°	4	R	W	N	40°	700
MDT001	DRIFT Tire (AWD / 8.5mm / 4pcs) ドリフトタイヤ(AWD/8.5mm/4入り)	4	R	N	N	DRIFT	500
MDT002	DRIFT Tire (AWD / 11mm / 4pcs) ドリフトタイヤ(AWD/11mm/4入り)	4	R	W	N	DRIFT	600

5 Wheel Set / ホイールセット

Wheel set has many kinds according to the design, the wheel width and the offset.

Choose it depending on the tire and the body to combine.

Attention: ● The wheel may not be loaded according to the kind of the body. Confirm it with the data table of the bo

ホイールセットにはデザインやホイール幅、オフセットにより多数の種類があります。組み合わせるタイヤやボディに応じて選択してください。

ご注意: ●ボディの種類によって装着できないホイールがあります。下のデータ表で確認してください。

Tire / Wheel Size タイヤ/ホイールサイズ

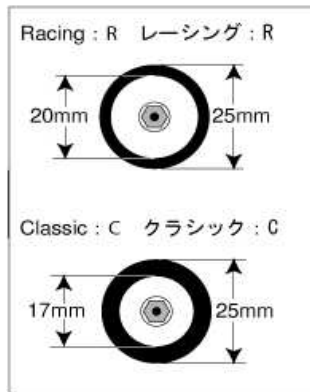

Wheel Width ホイール幅

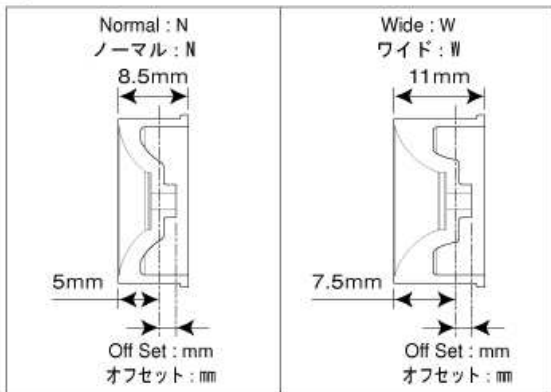

Chassis Width シャーシ幅

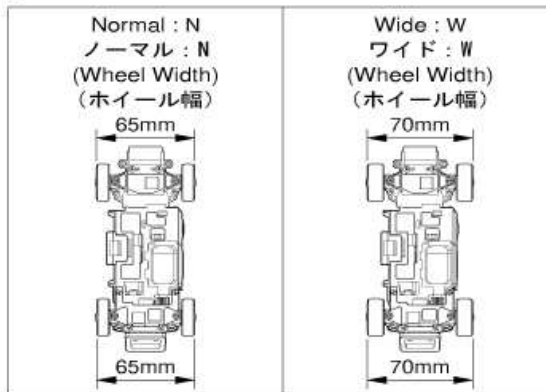

※各サイズのホイールオフセットが0mmのシャーシ幅。

No. 品番	パーツ名	Quantity 個数	Tire / Wheel Size タイヤ/ホイールサイズ	Wheel Width ホイール幅	Offset オフセット	Chassis Width シャーシ幅	Accessories 付属品	定価 (税抜)
MDH001GM	Wheel Set (AWD/NISSAN SKYLINE GT-R R34/Gun Metallic) ホイールセット(AWD/日産スカイライン GT-R R34/ガンメタリック)	4	R	N	1.0	67		600
MDH002GM	Wheel Set (AWD/NISSAN SKYLINE GT-R R32/Gun Metallic) ホイールセット(AWD/日産スカイライン GT-R R32/ガンメタリック)	4	R	N	1.5	68		600
MDH002W	AWD/NISSAN SKYLINE GT-R R32(White) AWD/日産スカイラインGT-R R32(ホワイト)	4	R	N	1.5	68		600
MDH003S	Wheel Set (AWD/LANCIA DELTA HF/Silver) ホイールセット(AWD/ランチア デルタ HF/シルバー)	4	R	N	0.0	65		600
MDH003W	Wheel Set (AWD/LANCIA DELTA HF/White) ホイールセット(AWD/ランチア デルタ HF/ホワイト)	4	R	N	0.0	65		600
MDH004GL/W	Wheel Set (AWD/SUBARU IMPREZA WRX STI/Gold/White) ホイールセット(AWD/スバル インプレッサ WRX STI/ゴールド/ホワイト)	4	R	N	0.0	65		600
MDH005S	Wheel Set (AWD/Audi TT Coupe 3.2 Quattro/Silver) ホイールセット(AWD/Audi TT Coupe 3.2 Quattro/シルバー)	4	R	N	0.0	65		600
MDH006S	Wheel Set (VOLKSWAGEN Golf R32/Silver/MINI-Z AWD) ホイールセット(AWD/フォルクスワーゲン ゴルフ R32/シルバー)	4	R	N	0.0	65		600
MDH007S	Wheel Set (ALFA Brera/Silver/MINI-Z AWD) ホイールセット(アルファ ブレラ/シルバー)	4	R	N	0.0	65		600
MDH008GM	Wheel Set (Lancer Evo.X/Gun Metallic/MINI-Z AWD) ホイールセット(ランサーエボリューションX/ガンメタリック)	4	R	N	1.0	67		600
MDH008W	Wheel Set (Lancer Evo.X/White/MINI-Z AWD) ホイールセット(ランサーエボリューションX/ホワイト)	4	R	N	1.0	67		600
MDH009S/W/BK	Wheel Set (8-Spoke/Silver/MINI-Z AWD) (8-Spoke/White/MINI-Z AWD) ホイールセット(8本スポーク/シルバー)(8本スポーク/ホワイト)(8本スポーク/ブラック)	4	R	N	0.0	65		600
MDH010MB	Wheel Set (NISSAN GT-R R35/Metal Black) ホイールセット(NISSAN GT-R R35/メタルブラック)	4	R	N	F 1.5/R 0.0	F 68/R 70		600
MDH011SG	Wheel Set (AWD/Mesh/SILVER&GOLD) ホイールセット(AWD/メッシュ/シルバー&ゴールド)	4	R	N	1.5	68		700
MDH012S	Wheel Set (6-Spoke/Silver/Formula D) ホイールセット(6本スポーク/シルバー/フォーミュラ D)	4	R	N	1.0	67		600
MDH012SB	Wheel Set (6-Spoke/Silver&Black/Formula D) ホイールセット(6本スポーク/シルバー&ブラック/フォーミュラ D)	4	R	N	1.0	67		600
MDH013GL	Wheel Set (8-Spoke/Gold/MINI-Z AWD) ホイールセット(15本スポーク/ゴールド)	4	R	N	F 2.5/R 0.0	70		600
MDH14GM	Wheel Set(NISSAN GT-R SpecV/Gunmetal&Silver) ホイールセット(日産 GT-R SpecV/ガンメタリック&シルバー)	4	R	N	F 1.5/R 0.0	F 68/R 70		600
MDH100G-N0	Multi Wheel N/Offset 0 (Gray/AWD/2pcs) マルチホイール ナロー/オフセット 0 (グレー/AWD/2本入)	2	R	N	0.0	65		200
MDH100G-N15	Multi Wheel N/Offset 1.5(Gray/AWD/2pcs) マルチホイール ナロー/オフセット 1.5(グレー/AWD/2本入)	2	R	N	1.5	68		200
MDH100G-N25	Multi Wheel N/Offset 2.5(Gray/AWD/2pcs) マルチホイール ナロー/オフセット 2.5(グレー/AWD/2本入)	2	R	N	2.5	70		200
MDH100G-N35	Multi Wheel N/Offset 3.5(Gray/AWD/2pcs) マルチホイール ナロー/オフセット 3.5(グレー/AWD/2本入)	2	R	N	3.5	72		200
MDH100G-W0	Multi Wheel W/Offset 0 (Gray/AWD/2pcs) マルチホイール ワイド/オフセット 0 (グレー/AWD/2本入)	2	R	W	0.0	70		200
MDH100G-W1	Multi Wheel W/Offset 1 (Gray/AWD/2pcs) マルチホイール ワイド/オフセット 1 (グレー/AWD/2本入)	2	R	W	1.0	72		200
MDH100G	Multi Offset Wheel Set (AWD/15-Spoke/Gray) マルチオフセットホイールセット(AWD/15本スポーク/グレー)	4	R	N	0	65		1400
		2	R	N	1.5	68		
		2	R	N	2.5	70		
		2	R	N	3.5	72		
		2	R	W	0	70		
MDH100MS	Multi Offset Wheel Set (AWD/15-Spoke/Plate) マルチオフセットホイールセット(AWD/15本スポーク/メッキ)	4	R	N	0	65		2000
		2	R	N	1.5	68		
		2	R	N	2.5	70		
		2	R	N	3.5	72		
		2	R	W	0	70		
MDH200S	Aluminum Wheel Set (AWD / R34 / 6-Spoke / Silver) アルミホイール(AWD/R34/6本スポーク/シルバー)	4	R	N	1	67		2500
MDH200GM	Aluminum Wheel Set (AWD / R34 / 6-Spoke / Gunmetal) アルミホイール(AWD/R34/6本スポーク/ガンメタリック)	4	R	N	1	67		2500
MDH201S	Aluminum Wheel Set (AWD / 8-Spoke / Silver) アルミホイール(AWD/8本スポーク/シルバー)	4	R	N	1	67		2500
MDH201GM	Aluminum Wheel Set (AWD / 8-Spoke / Gunmetal) アルミホイール(AWD/8本スポーク/ガンメタリック)	4	R	N	1	67		2500

How to use body set

It is recommended to use body sets released for the Mini-Z AWD chassis. Suitable wheels and tires are included in these sets. Some of body sets released for the Mini-Z Racer can be mounted on the Mini-Z AWD chassis, which are shown as MR-015 or MR-02 in the table below. However, these body sets do not come with wheels suitable for Mini-Z AWD chassis, and wheels must be purchased separately by referring to the offset value shown in the table below.

When the Mini-Z AWD chassis set comes with wheels with various offset values, some of the bodies require optional wheels. When replacing the body of the Mini-Z AWD ready set, you may need to purchase a wheel set separately.

Refer to the list of wheels and select a suitable one. *Not all offset values are available for every wheel design.

*The offset values in the table below show the closest values available in the line-up of the Mini-Z AWD wheels, and they might be different from the optimal values. *If front wheels having a large offset value touch the body shell, use wheels with a smaller offset value.

ボディセット使用方法

基本的にはミニッツAWD用のボディセットをお買い求めください。その場合にはAWD用ホイールとタイヤが付属します。また、ミニッツAWDシリーズには、ミニッツレーサー用の一部のボディを搭載することができます。

下記の表中、「ボディセットの種類」欄でMR-015又はMR-02と表記されているボディセットが搭載可能です。これらのボディセットには、AWD用のホイールは付属しませんので、ホイールオフセットの欄を確認し、適合するホイールを用意する必要があります。

シャシーセットには何種類かのホイールが付属していますが、そのホイールだけでは足りない場合があります。その場合には別途ホイールセットをお買い求めください。ボディセットからボディを交換する場合には適合するホイールに交換する必要があります。ホイールリストをご確認ください。

*下記からホイールを選択する場合はホイールデザインから選択できる場合があります。 *下記のホイールの適合はAWD用ホイールのラインナップから選択できるホイールの順です。理想的なシャシー幅よりも狭い場合があります。

*オフセットの値が大きいホイールをフロントに使用する場合にボディと干渉する場合があります。その場合には少しオフセットが小さいホイールを使用してください。

Table with columns for Body set No., Type of body set, Chassis, Wheel Base, Wheel, Front Tire Width, Rear Tire Width, Front Wheel Offset, Rear Wheel Offset, Front Chassis Width, Rear Chassis Width, Rear Axle Dia, and a grid of Optional Parts (MDW001 to MZV223).

※6 MDW101-MDW1100の対応はMDW101と同様です。 For the compatibility of MDW101 - MDW110, refer to the column of MDW100. ※8 MA-020シリーズでは使用不可。 Not use for MA-020 Chassis.

※1 Rear bumper needs to be removed. リヤバンパーの取り外しが必要。

※2 The offset value and rear chassis width in the parentheses is the optimal value. オフセットおよびリヤシャーシ幅の()の値は理想値。

※3 Some processing is required. 搭載には多少の加工が必要。

※4 Some processing is required. 搭載には多少の加工が必要。 Rear bumper needs to be removed. リヤバンパーの取り外しが必要。

※5 LLホイールベースのボディの搭載にはMDW100の取り付けが必要。

● Available to use. 使用可能。

○ Selection of wheels might be required. ホイールの選択が必要な場合があります。

M: Processing is required. 加工が必要

※7 ホイールオフセットの下端の数値は、MA-020/202シャーシをフロント/リヤ共にワイドで使用する場合の数値。

MDW110マシリンクアップカーキットは装着不可