

※ご使用前にこの説明書を良くお読みになり十分に理解してください。
Before beginning assembly, please read these instructions thoroughly!

ミニッツEVOシリーズ用

レシーバーユニット RA-41 (KT-531P/KT-432PT)

for MINI-Z EVO Series

Receiver Unit RA-41 (KT-531P/KT-432PT)



取扱説明書
INSTRUCTION SHEET
No.82041

お買い上げありがとうございます。ご使用前にこの説明書とシャシーセットの組立説明書を合わせてお読みください。
Thank you for purchasing this set. Before installation, please carefully read and follow the instructions on this sheet in conjunction with the instruction manual in your Chassis set.



本製品を使用することで、KT-531P又はKT-432PT送信機を使ってMINI-Z EVOシリーズシャシーを使用可能になります。
By using this product, can use Mini-Z EVO series chassis with KT-531P or KT-432PT transmitter.



注意
CAUTION

シャシーの分解、組立ては必ず走行用電池を外してから作業を行ってください。
Be sure to remove the battery for operation before assembling or disassembling the chassis.

1

ミニッツEVOシャシーセットの取扱説明書P17を参考にレシーバーユニットをシャシーへ装着してください。また、KT-432PTをご使用になる際には、下記のサポートページよりEVO対応の最新ファームウェアをダウンロードして送信機のアップデートを行ってください。

Install the receiver unit in the chassis referring to the instruction manual of the MINI-Z EVO Chassis Set. When using the KT-432PT, download and install the latest firmware of the KT-432PT from the MINI-Z Support Page at the URL below.

<http://www.kyosho.com/mini-z-support/>

2

ミニッツEVOシャシーと別売のジャイロユニットを併用する際、送信機からジャイロの設定を行うことができます。各送信機により異なりますので、下記をご覧ください。それぞれの送信機に合わせて設定を行ってください。

You can adjust the gyro assist amount from the transmitter when the optional gyro unit (MZW405) is installed in the MINI-Z EVO chassis. Please refer to the following instructions to setup the gyro effect.

<KT-531P>

ジャイロの効きを好みに合わせて調整します。KT-531ではステアリングジャイロのみ機能します。
Only steering gyro amount can be adjusted. Throttle gyro amount is always set to zero.

ジャイロ効果ゼロ
Gyro amount is zero at the center.

ジャイロ効果が多くなる(左右どちらに回しても同じです)

Gyro amount increases by turning either left or right regardless of the direction.

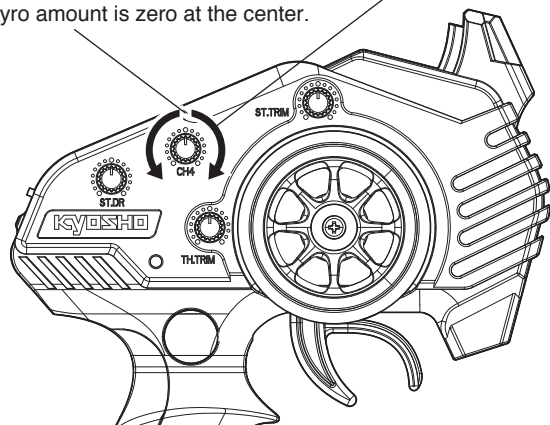

<KT-432PT>

KT-432PTはステアリングジャイロ、スロットルジャイロ共に機能します。送信機のキー機能メニューから、TR3/TR4/TR5のいずれかにそれぞれの設定を割り当ててください。調整は割り当てたキーのレバー又はダイヤルを増減させて行います。

Steering and throttle gyro functions can be assigned to either TR3, TR4 or TR5 from the "Keys function" menu, and the gyro amount can be adjusted independently by those control switch /dials.

メーカー指定の純正部品を使用して
安全にR/Cを楽しみましょう。

京商ホームページ
www.kyosho.com

※製品改良のため、予告なく仕様を変更する場合があります。
*SPECIFICATIONS ARE SUBJECT TO CHANGE WITHOUT NOTICE.
© Copyright 2019 KYOSHO CORPORATION / 禁無断転載複製
82041-T01

京商株式会社
〒243-0021 神奈川県厚木市岡田3050 厚木アクストメインタワー7階
●ユーザー相談室直通電話 046-229-4115
お問い合わせは：月曜～金曜(祝祭日を除く)13:00～18:00

1903-1 PRINTED IN JAPAN