

フロント / Front / Vorne
Avant / Delantera

- < フロント (1) >
- < Front (1) >
- < Vorne (1) >
- < Avant (1) >
- < Delantera (1) >

- < フロントデフ >
- < Front Differential >
- < Vorne Gear Differential >
- < Différentiel Avant >
- < Diferencial Delantera >

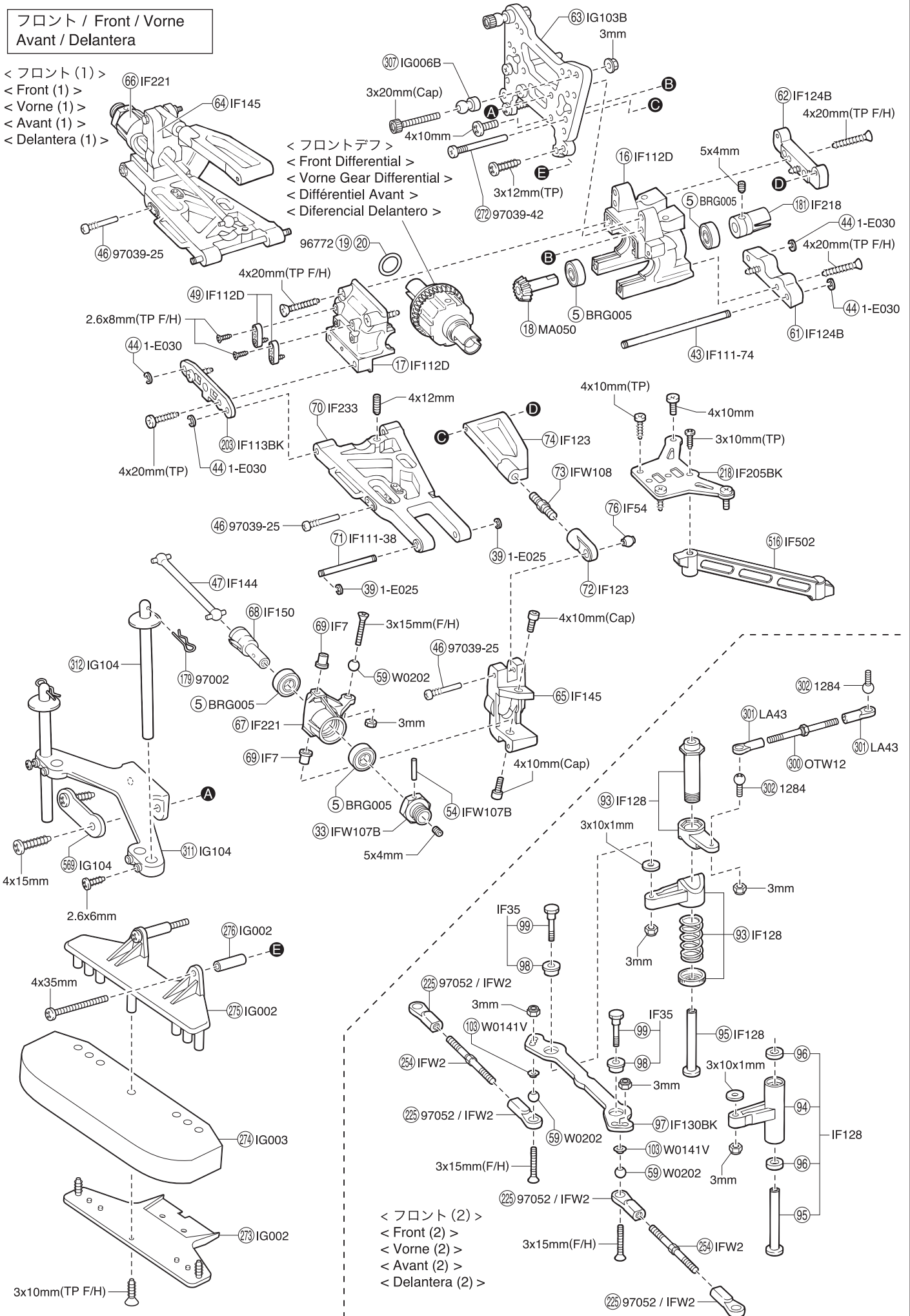

バッテリートレイ / Battery Tray / Akkuwanne
Support de batterie / Bandeja de la batería

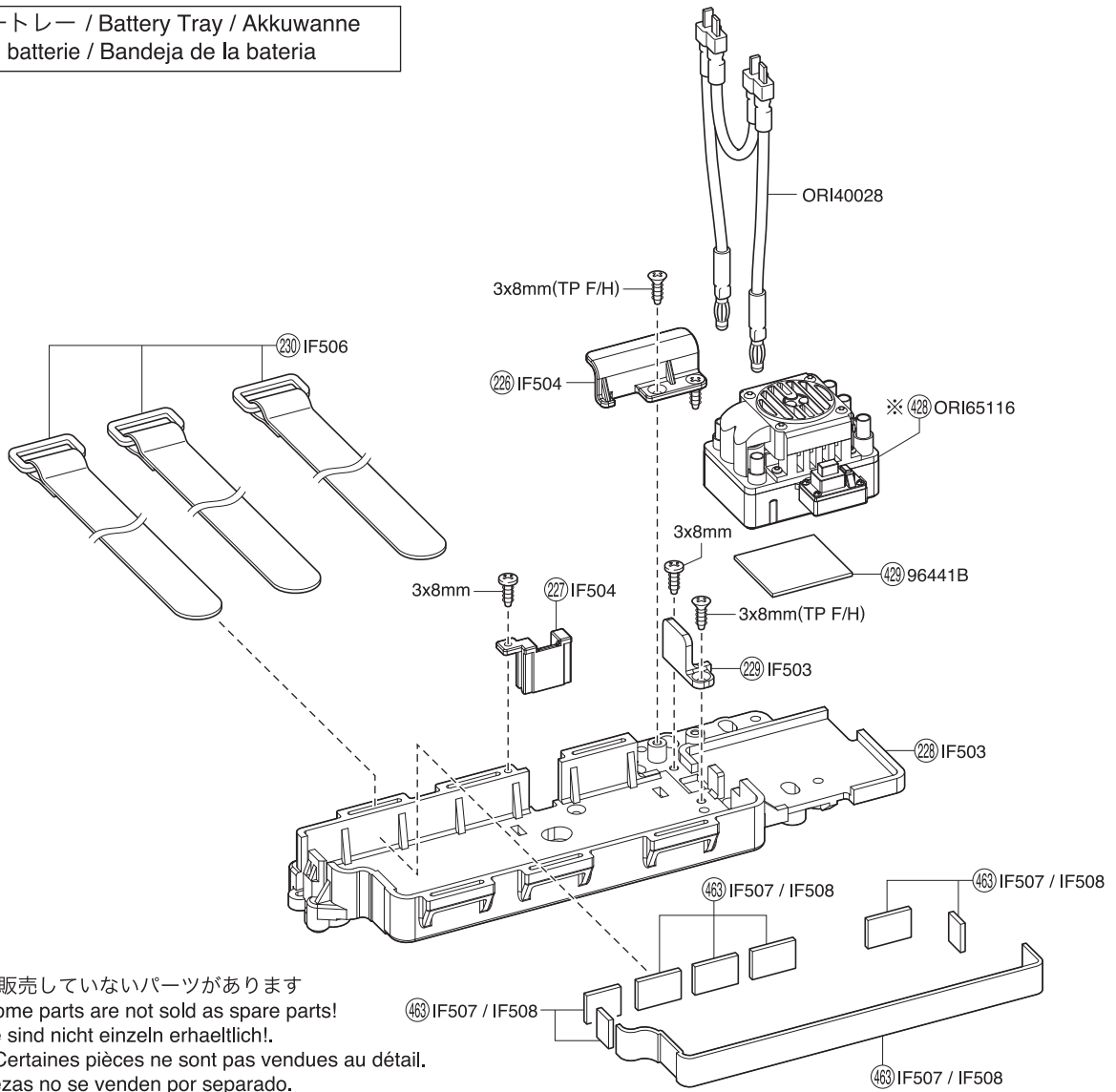

※一部パーツ販売していないパーツがあります
Note that some parts are not sold as spare parts!
Einige Teile sind nicht einzeln erhältlich!
Attention ! Certaines pièces ne sont pas vendues au détail.
Algunas piezas no se venden por separado.

ラジオボックス / Radio Box / Empfängerbox
Boitier radio / Caja de radio

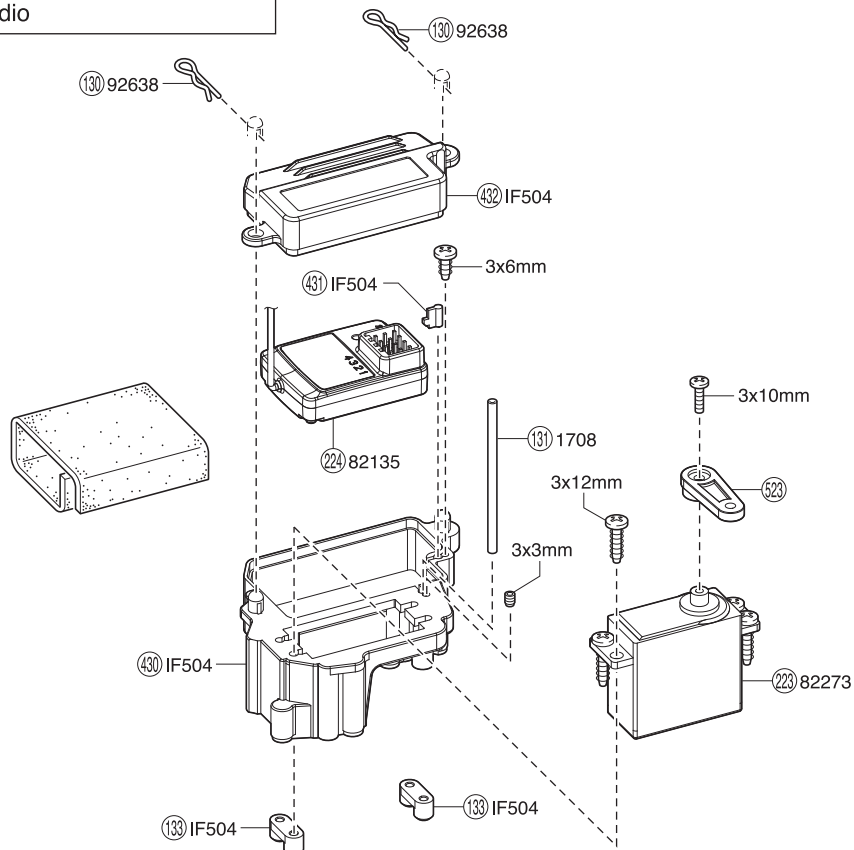

センターギヤボックス / Center Gearbox / Die mittlere Getriebegehäuse
 Carter de différentiel central / Caja central

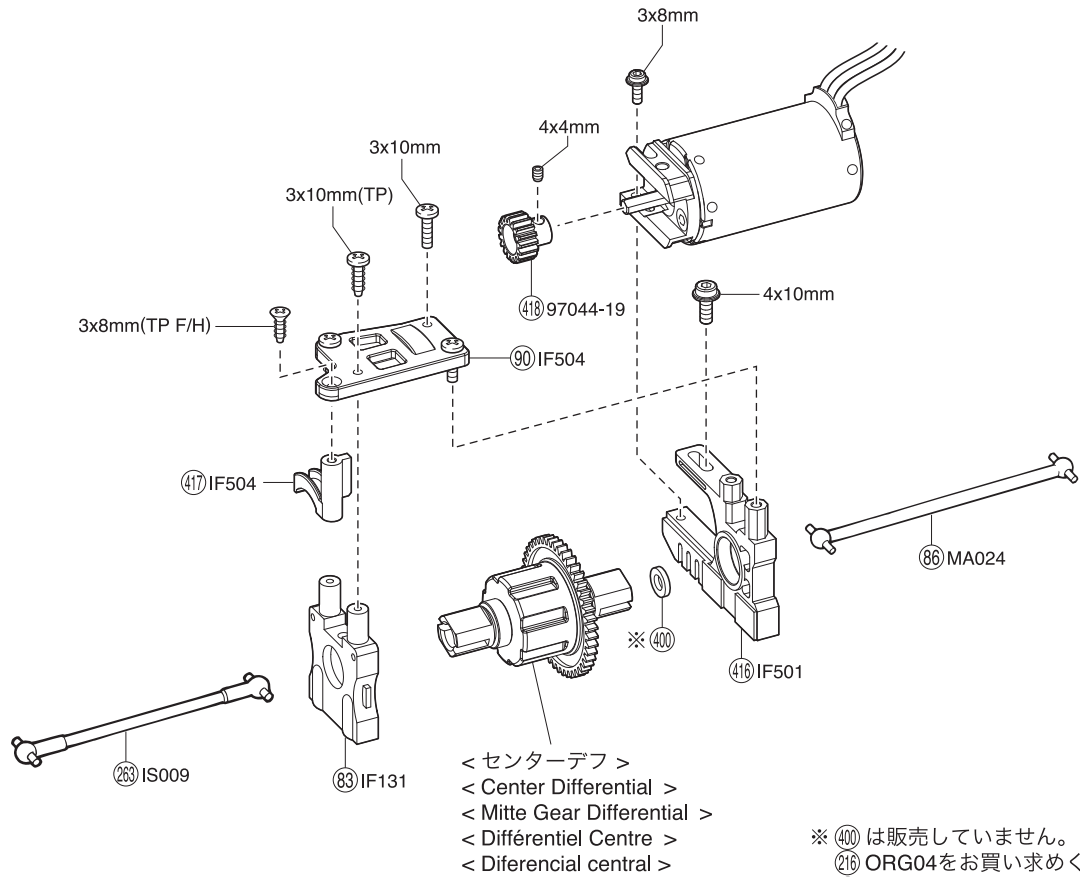

※ 400 は販売していません。
 216 ORG04をお買い求めください。
 400 is not sold separately.
 Purchase 216 ORG04.
 Teil 400 ist nicht einzeln erhaeltlich,
 bitte verwenden Sie Teil 216, ORG04.
 La pièce 400 n'est pas vendue
 séparément. Acheté ORG04 216
 400 no se vende por separado
 Adquiera 216 ORG04.

モーター / Motor / Motor
 Moteur / Motor

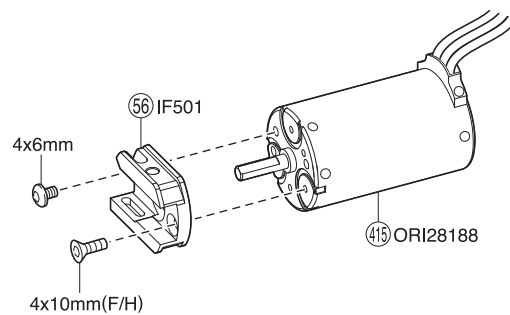

リヤ / Rear / Hinten
Arrière / Trasera

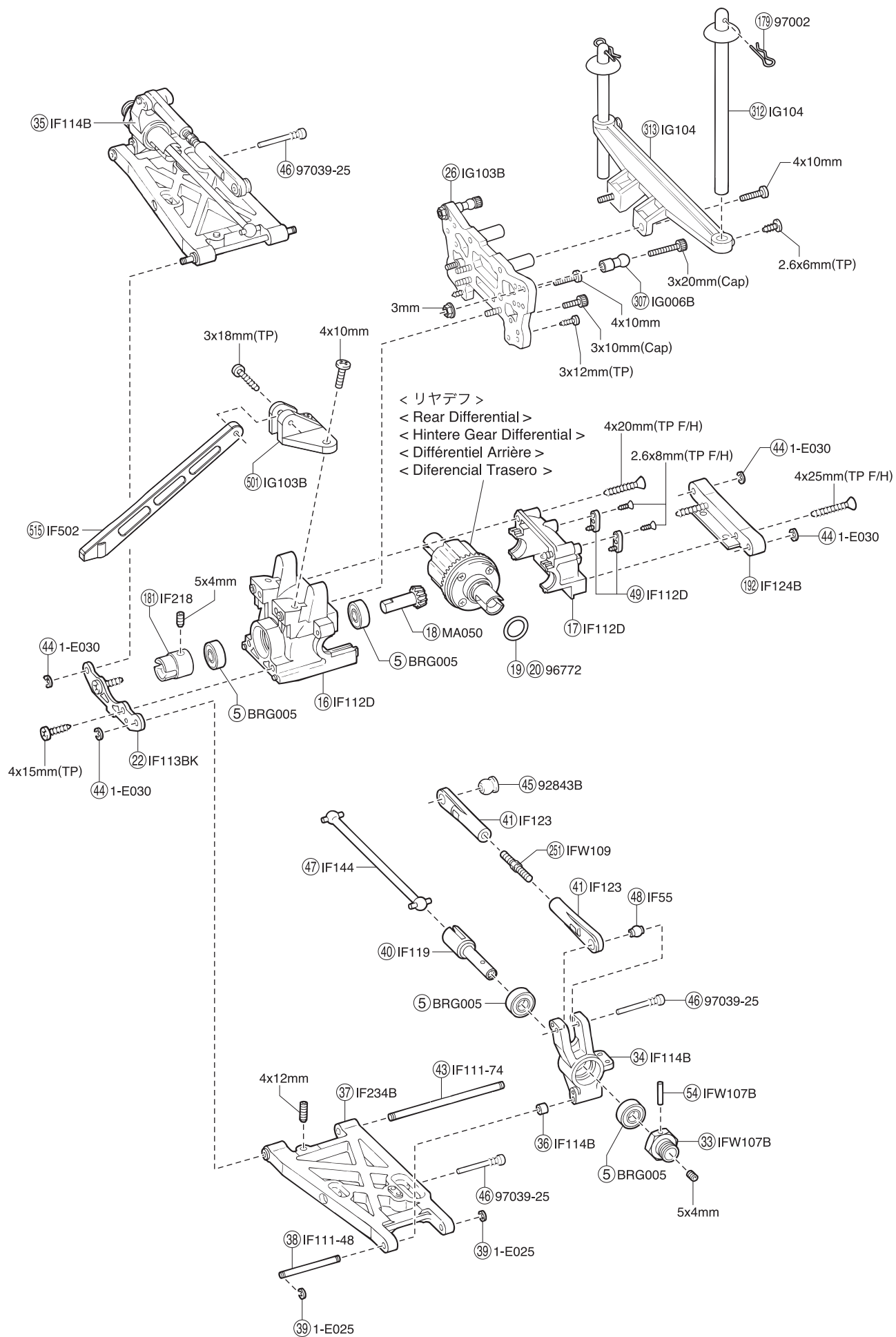

デフギヤ / Differential / Gear Differential
Différentiel / Diferencial

< フロント/リヤデフ >
< Front / Rear Differential >
< Vorne / Hintere Gear Differential >
< Différentiel Avant / Arrière >
< Diferencial Delantero / Trasero >

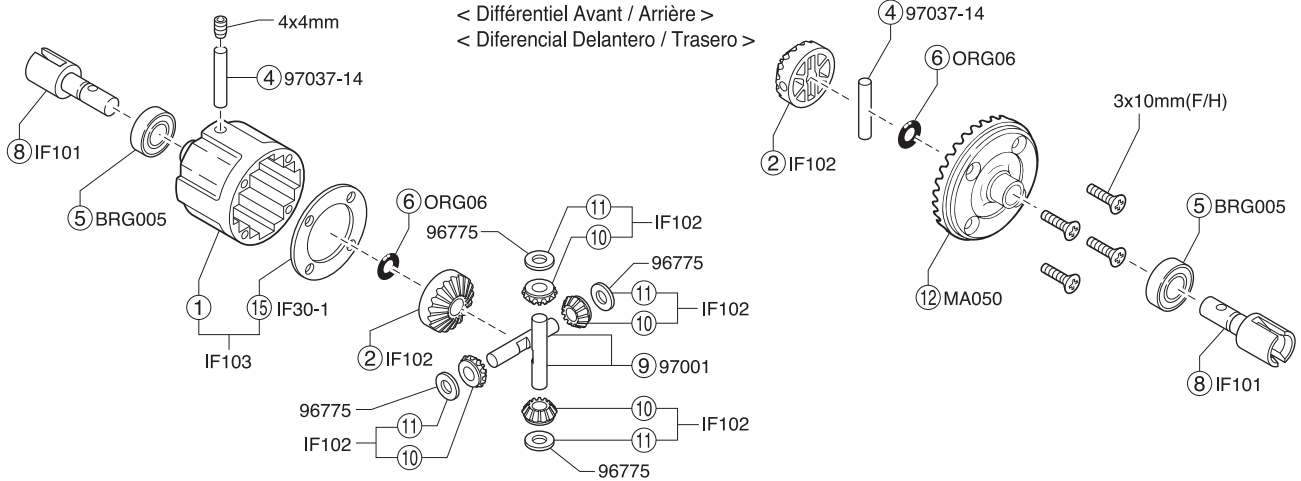

< センターデフ >
< Center Differential >
< Mitte Gear Differential >
< Différentiel Centre >
< Diferencial central >

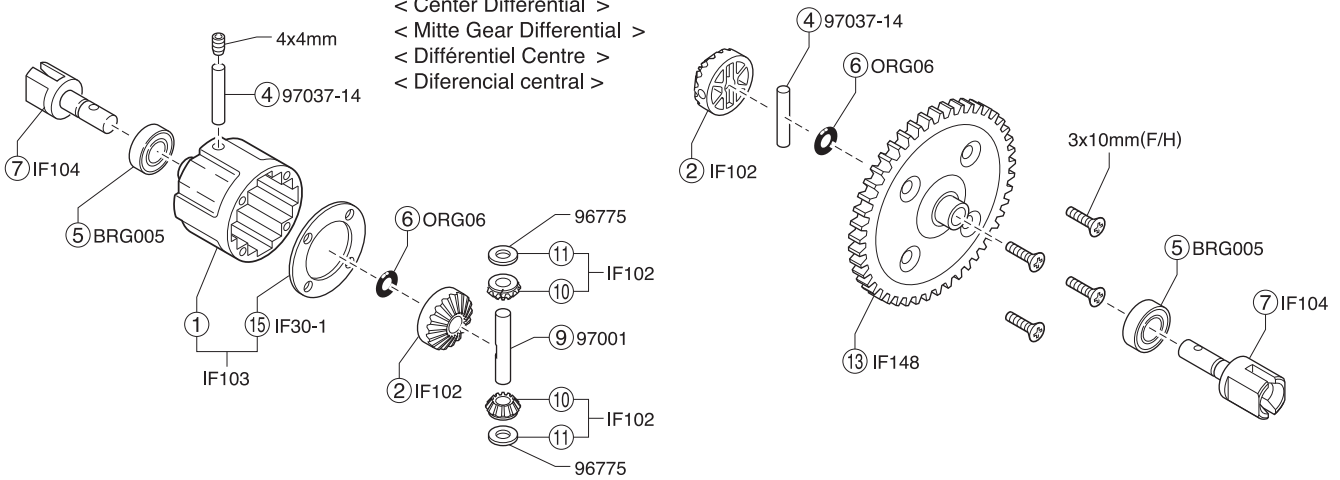

ダンパー / Shock Absorber / Stoßdämpfer
Amortisseur / Amortiguador

< フロントダンパー >
< Front Shock >
< Vorderer Dämpfer >
< Amortisseur avant >
< Amortiguadores Delanteros >

< リヤダンパー >
< Rear Shock >
< Hintere Dämpfer >
< Amortisseur arrière >
< Amortiguadores Traseros >

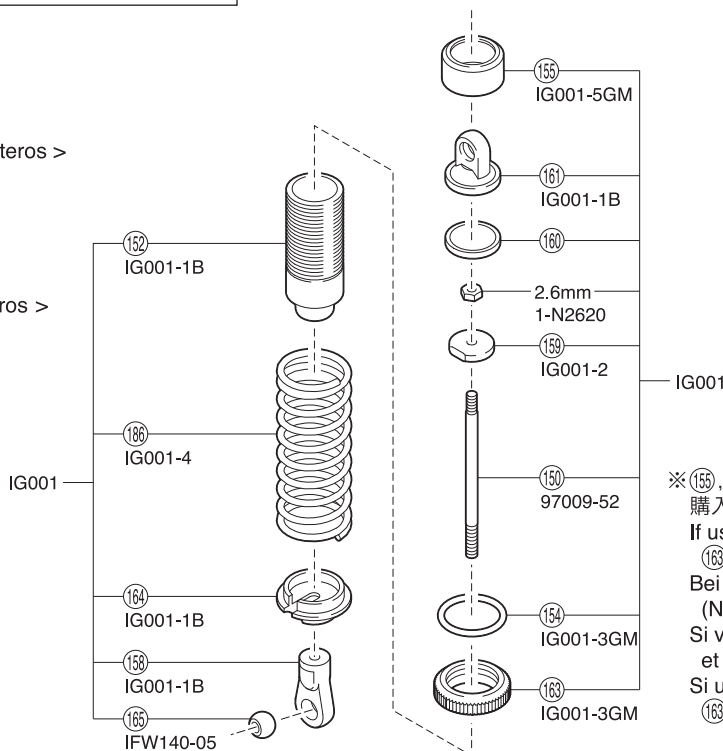

※155,163はNO.IG001 GTダンパーセットで
購入した場合、色はシルバーとなります。
If using No.IG001 GT Shock Set, 155 and
163 are silver.

Bei Verwendung von dem GT Stoßdämpfer Set
(Nr. IG-01) sind Teil 155 und Teil 163 silber.
Si vous utilisez les amortisseurs #IG001, 155
et 163 sont grises.
Si utiliza el amortiguador No.IG001 GT, 155 y
163 son plateados.