

※ご使用前にこの説明書を良くお読みになり十分に理解してください。
Before beginning assembly, please read these instructions thoroughly!

ベルベットコートダンパーセット(13mm/23) Velvet Coating Shock Set (13mm/23)



取扱説明書
INSTRUCTION SHEET
No.W5306R

ご購入ありがとうございます。ご使用前にこの取扱説明書とキットの取扱説明書を合せてお読みください。
Thank you for purchasing this product. Before installation, please carefully read and follow the instructions on this sheet in conjunction with the instruction manual of your kit.

●説明書に使われているマーク
Symbols used throughout the instruction sheet, comprise:

①②③ 番号の順に組立てる。
Assemble in the specified order.

1:1 原寸図。
True-to-scale diagram.

X 別購入品
Must be purchased separately!

1

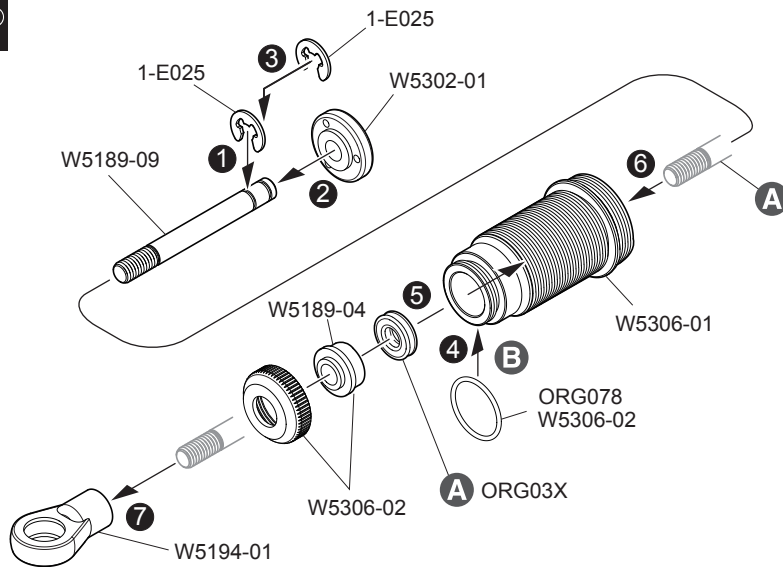

ダンパーピストン (311)
Shock Piston (311)

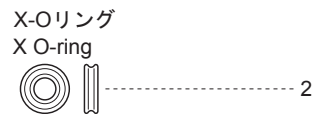
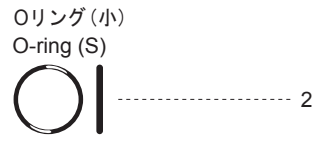
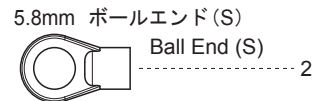

- A** オイルを少し付ける。
Put a little oil.
- B** ネジ部の根元に付ける。
Apply to the base of the screw.
- C** ピストンを下げ、オイルを図の位置まで入れる。
Pull down the piston and slowly fill in oil.
- D** 上下させ、気泡をとる。
Move the piston up and down to get rid of air bubbles.
- E** もう一度図の位置までオイルを足す。
Add oil one more time up to the brim.
- F** シャフトを縮める。
Push the shock shaft.
- G** あふれたオイルをふきとる。
Wipe away excess oil.

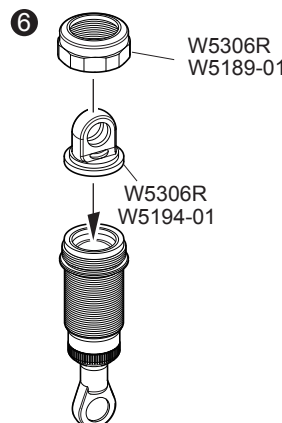
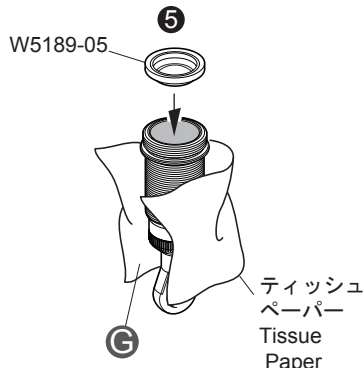
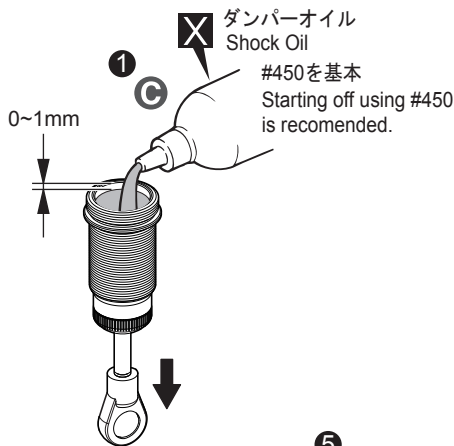

2

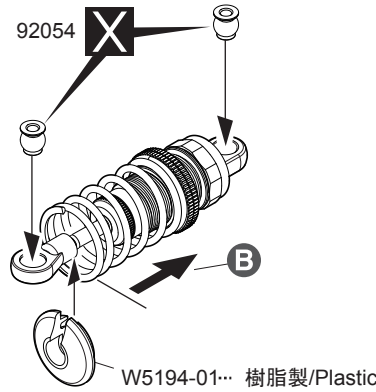
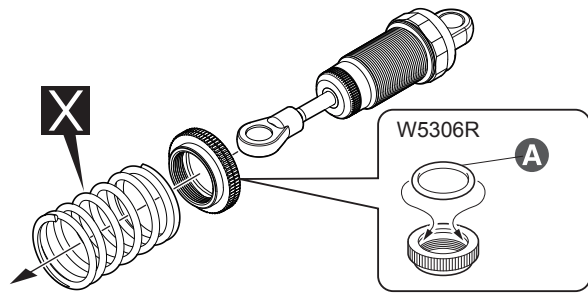

Oリング
O-ring



2

A オイルを少し付ける。
Put a little oil.

B スプリングを縮めて入れる。
Compress the spring and install.

スペアパーツ SPARE PARTS

★FOR JAPANESE MARKET ONLY

品番 No.	パーツ名 Part Names	※定価 (税抜)
ORG078	Oリング(0.78/ブラック/4pcs) O-Ring (0.78/Black/4pcs)	400
ORG03X	X断面型 Oリング(P3/ダンパー用) 8ヶ入 Grooved O-Ring(P3/for oil shock)8pcs	600
W5189-01	ショックキャップ(レッド/2pcs) Shock Cap(Red/2Pcs)	500
W5189-04	カートリッジブッシュ(2pcs) Cartridge Bush(2Pcs)	200
W5189-05	ダイアフラム(黒/4pcs) Diaphragm(Black/4Pcs)	200
W5189-09	ショックシャフト(28/2pcs) Shock Shaft(28/2Pcs)	500

品番 No.	パーツ名 Part Names	※定価 (税抜)
W5194-01	ダンパープラパーツセット Shock Plastic Parts Set	400
W5302-01	ショックピストンセット Shock Piston Set	400
W5306-01	ベルベットコートダンパーケース(13mm/23/2pcs) Velvet Coating Shock Case(13mm/23/2Pcs)	2000
W5306-02	ショックブッシュセット(2pcs) Shock Bush Set (2Pcs)	500
1-E025	Eリング (E 2.5/10入) E-Ring(E2.5/10pcs)	150

オプションパーツ OPTIONAL PARTS

★FOR JAPANESE MARKET ONLY

品番 No.	パーツ名 Part Names	※定価 (税抜)
W0160R	アルミスプリングシート (レッド/4pcs) Aluminum Spring Sheet (Red/4Pcs)	1200
W5189-06	プレッシャーフォーム(φ7x4/4pcs) Pressure Form(φ7x4/4Pcs)	300
W5189-26	スプリング(φ1.5x5.0x25/ホワイト/2pcs) Spring(φ1.5x5.0x25/White/2pcs)	400
W5189-28B	スプリング(φ1.5x4.75x28/ピンク/2pcs) Spring(φ1.5x4.75x28/Pink/2pcs)	600
W5189-29	スプリング(φ1.5x4.63x25/パープル/2pcs) Spring(φ1.5x4.63x25/Purple/2Pcs)	600
W5189-30B	スプリング(φ1.5x4.5x25/赤/2pcs) Spring(φ1.5x4.5x25/Red/2Pcs)	600
W5189-32	スプリング(φ1.5x4.25x25/黄/2pcs) Spring(φ1.5x4.25x25/Yellow/2Pcs)	400
W5189-34	スプリング(φ1.5x4.00x25/青/2pcs) Spring(φ1.5x4.00x25/Blue/2Pcs)	400
W5302-02	プレッシャーフォーム(φ8x4/4pcs) Pressure Form(φ8x4/4Pcs)	300
SIL0300	シリコンオイル#300 (40cc) Silicone OIL #300 (40cc)	600
SIL0300-8	シリコンオイル#300 (80cc) Silicone OIL #300 (80cc)	1100
SIL0350	シリコンオイル#350 (40cc) Silicone OIL #350 (40cc)	600

品番 No.	パーツ名 Part Names	※定価 (税抜)
SIL0350-8	シリコンオイル#350 (80cc) Silicone OIL #350 (80cc)	1100
SIL0400	シリコンオイル#400 (40cc) Silicone OIL #400 (40cc)	600
SIL0400-8	シリコンオイル#400 (80cc) Silicone OIL #400 (80cc)	1100
SIL0450	シリコンオイル#450 (40cc) Silicone OIL #450 (40cc)	600
SIL0450-8	シリコンオイル#450 (80cc) Silicone OIL #450 (80cc)	1100
SIL0500	シリコンオイル#500 (40cc) Silicone OIL #500 (40cc)	600
SIL0500-8	シリコンオイル#500 (80cc) Silicone OIL #500 (80cc)	1100
SIL0550	シリコンオイル#550 (40cc) Silicone OIL #550 (40cc)	600
SIL0550-8	シリコンオイル#550 (80cc) Silicone OIL #550 (80cc)	1100
SIL0600	シリコンオイル#600 (40cc) Silicone OIL #600 (40cc)	600
SIL0600-8	シリコンオイル#600 (80cc) Silicone OIL #600 (80cc)	1100
92054	5.8mmハードビロボール(HEX2.5/4pcs) 5.8mm Hard Pillow Ball (HEX 2.5/4pcs)	1000

メーカー指定の純正部品を使用して
安全にR/Cを楽しみましょう。

京商ホームページ
www.kyosho.com

※製品改良のため、予告なく仕様を変更する場合があります。
*SPECIFICATIONS ARE SUBJECT TO CHANGE WITHOUT NOTICE.
© Copyright 2015 KYOSHO CORPORATION / 禁無断転載複製
W5306R-T01

京商株式会社

〒243-0034 神奈川県厚木市船子153

●ユーザー相談室直通電話 046-229-4115

お問い合わせは：月曜～金曜(祝祭日を除く) 13:00～19:00

60111507-1 PRINTED IN JAPAN