

※ご使用前にこの説明書を良くお読みになり十分に理解してください。
Before beginning assembly, please read these instructions thoroughly!

インファerno MP9e TKI セッティングガイド INFERNO MP9e TKI SETTING GUIDE



インファerno MP9e TKI はサスペンションブッシュを多用することでセッティングの幅が無制限となり、あらゆるコースコンディションに対応できるよう設計されています。
The INFERNO MP9e TKI is designed to use suspension bushings for an unlimited setting range that enables the optimal setup regardless of the course conditions.

説明書に使われているマーク
Symbols used throughout the instruction manual, comprise:



注意して組立てる所。
Pay close attention here!



向きに注意。
Note the direction.



左右同じように組立てる。
Assemble left and right sides the same way.

1 フロントトレッド (2 種類) Front Tread (2 type)

● サスブッシュの向きを入れ替えることでフロントトレッド (車幅) を変更できます。
By changing the direction of the suspension bushings, front tread (width) can be adjusted.

< フロント側 >
< Front Side >

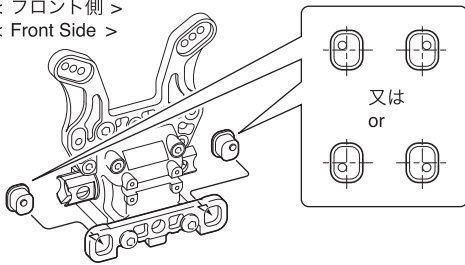

< リヤ側 >
< Rear Side >

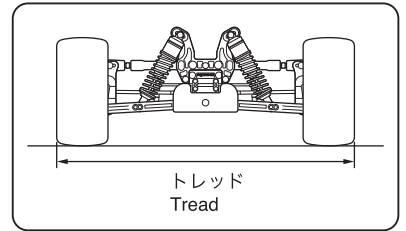
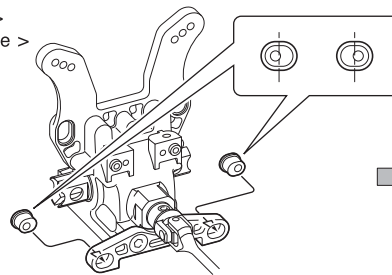

トレッド L
Tread L

< フロント側 >
< Front Side >

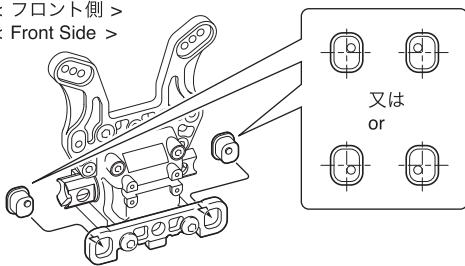

< リヤ側 >
< Rear Side >

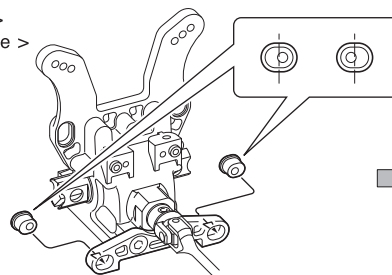

トレッド S
Tread S



フロント側、リヤ側を
セットで交換します。
Replace front and rear
together.

2 フロントロアアームスキッド角 (2 種類) Front Lower Arm Skid Angle (2 type)

● サスブッシュの上下を入れ替えることで地面に対するサスアームのスキッド角を変更できます。
By changing the upper and lower suspension bushings, the skid angle of the suspension arm can be adjusted.



(イラストはトレッドが
L の時の例です。)
(Illustration shows example
when tread is L.)

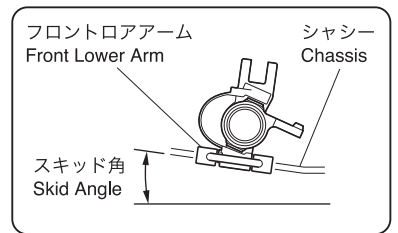
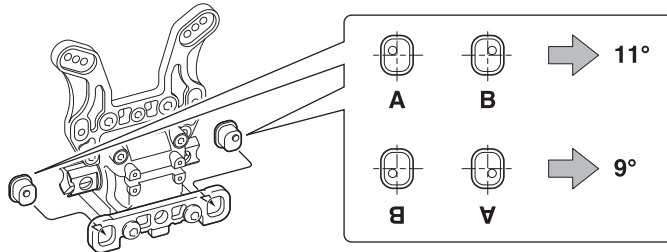

● ロアサスアームのスキッド角に応じてアッパーアームのブッシュも交換します。
Replace the bushings for the upper arm to match the skid angle of the lower suspension arm.

< ダンパーステー側 >
< Shock Stay >

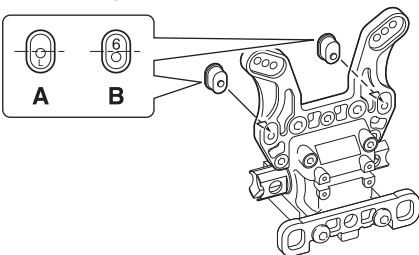

< サスホルダー側 >
< Suspension Holder >

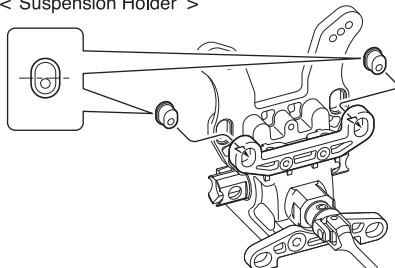

	ダンパーステー側 Shock Stay	サスホルダー側 Suspension Holder
フロントロアアームの スキッド角が 11° の場合 When front lower arm has skid angle of 11°.		
フロントロアアームの スキッド角が 9° の場合 When front lower arm has skid angle of 9°.		

3 フロントアッパーアームの高さ Front Upper Arm Height

●アッパーアームブッシュの組み合わせでアッパーアームの取付け位置を高くできます。
When used in combination with upper arm bushing, the upper arm can be mounted higher.

< ダンパーステー側 >
< Shock Stay >

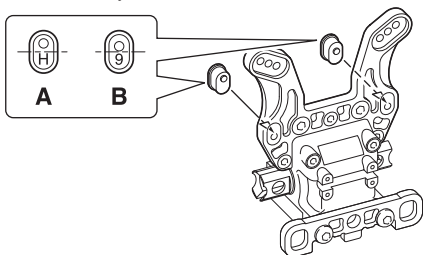

< サスホルダー側 >
< Suspension Holder >

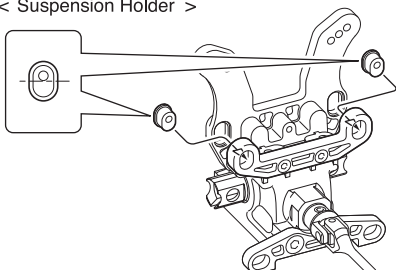

	ダンパーステー側 Shock Stay	サスホルダー側 Suspension Holder
フロントロアアームの スキッド角が11°の場合 When front lower arm has skid angle of 11°.		
フロントロアアームの スキッド角が9°の場合 When front lower arm has skid angle of 9°.		

4 フロントハブキャスター角 (3 種類) Front Hub Caster Angle (3 type)

●ブッシュの種類と向きを入れ替えることでサスペンションアームに対する取付け角度を変更できます。
By changing the type and direction of the bushings, the angle the suspension arm is installed can be adjusted.

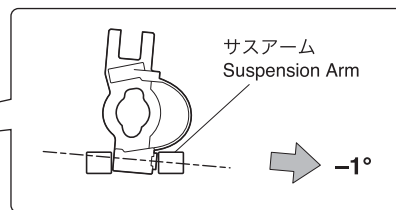
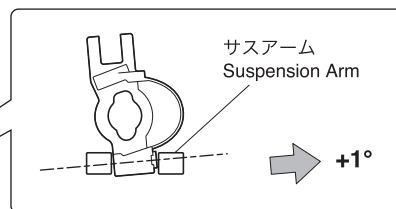
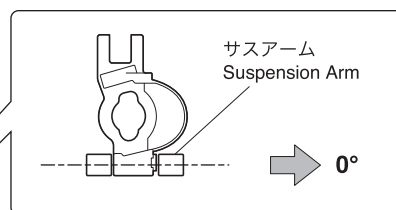
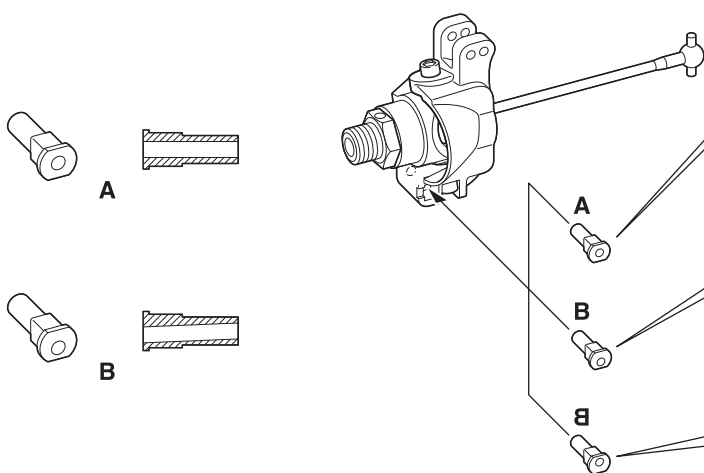

5 フロントアッパーアームの位置調整 Adjustment of Front Upper Arm Position

●使用するブッシュに応じてアッパーアームのCクリップの厚さと枚数も調整します。
According to bushings used, the upper arm can be adjusted with thickness and number of C-clips.

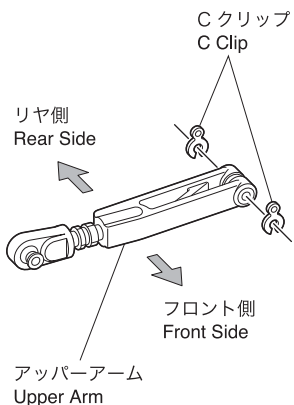

フロントハブのブッシュがAでフロントロアアームのスキッドが11°の時
When front hub bushing is A, and skid angle of front lower arm is 11°.

フロント側 / Front Side → **2mm x 2**
リア側 / Rear Side → **0**

フロントハブのブッシュがAでフロントロアアームのスキッドが9°の時
When front hub bushing is A, and skid angle of front lower arm is 9°.

フロント側 / Front Side → **1mm x 1, 2mm x 1**
リア側 / Rear Side → **1mm x 1**

フロントハブのブッシュがBでフロントロアアームのスキッドが11°の時
When front hub bushing is B, and skid angle of front lower arm is 11°.

フロント側 / Front Side → **2mm x 2**
リア側 / Rear Side → **0**

フロントハブのブッシュがBでフロントロアアームのスキッドが9°の時
When front hub bushing is B, and skid angle of front lower arm is 9°.

フロント側 / Front Side → **1mm x 1, 2mm x 1**
リア側 / Rear Side → **1mm x 1**

フロントハブのブッシュがBでフロントロアアームのスキッドが11°の時
When front hub bushing is B, and skid angle of front lower arm is 11°.

フロント側 / Front Side → **2mm x 2**
リア側 / Rear Side → **0**

フロントハブのブッシュがBでフロントロアアームのスキッドが9°の時
When front hub bushing is B, and skid angle of front lower arm is 9°.

フロント側 / Front Side → **1mm x 1, 2mm x 1**
リア側 / Rear Side → **1mm x 1**



6 リヤトレッド(3種類) Rear Tread (3 type)

● サスブッシュの種類と向きを入れ替えることでリヤトレッド(車幅)を変更できます。
By changing the direction of the suspension bushings, rear tread (width) can be adjusted.

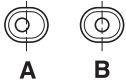

<トレッドL>
<Tread L>

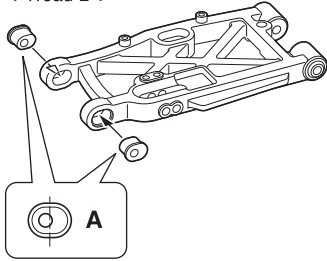

<トレッドM>
<Tread M>

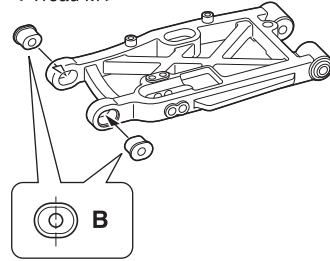

<トレッドS>
<Tread S>

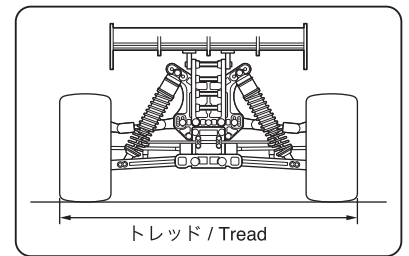
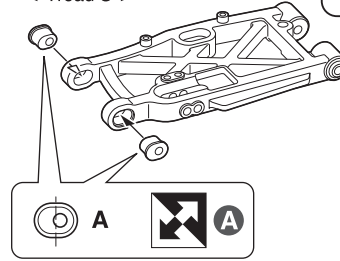

A Aの向きを左右入れ替えて使用。
Change left and right direction of A.

7 リヤトー角(3種類) Rear Toe Angle (3 type)

● リヤサスホルダーRのブッシュを変更することでトー角を3段階に調整できます。
By changing bushing on rear suspension holder R, toe angle can be adjusted in 3 steps.



2°



2.5°

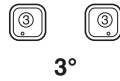

3°

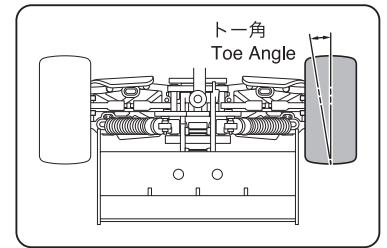

● ロールセンターを上(H)で組む場合
When assembling roll center up (H)

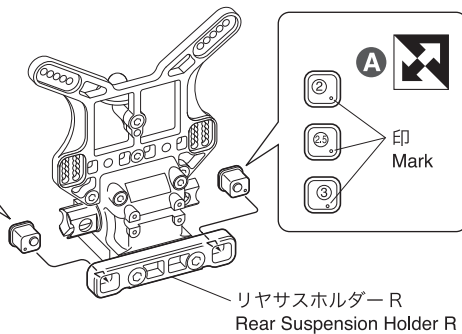
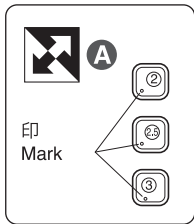

● ロールセンターを下(L)で組む場合
When assembling roll center down (L)

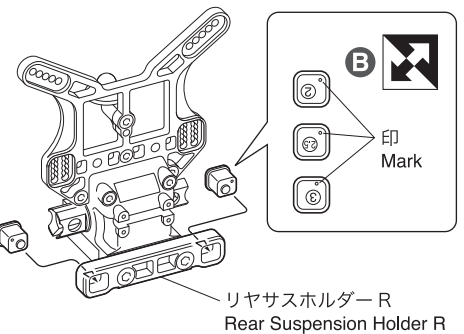
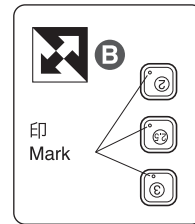

A 印が外側になるように取付ける。
Install so mark is facing outwards.

B 印が外側で数字が上下逆になるように取付ける。
Install so numbers are facing either up or down.

8 リヤロアアームスキッド角(4種類) Rear Lower Arm Skid Angle (4 type)

● ブッシュの種類と向きを変更することでリヤサスアームのスキッド角を変更できます。
By changing the type and direction of the bushings, the skid angle of the rear suspension arm can be adjusted.

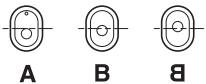

● リヤロアサスホルダーRのブッシュをロールセンターHで取付けた場合
When bushing for rear suspension holder is installed on roll center H.

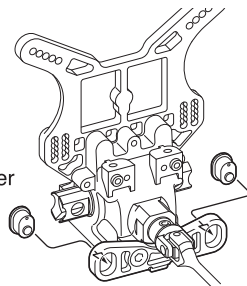

Aの場合
A case



0°



Bの場合
B case

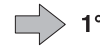

1°



Bの場合
B case



2°



Vの場合
V case



3°

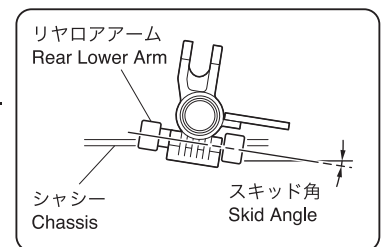

● リヤロアサスホルダーRのブッシュをロールセンターLで取付けた場合
When bushing for rear suspension holder is installed on roll center L.

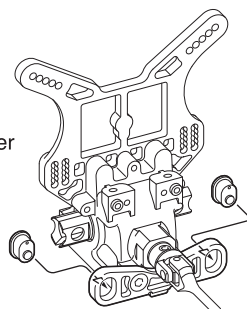

Aの場合
A case



1°



Bの場合
B case



2°



Bの場合
B case

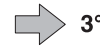

3°



Vの場合
V case



4°

ドライバー名 / Name of Driver		データ収集日 / DATE		コース / Track		モーター / Motor		ESC / ESC		バッテリー / Battery	
スパー / Spur		ピニオン / Pinion				タイヤ / Tires		インナー / Inner		ボディ / Body	
T		T									

●ダンパーセッティング / Shock-Set-Up

	FRONT	REAR
ダンパータイプ Shock Type		
ダンパーピストン Shock Piston	φ1.2 x 6 φ1.2 x 8-SP φ1.3 x 5 φ1.3 x 6 φ1.3 x 8-SP φ1.4 x 5 φ1.4 x 8-SP	φ1.2 x 6 φ1.2 x 8-SP φ1.3 x 5 φ1.3 x 6 φ1.3 x 8-SP φ1.4 x 5 φ1.4 x 8-SP
オイル Oil	#	#
スプリング Spring		
スペーサー Spacer	mm	mm
プレッシャースポンジ Pressure Sponge		

●リバウンド高 / Rebound

FRONT	REAR
mm	mm

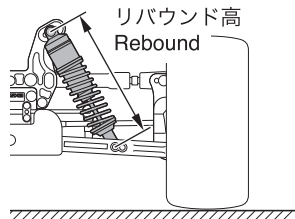

●キャンバー角 / Camber Angle

FRONT	REAR
+ -	+ -

+ Positive Camber
- Negative Camber

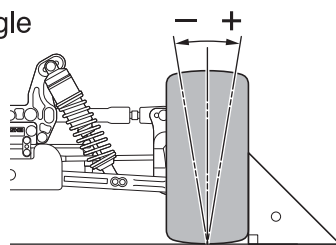

●フロントスキッド角 / Front Skid Angle

上部 Upper	フロント側 Front Side	リヤ側 Rear Side
	○ ○ ○ ○	○ ○
下部 Under	フロント側 Front Side	
	○ ○ ○ ○	

アッパーアームポジション
Upper Arm Position

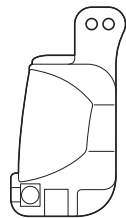

— フロントハブキャリア / Front Hub Carrier —

-1°	0°	+1°
-----	----	-----

●ダンパー取付け位置 / Shock Mount Position

上部 / Shock Stay



下部 / Sus Arm

FRONT	REAR
In / Out	In / Out

●デフセッティング / Diff Gear Set-Up

	FRONT	CENTER	REAR
オイル Oil	Normal · LSD	Normal · LSD	Normal · LSD

●トー角 / Toe Angle

FRONT	REAR
°	2° 2.5° 3°

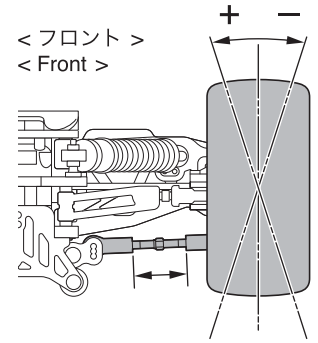

●ホイールベース / Wheelbase

Wheelbase		
リヤハブカラー Collar of Rear Hub	Front Side	mm
	Rear Side	mm

●リヤロールセンター&スキッド角 / Rear Roll Center & Skid Angle

< ロールセンターH >
< Roll Center H >

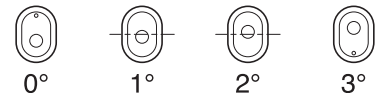

< ロールセンターL >
< Roll Center L >

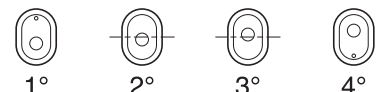

●アッパーアームポジション / Upper Arm Position

	REAR
バルク側 Shock Stay	1 · 2 · 3 · 4 · 5 · 6 · 7 · 8 · 9 · 10
ホイール側 Wheel side	In · Out

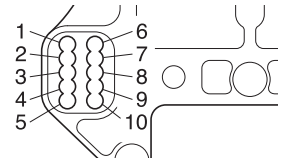

●リヤハブポジション
Rear Hub Position

Upper
Under

●ステアリングプレート
Steering Plate

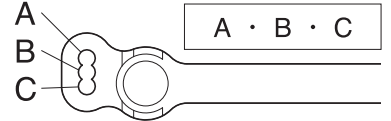

●スタビライザー / Unti Roll Bar

FRONT	REAR
φ	φ
mm	mm

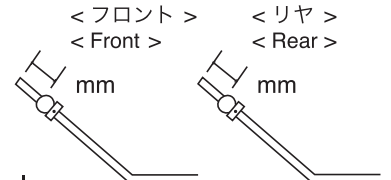

●ウイング角度 / Wing Angle

Upper · Under

●トレッド / Tread

FRONT	REAR
S · L	S · M · L

●ウエイト / Weight

--

メーカー指定の純正部品を使用して
安全にR/Cを楽しみましょう。

※製品改良のため、予告なく仕様を変更する場合があります。
*SPECIFICATIONS ARE SUBJECT TO CHANGE WITHOUT NOTICE.
© Copyright 2013 KYOSHO CORPORATION / 禁無断転載複製

京商ホームページ
www.kyosho.com

京商株式会社 〒243-0034 神奈川県厚木市船子153
●ユーザー相談室直通電話 046-229-4115
お問い合わせは：月曜～金曜（祝祭日を除く）13：00～19：00

61921306-1 PRINTED IN JAPAN