

※ご使用前にこの説明書を良くお読みになり十分に理解してください。
Before beginning assembly, please read these instructions thoroughly!

バッテリーポストセット (ZX7)

Battery Post Set (ZX7)

KYOSHO[®]
THE FINEST RADIO CONTROL MODELS
取扱説明書
INSTRUCTION SHEET
No.LAW80

ご購入ありがとうございます。ご使用前にこの取扱説明書とキットの説明書を合せてお読み下さい
Thank you for purchasing this product. Before installation, please carefully read and follow the instructions on this sheet in conjunction with the instruction manual of your kit.

説明書に使われているマーク
Symbols used throughout the instruction manual, comprise



ネジロック剤を塗る
Apply threadlocker
(screw cement)



キット付属品
Must be purchased separately!

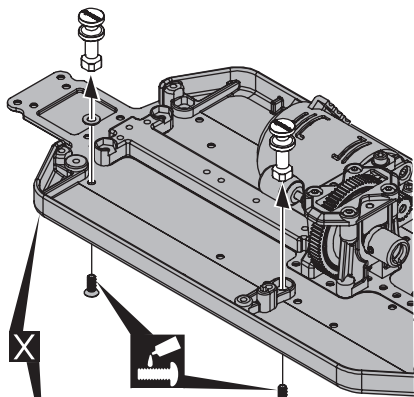

注意事項 Notes



A
STDサイズの場合は上の段を使用
Use upper side for STD size.

B
LCG,1Sサイズの場合は下の段を使用
Use lower side for LCG and 1S size.

Oリングは2ヶ使用する事を推奨します。
Recommended to use 2pcs O-Rings.

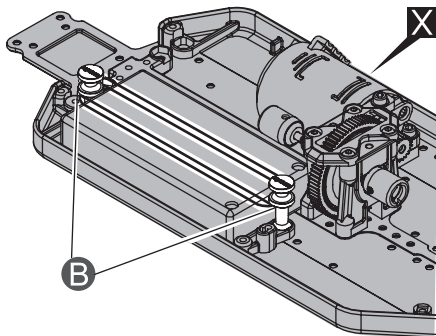
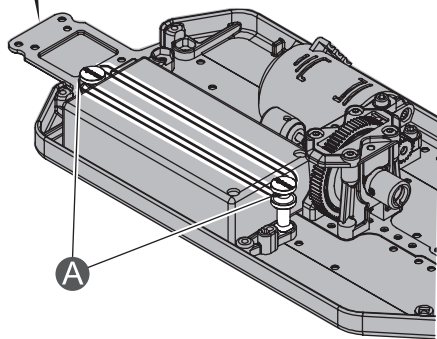

スペアパーツ SPARE PARTS

★ FOR JAPANESE MARKET ONLY.

品番 No.	パーツ名 Part Names	★定価 (税抜)
LAW80-01	Oリング(2入/バッテリーポスト用/ZX7) O-Ring(2pcs/for Battery Post/ZX7)	300

メーカー指定の純正部品を使用して
安全にR/Cを楽しみましょう。

京商ホームページ
www.kyosho.com

※製品改良のため、予告なく仕様を変更する場合があります。
*SPECIFICATIONS ARE SUBJECT TO CHANGE WITHOUT NOTICE.

© 2020 KYOSHO CORPORATION / 禁無断転載複製

京商株式会社
〒243-0021 神奈川県厚木市岡田3050
厚木アクストメインタワー7F
●ユーザー相談室直通電話 046-229-4115
お問い合わせは：
月曜～金曜(祝祭日を除く) 13:00～18:00
60112002-1 PRINTED IN JAPAN