

※ご使用前にこの説明書を良くお読みになり十分に理解してください。
Before beginning assembly, please read these instructions thoroughly!

ギヤデフセット(ZX6) Gear Diff. Set (ZX6)



取扱説明書
INSTRUCTION SHEET
No.LAW50

ご購入ありがとうございます。ご使用前にこの取扱説明書とキットの取扱説明書を合せてお読みください。
Thank you for purchasing this product. Before installation, please carefully read and follow the instructions on this sheet in conjunction with the instruction manual of your kit.

●説明書に使われているマーク
Symbols used throughout the instruction sheet, comprise:



キット付属品
Kit Included



グリスを塗る。
Apply grease.



向きに注意。
Note the direction

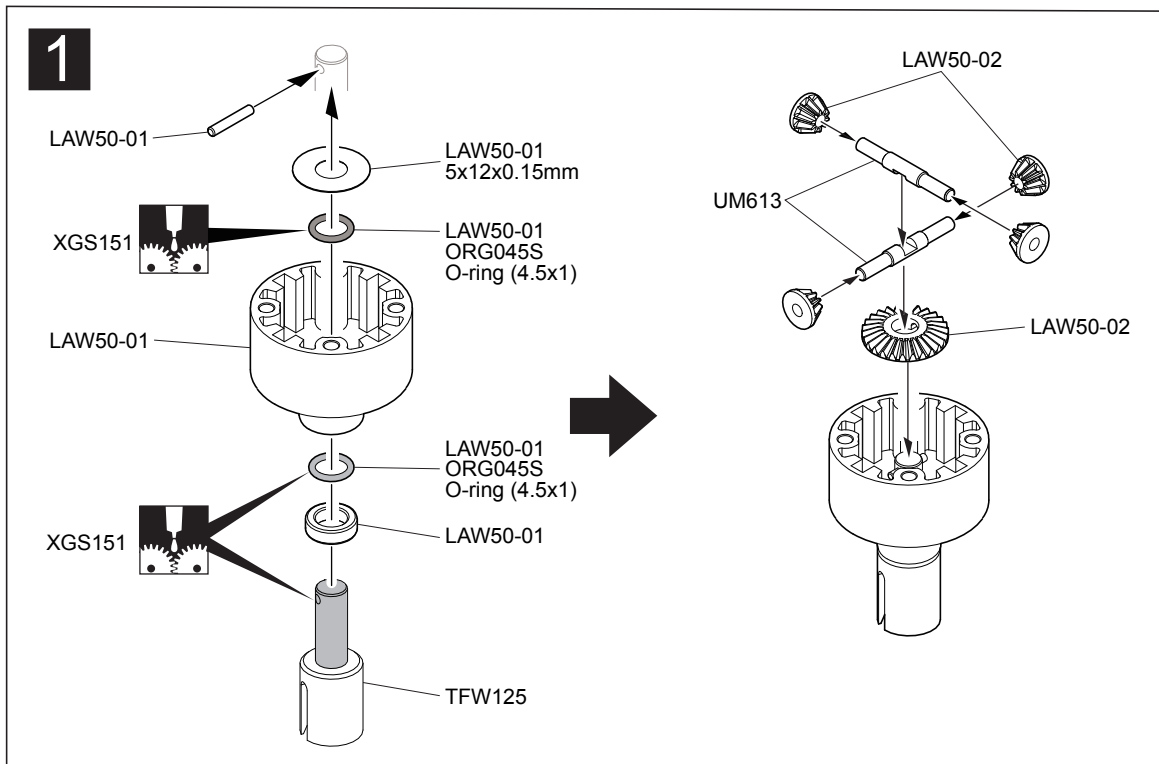

- リング (4.5x1)
O-ring (4.5x1) 2
- 5x12x0.15mm シム
Shim 1
- 1.5x8.8mm ピン
Pin 1
- 5x8mm プラメタル
Plastic Bush 1
- デフシャフト
Diff. Shaft 1
- デフベベルシャフト
Diff. Bevel Shaft 2

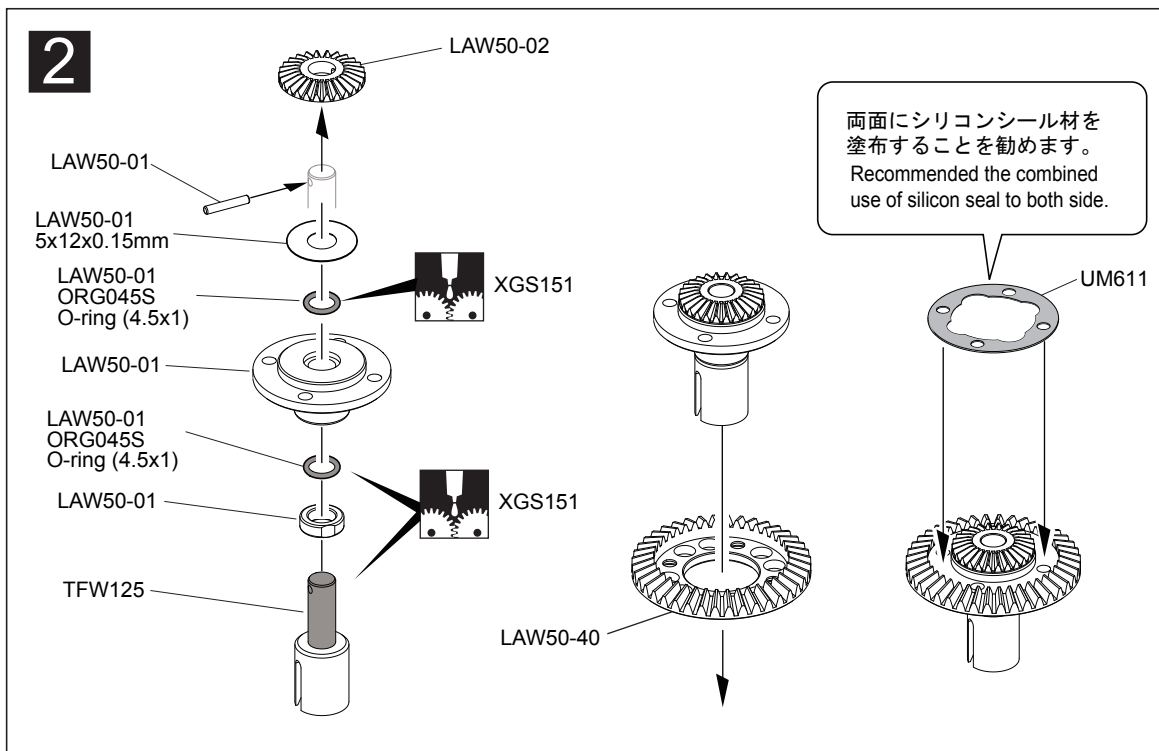

- リング (4.5x1)
O-ring (4.5x1) 2
- 5x12x0.15mm シム
Shim 1
- 1.5x8.8mm ピン
Pin 1
- 5x8mm プラメタル
Plastic Bush 1
- デフシャフト
Differential Shaft 1

3

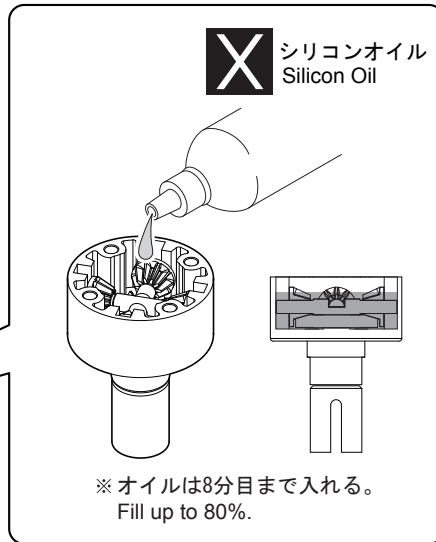
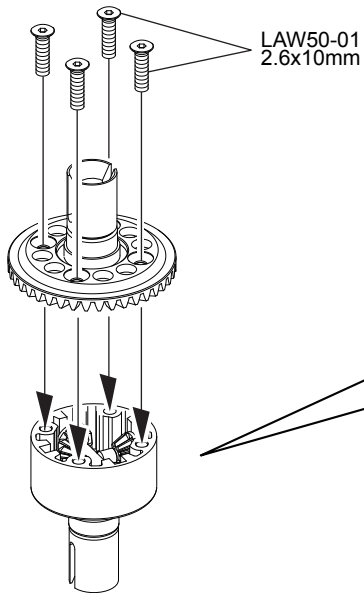

2.6x10mm サラヘックスビス F/H Hex Screw 4

4

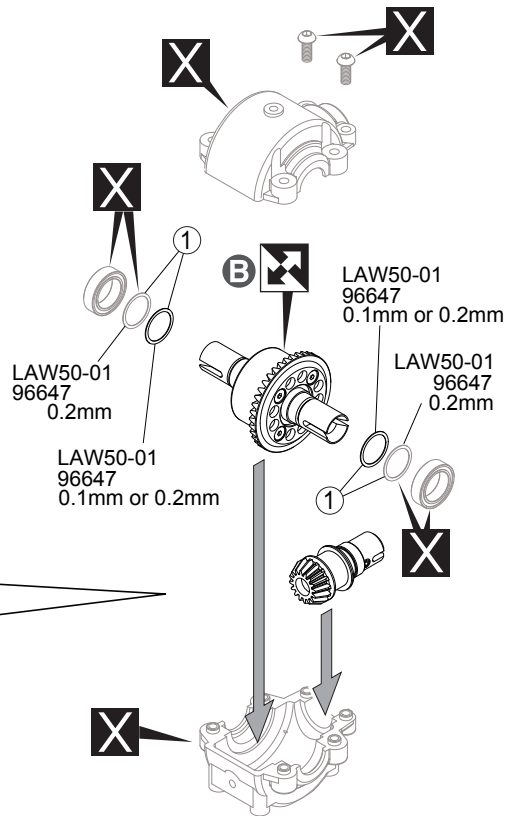
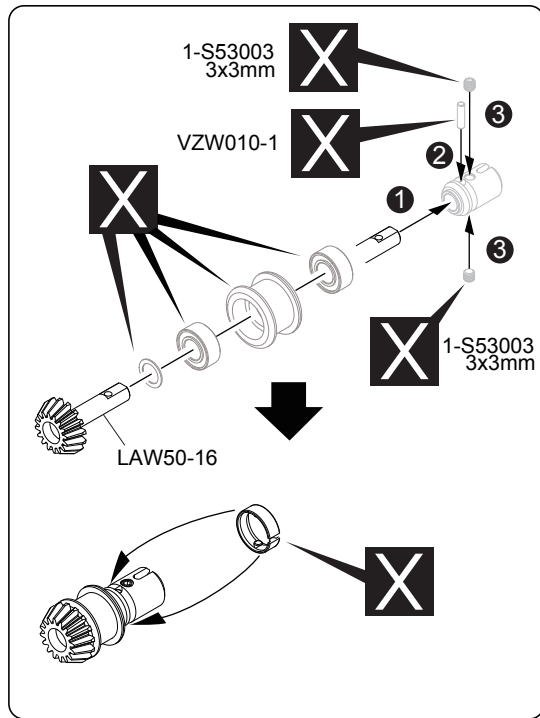

10x12x0.2mm シム Shim 1
10x12x0.1mm シム Shim 1

A ギヤボックスに取付時、バックラッシュがゆるい場合、反対側の①と入れ替える。
When installing in gearbox, change to ① from the opposite side if the backlash is too loose.

B モーターレイアウトにより向きに注意。
Note the direction by the layout of the motor.

スペアパーツ SPARE PARTS / オプションパーツ OPTIONAL PARTS

★ FOR JAPANESE MARKET ONLY.

品番 No.	パーツ名 Part Names	※定価 (税抜)
LAW50-01	ギヤデフケースセット (ZX6) Gear Diff. Case Set (ZX6)	1100
LAW50-02	デフベベルセット (ZX6) Diff. Bevel Set (ZX6)	900
LAW50-16	ドライブベベル (16T/ZX6) Drive Bevel Gear (16T/ZX6)	1300
LAW50-40	リングギヤ (40T/ZX6) Ring Gear (40T/ZX6)	2600
ORG045S	シリコンオリング (P4.5/0/スリム) 15入り Silicone O-Ring (P4.5/O/Slim) 15Pcs	400
TFW125	スチールギヤデフシャフト (ピン/2pcs/TF6) Steel Gear Diff. Shaft (Pin/2pcs/TF6)	900
UM611	デフケースパッキン (2pcs/ULTIMA SC) Diff Case Packing (2pcs/ULTIMA SC)	300

品番 No.	パーツ名 Part Names	※定価 (税抜)
UM613	デフベベルシャフト (2pcs/ULTIMA SC) Diff Bevel Shaft (2pcs/ULTIMA SC)	400
SIL3000	シリコンオイル #3000 (40cc) Silicone OIL #3000 (40cc)	600
SIL4000	シリコンオイル #4000 (40cc) Silicone OIL #4000 (40cc)	600
SIL5000	シリコンオイル #5000 (40cc) Silicone OIL #5000 (40cc)	600
XGS151	デフギヤシールグリス (3g) Diff. Gear Seal Grease (3g)	900
96647	10x12mm シムセット (0.1/0.2)各4枚入り 10x12mm Shim Set (0.1/0.2)4pcs	300

メーカー指定の純正部品を使用して
安全にR/Cを楽しみましょう。

京商ホームページ
www.kyosho.com

※製品改良のため、予告なく仕様を変更する場合があります。
*SPECIFICATIONS ARE SUBJECT TO CHANGE WITHOUT NOTICE.
© Copyright 2014 KYOSHO CORPORATION / 禁無断転載複製
LAW50-T01

京商株式会社
〒243-0034 神奈川県厚木市船子153
●ユーザー相談室直通電話 046-229-4115
お問い合わせは：月曜～金曜(祝祭日を除く) 13:00～19:00
60111406-1 PRINTED IN JAPAN