

※ご使用前にこの説明書を良くお読みになり十分に理解してください。
Before beginning assembly, please read these instructions thoroughly!

ベルベットコートビッグダンパーセット (Mサイズ/MP9用)



Velvet Coating Big Shock Set (M-Size / for MP9)

取扱説明書
 INSTRUCTION SHEET
 No.IFW409



ご使用には、ハードリヤショートダンパーステー (MP9用: IFW408) の同時装着が必要です。
 To install the big shocks, following parts are required.
 Hard Rear Short Shock Stay : MP9 (IFW408)

説明書に使われているマーク
 Symbols used throughout
 the instruction sheet.



をカットする。
 Cut off shaded portion.



別購入品
 Must be purchased
 separately!



注意して組立てる所。
 Pay close attention
 here!

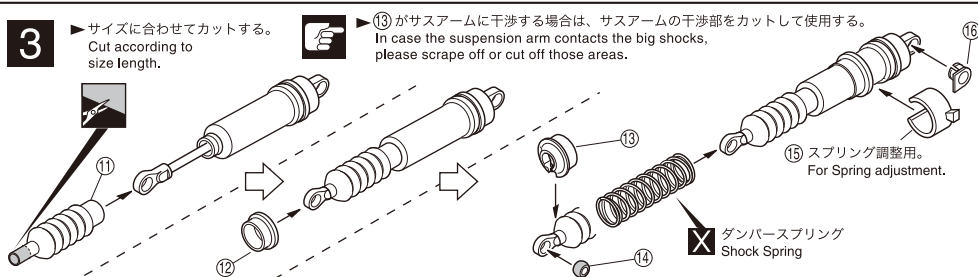
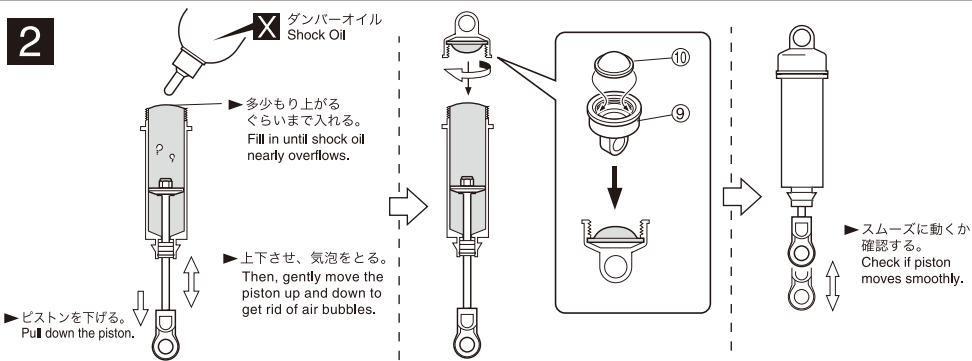
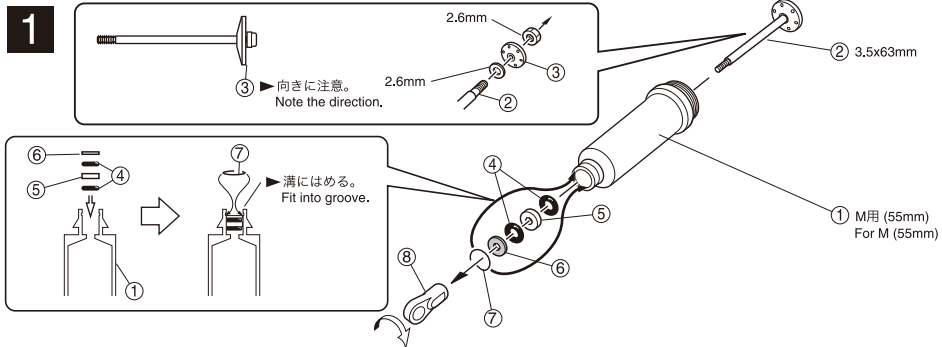

スペアパーツ SPARE PARTS

★: FOR JAPANESE MARKET ONLY.

品番 No.	パーツ名 Part Names	内容(キ-No.と入数) Quantity	定価(税込)	★発送手数料
IF346-02	ダンパーキャップ Shock End Cap	⑨ × 4	1890	210一律(税込)
IF346-03	ダイアフラム Shock Diaphragm	⑩ × 4	420	
IF346-05	ダンパーエンドセット Shock End Set	⑤ ⑥ ⑧ ⑫ ⑬ × 4	630	
IF346-06	スプリングアジャストカラー Spring Adjust Collar	⑮ × 1Set	630	
IF346-07	ダンパーキャップブッシュ Shock Cap Bushing	⑯ × 4	420	
IF346-08	ダンパーブーツ Shock Boots	⑰ × 4	840	
IF347-138	ダンパーピストン Shock Piston	③ × 2 (1.3mm x 8穴) (1.3mm x 8 Holes 2pcs)	525	
IFW140-05	Oリングセット O-Ring Set	⑤ ⑥ × 2 ④ ⑦ × 4	840	
IFW140-06	Oリング(1.9x3.4mm) O-Ring (1.9x3.4mm)	④ × 10	630	

品番 No.	パーツ名 Part Names	内容(キ-No.と入数) Quantity	定価(税込)	★発送手数料
IFW149-02	ダンパーシャフト(L=63mm) Shock Shaft (L=63mm)	② × 2	840	210一律(税込)
IFW409	ベルベトコートビッグダンパーセット(Mサイズ/MF9) Velvet Coating Big Shock Set (M-Size/MF9)	一式 1Set	7350	
IS105-01V	ベルベトコートビッグダンパーケース(M/L=55/2ヶ入り) Velvet Coating Big Shock Case(M/L=55/2Pcs)	① × 2	3990	
W0204	6.8mm ハードボール(H=4.8/4pcs) 6.8mm Hard Ball (H=4.8/4pcs)	⑭ × 2	735	
1177	ナイロンナット M2.6 Nylon Nut M2.6	5個入り 5 pcs.	210	
1185	ワッシャー (M2/M2.6/M3) Washer (M2/M2.6/M3)	各3ヶ入り 10枚入 10 each	210	

オプションパーツ OPTION PARTS

★: FOR JAPANESE MARKET ONLY.

品番 No.	パーツ名 Part Names	内容(キ-No.と入数) Quantity	定価(税込)	★発送手数料
IF346-04	スチールダンパーブッシュ Steel Shock Bushing	M3x22mmキャップビス4本入 /ビッグダンパー用 / With M3x22mm Cap Screw (4pcs) /for Big Shock	945	210一律(税込)
IF346-04L	ライトウェイトダンパーブッシュ Light Weight/Weight Shock Bush (For Big Shock/4Pcs)	M3x22mmキャップビス4本入 /ビッグダンパー用 / With M3x22mm Cap Screw (4pcs) /for Big Shock	1260	
IF347-126	ダンパーピストン (ビッグダンパー用/2ヶ入り) Shock Piston (φ1.2x8Hole/2Pcsfor Big Shock)	1.2mm x 6穴 2個入 1.2mm x 6Holes (2pcs)	525	
IF347-128	ダンパーピストン (ビッグダンパー用/2ヶ入り) Shock Piston (φ1.2x8Hole/2Pcsfor Big Shock)	1.2mm x 8穴 2個入 1.2mm x 8Holes (2pcs)	525	
IF347-135	ダンパーピストン (ビッグダンパー用/2ヶ入り) Shock Piston (φ1.3x5Hole/2Pcsfor Big Shock)	1.3mm x 5穴 2個入 1.3mm x 5Holes (2pcs)	525	
IF347-136	ダンパーピストン (ビッグダンパー用/2ヶ入り) Shock Piston (φ1.3x6Hole/2Pcsfor Big Shock)	1.3mm x 6穴 2個入 1.3mm x 6Holes (2pcs)	525	
IF347-145	ダンパーピストン (ビッグダンパー用/2ヶ入り) Shock Piston (φ1.4x5Hole/2Pcsfor Big Shock)	1.4mm x 5穴 2個入 1.4mm x 5Holes (2pcs)	525	
IFW405-128	SPダンパーピストン (1.2mm x 8穴/2個入) SP Shock Piston (φ1.2x8Hole/2Pcsfor Big Shock)	1.2mm x 8穴 特殊加工穴ピストン 2個入 1.2mm x 8Holes Special Piston (2pcs)	630	
IFW405-138	SPダンパーピストン (1.3mm x 8穴/2個入) SP Shock Piston (φ1.3x8Hole/2Pcsfor Big Shock)	1.3mm x 8穴 特殊加工穴ピストン 2個入 1.3mm x 8Holes Special Piston (2pcs)	630	

品番 No.	パーツ名 Part Names	内容(キ-No.と入数) Quantity	定価(税込)	★発送手数料
IFW405-148	SPダンパーピストン (1.4mm x 8穴/2個入) SP Shock Piston (φ1.4x8Hole/2Pcsfor Big Shock)	1.4mm x 8穴 特殊加工穴ピストン 2個入 1.4mm x 8Holes Special Piston (2pcs)	630	210一律(税込)
IS106-1016	ビッグダンパースプリング (M/Purple/10-1.6/L=84) Big Shock Spring (M/Purple/10-1.6/L=84)	パープル/ 1.6mmx10巻x84mm/2本入 Purple/ 1.6mmx10turnx84mm(2pcs)	1260	
IS106-1116	ビッグダンパースプリング (M/White/11-1.6/L=84) Big Shock Spring (M/White/11-1.6/L=84)	ホワイト/ 1.6mmx11巻x84mm/2本入 White/ 1.6mmx11turnx84mm(2pcs)	1260	
IS106-816	ビッグダンパースプリング (M/Blue/8-1.6/L=84) Big Shock Spring (M/Blue/8-1.6/L=84)	ブルー/ 1.6mmx8巻x84mm/2本入 Blue/ 1.6mmx8turnx84mm(2pcs)	1260	
IS106-916	ビッグダンパースプリング (M/LightGreen/9-1.6/L=84) Big Shock Spring (M/LightGreen/9-1.6/L=84)	ライトグリーン/ 1.6mmx9巻x84mm/2本入 Light Green/ 1.6mmx9turnx84mm(2pcs)	1260	
SIL01000 ~ SIL1000	シリコンオイル 1000cc ~ Silicone Oil 1000cc	ダンパーセッティング用 For Shock setting	各 630	

メーカー指定の純正部品を使用して
安全にR/Cを楽しみましょう。

京商ホームページ
www.kyosho.com

※製品改良のため、予告なく仕様を変更する場合があります。
*SPECIFICATIONS ARE SUBJECT TO CHANGE WITHOUT NOTICE.
© Copyright 2009 KYOSHO CORPORATION / 禁無断転載複製

京商株式会社

〒243-0034 神奈川県厚木市船子153

●ユーザー相談室直通電話 046-229-4115

お問い合わせは:

月曜～金曜(祝祭日を除く) 10:00～18:00

60110903-1 PRINTED IN JAPAN