

※ご使用前にこの説明書を良くお読みになり十分に理解してください。
 Before beginning assembly, please read these instructions thoroughly.
 Bitte lesen Sie die Anweisungen vor Gebrauch genau durch!
 Veuillez attentivement lire les instructions avant l'emploi!
 Lea cuidadosamente este manual de instrucciones antes de comenzar el montaje

Inferno MP10e



インファノ MP10e

メンテナンス説明書

MAINTENANCE MANUAL

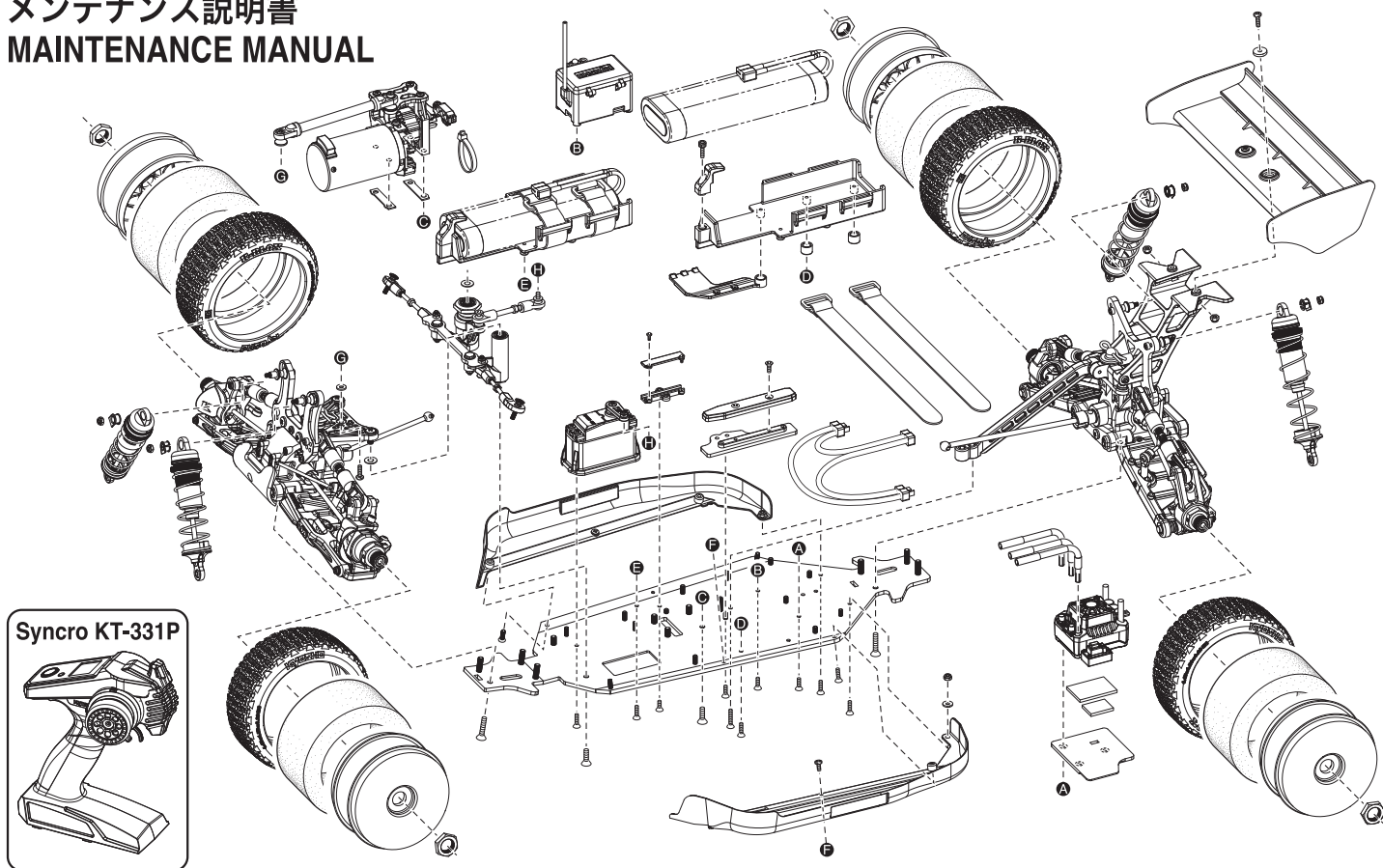

INFERNO MP10e readysset (with Syncro KT-331P)

1:8 Scale Radio Controlled Brushless Powered 4WD Racing Buggy

●本紙は組立て順に説明してあります。メンテナンスやパーツの交換の際に参考にしてください。メンテナンスや組立ての不慣れな方は、お買い求めの販売店もしくは当社ユーザー相談室までお問い合わせください。

●This instruction manual follows the model's order of assembly. Please keep and refer to this manual for maintenance or when replacing parts. Users unfamiliar with maintaining and assembling this model should contact their Kyosho distributor or hobby shop.

●Diese Bauanleitung beschreibt die Montage des Modells. Bewahren Sie diese Dokumentation unbedingt fuer Ersatzteilbestellungen oder Reparaturen am Modell auf. Falls Sie Fragen haben, wenden Sie sich bitte an Ihren Fachhaendler oder direkt an KYOSHO Deutschland.

●Cette notice décrit les différentes phases de montage et de maintenance du modèle. Pour les utilisateurs peu familier avec le modélisme, en cas de doute ou de problème, contacter votre revendeur afin d'obtenir les conseils d'un spécialiste.

●Este manual de instrucciones explica los pasos de montaje del modelo. Por favor conserve este manual siempre a mano para realizar un correcto mantenimiento y consultar la lista de piezas a la hora de cambiar algún repuesto.

●メンテナンスやパーツ交換する際は、ビスや部品を無くさないように気を付けてください。

●Take care not to lose parts or screws etc. when performing maintenance or replacing parts.

●Achten Sie darauf, dass Sie keine Teile oder Schrauben waehrend der Montage am Modell verlieren.

●Faire attention de ne pas perdre de vis ou autres petites pièces du châssis ... En cas de perte, les remplacer immédiatement.

●Tenga precaución de no perder ninguna pieza a la hora de realizar el mantenimiento o de cambiar algún repuesto.



他にそろえる物 / ITEMS REQUIRED FOR OPERATION
DAS NOTWENDIGE ZUBEHÖR / MATÉRIEL NÉCESSAIRE / PARA SU FUNCIONAMIENTO

組立てに必要な工具

Tools required
Die notwendigen Werkzeuge
Les outils utilisés
Herramientas necesarias

キットに入っている工具

TOOLS INCLUDED / GELIEFERTE WERKZEUGE
OUTILS FOURNIS / HERRAMIENTAS INCLUIDAS

■六角レンチ (1.5mm, 2mm, 2.5mm, 3mm)
 Hex wrenches (1.5mm, 2mm, 2.5mm, 3mm)
 Sechskantschlüssel (1.5mm, 2mm, 2.5mm, 3mm)
 Clé allen (1.5mm, 2mm, 2.5mm, 3mm)
 Llaves Allen (1.5mm, 2mm, 2.5mm, 3mm)

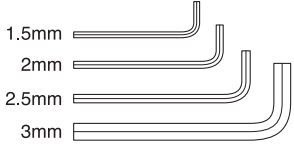

■十字レンチ (大)

Cross Wrench (big)
 Kreuzschlüssel (groß)
 Clé en croix (grande)
 Llave de cruz (Grande)

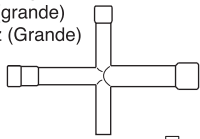

■ホイールレンチ

Wheel Wrench
 Felgenschlüssel
 Clé démonte pneus
 Llave de ruedas

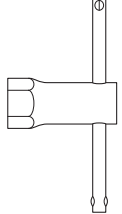

一般的な工具

TOOLS / Werkzeug
OUTILS / HERRAMIENTAS

■ドライバー (大、中、小)
 Phillips screwdrivers (sizes: L, M, S)
 Kreuzschlitzschraubendreher
 Tournevis cruciforme
 Destornilladores Phillips



■ラジオペンチ

Needle Nose Pliers
 Flachzange
 Pincas plates
 Alicates de punta fina

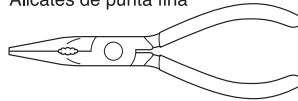

■ハサミ

Scissors
 Schere
 Ciseaux
 Tijera

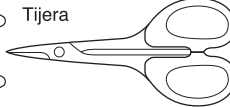

■ニッパー

Wire Cutters
 Seitenschneider
 Pince coupante
 Alicates cortacables

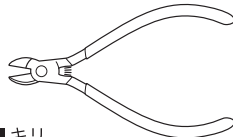

■カッターナイフ

Sharp Hobby Knife
 Scharfes Bastelmesser
 Cutter
 Cuchilla de Hobby



■キリ

Awl
 Spitzahle
 Poinçon
 Punzón

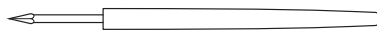

注意

使用する工具の取扱いには、十分注意してください。
CAUTION: Handle tools carefully!
WICHTIG: Gehen Sie vorsichtig mit Werkzeugen um!
IMPORTANT: Maniez les outils avec prudence!
AVISO: Maneje las herramientas cuidadosamente!

アクセサリ

ACCESSORIES / Zubehör
ACCESSOIRES / ACCESORIOS

■瞬間接着剤
 Instant Glue
 Sekundenkleber
 Colle cyanoacrylate
 Pegamento instantáneo



■ネジロック剤

Screw Cement
 Schraubensicherung
 Frein filet
 Fijatornillos

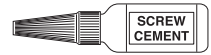

No.36231
 SP ナイフエッジリーマー
 SP KNIFE EDGE REAMER
 REIBAHLE
 ALESOIR SPECIAL
 HERRAMIENTA TALADRO CARROCERIA

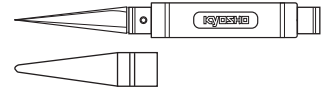

下穴加工が不要で、直接1~15mmの穴あけができる工具です。
 No need to pre-drill!! Drills neat 1~15mm holes directly!
 Unerlässlich, nützlich! Diese Ahle bohrt Ihnen 1~15mm
 Löcher, einfach und sauber!
 Un must! Permet de faire des trous de 1~15mm sans
 effort! Idéal pour les carrosseries.
 Perfora agujeros desde 1 a 15mm.

組立て前の注意 (1) / BEFORE YOU BEGIN(1)
BEVOR SIE BEGINNEN(1) / AVANT DE COMMENCER(1) / ANTES DE EMPEZAR(1)

1 組立ての前に下記のことに注意してください。

- この説明書を良く読み、構造を理解する。
- キットの内容を確認する。
 ※万一不良、不足がありましたら、お買い求めの
 販売店か、当社「ユーザー相談室」までご連絡
 ください。
- 小さな部品の形やサイズを間違えないようにする。
 図を参考にして確認しながら組立てる。
- TPビスを締めるときは・・・
 締めこみが固くても部品が固定されるまで
 締めてください。
 ただし、部品が変形するまで締めると
 ビスがきかなくなります。

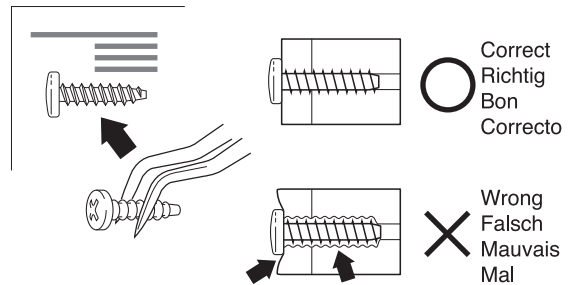
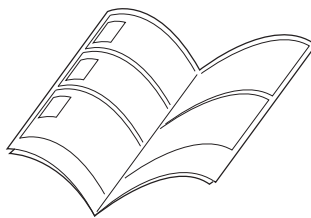

Before assembling, please read the following carefully:

- First, read this instruction manual and familiarise yourself with the model's construction.
- Check the kit contents. Should any parts be missing, contact the retail shop from where the model was purchased.
- Compare nuts, bolts, screws, etc to the "Actual Size" drawings on each page before fitting to ensure that you are installing the correct parts.
- Tighten Self tapping (TP) screws into parts until you have a secure attachment. However, be careful not to overly tighten TP screws as the threads may be damaged.

Avant l'assemblage, veuillez lire les points suivants attentivement:

- Lisez d'abord complètement cette notice; ainsi vous aurez un aperçu du déroulement et pourrez mieux vous orienter.
- Vérifiez ensuite le contenu du kit.
 Si jamais il y a des pièces manquantes, adressez-vous directement à votre magasin spécialisé ou au distributeur Kyosho dans votre pays.
- Ne confondez pas les vis et les petites pièces! Vérifiez-les à l'aide des illustrations dans chaque page de montage, puis assemblez les.
- Lorsque vous serrez une vis autotaraudeuse:
 Serrez jusqu'à ce que la pièce à monter soit bien installée. Pourtant, veillez à ne pas trop la serrer puisque vous risquez d'abîmer le filet dans la pièce.

Lesen Sie folgendes vor dem Zusammenbau aufmerksam durch:

- Lesen Sie zuerst die Bauanleitung ganz durch und verstehen Sie den Aufbau Ihres Modelles.
- Überprüfen Sie den Verpackungsinhalt.
 Sollten Teile fehlen, wenden Sie sich direkt an Ihren Fachhändler oder an den Kyosho-Vertreiber in Ihrem Land.
- Verwechseln Sie Schrauben sowie kleine Bauteile nicht! Vergleichen Sie sie vor dem Einbau mit den Darstellungen in Originalgröße in den Baustufen.
- Beachten Sie beim Festziehen einer Treibschraube folgendes:
 Schrauben Sie solange, bis das anzubringende Teil sicher und fest sitzt. Achten Sie jedoch darauf, daß Sie den Gewindengang im Material nicht überdrehen!

Antes de comenzar el montaje, lea atentamente lo siguiente:

- Lea, en primer lugar, este manual para obtener una idea general.
- Compruebe la conformidad de todas las piezas.
 Si faltara alguna pieza, contacte con la tienda donde lo adquirió.
 No se admitirán reclamaciones en modelos en proceso de montaje.
- Antes de colocar las piezas y tornillos, asegurese mirando la tabla en cada paso.
- A la hora de apretar Tornillos Autorroscantes(TP):
 Apriételes firmemente en la pieza donde corresponda.
 No intente apretarlos demasiado, ya que podrían deformar la pieza.

組立て前の注意 (2) / BEFORE YOU BEGIN(2) BEVOR SIE BEGINNEN(2) / AVANT DE COMMENCER(2) / ANTES DE EMPEZAR(2)

2 キットには、形や長さが違うビスや小物部品が多く入っています。説明書には原寸図がありますので確認してから組立ててください。

This kit contains screws and hardware in different metric sizes and shapes. Before using them, check the screws on the true-to-scale diagrams on the left side in each assembly step.
Dieses Kit enthält Schrauben und Teile in unterschiedlichen metrischen Größen und Formen. Vor der Montage sollten diese während jedes Bauschritts mit den maßstabsgetreuen Schaubildern auf der linken Seite verglichen werden.
Ce kit contient des vis et des pièces de différentes tailles et formes. Avant de les utiliser, vérifiez les vis sur les dessins à échelle réelle à gauche de chaque étape de montage.
Este juego contiene tornillos y hardware en diferente tamaño metrico y formas. Antes de utilizarlos, verifique los tornillos en el verdadero escala real esquemas en el lado izquierdo de cada paso del montaje.

●ビスの種類 / SCREWS

Schrauben / VIS / TORNILLOS

ビス

Screw
LK Schraube
Vis
Tornillo



キャップビス
Cap Screw
Inbusschraube
Vis
Tornillo allen

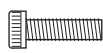

サラビス
Flat Head (F/H) Screw
SK Schraube
Vis F/H
Tornillo F/H

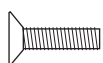

TPビス

Self-tapping (TP) Screw
LK Treibschr
Vis TP
Tornillo TP



TPサラビス
TP F/H Screw
SK Treibschrabe
Vis TP F/H
Tornillo TP F/H

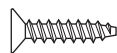

セットビス
Set Screw
Gewindestift
Vis BTR
Prisionero



●小物部品のサイズ例 / OTHER HARDWARE

Andere Teile / AUTRES / OTROS ACCESORIOS

3x12mm ビス
Screw
LK Schraube
Vis 3x12mm
Tornillo 3x12mm

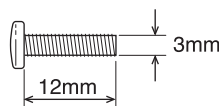

3x12mm サラビス
F/H Screw
SK Schraube
Vis F/H 3x12mm
Tornillo 3x12mm F/H

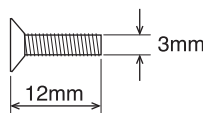

3mm ワッシャー・ナット
Washer · Nut
Scheibe · Mutter
Rondelle · Ecrou
Arandela · Tuerca

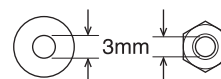

5x10mm メタル・ベアリング
Metal Bushing · Ball Bearing
Lager · Kugellager
Bague Métal · Roulements à billes
Casquillo Metálico · Rodamiento

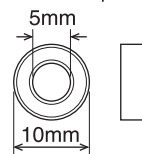

E4 Eリング
E-ring
E-Ring E4
Clips 4mm
Clip E4

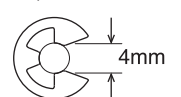

5.8mm ピロボール
Pillow Ball
Kugelschraube
Rotule 5.8mm
Rótula 5.8mm

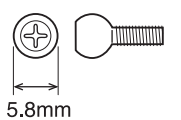

3 説明書の見かた

How to read the instruction manual:

So funktioniert die Bauanleitung:

Comment lire les instruction:

Cómo leer el manual de instrucciones:

(説明例 Example) (Exemple Beispiel Ejemplo)

- A:** この項目で組立てるおおよその場所。
- B:** 小物部品の名前、原寸図、使用数。
- C:** キット内の部品は、ビス類を除いてキーNo.が付けられています。スペアパーツを購入する時はキーNo.を参照してください。
- D:** 説明書内では多くのマークが使用されています。マークに注意して組立てを進めてください。

- A:** Gives the name of the part being made and the serial number of steps for assembling.
- B:** Details the key-number of parts, actual-size drawings and quantity of parts to use.
- C:** All parts, except screws, are identified by key Numbers. When purchasing spare parts, identify the key number of the part required and cross reference this to the Spare Parts page, which shows the purchasable spare parts and the key numbers contained within.
- D:** Many symbols are used in the explanation. Please note to the symbols during assembly.

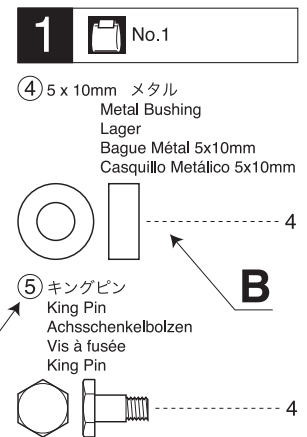
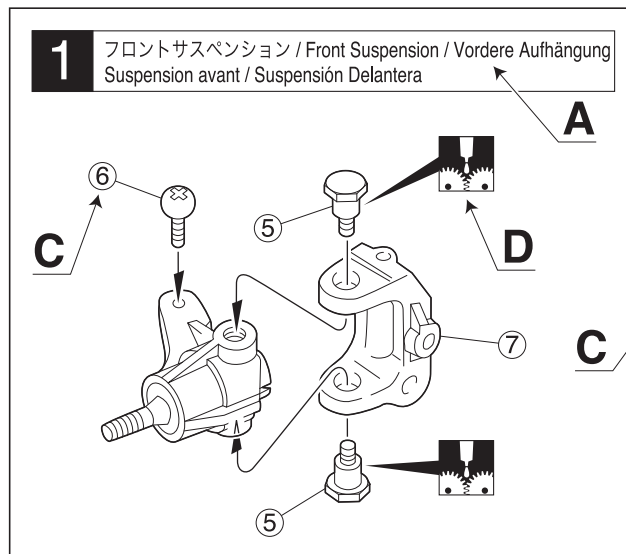

- A:** Die Nummer der Baustufe sowie das zu bauende Teil werden angegeben.
- B:** Teilenummer, Teilename, Darstellung in Originalgröße und Anzahl.
- C:** Die Teilenummer stellt den Bezug zu unserer Bestellnummer her. Am Ende der Bauanleitung finden Sie eine Ersatzteilliste, die zu der Teilenummer die entsprechende Bestellnummer liefert.
- D:** Vielen Symbole werden in der Darstellung verwendet. Achten Sie auf diese beim Zusammenbau.

- A:** Numéro de la plage de montage et le nom de la pièce à assembler.
- B:** Numéro de référence de la pièce, nom, illustration en grandeur réelle et quantité utilisée.
- C:** Toutes les pièces, exceptées les vis, sont identifiées par un numéro de référence. Pour l'achat de pièces de rechange, trouvez ce numéro dans la liste pour pièces de rechange à la fin de cette notice. Toute à la gauche de cette même liste, vous trouverez ainsi le numéro de commande correspondant.
- D:** Beaucoup de symboles sont utilisés tout au long de la notice. Merci de tenir compte de ces symboles durant l'assemblage.

- A:** Indica el número del Paso y la Parte a ser montada.
- B:** Número, Nombre de la Pieza, Dibujo a escala real, Cantidad utilizada.
- C:** Todas las piezas, excepto los tornillos vienen identificadas por un número. Para comprarlas por separado, mire el número en la lista de piezas y apunte la referencia de la columna izquierda.
- D:** Muchos simbolos se utilizan en la explicacion. Ten en cuenta los simbolos durante el montaje.

**組立て前の注意 (3) / BEFORE YOU BEGIN(3)
BEVOR SIE BEGINNEN(3) / AVANT DE COMMENCER(3) / ANTES DE EMPEZAR(3)**

4

説明書に使われているマーク

Symbols used throughout the instruction manual, comprise:

Erklärung zu den Symbolen in dieser Anleitung

Liste des symboles à respecter lors du montage:

Pictogramas utilizados en este manual de instrucciones



注意して組立てる所。
Pay close attention here!
Vorsicht! Wichtiger Hinweis!
Attention! Avis important!
Preste atención.



向きに注意。
Note the direction.
Einbaurichtung beachten.
Notez le sens.
Fijarse en el dibujo.



2セット組立てる(例)。
Assemble as many times as specified.
Sooft wie angegeben zusammenbauen.
Assemblez aussi souvent qu'indiqué.
Repita las veces señaladas.



番号の順に組立てる。
Assemble in the specified order.
In der angegebenen Reihenfolge zusammenbauen.
Assemblez dans l'ordre indiqué.
Realice el montaje en el orden indicado.



原寸図。
True-to-scale diagram.
Maßstabsgetreue Darstellung.
Illustration à l'échelle.
Dibujo a tamaño real.



可動するように組立てる。
Ensure smooth, non-binding movement when assembling.
Das Teil muß sich leicht bewegen lassen.
La pièce doit pouvoir pivoter autour de la vis.
Asegúrese que la pieza se mueve suavemente.



グリスを塗る。
Apply grease.
Fetten.
Graissez.
Aplicar grasa.



ネジロック剤を塗る。
Apply threadlocker (screw cement).
Verwenden Sie Schraubensicherungslack.
Appliquez du frein filet.
Aplique líquido fijatornillos.



仮止め。
Temporarily tighten.
Vorläufig festziehen.
Vissez temporairement.
Apretete de manera provisional.



左右同じように組立てる。
Assemble left and right sides the same way.
Bauen Sie eine linke und eine rechte Seite.
Assemblez le côté gauche comme le côté droit.
Realice el montaje de igual forma en ambos lados.



右側用。
For Right.
Rechts
Drolte
Derecha



左側用。
For Left.
Links
Gauche
Izquierda



別購入品。
Must be purchased separately!
Das Teil ist nicht im Bausatz enthalten!
Doit être acheté séparément!
Debe comprarse por separado.



をカットする。
Cut off shaded portion.
Schneiden Sie die schraffierten Flächen heraus.
Coupez la partie grisée.
Corte la zona oscurecida.



2mmの穴をあける(例)。
Drill holes with the specified diameter.
Bohren Sie Löcher im angegebenen Ø.
Percez des trous dans le Ø indiqué.
Perfore agujeros con la medida indicada.



瞬間接着剤で接着する。
Apply instant glue (CA glue, super glue).
Verwenden Sie Sekundenkleber.
Collez avec de la colle cyanoacrylate.
Aplique pegamento instantáneo.

1 デフギヤ / Differential / Gear Differential
Différentiel / Diferencial



< フロント/リヤ用 >
< For front and rear >
< Vorn & Hinten >
< Pour l'avant et l'arrière >
< Delantero y Trasero >

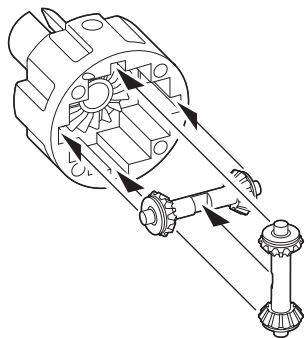
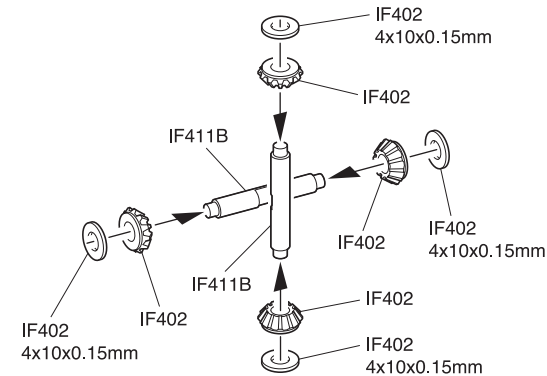
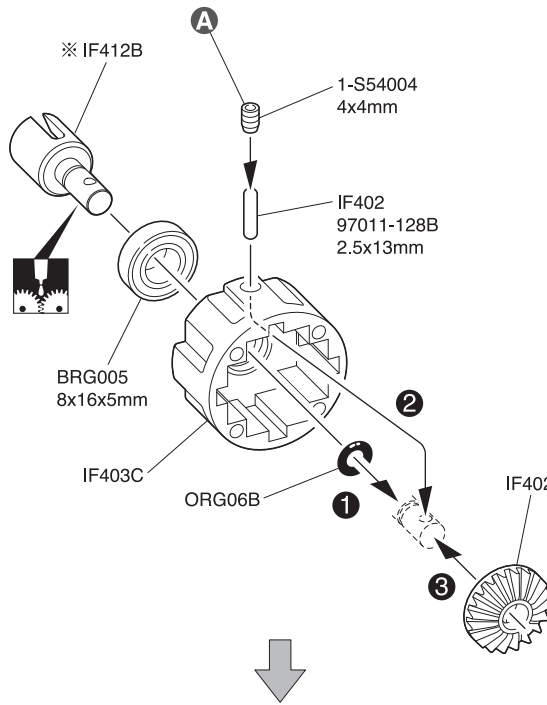

x2 フロント/リヤ用
For front and rear
vorn & hinten
Pour l'avant et l'arrière
Delantero y Trasero

< センター用 >
< For center >
< Mitte >
< Pour le centre >
< Central >

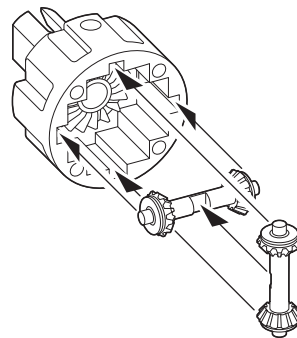
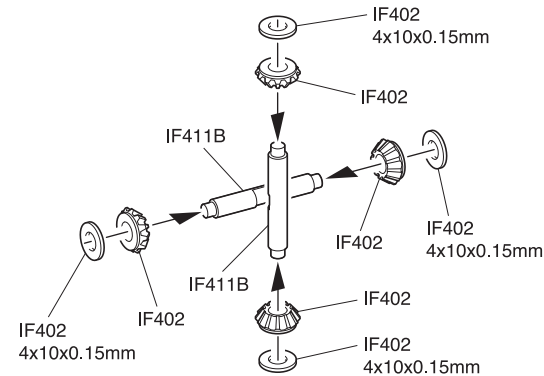
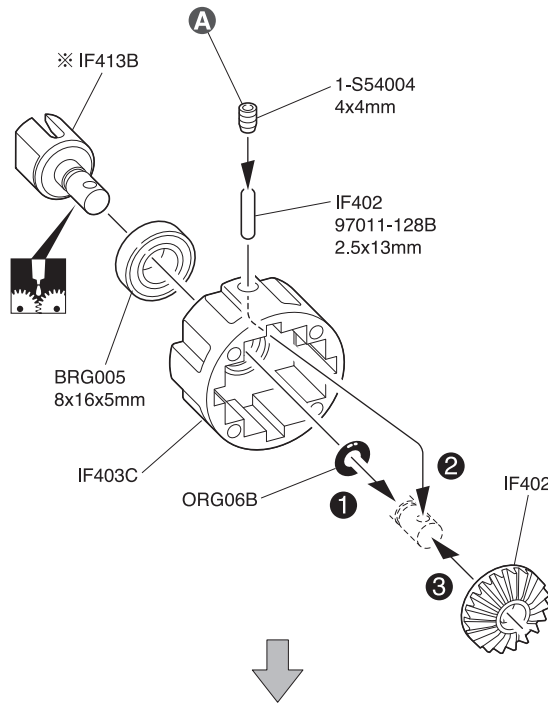

x1 センター用
For center
Mitte
Pour le centre
Central

1

4 x 4mm セットビス
Set Screw
Gewindestift
Vis BTR 4x4mm
Prisionero 4x4mm

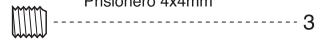

6mm オリング
O-ring
O-Ring
Joint thorique
Junta Tórica



2.5 x 13mm シャフト
Shaft
Welle
Axe 2.5x13mm
Eje 2.5x13mm

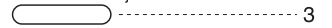

8 x 16 x 5mm ベアリング
Ball Bearing
Kugellager
Roulements à billes
Rodamiento

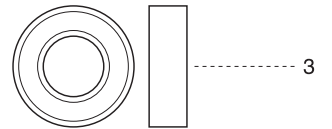

4 x 10 x 0.15mm シム
Shim
Unterlegscheibe
Rondelle de callage
Arandela

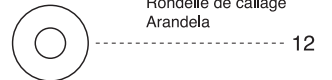

A 4x4mmセットビスが飛び出さないようにする。
Make sure that the 4x4mm Set Screw do not be over end of the case.
Stellen Sie sicher, dass die 4 x 4 mm große Stellschraube nicht über das Gehäuseende hinausragt.
Assurez-vous que la vis de réglage 4 x 4 mm ne dépasse pas l'extrémité du boîtier.
Asegúrese de que el tornillo de fijación de 4x4 mm no sobresalga del extremo de la caja.

4x4mmセットビス
4x4mm Set Screw
4x4mm Gewindestift
Vis BTR 4x4mm
Prisionero 4x4mm

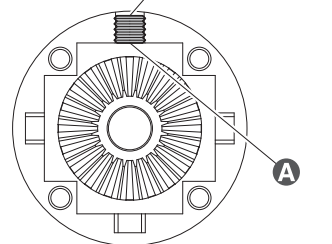

※ 代替パーツ品番
Substitute parts number
Ersetzen Sie die Teile Nummern
Numéro de pièce de remplacement
Número de piezas de sustitución

2 デフギヤ / Differential / Gear Differential
Différentiel / Diferencial



< フロント/リヤ用 >
< For front and rear >
< Vorn & Hinten >
< Pour l'avant et l'arrière >
< Delantero y Trasero >

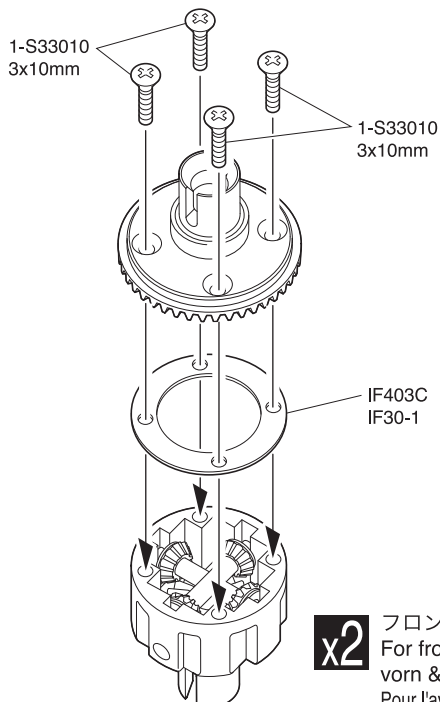
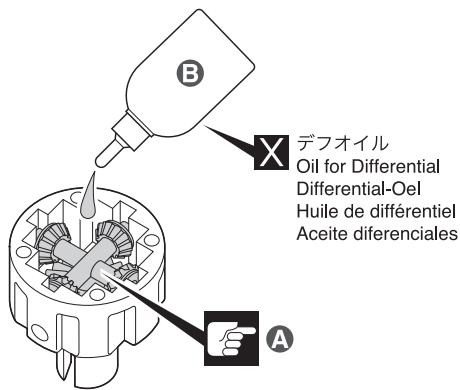
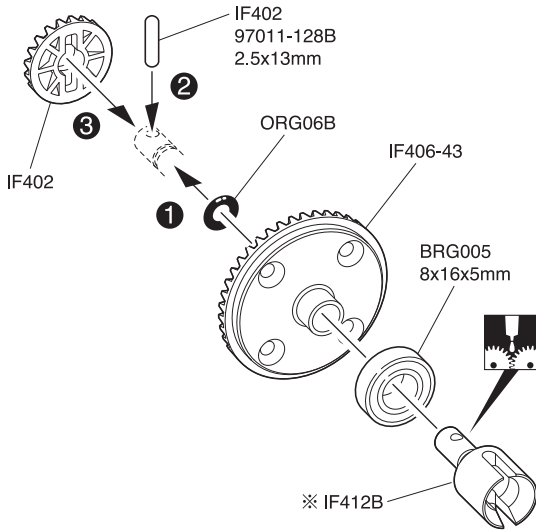

x2 フロント/リヤ用
For front and rear
vorn & hinten
Pour l'avant et l'arrière
Delantero y Trasero

< センター用 >
< For center >
< Mitte >
< Pour le centre >
< Central >

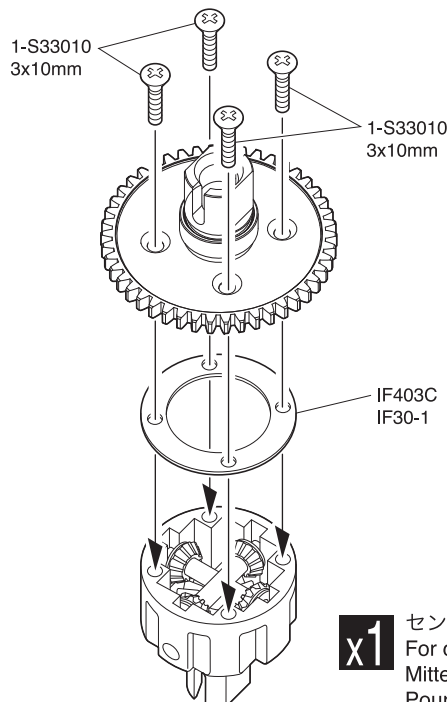
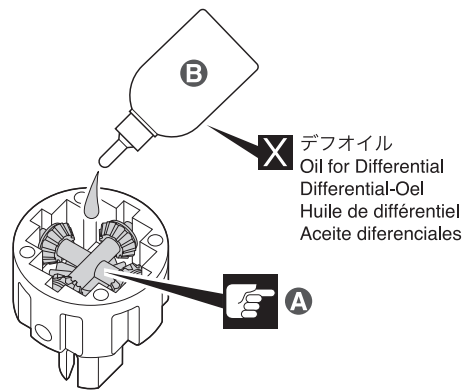
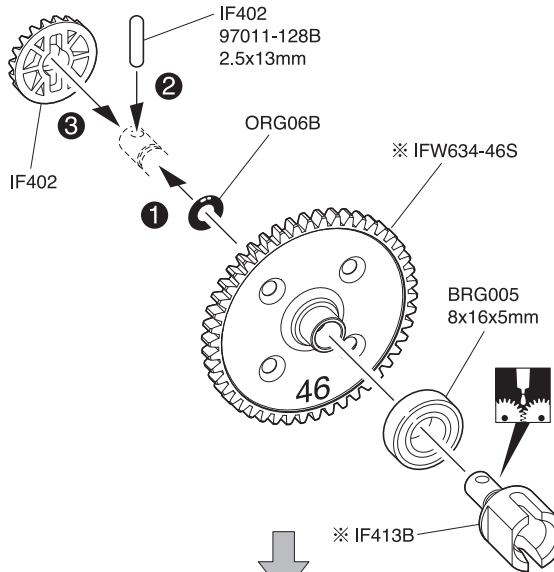

x1 センター用
For center
Mitte
Pour le centre
Central

2

3 x 10mm サラビス
F/H Screw
SK Schraube
Vis F/H 3x10mm
Tornillo 3x10mm F/H



----- 12

6mm Oリング
O-ring
O-Ring
Joint thorique
Junta Tórica



----- 3

2.5 x 13mm シャフト
Shaft
Welle
Axe 2.5x13mm
Eje 2.5x13mm



----- 3

8 x 16 x 5mm ベアリング
Ball Bearing
Kugellager
Roulements à billes
Rodamiento



----- 3

A オイルは8分目まで入れる。
Fill up to 80%.
Zu 80% befüllen.
Remplir à 80%
Rellene hasta el 80%

B シリコンオイル (#5000)
Silicone Oil (#5000)
Silikonöl (#5000)
Huile de silicone (#5000)
Aceite silicona (#5000)

※ 代替パーツ番号
Substitute parts number
Ersetzen Sie die Teile Nummern
Numéro de pièce de remplacement
Número de piezas de sustitución

3 ギヤボックス / Gearbox / Getriebegehäuse
Carter de différentiel / Caja de transmisión

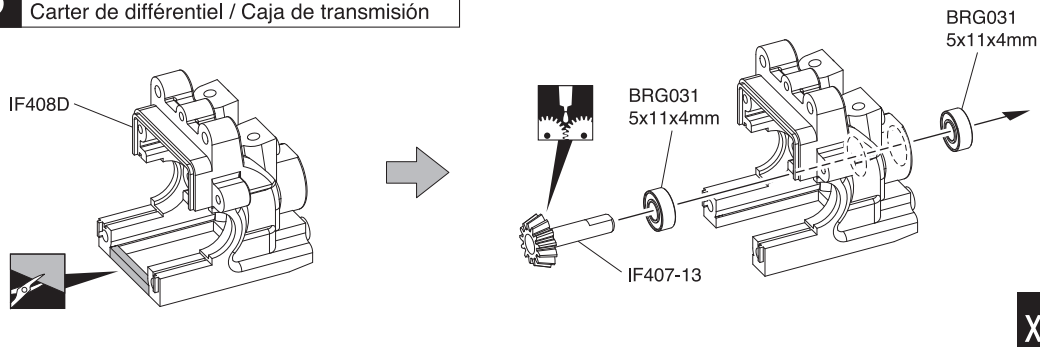

x2

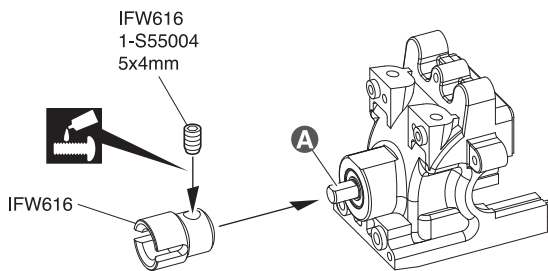

x2

4 ギヤボックス / Gearbox / Getriebegehäuse
Carter de différentiel / Caja de transmisión

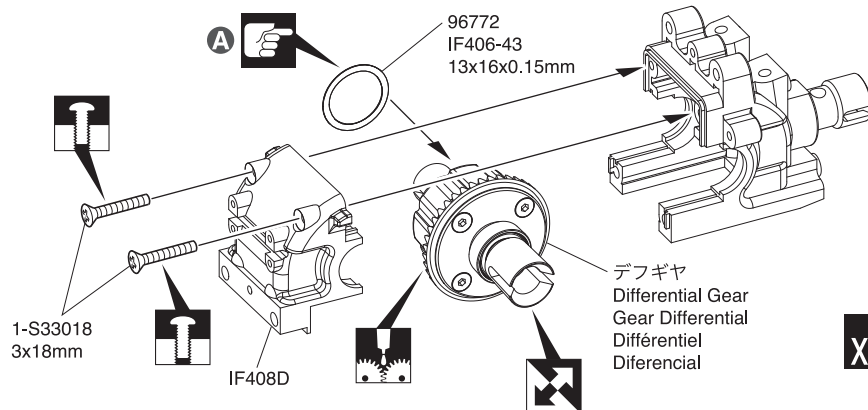

x2 フロント/リア用
For front and rear
vorn & hinten
Pour l'avant et l'arrière
Delantero y Trasero

3

5 x 4mm セットビス
Set Screw
Gewindestift
Vis BTR 5x4mm
Prisionero 5x4mm



2

5 x 11 x 4mm ベアリング
Ball Bearing
Kugellager
Roulements à billes
Rodamiento



4

A 平らな面にセットビスを固定する。
Firmly tighten the set screw onto the flat surface.
Ziehen Sie die Gewindestifte auf die ab-geflachten Flächen fest.
Vissez les vis type BTR sur les méplats.
Apriete los prisioneros firmemente en las partes planas del eje.

4

3 x 18mm サラビス
F/H Screw
SK Schraube
Vis F/H 3x18mm
Tornillo 3x18mm F/H

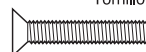

4

13 x 16 x 0.15mm シム
Shim
Unterlegscheibe
Rondelle de callage
Arandela

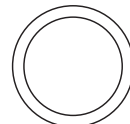

0 ~ 3

A ギヤのバックラッシュが最適な値(ごく僅かにガタがある)になるように 13x16x0.15mm シムで調整する。
Adjust with 13x16x0.15mm shim to set the optimal gear backlash (so there is still slight movement between the gears.)
Passen Sie es mit einer 13x16x0,15 mm großen Unterlegscheibe an, um das optimale Getriebeispiel einzustellen (damit es immer noch eine leichte Bewegung zwischen den Zahnrädern gibt).
Ajustez avec une cale de 13 x 16 x 0,15 mm pour régler le jeu d'engrenage optimal (il y a donc encore un léger mouvement entre les engrenages.)
Ajuste con un calce de 13x16x0,15 mm para establecer el juego óptimo de los engranajes (para que aún haya un ligero movimiento entre los engranajes).

5 サイドガード / Side Guard
Seitenschutz / Bavettes de protection / Paragolpes lateral

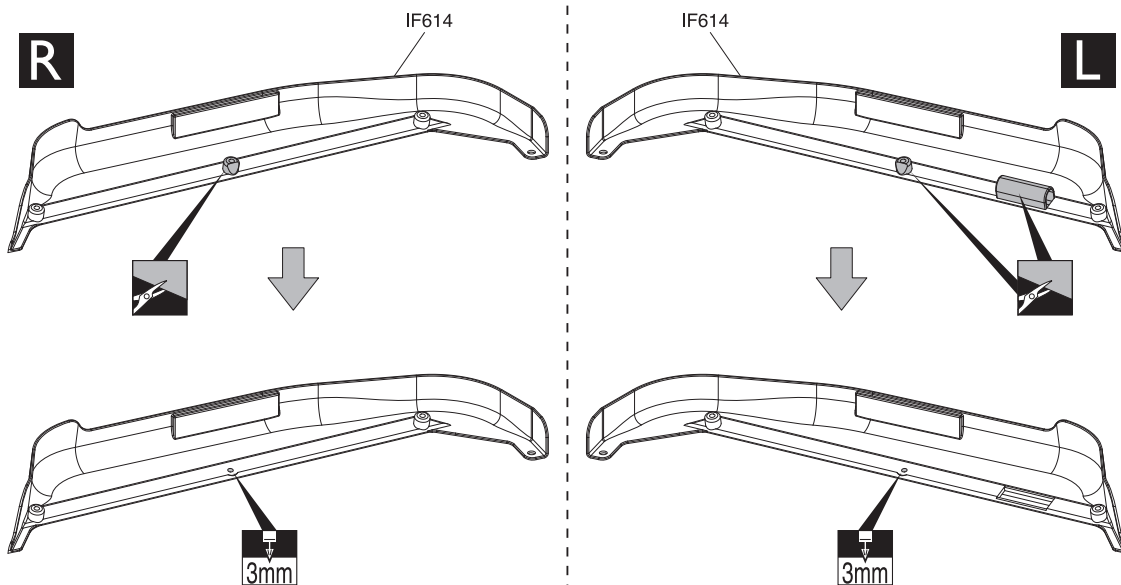

5

6 サイドガード / Side Guard
Seitenschutz / Bavettes de protection / Paragolpes lateral

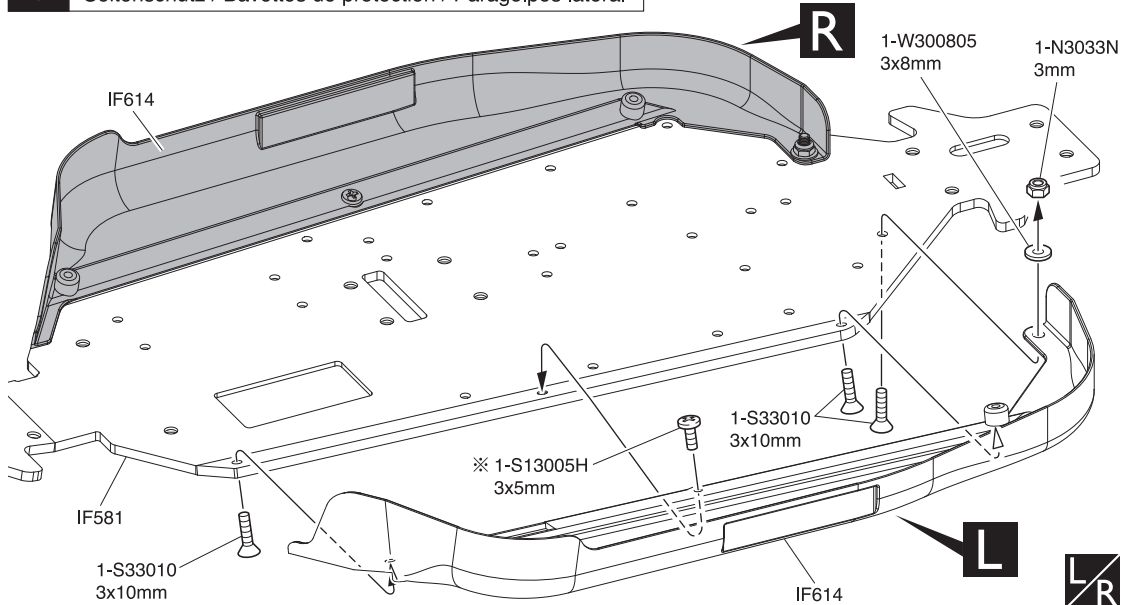

6

- 3 x 10mm サラビス
F/H Screw
SK Schraube
Vis F/H 3x10mm
Tornillo 3x10mm F/H
- 3 x 5mm ビス
Screw
LK Schraube
Vis 3x5mm
Tornillo 3x5mm
- 3 x 8mm ワッシャー
Washer
Scheibe
Rondelle 3x8mm
Arandela 3x8mm
- 3mm ナイロンナット
Nylon Nut
Kunststoffmutter
Ecrou nylon
Tuerca Nylon

7 ステアリング / Steering
Lenkung / Direction / Dirección

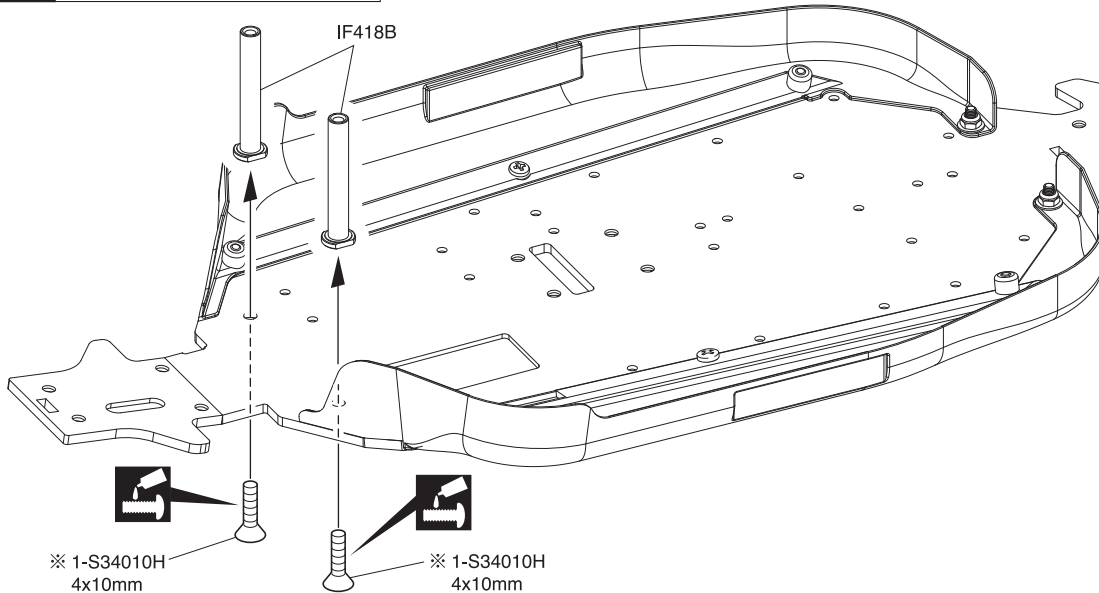

- ※ 代替パーツ品番
Substitute parts number
Ersetzen Sie die Teile Nummern
Numéro de pièce de remplacement
Número de piezas de sustitución

7

- 4 x 10mm サラビス
F/H Screw
SK Schraube
Vis F/H 4x10mm
Tornillo 4x10mm F/H

- ※ 代替パーツ品番
Substitute parts number
Ersetzen Sie die Teile Nummern
Numéro de pièce de remplacement
Número de piezas de sustitución

8

8 ステアリング / Steering
Lenkung / Direction / Dirección

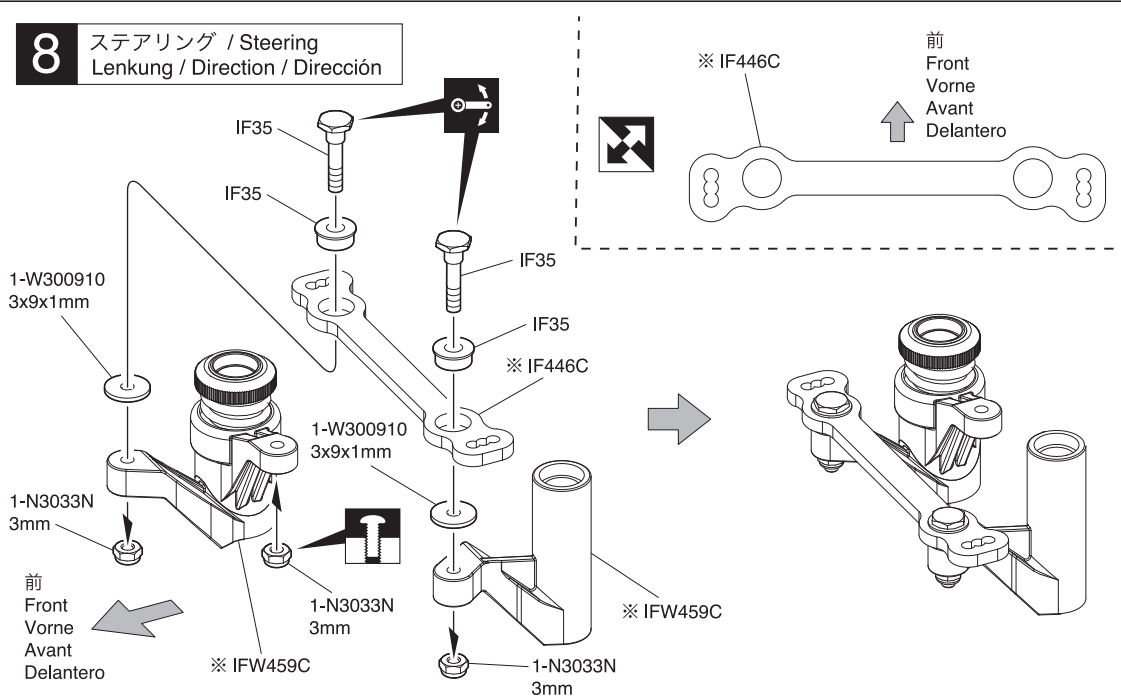

- 3mm ナイロンナット
Nylon Nut
Kunststoffmutter
Ecrou nylon
Tuerca Nylon

- ステアリングピン
Steering Pin
Lenkungsstift
Axe Direction
Hexágono dirección

- ステアリングカラー
Steering Collar
Lager
Entretoise
Casquillo dirección

- 3 x 9 x 1mm ワッシャー
Washer
Scheibe
Rondelle 3x9x1mm
Arandela 3x9x1mm

- 3 x 9 x 1mm ワッシャー
Washer
Scheibe
Rondelle 3x9x1mm
Arandela 3x9x1mm

- 3 x 9 x 1mm ワッシャー
Washer
Scheibe
Rondelle 3x9x1mm
Arandela 3x9x1mm

- 3 x 9 x 1mm ワッシャー
Washer
Scheibe
Rondelle 3x9x1mm
Arandela 3x9x1mm

- ※ 代替パーツ品番
Substitute parts number
Ersetzen Sie die Teile Nummern
Numéro de pièce de remplacement
Número de piezas de sustitución

9 ステアリング / Steering
Lenkung / Direction / Dirección

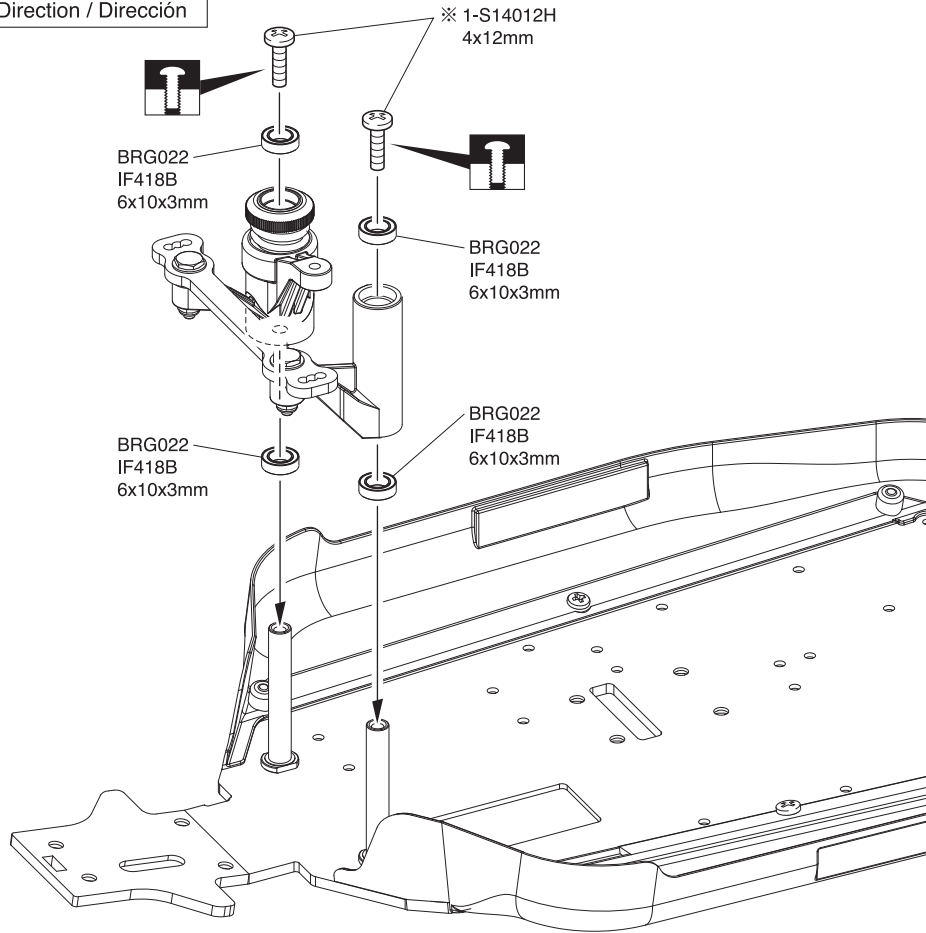

9

- 4 x 12mm ビス
Screw
LK Schraube
Vis 4x12mm
Tornillo 4x12mm
- 6 x 10 x 3mm ベアリング
Ball Bearing
Kugellager
Roulements à billes
Rodamiento

※ 代替パーツ品番
Substitute parts number
Ersetzen Sie die Teile Nummern
Número de pièce de remplacement
Número de piezas de sustitución

10 リヤギヤボックス / Rear Gearbox / Hintere Getriebegehäuse
Carter de différentiel arrière / Caja de transmisión Trasera

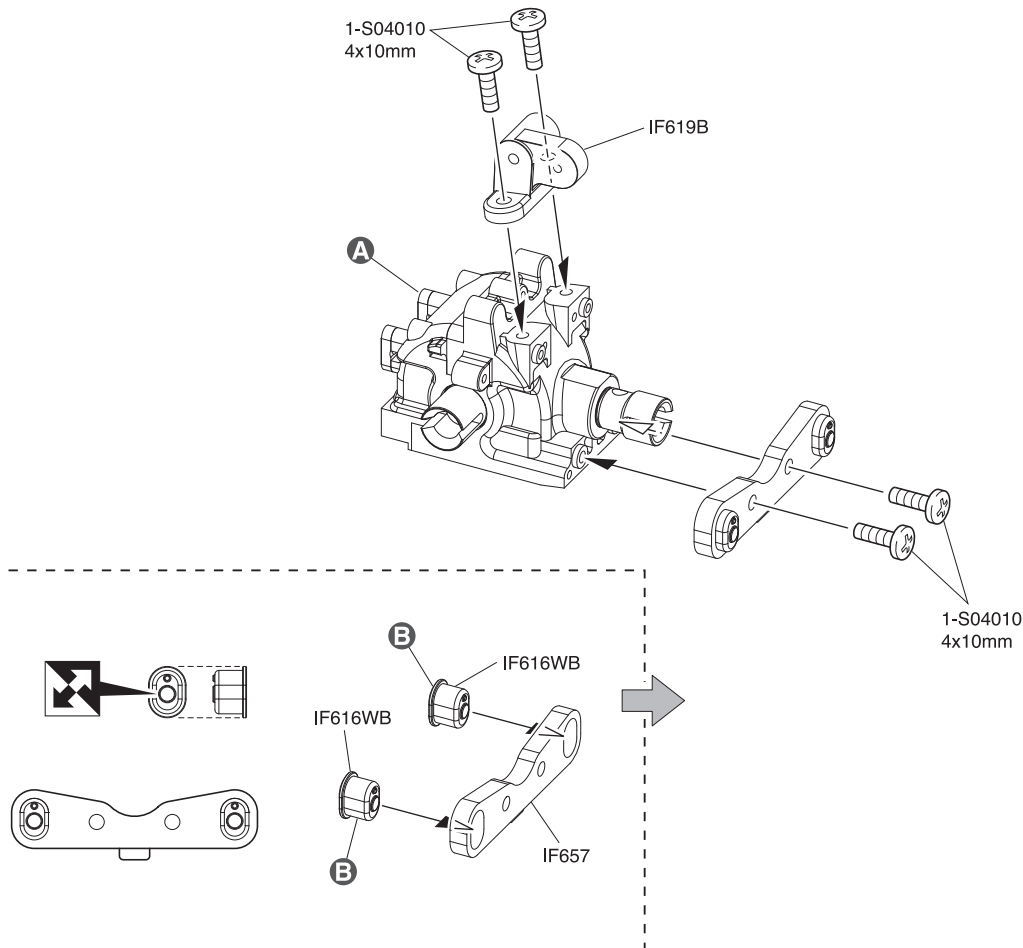

10

- 4 x 10mm ビス
Screw
LK Schraube
Vis 4x10mm
Tornillo 4x10mm

A リヤ用
For Rear
Hinten
Arrière
Trasero

B このパーツを使う。
Use this part.
Benutzen Sie dieses Teil.
Utilisez cette partie.
Usa esta parte.

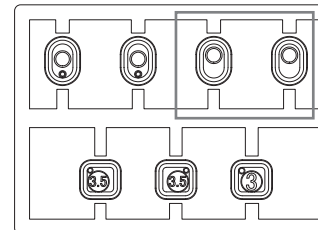

11 リヤサスペンション / Rear Suspension / Hintere Aufhängung Suspension arrière / Suspensión Trasera

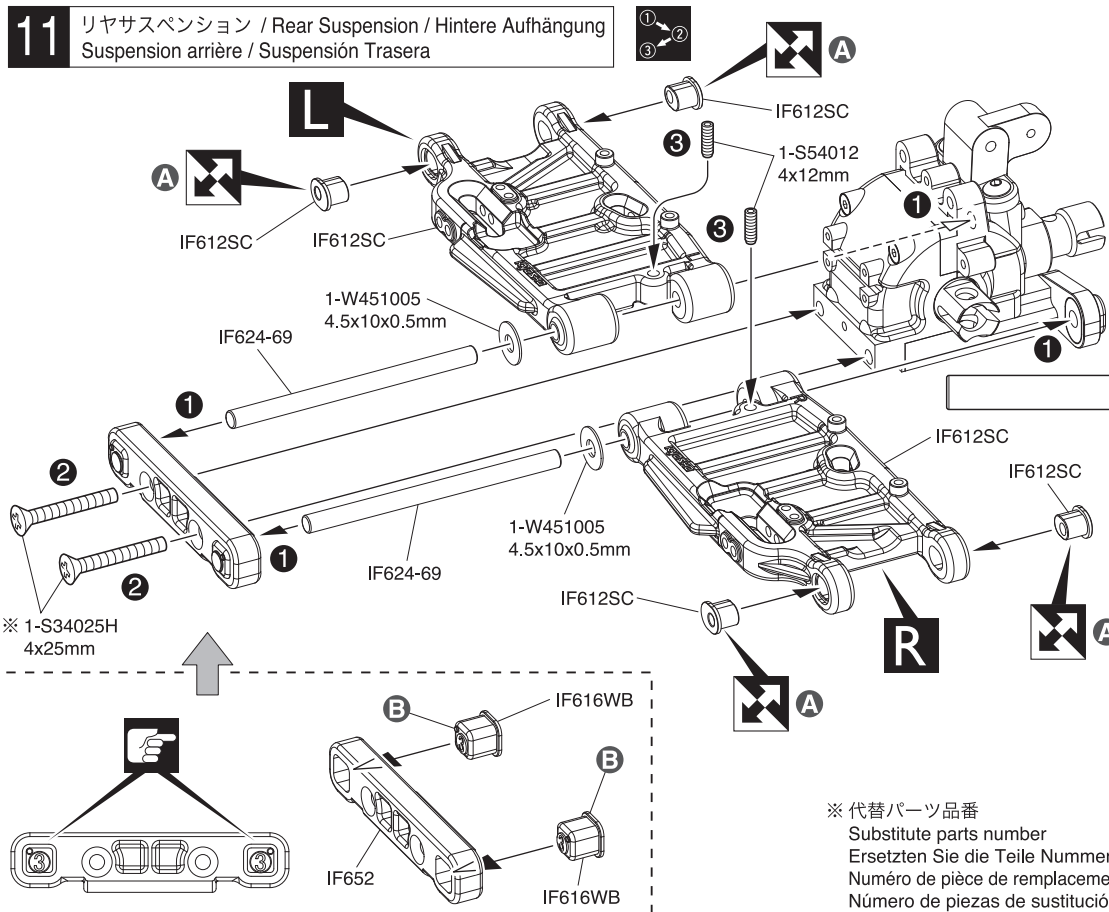

11

- 4 x 25mm サラビス
F/H Screw SK Schraube
Vis F/H 4x25mm Tornillo 4x25mm F/H ----- 2
- 4 x 10 x 0.5mm ワッシャー
Washer
Scheibe
Rondelle 4x10x0.5mm
Arandela 4x10x0.5mm ----- 2
- 4.5 x 69mm シャフト Shaft
Welle Axe 4.5x69mm Eje 4.5x69mm ----- 2

- 4 x 12mm セットビス
Set Screw Gewindestift
Vis BTR 4x12mm Prisonero 4x12mm ----- 2

A ブッシュの設定は、付属のホイール (IFH006W) で全幅を合わせたものです。他社製ホイールを使用した際は、調整してください。
This Bush setting fits the overall width by included IFH006W wheel in package. Please adjust the overall width when use other supplier wheels.
Diese Buchseneinstellung passt zur Gesamtbreite des im Paket enthaltenen IFH006W-Rads. Bitte passen Sie die Gesamtbreite an, wenn Sie Räder anderer Anbieter verwenden.
Ce réglage Bush s'adapte à la largeur totale grâce à la roue IFH006W incluse dans l'emballage.
Veuillez ajuster la largeur totale lorsque vous utilisez des roues d'autres fournisseurs.
Esta configuración de Bush se ajusta al ancho total de la rueda IFH006W incluida en el paquete. Ajuste el ancho total cuando use ruedas de otros proveedores.

12 リヤダンパステー / Rear Shock Stay / Hintere Dämpferbrücke Support amortisseurs arrière / Soporte amortiguadores trasero

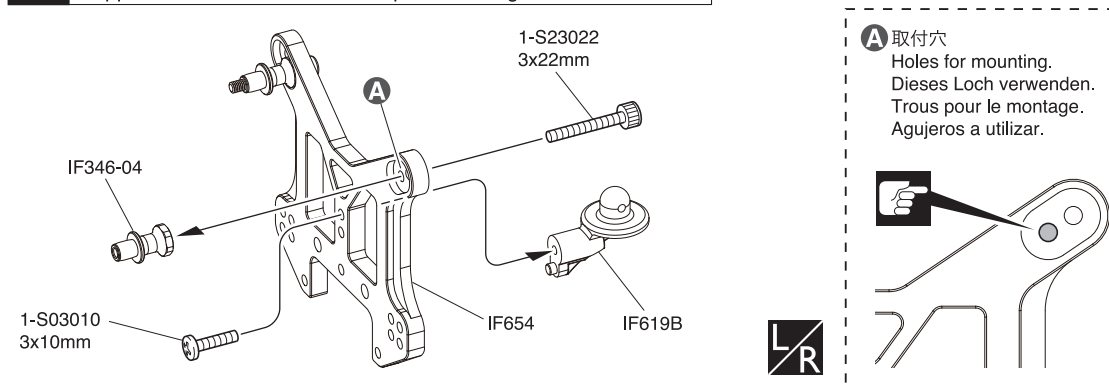

A 取付穴
Holes for mounting.
Dieses Loch verwenden.
Trous pour le montage.
Agujeros a utilizar.

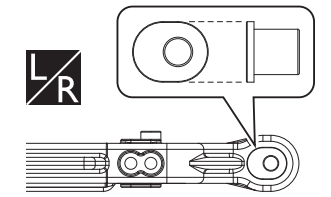

B このパーツを使う。
Use this part.
Benutzen Sie dieses Teil.
Utilisez cette partie.
Usa esta parte.

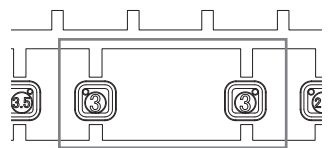

13 リヤダンパステー / Rear Shock Stay / Hintere Dämpferbrücke Support amortisseurs arrière / Soporte amortiguadores trasero

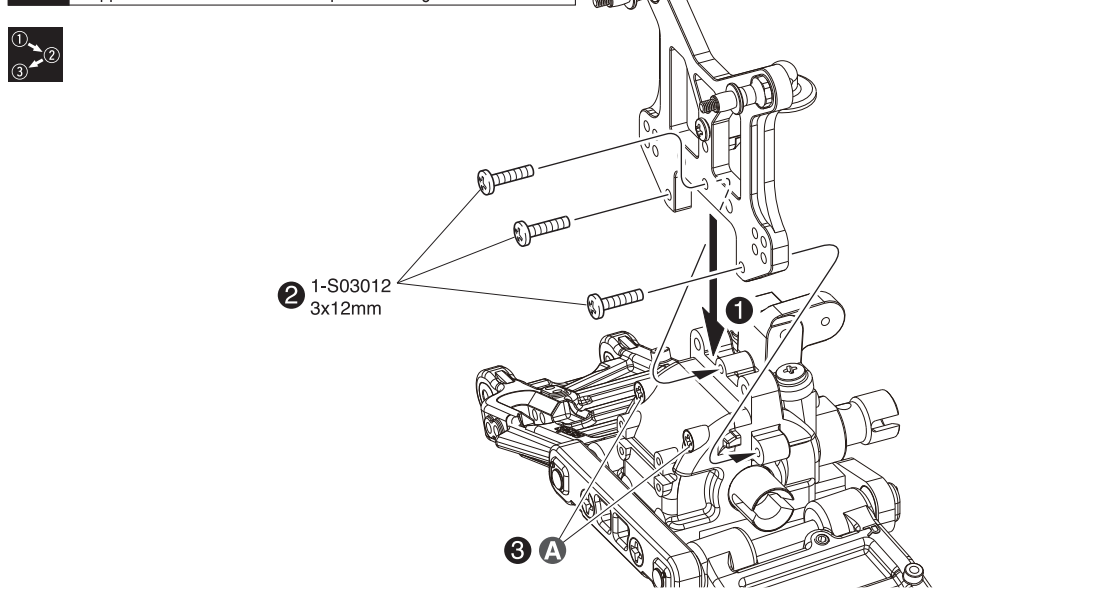

12

- 3 x 22mm キャップビス
Cap Screw Inbusschraube
Vis Tornillo allen ----- 2
- 3 x 10mm ビス
Screw LK Schraube
Vis 3x10mm Tornillo 3x10mm ----- 1

13

- 3 x 12mm ビス
Screw LK Schraube
Vis 3x12mm Tornillo 3x12mm ----- 3

A 本締めする。
Tighten securely.
Fest anziehen.
Bien serrer.
Apriete firmemente.

14 ウイングステー / Wing Stay / Heckspoiler-Halterung
Support aileron / Soporte alerón

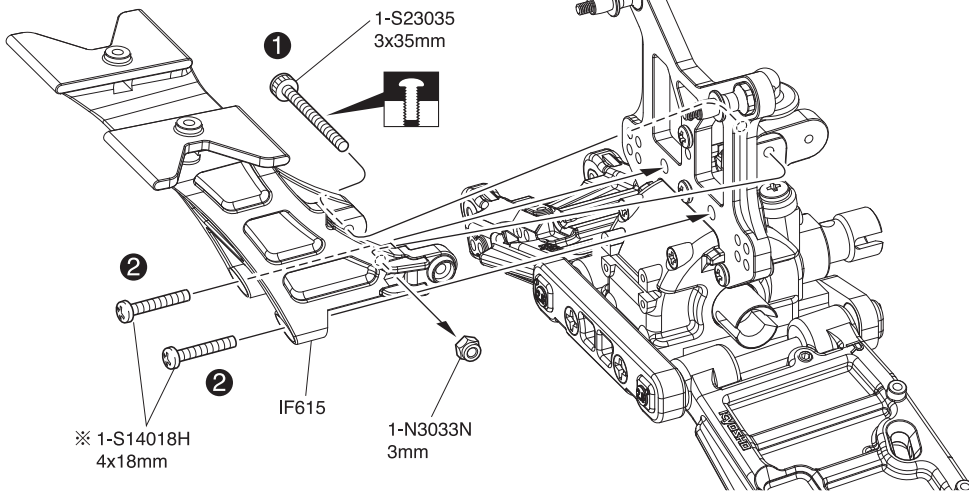

14

4 x 18mm ビス
Screw
LK Schraube
Vis 4x18mm
Tornillo 4x18mm

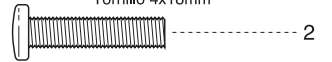

3 x 35mm キャップビス
Cap Screw
Inbusschraube
Vis
Tornillo allen

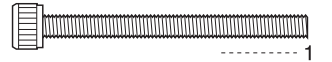

3mm ナイロンナット
Nylon Nut
Kunststoffmutter
Ecrou nylon
Tuerca Nylon



※ 代替パーツ品番
Substitute parts number
Ersetzen Sie die Teile Nummern
Numéro de pièce de remplacement
Número de piezas de sustitución

15 リヤサスペンション / Rear Suspension / Hintere Aufhängung
Suspension arrière / Suspensión Trasera

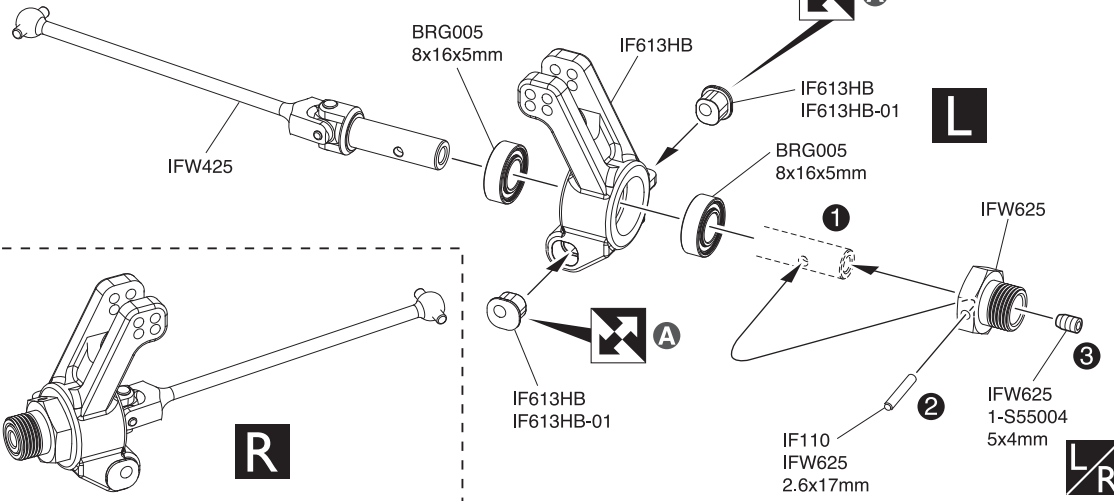

15

5 x 4mm セットビス
Set Screw
Gewindestift
Vis BTR 5x4mm
Prisionero 5x4mm

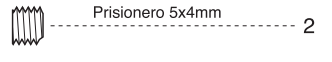

2.6 x 17mm シャフト
Shaft
Welle
Axe 2.6x17mm
Eje 2.6x17mm

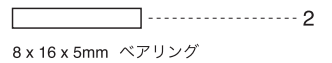

8 x 16 x 5mm ベアリング
Ball Bearing
Kugellager
Roulements à billes
Rodamiento



16 リヤサスペンション / Rear Suspension / Hintere Aufhängung
Suspension arrière / Suspensión Trasera

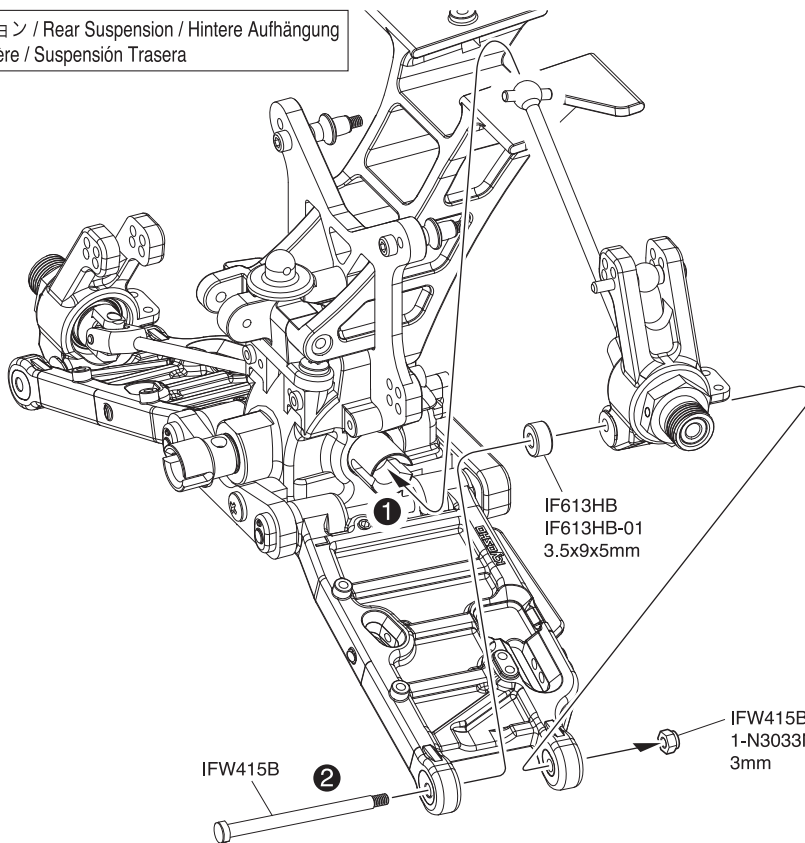

16

サスシャフトスクリュー(リヤ)
Suspension Shaft Screw (Rear)
Querlenkerstift mit Gewinde (Hinten)
Vis d'axe de suspension (Arrière)
Tornillo del eje de suspensión (Trasera)

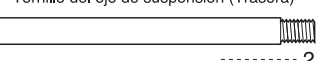

3.5 x 9 x 5mm ブラカラー
Plastic Collar
Kunststofflager
Palier plastique
Casquillo plástico

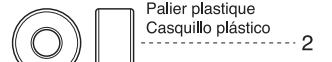

17 リヤサスペンション / Rear Suspension / Hintere Aufhängung
Suspension arrière / Suspensión Trasera

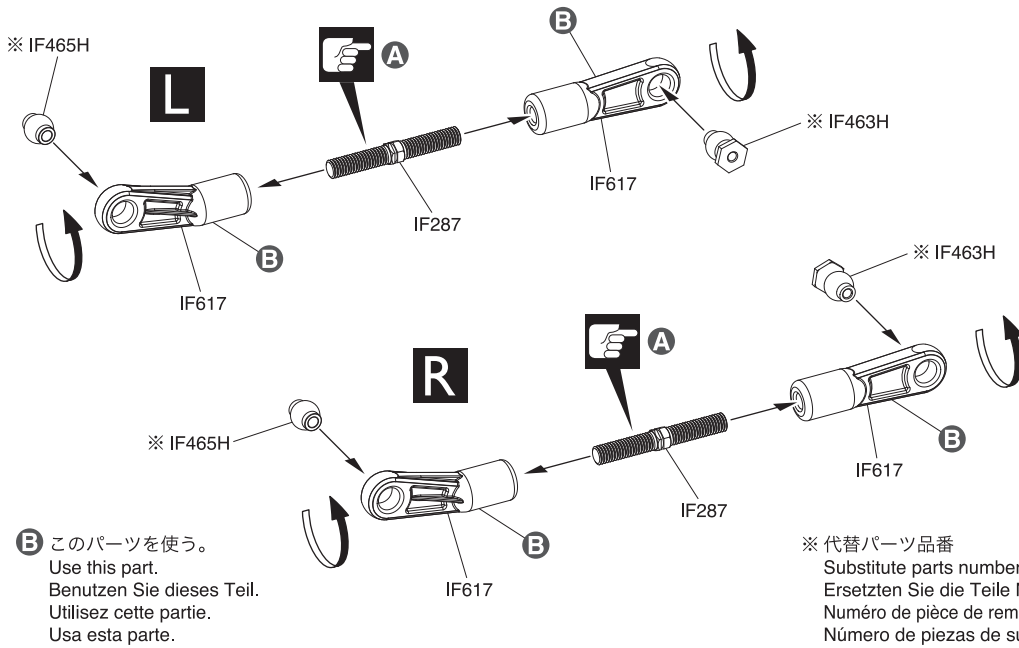

B このパーツを使う。
Use this part.
Benutzen Sie dieses Teil.
Utilisez cette partie.
Usa esta parte.

※ 代替パーツ品番
Substitute parts number
Ersetzen Sie die Teile Nummern
Numéro de pièce de remplacement
Número de piezas de sustitución

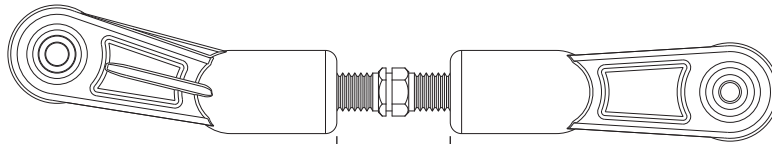
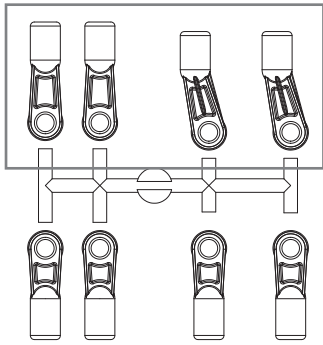

約15mm
approx. 15mm
ca. 15mm
environ 15mm
aprox. 15mm

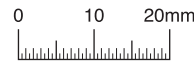

17

5 x 38mm アジャストロッド
Adjust Rod Gestaenge
Biellette réglable Tirante ajustable
----- 2

7.8mm ボールエンド (A)
Ball End (A) Kugelpfanne (A)
Chape (A) Rótula (A)
----- 2

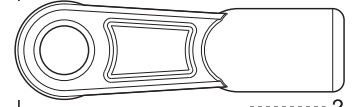

7.8mm ボールエンド (B)
Ball End (B) Kugelpfanne (B)
Chape (B) Rótula (B)
----- 2

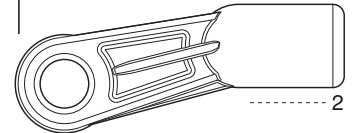

7.8mm ツバ付ボール
Ball Kugel
Rotule 7.8mm Rótula 7.8mm
----- 2

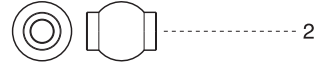

7.8mm 座付ボール
Flange Ball Kugel m. Bund
Boule épaulée Rótula biselada
----- 2

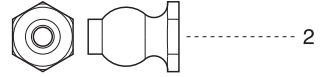

A こちら側は逆ネジ。
This side is reverse thread.
Diese Seite besitzt
ein Linksgewinde
Filetage inversé de ce sens
Este lado es de rosca inversa

18

3 x 12mm キャップビス
Cap Screw Inbusschraube
Vis Tornillo allen
----- 2

3 x 25mm スクリューピン
Screw Pin Schraubachse
Vis Tornillo Pasador
----- 2

A 取付穴
Holes for mounting.
Dieses Loch verwenden.
Trous pour le montage.
Agujeros a utilizar.

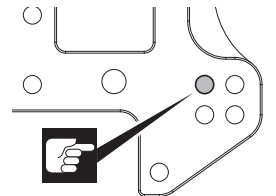

B 取付穴
Holes for mounting.
Dieses Loch verwenden.
Trous pour le montage.
Agujeros a utilizar.

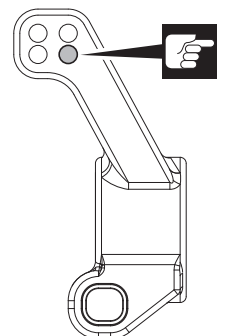

18 リヤサスペンション / Rear Suspension / Hintere Aufhängung
Suspension arrière / Suspensión Trasera

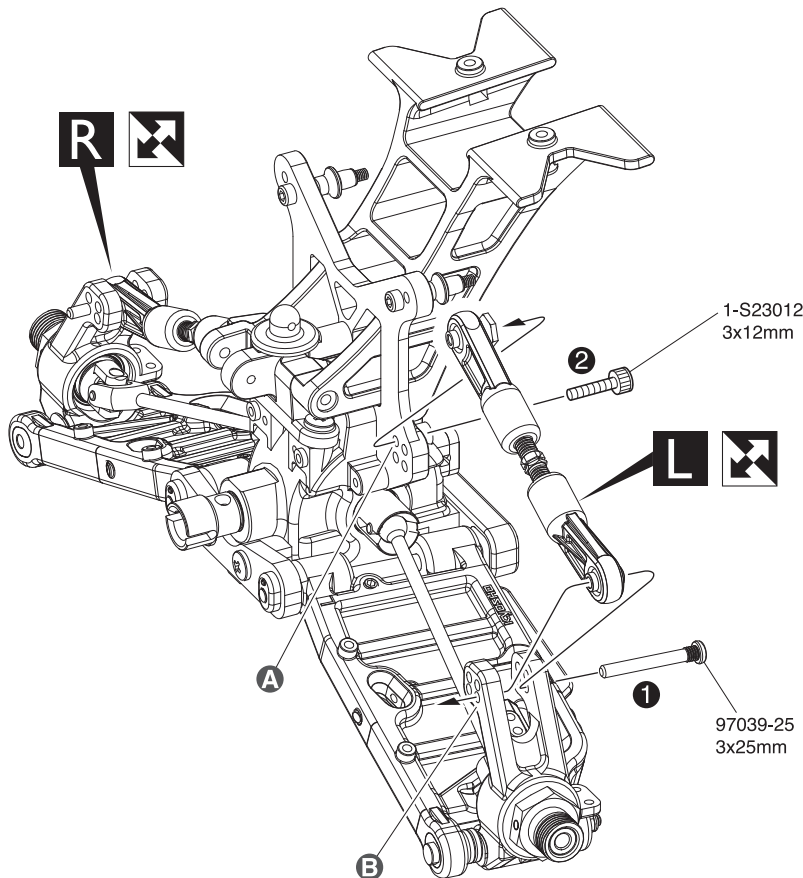

19 リヤサスペンション / Rear Suspension / Hintere Aufhängung
Suspension arrière / Suspensión Trasera

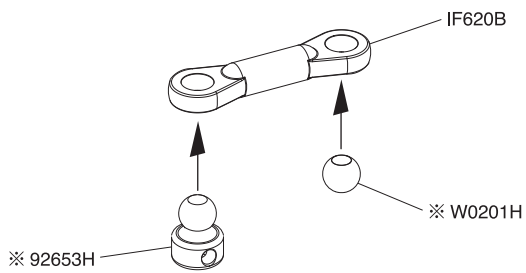

x2

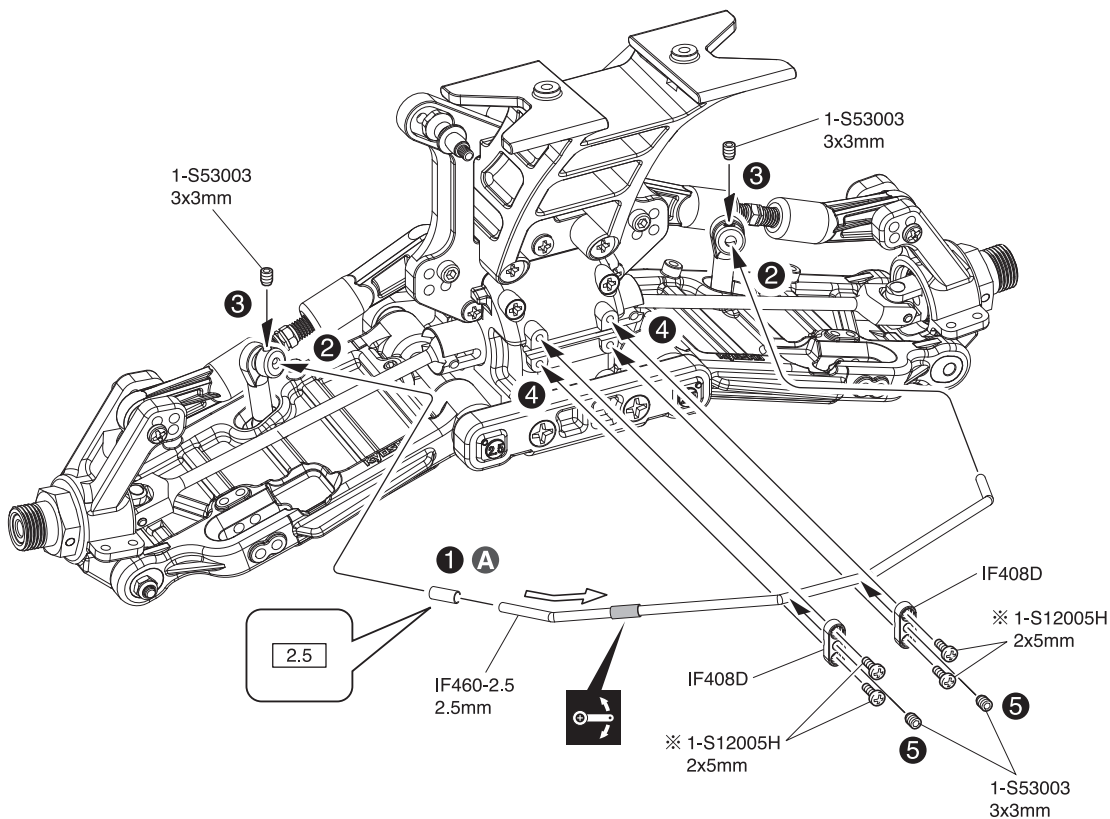
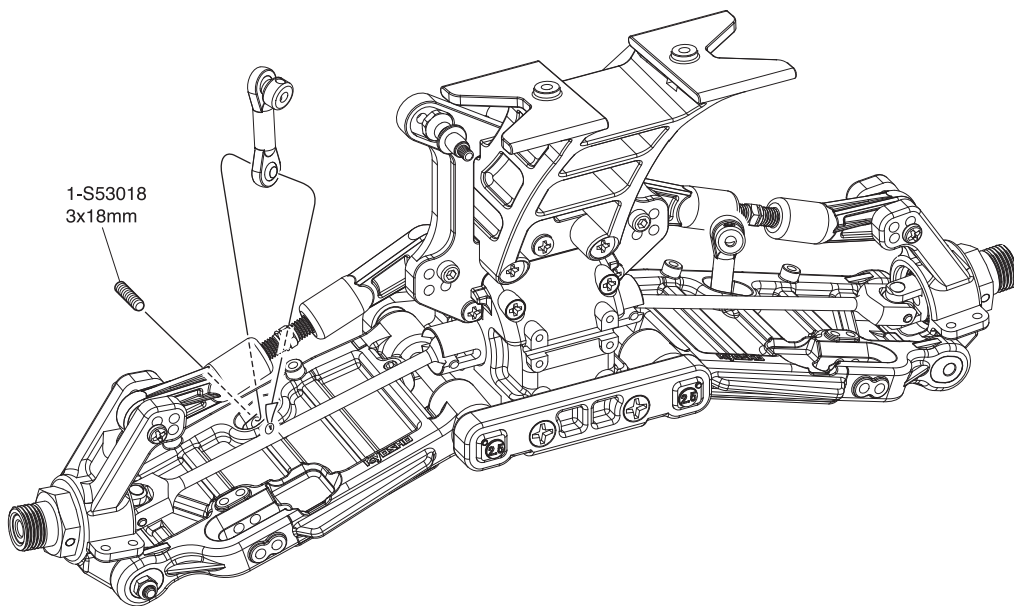

19

3 x 3mm セットビス
Set Screw
Gewindestift
Vis BTR 3x3mm
Prisionero 3x3mm

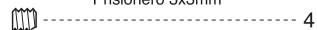

4

3 x 10mm セットビス
Set Screw
Gewindestift
Vis BTR 3x10mm
Prisionero 3x10mm

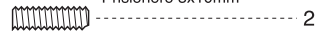

2

2 x 5mm ビス
Screw
LK Schraube
Vis 2x5mm
Tornillo 2x5mm

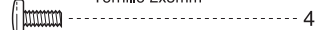

4

スタビボール
Stabilizer Ball
Stabi-Kugel
Rotule de B.A.R.
Rótula



2

5.8mm ボール
Ball
Kugel
Rotule
Rótula



2

A チューブをIF460-2.5に通し、
ドライヤーで暖めて固定する。
Insert tube through the
IF460-2.5 sway bar and
secure using a hair dryer.
Führen Sie das Rohr durch den
Stabilisator IF460-2.5 und
befestigen Sie es mit einem Föhn.
Insérez le tube dans la barre
stabilisatrice IF460-2.5 et
fixez-le à l'aide d'un
sèche-cheveux.
Inserte el tubo a través de la
barra estabilizadora IF460-2.5
y asegúrelo con un secador
de pelo.

※ 代替パーツ品番
Substitute parts number
Ersetzen Sie die Teile Nummern
Número de pièce de remplacement
Número de piezas de sustitución

20 シャシー / Chassis
Das Chassis / Chassis / Chasis

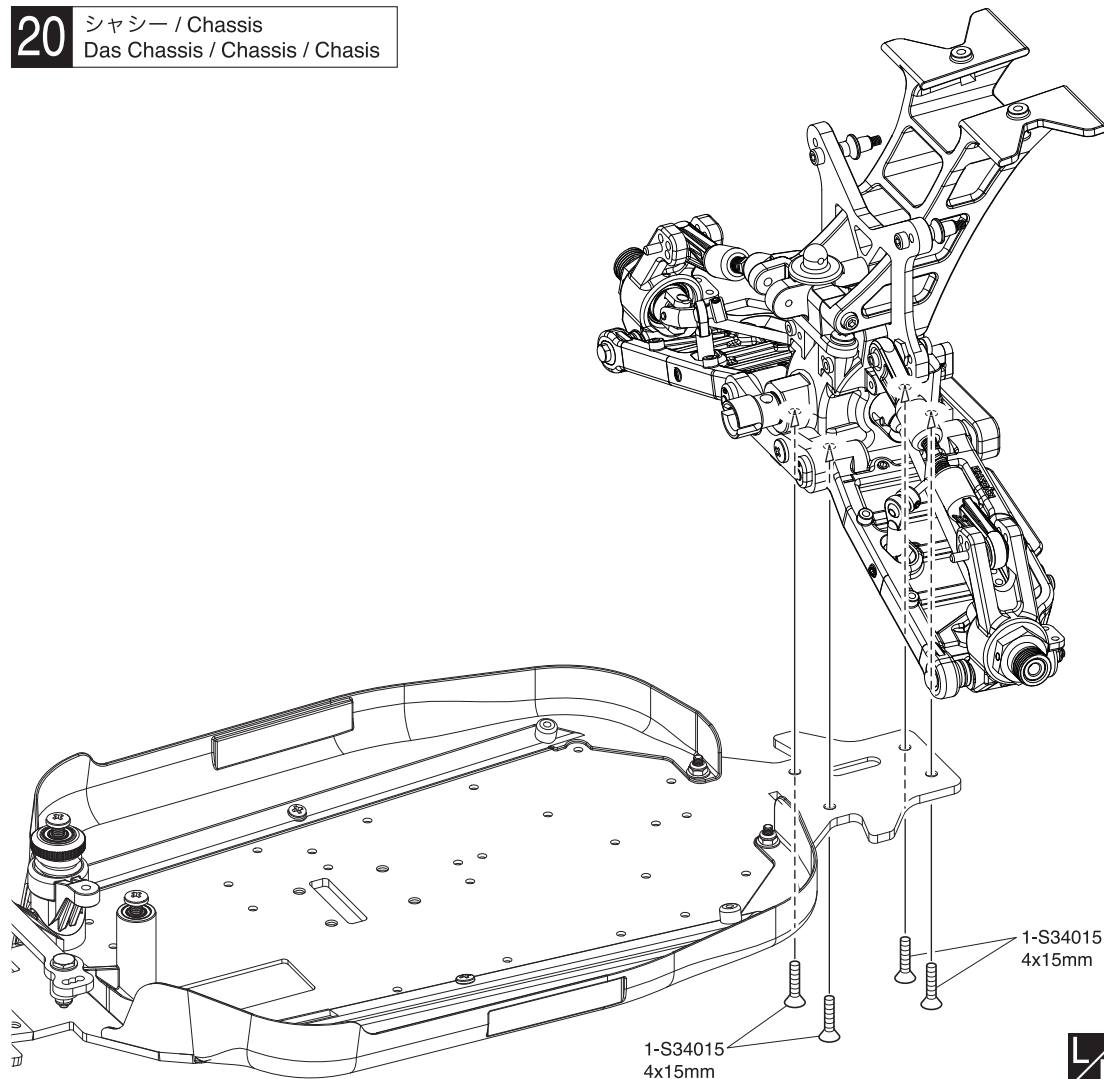

20

4 x 15mm サラビス
F/H Screw
SK Schraube
Vis F/H 4x15mm
Tornillo 4x15mm F/H

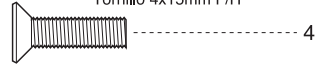

21

21 シャシー / Chassis
Das Chassis / Chassis / Chasis

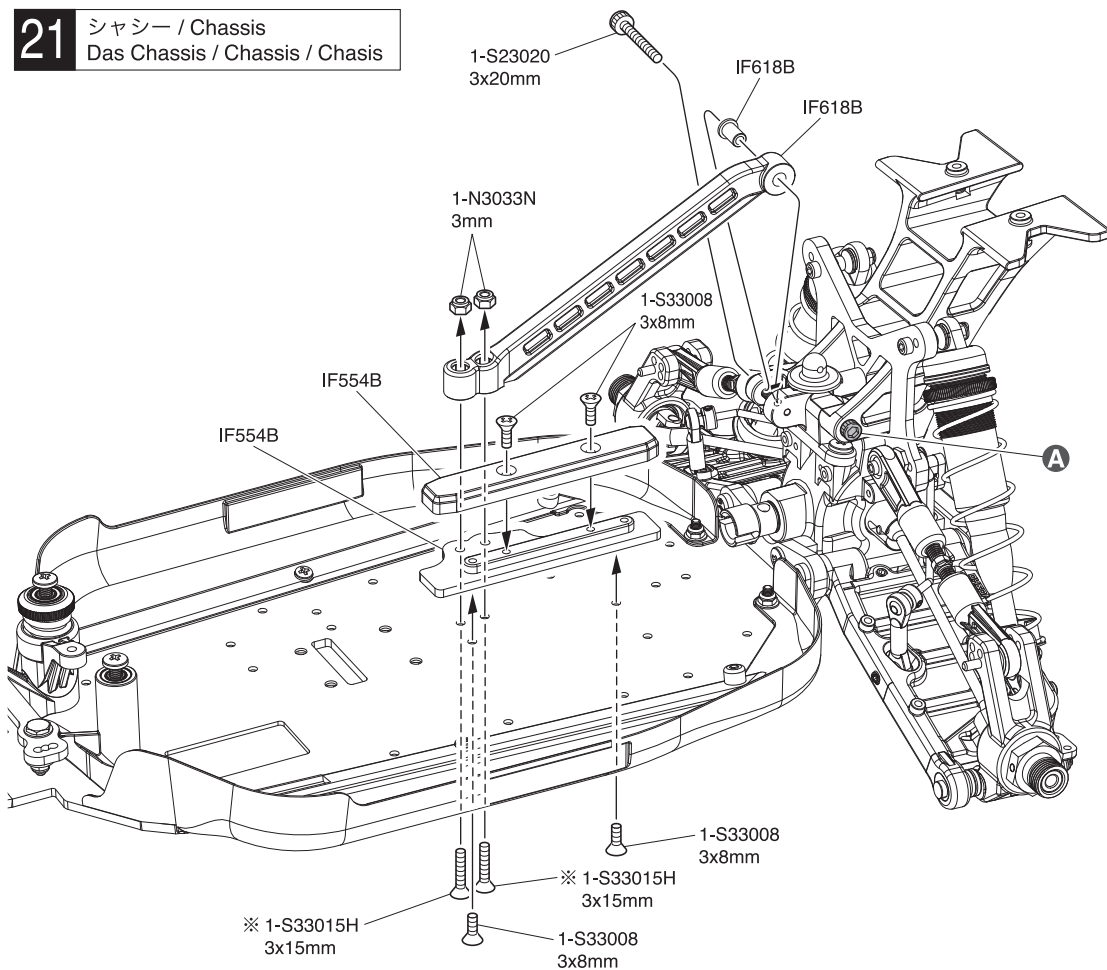

3 x 8mm サラビス
F/H Screw
SK Schraube
Vis F/H 3x8mm
Tornillo 3x8mm F/H

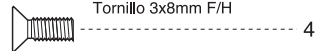

3 x 15mm サラビス
F/H Screw
SK Schraube
Vis F/H 3x15mm
Tornillo 3x15mm F/H

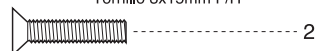

3 x 20mm キャップビス
Cap Screw
Inbusschraube
Vis
Tornillo allen



3mm ナイロナット
Nylon Nut
Kunststoffmutter
Ecrou nylon
Tuerca Nylon

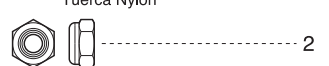

A 14 で仮止めしたビスを締める。
Tighten the temporarily fastened
the screw 14.
Ziehen Sie die provisorisch
befestigte Schraube 14 fest.
Serrez temporairement la vis 14.
Apriete el tornillo temporalmente
fijado 14.

※ 代替パーツ品番
Substitute parts number
Ersetzen Sie die Teile Nummern
Número de pièce de remplacement
Número de piezas de sustitución

22 フロントギヤボックス / Front Gearbox / Vorderes Getriebegehäuse
Carter de différentiel avant / Caja de transmisión Delantera

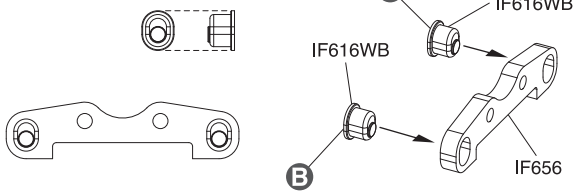
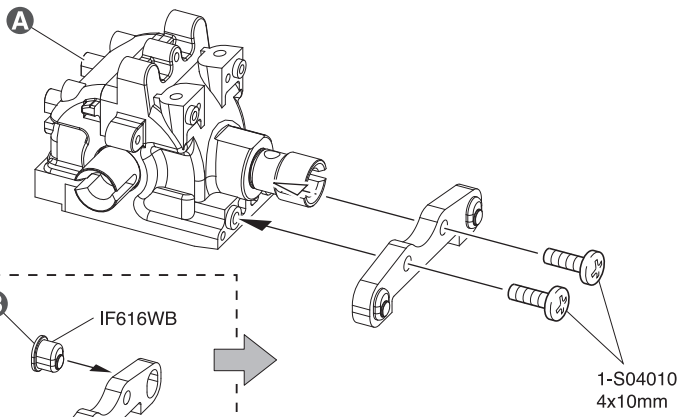

22

4 x 10mm ビス
Screw LK Schraube
Vis 4x10mm Tornillo 4x10mm

A フロント用 / For Front
Vorne / Avant / Delantera

B このパーツを使う。
Use this part.
Benutzen Sie dieses Teil.
Utilisez cette partie.
Usa esta parte.

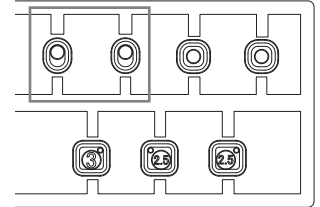

23 フロントサスペンション / Front Suspension / Vordere Aufhängung
Suspension avant / Suspensión Delantera

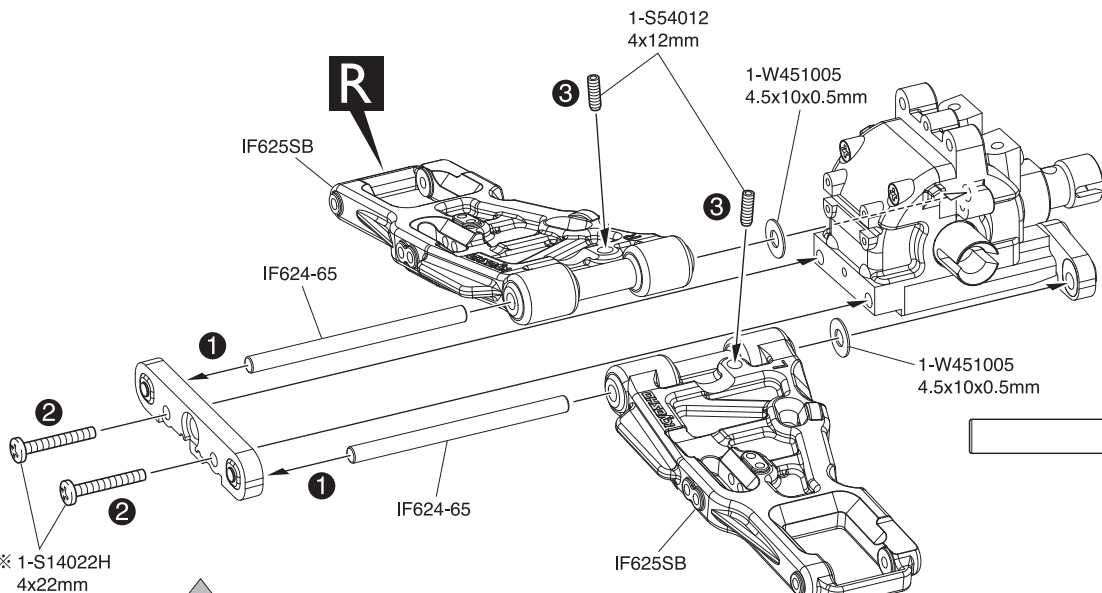

23

4 x 12mm セットビス
Set Screw Gewindestift
Vis BTR 4x12mm Prisonero 4x12mm

4 x 22mm ビス
Screw LK Schraube
Vis 4x22mm Tornillo 4x22mm

4.5 x 10 x 0.5mm ワッシャー
Washer
Scheibe
Rondelle 4.5x10x0.5mm
Arandela 4.5x10x0.5mm

4.5 x 64.5mm シャフト
Shaft Welle
Axe 4.5x64.5mm Eje 4.5x64.5mm

A このパーツを使う。
Use this part.
Benutzen Sie dieses Teil.
Utilisez cette partie.
Usa esta parte.

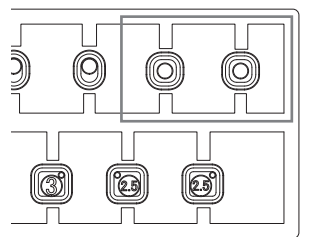

※ 代替パーツ品番
Substitute parts number
Ersetzen Sie die Teile Nummern
Número de pièce de remplacement
Número de piezas de sustitución

24 フロントダンパステー / Front Shock Stay / Vordere Dämpferbrücke
Support amortisseurs avant / Soporte amortiguadores delantero

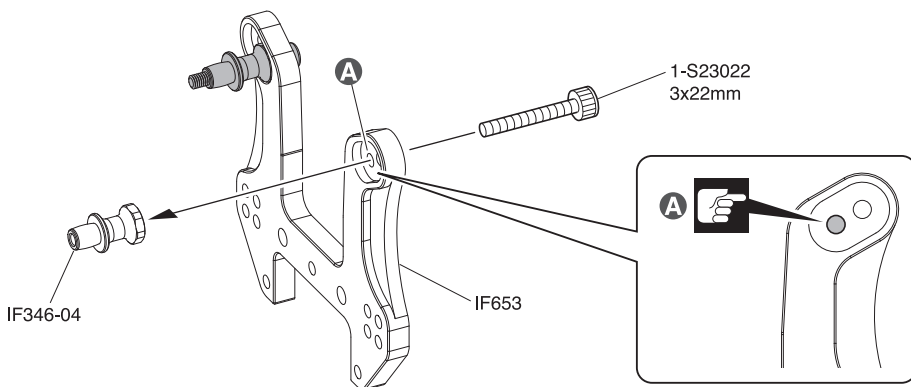

24

3 x 22mm キャップビス
Cap Screw Inbusschraube
Vis Tornillo allen

A 取付穴
Holes for mounting.
Dieses Loch verwenden.
Trous pour le montage.
Agujeros a utilizar.



25 フロントサスペンション / Front Suspension / Vordere Aufhängung
Suspension avant / Suspensión Delantera

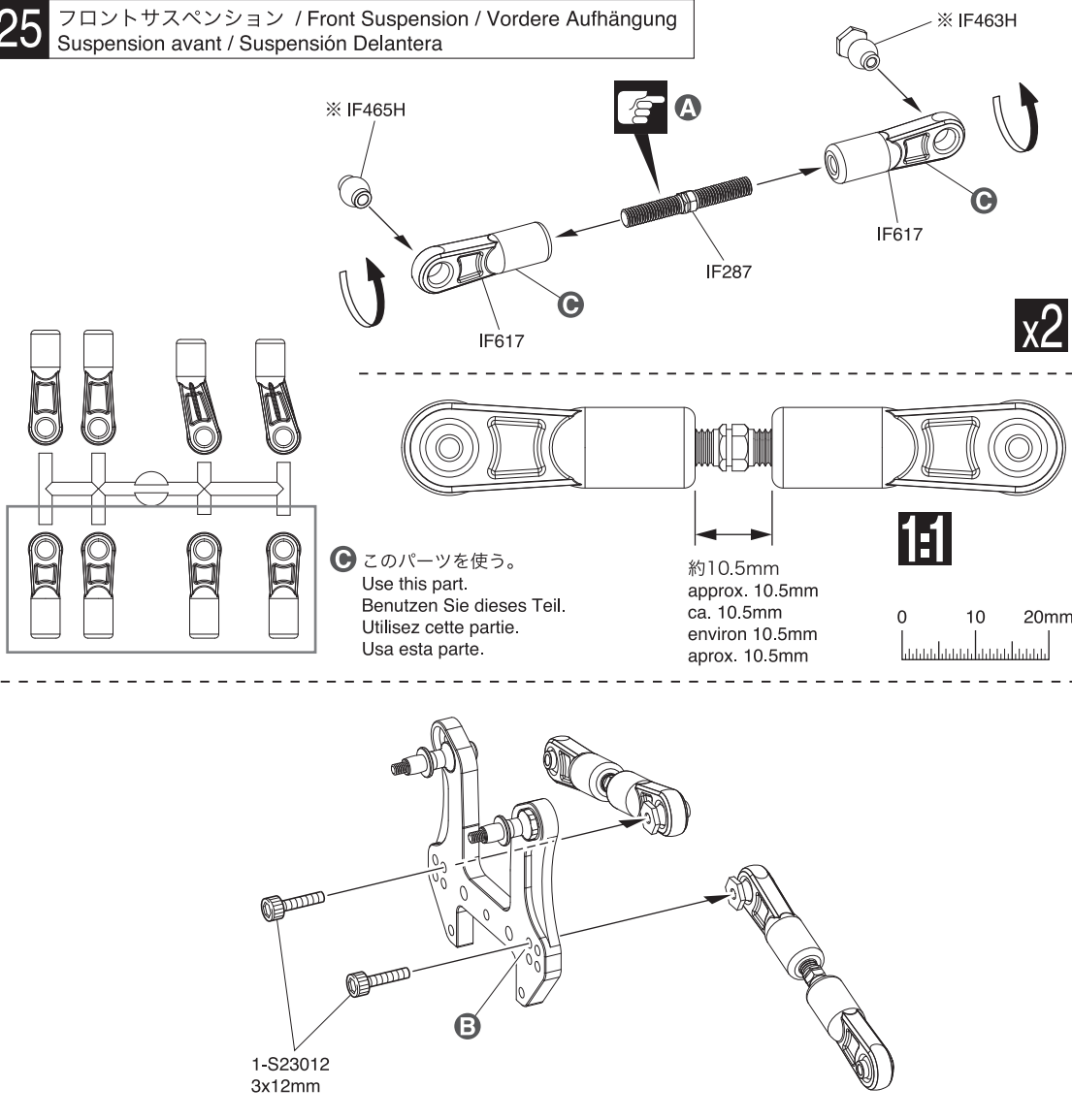

C このパーツを使う。
Use this part.
Benutzen Sie dieses Teil.
Utilisez cette partie.
Usa esta parte.

約10.5mm
approx. 10.5mm
ca. 10.5mm
environ 10.5mm
approx. 10.5mm

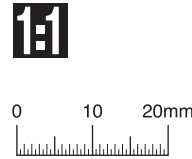

25

5 x 38mm アジャストロッド
Adjust Rod Gestaenge
Biellette réglable Tirante ajustable

6.8mm ボールエンド (フロント)
Ball End (Front)
Kugelflanne (Vorne)
Chape (Avant)
Rótula (Delantero)

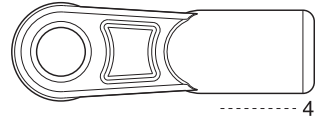

3 x 12mm キャップビス
Cap Screw Inbusschraube
Vis Tornillo allen

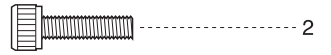

7.8mm ツバ付ボール
Ball Kugel
Rotule 7.8mm Rótula 7.8mm

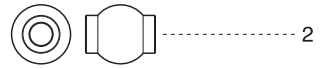

7.8mm 座付ボール
Flange Ball Kugel m. Bund
Boule épaulée Rótula biselada

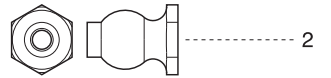

A こちら側は逆ネジ。
This side is reverse thread.
Diese Seite besitzt
ein Linksgewinde
Filetage inversé de ce sens
Este lado es de rosca inversa

B 取付穴
Holes for mounting.
Dieses Loch verwenden.
Trous pour le montage.
Agujeros a utilizar.

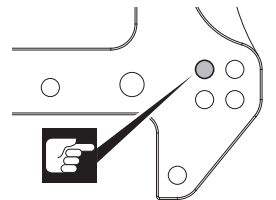

※ 代替パーツ品番
Substitute parts number
Ersetzen Sie die Teile Nummern
Numéro de pièce de remplacement
Número de piezas de sustitución

26

3 x 12mm ビス
Screw
LK Schraube
Vis 3x12mm
Tornillo 3x12mm

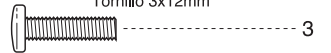

4 x 12mm ビス
Screw
LK Schraube
Vis 4x12mm
Tornillo 4x12mm

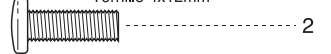

A 本締めする。
Tighten securely.
Fest anziehen.
Bien serrer.
Apriete firmemente.

※ 代替パーツ品番
Substitute parts number
Ersetzen Sie die Teile Nummern
Numéro de pièce de remplacement
Número de piezas de sustitución

26 フロントサスペンション / Front Suspension / Vordere Aufhängung
Suspension avant / Suspensión Delantera

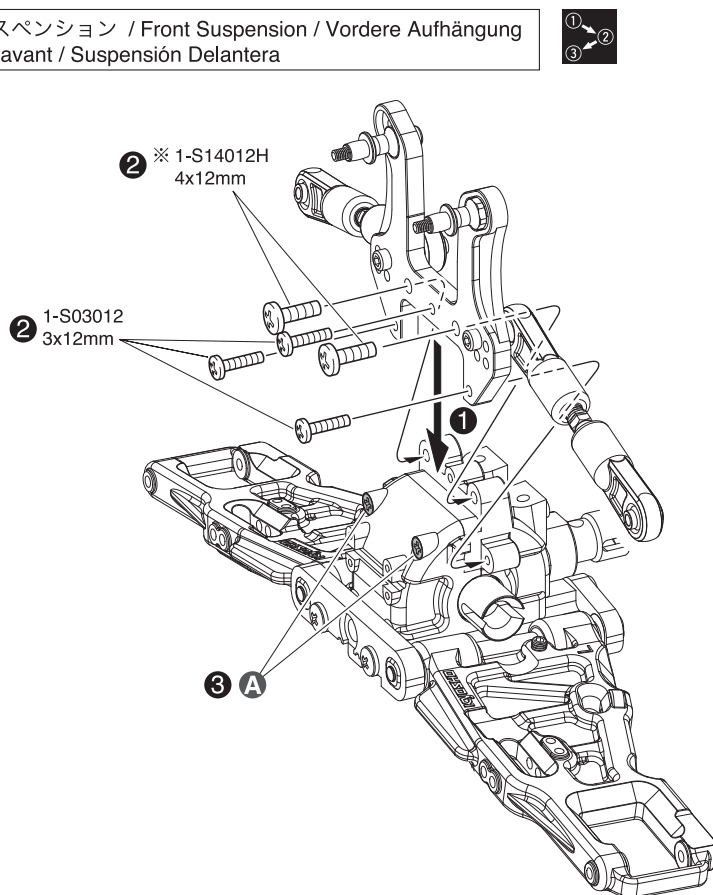

27 フロントサスペンション / Front Suspension
Vordere Aufhängung / Suspension avant / Suspensión Delantera

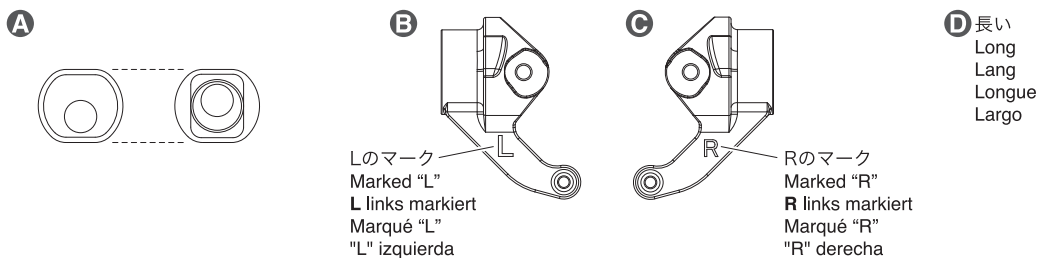
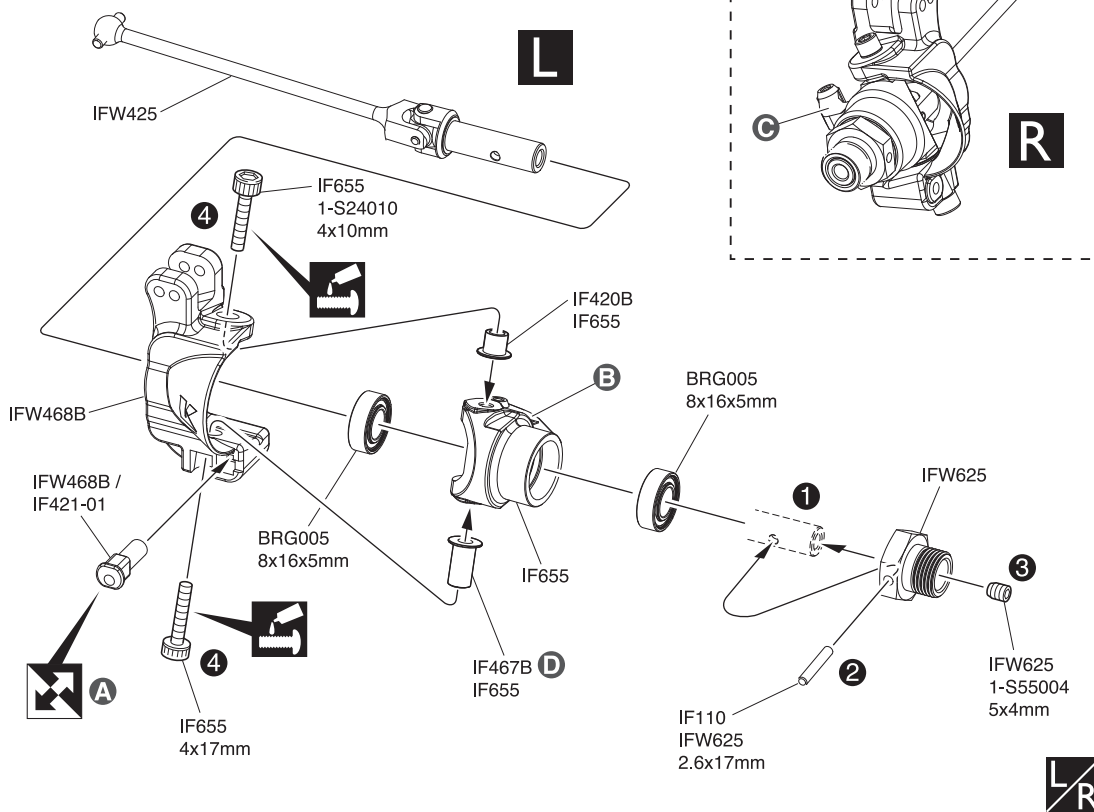

27

- 4 x 10mm キャップビス
Cap Screw
Inbusschraube
Vis
Tornillo allen 2
- 4 x 17mm キャップビス
Cap Screw
Inbusschraube
Vis
Tornillo allen 2
- ナックルカラー
Knuckle Collar
Lager
Bague épaulée de fusée
Casquillo 2
- ナックルカラー (L)
Knuckle Collar (L)
Lager (L)
Bague épaulée de fusée (L)
Casquillo (L) 2
- 2.6 x 17mm シャフト
Shaft
Welle
Axe 2.6x17mm
Eje 2.6x17mm 2
- 5 x 4mm セットビス
Set Screw
Gewindestift
Vis BTR 5x4mm
Prisionero 5x4mm 2
- 8 x 16 x 5mm ベアリング
Ball Bearing
Kugellager
Roulements à billes
Rodamiento 4

28 フロントサスペンション / Front Suspension / Vordere Aufhängung
Suspension avant / Suspensión Delantera

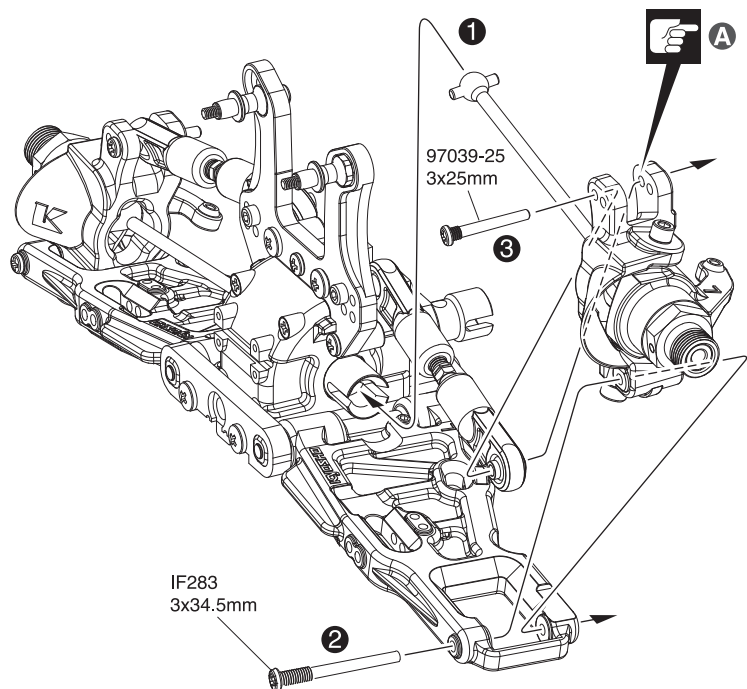

28

- 3 x 25mm スクリューピン
Screw Pin
Schraubachse
Vis
Tornillo Pasador 2
- 3 x 34.5mm スクリューピン
Screw Pin
Schraubachse
Vis
Tornillo Pasador 2

A 取付穴
Holes for mounting.
Dieses Loch verwenden.
Trous pour le montage.
Agujeros a utilizar.

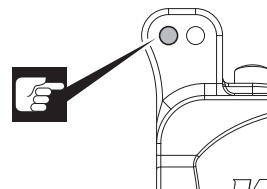

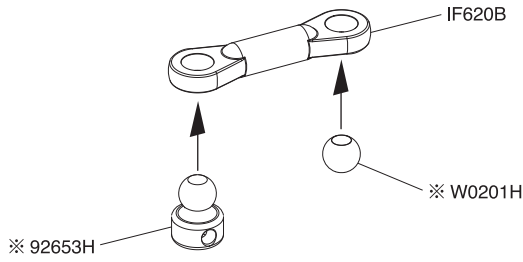

x2

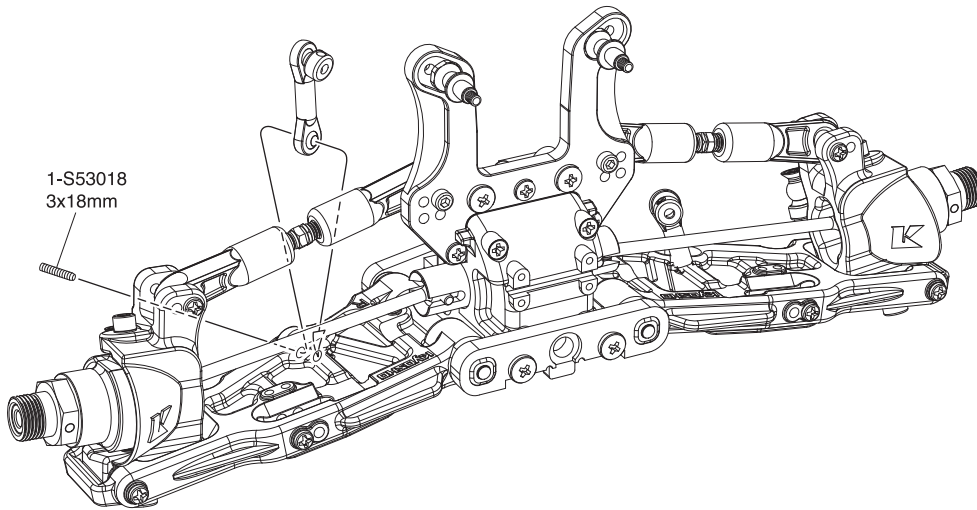

3 x 3mm セットビス
Set Screw
Gewindestift
Vis BTR 3x3mm
Prisionero 3x3mm

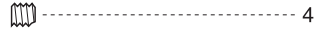

3 x 18mm セットビス
Set Screw
Gewindestift
Vis BTR 3x18mm
Prisionero 3x18mm

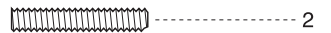

2 x 5mm ビス
Screw
LK Schraube
Vis 2x5mm
Tornillo 2x5mm

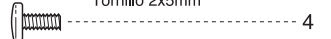

スタビボール
Stabilizer Ball
Stabi-Kugel
Rotule de B.A.R.
Rótula



5.8mm ボール
Ball
Kugel
Rotule
Rótula



A チューブをIF259-2.5に通し、
ドライヤーで暖めて固定する。
Insert tube through the
IF460-2.5 sway bar and
secure using a hair dryer.
Führen Sie das Rohr durch den
Stabilisator IF460-2.5 und
befestigen Sie es mit einem Fön.
Insérez le tube dans la barre
stabilisatrice IF460-2.5 et
fixez-le à l'aide d'un
sèche-cheveux.
Inserte el tubo a través de la
barra estabilizadora IF460-2.5
y asegúrelo con un secador
de pelo.

※ 代替パーツ品番
Substitute parts number
Ersetzen Sie die Teile Nummern
Número de pièce de remplacement
Número de piezas de sustitución

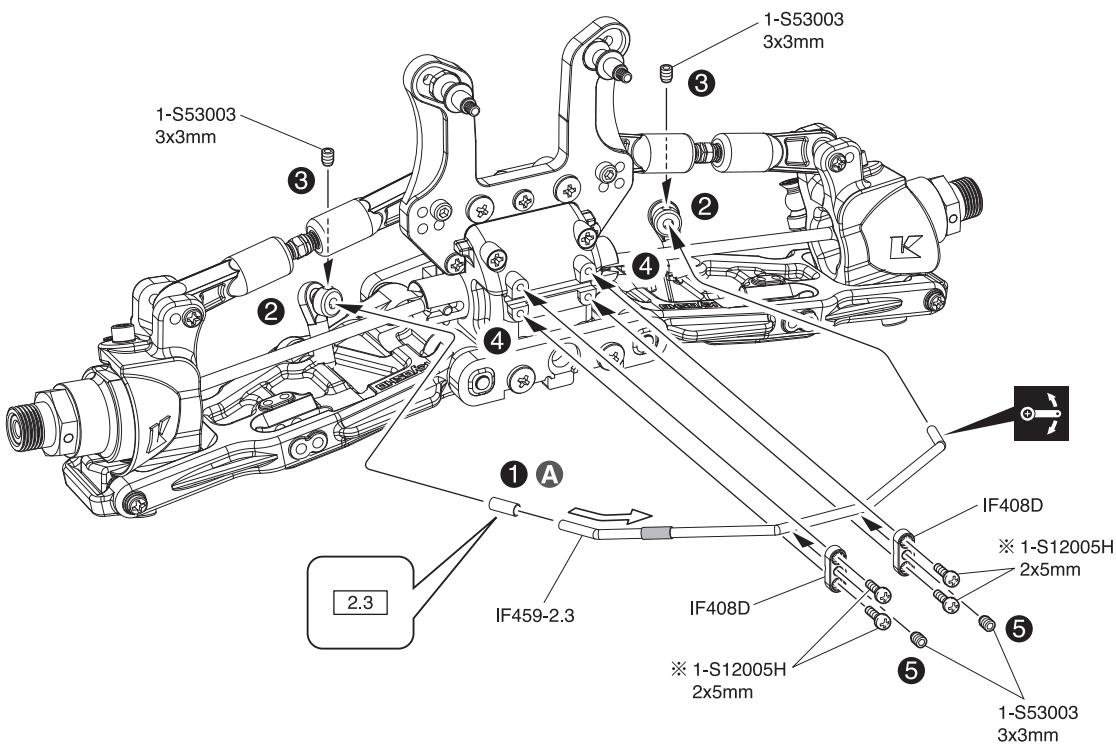

30 シャシー / Chassis
Das Chassis / Chassis / Chasis

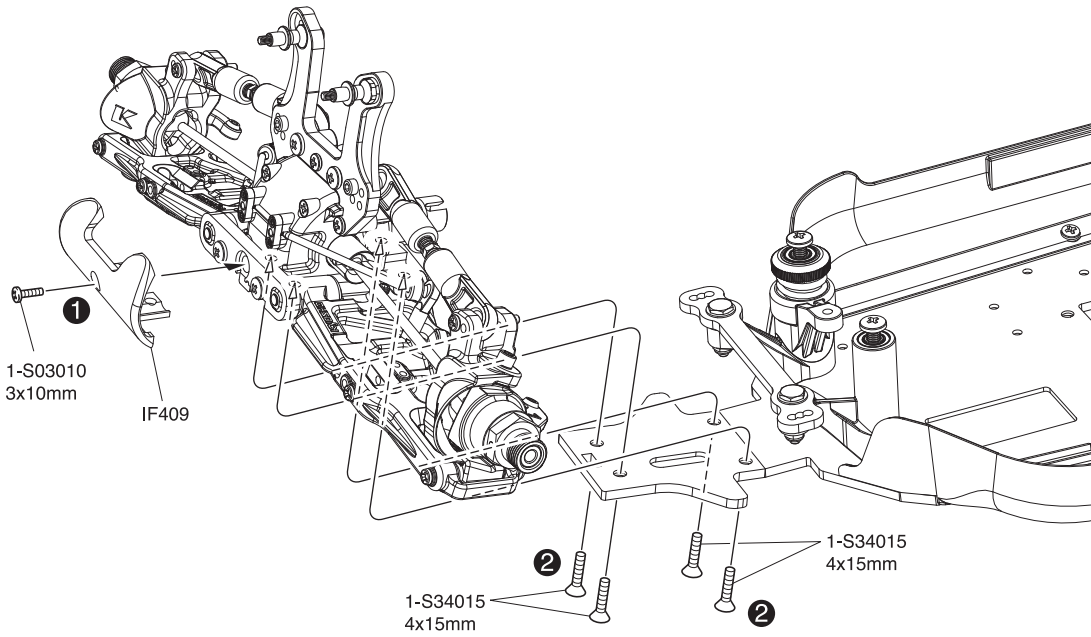

30

- 3 x 10mm ビス
Screw LK Schraube
Vis 3x10mm Tornillo 3x10mm
- 4 x 15mm サラビス
F/H Screw SK Schraube
Vis F/H 4x15mm Tornillo 4x15mm F/H

31

- 3 x 10mm ビス
Screw LK Schraube
Vis 3x10mm Tornillo 3x10mm
- 3 x 12mm ビス
Screw LK Schraube
Vis 3x12mm Tornillo 3x12mm
- 4 x 12mm ビス
Screw LK Schraube
Vis 4x12mm Tornillo 4x12mm

31 アッパーデッキ / Upper Plate
Oberer Teller / Plaque supérieure / Placa superior

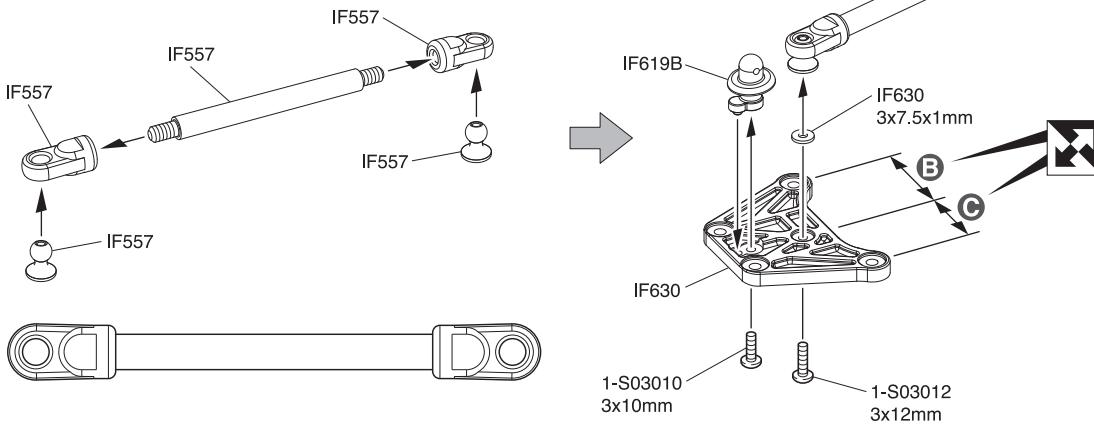

- 3 x 7.5 x 1mm プラカラー
Plastic Collar
Kunststofflager
Palier plastique
Casquillo plástico
- 4 x 10 x 0.5mm ワッシャー
Washer
Scheibe
Rondelle 4x10x0.5mm
Arandela 4x10x0.5mm
- 6.8mm ピボットボール
Pivot Ball
Drehzapfen
Rotule
Bola de pivote

A 仮止めのビスを外して使う。
Remove these screws and
retighten after installing IF630.
Schrauben entfernen und
nach Montage von IF630
wieder festziehen.
Retirer ces vis et les revisser
après avoir installer IF630.
Afloje estos tornillos y apretarlos
después de instalar IF630.

B 広い Wide
Breit Eng
Large Etroit
Ancho Estrecho

C 狭い Narrow
Eng
Eroit
Estrecho

D IF630の凹部分に4x10x0.5mm
ワッシャーをはめる。
Put 4x10x0.5mm washer into
recessed psrt of IF630.
Legen Sie eine 4 x 10 x 0,5 mm
große Unterlegscheibe in die
Ausparung des IF630.
Mettez la rondelle 4x10x0.5mm
dans le psrt encastré de l'IF630.
Coloque una arandela de
4x10x0,5 mm en la pieza
empotrada del IF630.

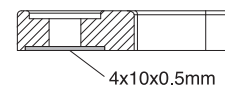

※ 代替パーツ番号
Substitute parts number
Ersetzen Sie die Teile Nummern
Número de pièce de remplacement
Número de piezas de sustitución

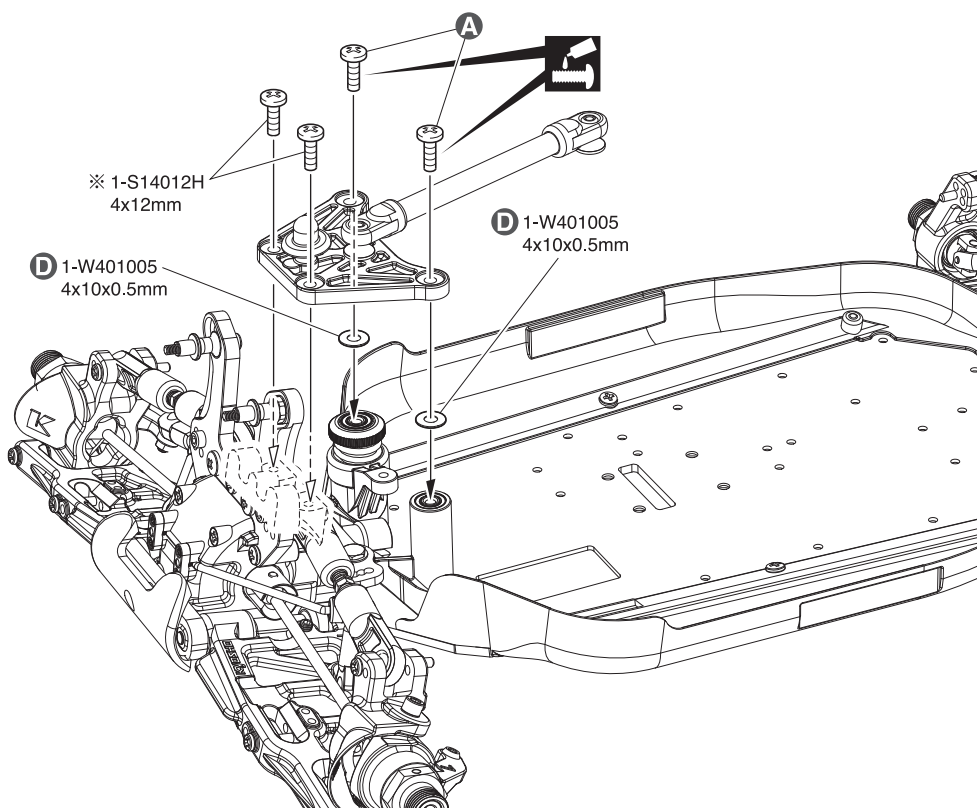

32 ステアリング / Steering
Lenkung / Direction / Dirección

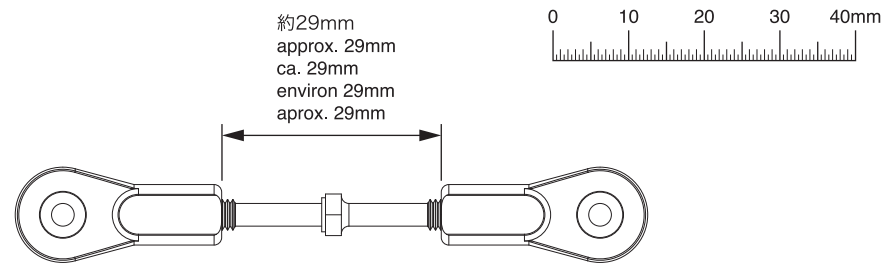
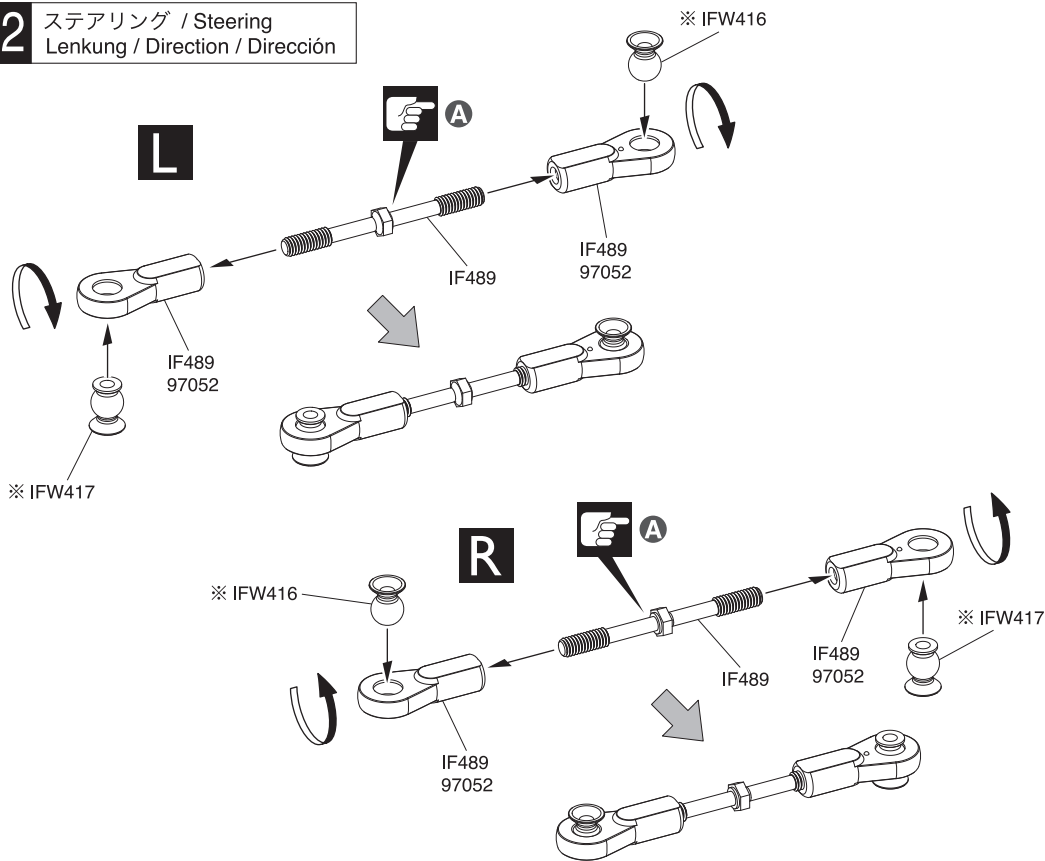

32

4 x 50mm アジャストロッド
Adjust Rod
Gestaenge
Biellette réglable
Tirante ajustable

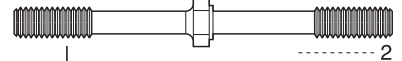

6.8mm ボールエンド (A)
Ball End (A)
Kugelpfanne (A)
Chape (A)
Rótula (A)

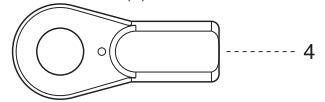

6.8 x 8.7mm ボール
Ball
Kugel
Rotule
Rótula

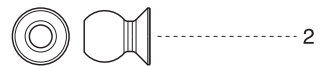

6.8 x 10.2mm ボール
Ball
Kugel
Rotule
Rótula

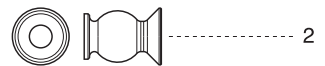

A 段のある方が逆ネジ。
The side with the step is a reverse screw.
Die markierte Seite hat ein Linksgewinde.
Le côté avec le déport est le pas inversé.
Lado con rosca inversa.

※ 代替パーツ品番
Substitute parts number
Ersetzen Sie die Teile Nummern
Numéro de pièce de remplacement
Número de piezas de sustitución

33 ステアリング / Steering
Lenkung / Direction / Dirección

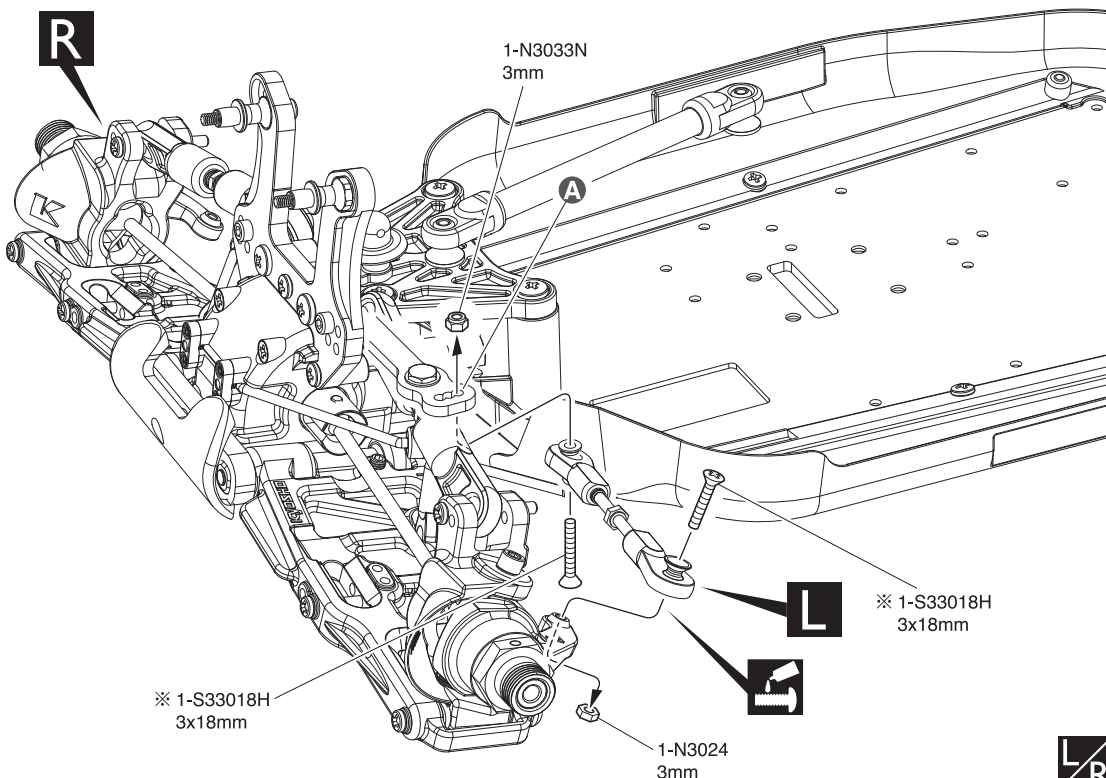

33

3 x 18mm サラビス
F/H Screw
SK Schraube
Vis F/H 3x18mm
Tornillo 3x18mm F/H

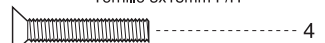

3mm ナット
Nut
Mutter
Ecrou
Tuerca 3mm

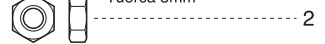

3mm ナイロンナット
Nylon Nut
Kunststoffmutter
Ecrou nylon
Tuerca Nylon

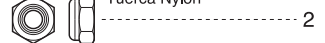

A 取付穴
Holes for mounting.
Dieses Loch verwenden.
Trous pour le montage.
Agujeros a utilizar.



※ 代替パーツ品番
Substitute parts number
Ersetzen Sie die Teile Nummern
Numéro de pièce de remplacement
Número de piezas de sustitución

34 センターギヤボックス / Center Gearbox / Die mittlere Getriebegehäuse
Carter de différentiel central / Caja central

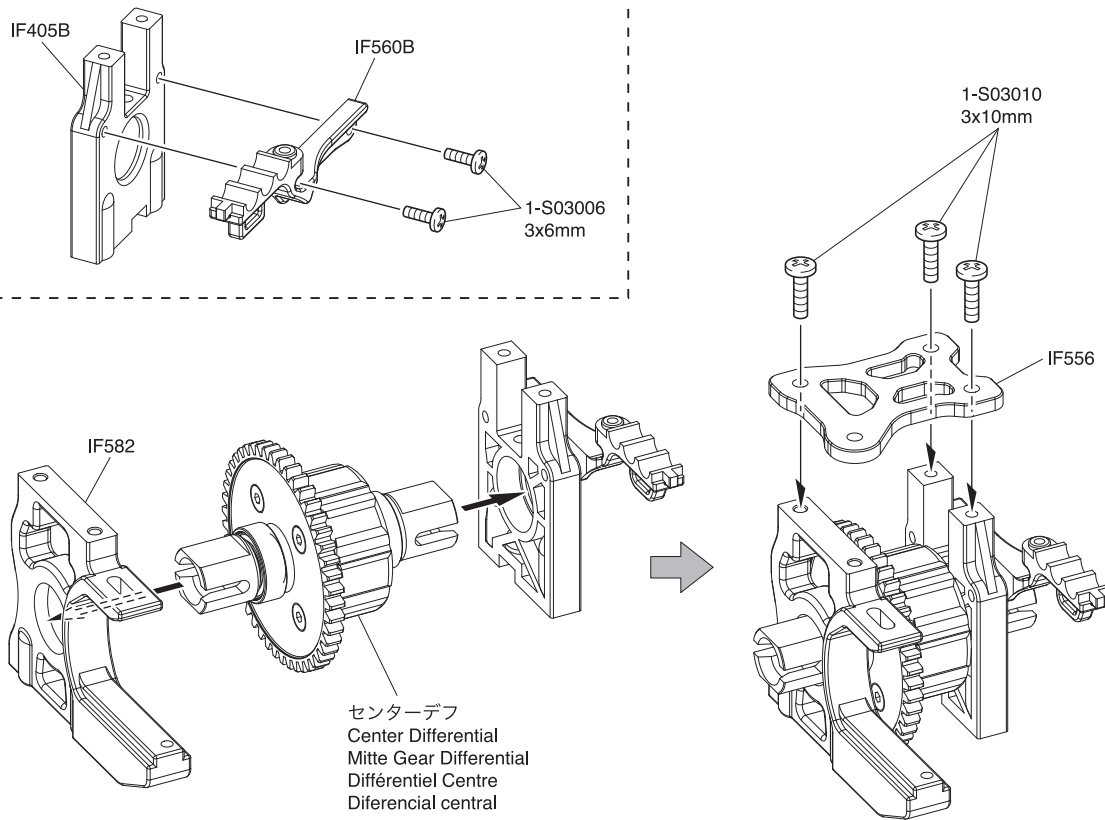

34

- 3 x 6mm ビス
Screw
LK Schraube
Vis 3x6mm
Tornillo 3x6mm 2
- 3 x 10mm ビス
Screw
LK Schraube
Vis 3x10mm
Tornillo 3x10mm 3

35 センターギヤボックス / Center Gearbox / Die mittlere Getriebegehäuse
Carter de différentiel central / Caja central

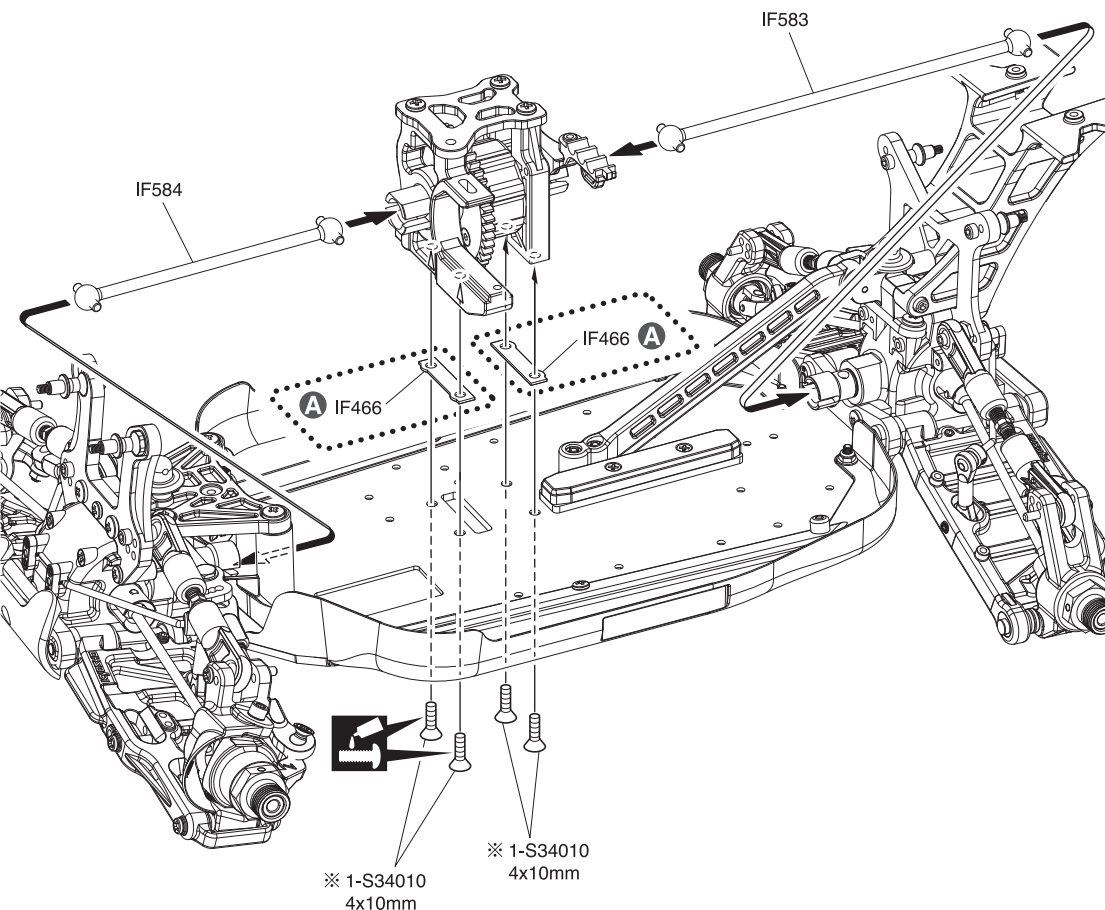

35

- 4 x 10mm サラビス
F/H Screw
SK Schraube
Vis F/H 4x10mm
Tornillo 4x10mm F/H 4

A オプションのスパークギヤ47T・48Tを使用する場合は別売のIF466を使用する。
Uses optional spur gear 47T/48T
If so, use the separately sold IF466.
Verwendet das optionale Stirnrad 47T/48T. Wenn ja, verwenden Sie das separat erhältliche IF466.
Utilise un engrenage droit optionnel 47T/48T Si c'est le cas, utilisez le IF466 vendu séparément.
Usa engranaje recto opcional 47T/48T Si es así, use el IF466 que se vende por separado.

※ 代替パーツ品番
Substitute parts number
Ersetzen Sie die Teile Nummern
Número de pièce de remplacement
Número de piezas de sustitución

36 フロントトルクロッド / Front Chassis Brace / Vordere Chassisstrebe
Renfort de châssis avant / Soporte de chasis delantero

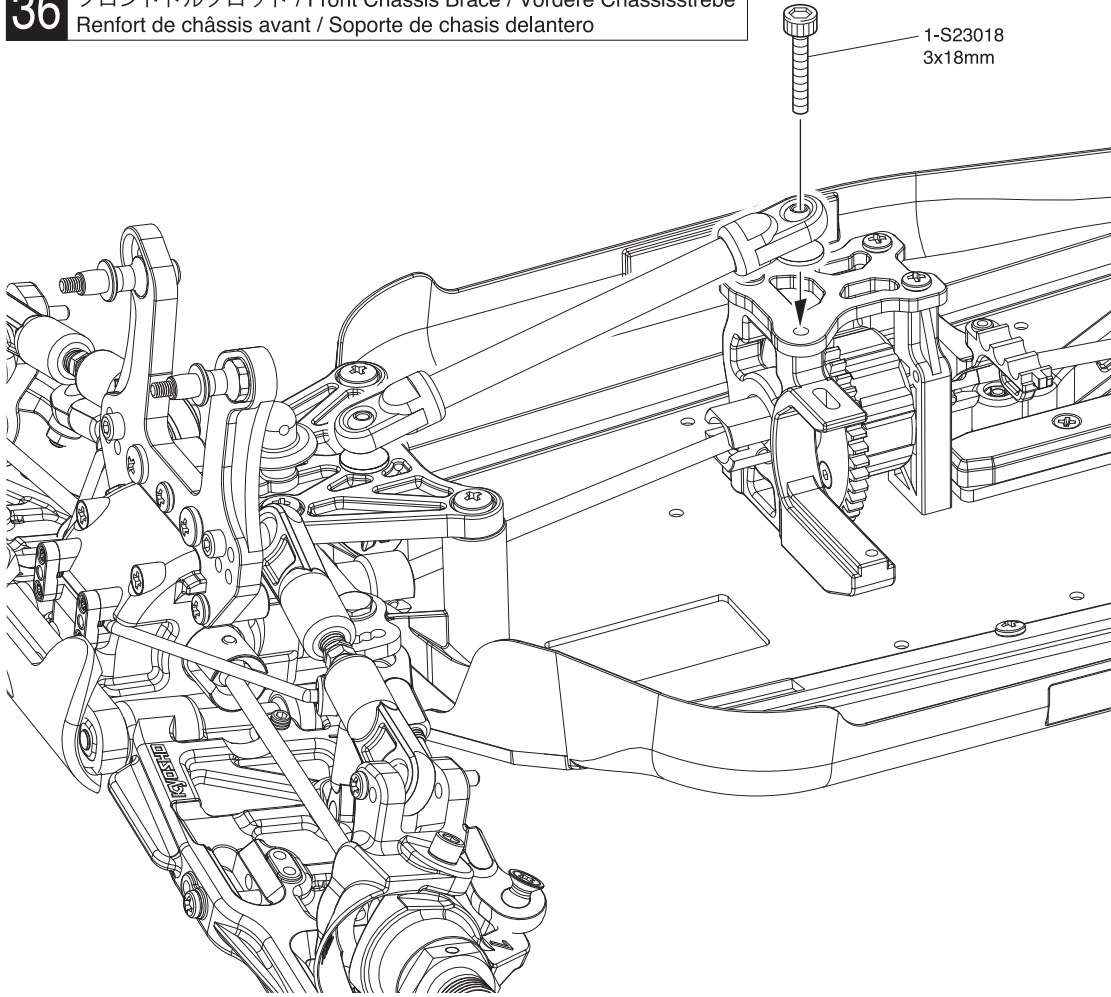

36

3 x 18mm キャップビス
Cap Screw
Inbusschraube
Vis
Tornillo allen



37 ESCトレイ / ESC Tray
ESC-Fach / Plateau ESC / Bandeja ESC

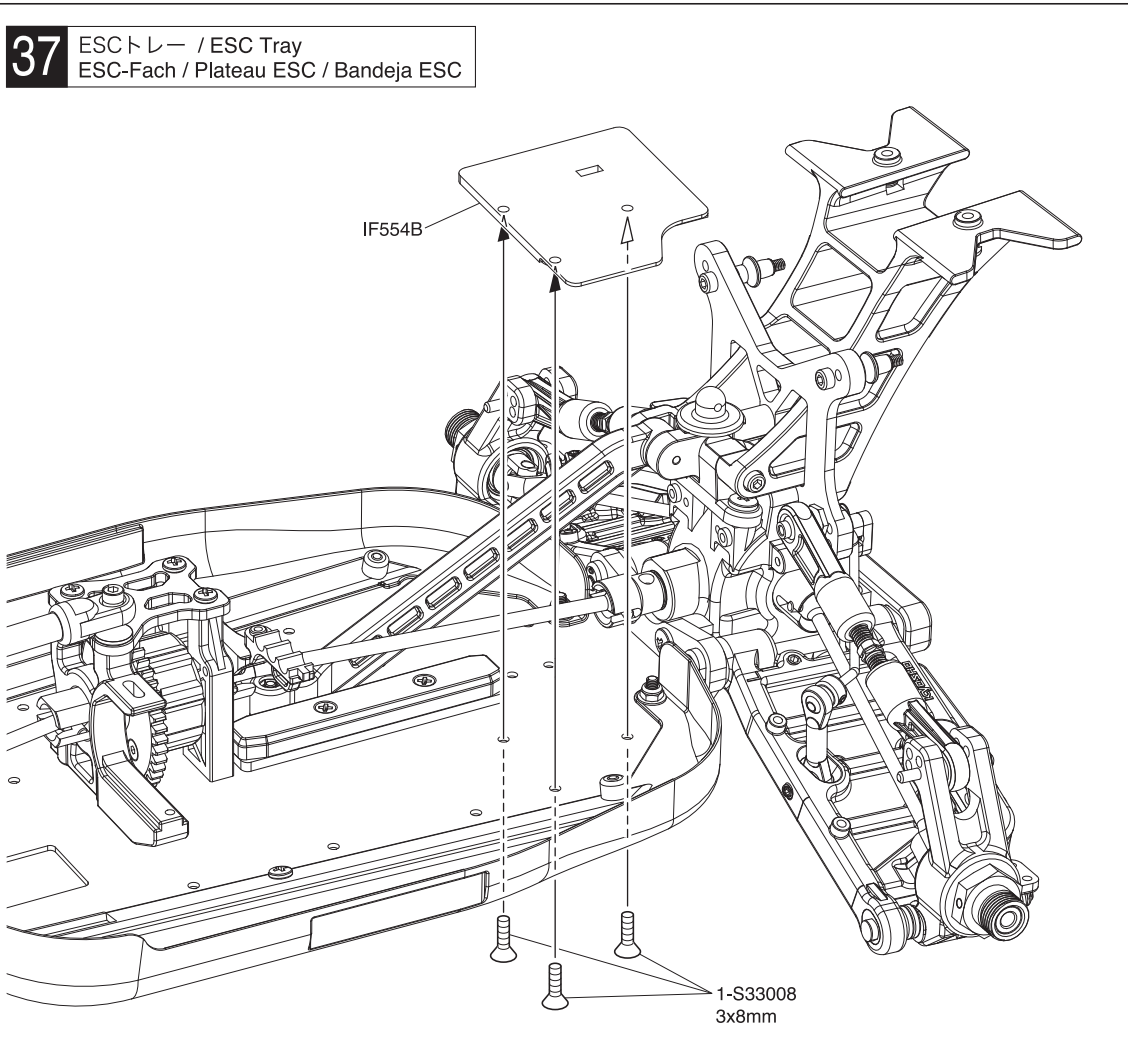

37

3 x 8mm サラビス
F/H Screw
SK Schraube
Vis F/H 3x8mm
Tornillo 3x8mm F/H

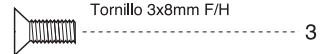



82247
スピードコントローラー (ESC)
Electronic Speed Controller
Mechanischer Fahrtenregler
Variateur mécanique
Variador de velocidad

両面テープ
Double-sided Tape
Doppelseitiges Klebeband
Adhésif double face
Cinta de doble cara

スイッチ
Switch
Schalter
Interrupteur
Interruptor

両面テープ
Double-sided Tape
Doppelseitiges Klebeband
Adhésif double face
Cinta de doble cara

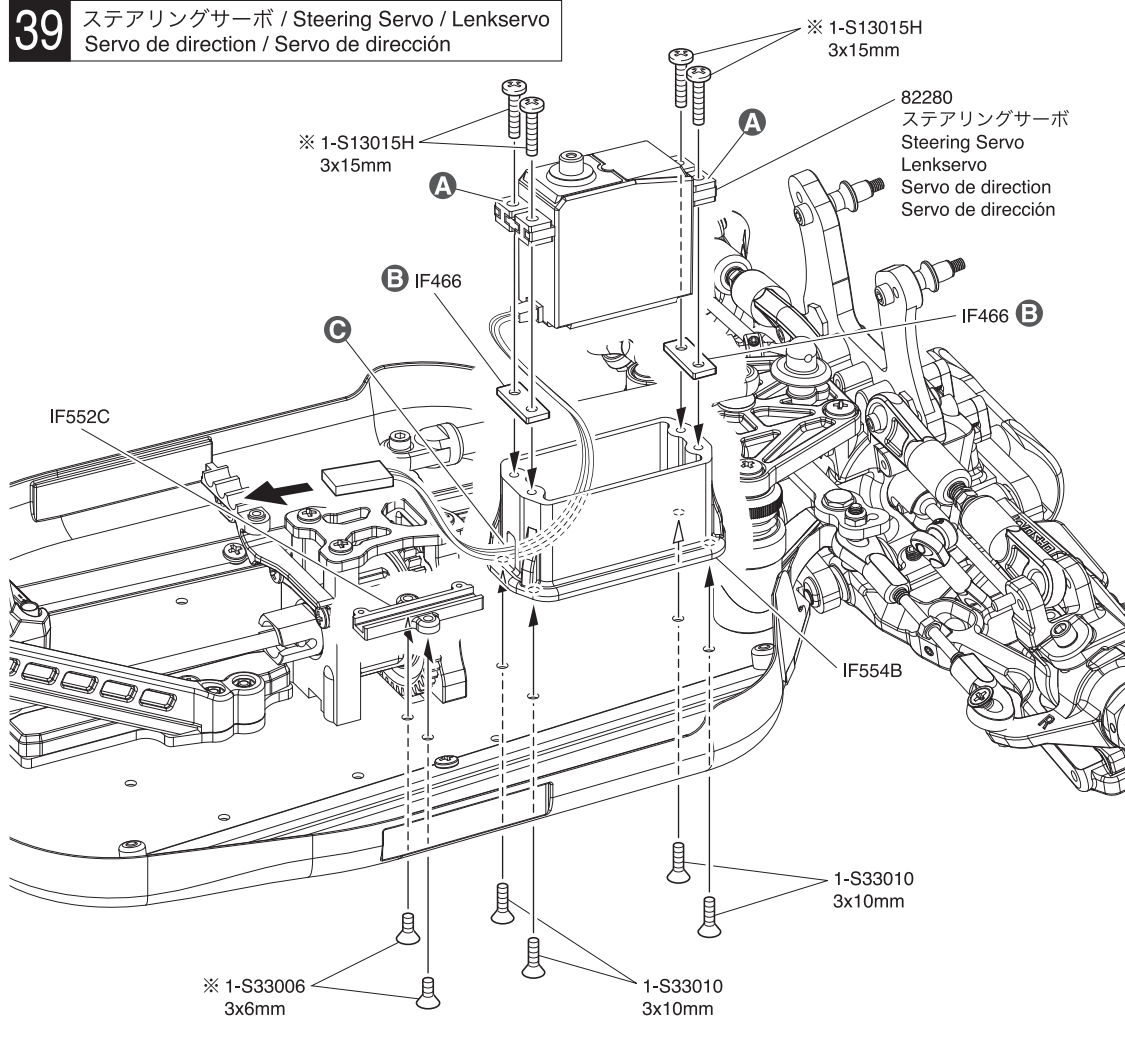
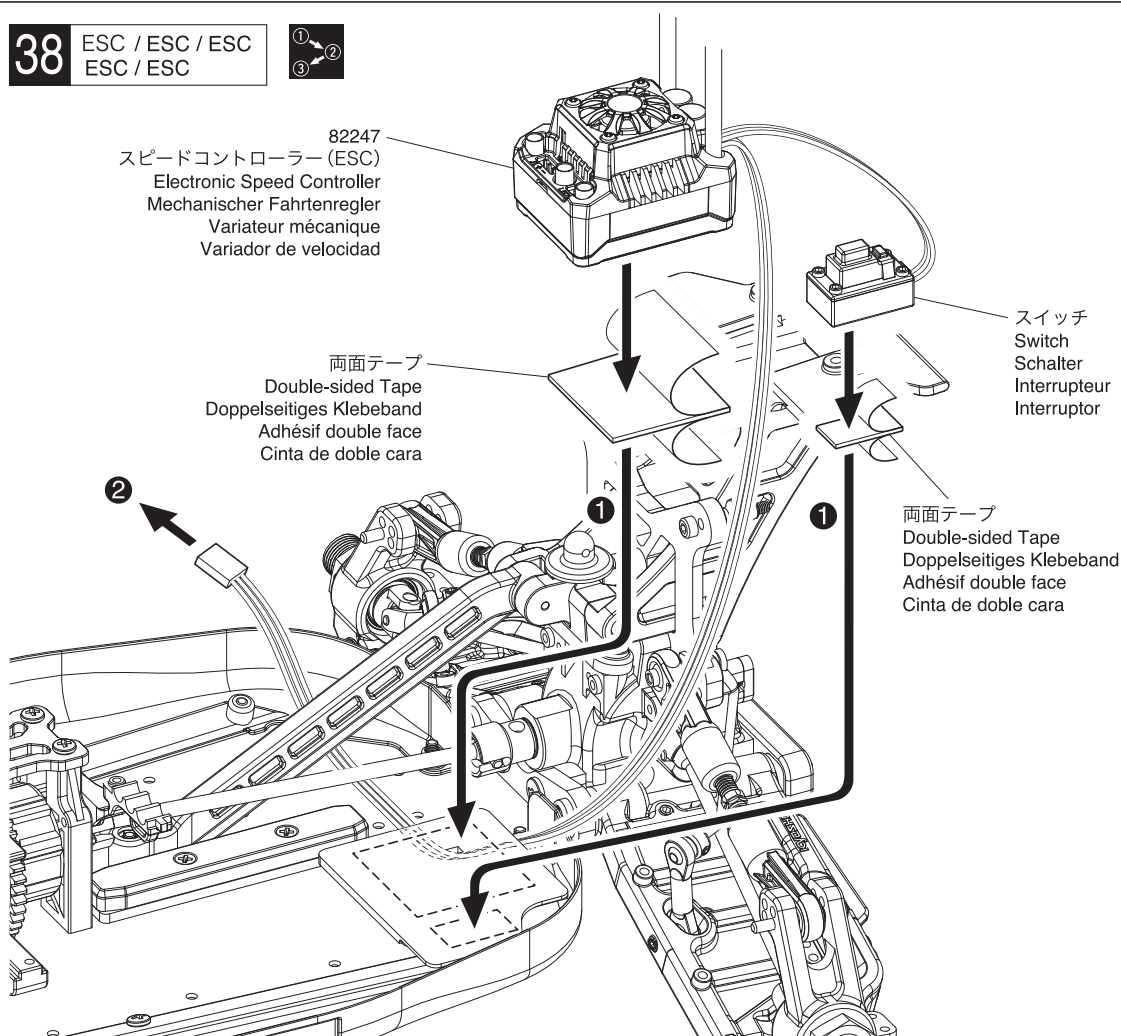

3 x 6mm サラビス
F/H Screw
SK Schraube
Vis F/H 3x6mm
Tornillo 3x6mm F/H

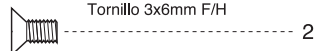

3 x 10mm サラビス
F/H Screw
SK Schraube
Vis F/H 3x10mm
Tornillo 3x10mm F/H

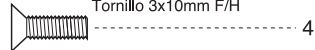

3 x 15mm ビス
Screw
LK Schraube
Vis 3x15mm
Tornillo 3x15mm

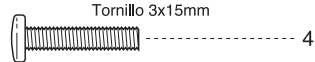

A サーボに付属のゴムブッシュとカラーを必ず使用する。
Use rubber bushings and collars included in the servo.
Verwenden Sie die Gummidämpfer und Hülsen aus dem Lieferumfang des Servo.

Utiliser les silents blocs et entretoises livrés avec le servo.
Utilice los silent bloc y los tirantes que vienen con en el servo.

B 39でサーボがシャシーに干渉する場合はIF466を使用する。
If servo interferes with chassis at step 39, use IF466.
Falls die Servos in Schritt 39 kontakt mit dem Chassis haben, verwenden Sie IF466.
Si le servo interfère avec le châssis à l'étape 39, utilisez IF466.
Si el servo interfiere con el chassis en el paso 39, utilice la pieza IF466.

C サーボコードを通す。
Pass the cord through.
Führen Sie das Kabel durch.
Passez le cordon à travers.
Pase el cable.

※ 代替パーツ品番
Substitute parts number
Ersetzen Sie die Teile Nummern
Número de pièce de remplacement
Número de piezas de sustitución

40 ステアリングロッド / Steering Rod / Gewindestange

Tringle direction / Dirección Tirante

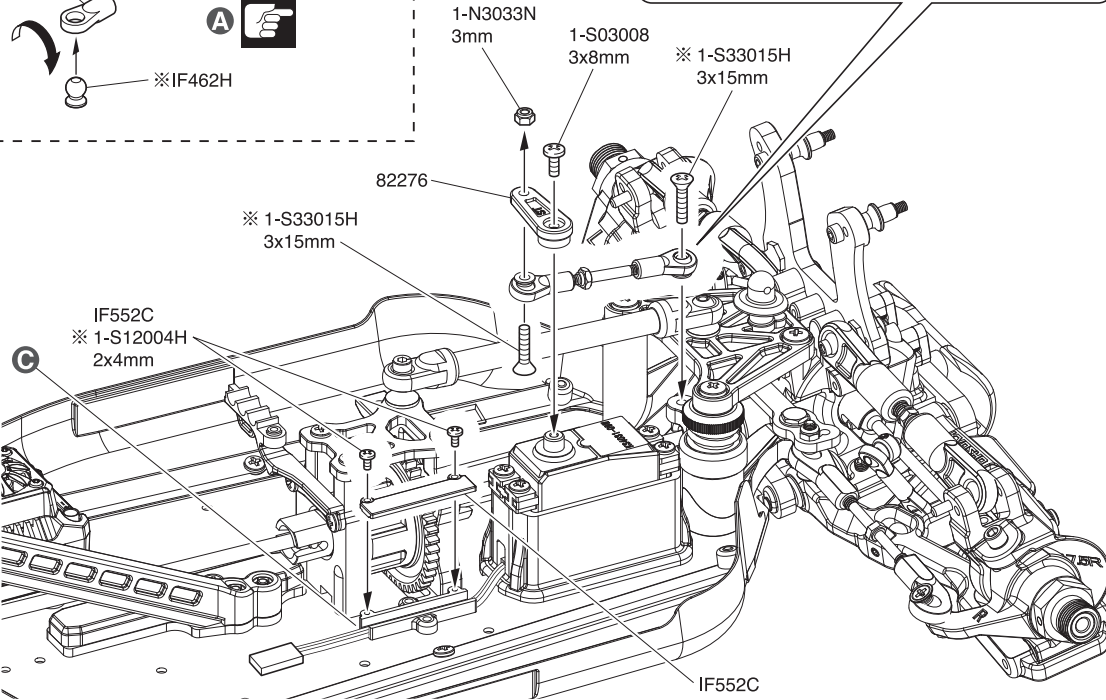
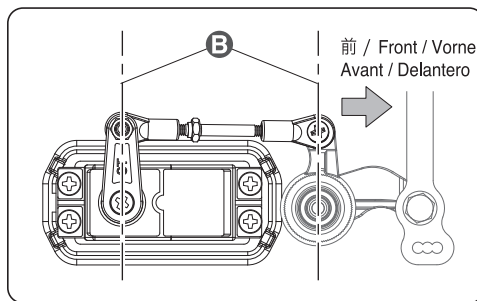
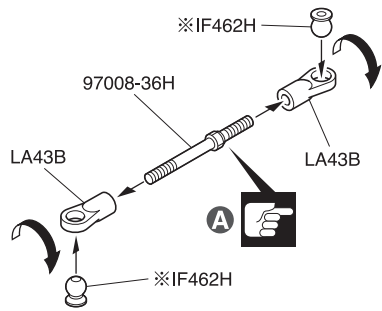

A 段のある方が逆ネジ。
The side with the step is a reverse screw.
Die markierte Seite hat ein Linksgewinde.
Le côté avec le déport est le pas inversé.
Lado con rosca inversa.

B 平行
Parallel
Parallel
Parallèle
Paralelo

C 凹部にESCのコードを通す。
Pass the ESC code through the hollow.
Führen Sie das Kabel durch.
Passez le code ESC dans le creux.
Pasa el código ESC por el hueco.

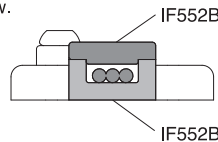

40

5.8mm ボールエンド (L) Ball End (L)
Kugelpfanne (L) Chape (L) Rótula (L)



ステアリングロッド
Steering Rod Gewindestange
Biellette de direction Tirante de Dirección

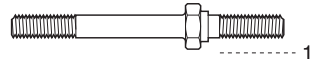

5.8mm 座付ボール Flange Ball
Kugel m. Bund Boule épaulée Rótula biselada

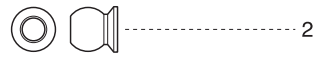

2 x 4mm ビス Screw
LK Schraube Vis 2x4mm Tornillo 2x4mm

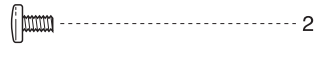

3 x 8mm ビス Screw
LK Schraube Vis 3x8mm Tornillo 3x8mm

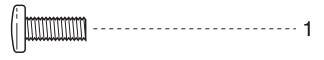

3 x 15mm サラビス F/H Screw SK Schraube
Vis F/H 3x15mm Tornillo 3x15mm F/H



3mm ナイロンナット Nylon Nut
Kunststoffmutter Ecrou nylon Tuerca Nylon

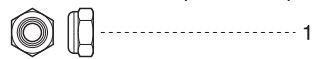

※ 代替パーツ番
Substitute parts number
Ersetzen Sie die Teile Nummern
Número de pièce de remplacement
Número de piezas de sustitución

41 ダンパー / Shock Absorber / Stoßdämpfer

Amortisseur / Amortiguador

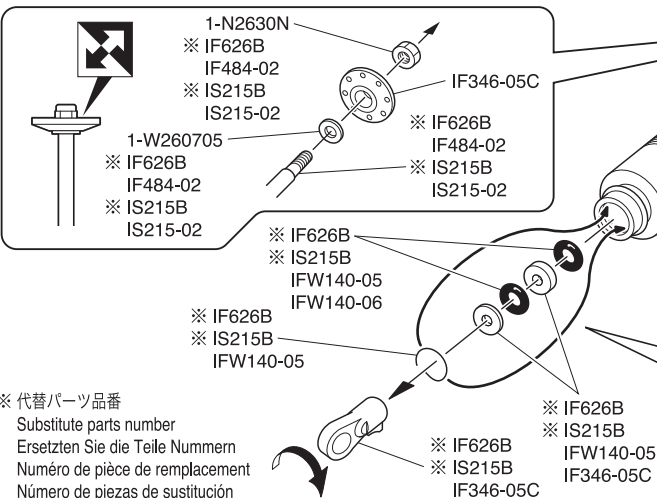

※ 代替パーツ番
Substitute parts number
Ersetzen Sie die Teile Nummern
Número de pièce de remplacement
Número de piezas de sustitución

A IF626B / IF484-02 (短) - フロント用 (Short) - For Front (Kurz) - Vorne (Courte) - Avant (Corto) - Delanteros

IS215B / IS215-02 (長) - リヤ用 (Long) - For Rear (Lang) - Hinten (Longue) - Arrière (Largo) - Traseros

B IF626B / IF626B-01 (短) - フロント用 (Short) - For Front (Kurz) - Vorne (Courte) - Avant (Corto) - Delanteros

IS215B / IS215-01 (長) - リヤ用 (Long) - For Rear (Lang) - Hinten (Longue) - Arrière (Largo) - Traseros

C 溝にはめる。
Fit into groove.
In die Nut einsetzen.
Introduire dans la rainure
Colocar en la ranura

D オイルを少し付ける。
Put a little oil.
Geben Sie etwas Öl hinein.
Mettre un peu d'huile.
Pon un poco de aceite.

x2 フロント用
For Front
Vorne
Avant
Delaanteros

x2 リヤ用
For Rear
Hinten
Arrière
Traseros

41

2.6mm ナイロンナット Nylon Nut
Kunststoffmutter Ecrou nylon Tuerca Nylon

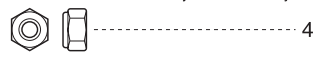

2.6mm ワッシャー Washer Scheibe
Rondelle 2.6mm Arandela 2.6mm



3.5mm オリング O-ring O-Ring
Joint thorique Junta Tórica



6.8mm ボールエンド (S) Ball End (S)
Kugelpfanne (S) Chape (S) Rótula (S)



ピストン (黒) Piston (Black) Kolben (Schwarz)
Piston (Noir) Pistón (Negra)



カラー (白) Collar (White) Gleitlager (Weiß)
Bague (Blanc) Casquillo (Blanco)

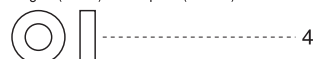

カラー (黒) Collar (Black) Gleitlager (Schwarz)
Bague (Noir) Casquillo (Negro)

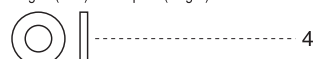

Cリング C-ring C-Ring
Clip en C Clip en C

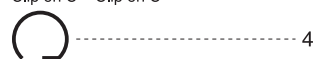

42 ダンパー / Shock Absorber / Stoßdämpfer
Amortisseur / Amortiguador

※ 代替パーツ品番
Substitute parts number
Ersetzen Sie die Teile Nummern
Numéro de pièce de remplacement
Número de piezas de sustitución

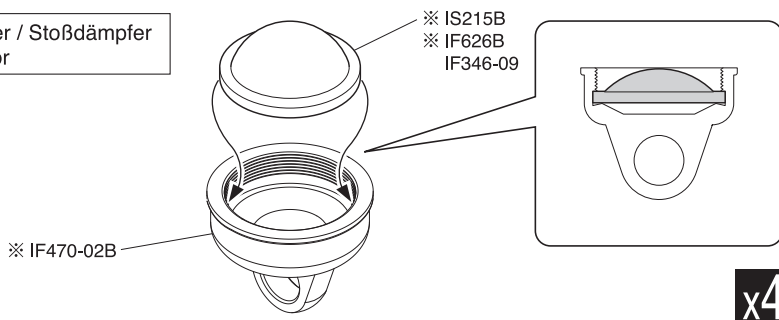

42

43

A ピストンを下げる。
Pull down the piston.
Kolben nach unten ziehen.
Tirer vers le bas le piston.
Mueva el pistón hacia abajo

C 多少低くなるぐらいまで入れる。
Puts in to the extent that it becomes somewhat low.
Stoßdämpfer Öl bis zur Kante einfüllen.
Remplir l'amortisseur.
Rellene el depósito.

D 上下させ、気泡をとる。
Then, gently move the piston up and down to get rid of air bubbles.
Kolben auf und ab bewegen, bis keine Luftblasen mehr zu sehen sind.
Puis, actionner doucement le piston vers le bas et vers le haut afin d'éliminer les bulles d'airs.
Mueva el pistón hacia arriba y hacia abajo para eliminar las burbujas de aire.

E スムーズに動くか確認する。
Check if piston moves smoothly.
Prüfen Sie den Kolben auf Leichtgängigkeit.
Vérifier que le piston bouge doucement.
Compruebe que el pistón se mueve libremente

43 ダンパー / Shock Absorber / Stoßdämpfer
Amortisseur / Amortiguador

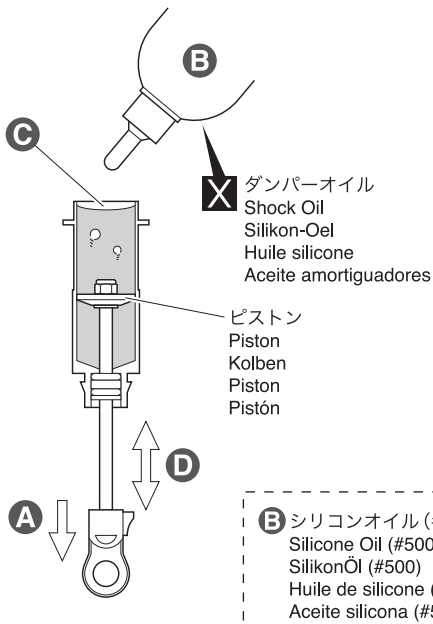

44

6.8mm ボール
Ball Kugel
Rotule Rötula



44 ダンパー / Shock Absorber / Stoßdämpfer
Amortisseur / Amortiguador

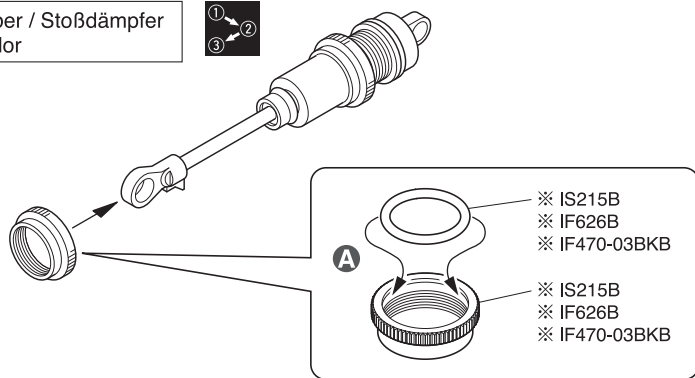

▶ ダンパースプリングを取り付ける前に2~3回潰してください。
Shrink the spring 2 or 3 times before attaching the spring to the oil shock.
Schrumpfen Sie die Feder zwei- oder dreimal, bevor Sie sie am Ölstoßdämpfer befestigen.
Rétractez le ressort 2 ou 3 fois avant de fixer le ressort à l'amortisseur à huile.
Encoja el resorte 2 o 3 veces antes de colocar el resorte en el amortiguador de aceite.

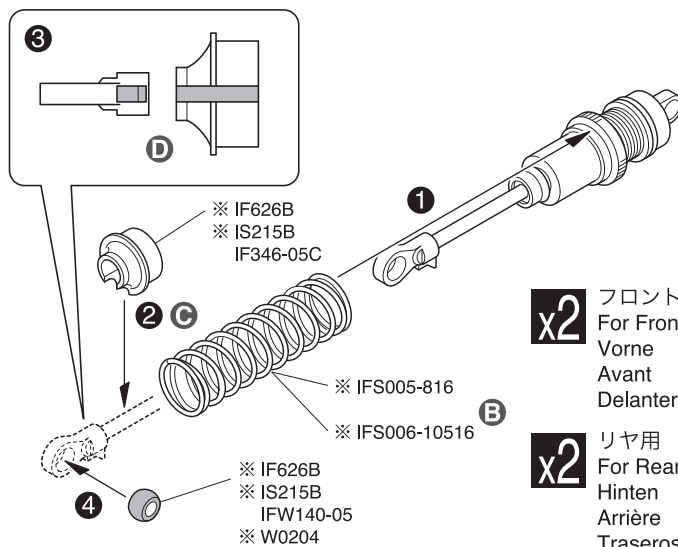
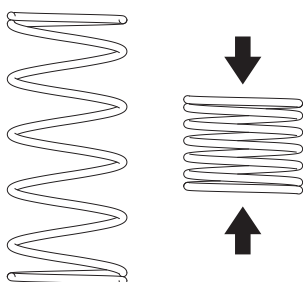

x2 フロント用
For Front
Vorne
Avant
Delanteros

x2 リヤ用
For Rear
Hinten
Arrière
Traseros

A オイルを付ける。
Put an oil.
Etwas Öl auftragen.
Mettre un peu d'huile.
Ponga aceite.

B IFS005-816
(短) - フロント用
(Short) - For Front
(Kurz) - Vorne
(Courte) - Avant
(Corto) - Delanteros

IFS006-10516
(長) - リヤ用
(Long) - For Rear
(Lang) - Hinten
(Longue) - Arrière
(Largo) - Traseros

C スプリングを締めてIF626Bを入れる。
Compress the spring and install IF626B.
Drücken Sie die Feder zusammen und schieben Sie IF626B auf.
Compresser le ressort pour monter IF626B.
Comprima el muelle e instale IF626B.

D ストッパーとスプリングシートの溝を合わせる。
Join the chase of stopper and spring sheet.
Dämpferteller und Kugelpfanne aneinander ausrichten.
Placer la coupelle d'amortisseur sur l'axe de piston.
Una la horquilla y el prisionero al muelle.

※ 代替パーツ品番
Substitute parts number
Ersetzen Sie die Teile Nummern
Numéro de pièce de remplacement
Número de piezas de sustitución

45 フロントダンパー / Front Shock / Vorderer Dämpfer
Amortisseur avant / Amortiguadores Delanteros

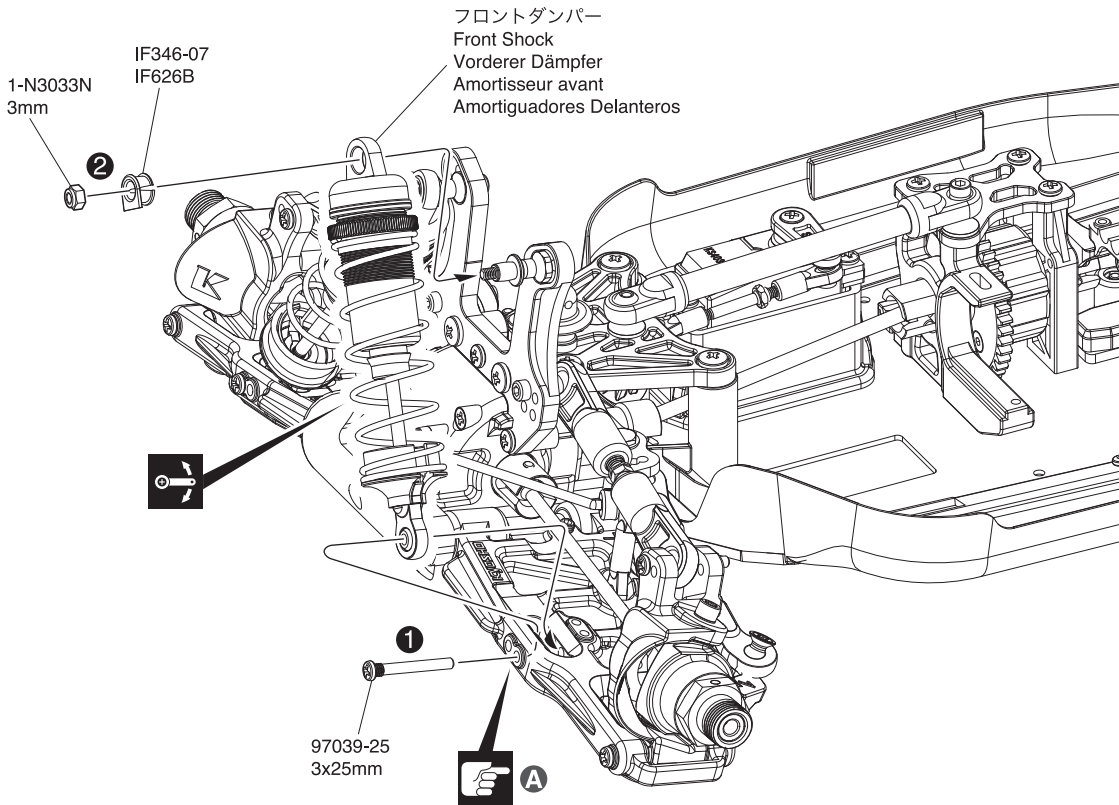

45

3mm ナイロンナット
Nylon Nut
Kunststoffmutter
Ecrou nylon
Tuerca Nylon

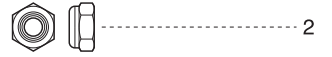

5mm ダンパーブッシュ
Shock Bushing
Dämpferlager
Bague de bouchon d'amortisseur
Casquillo tapa de amortiguador

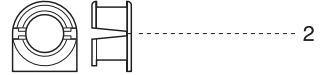

3 x 25mm スクリューピン
Screw Pin
Schraubachse
Vis
Tornillo Pasador

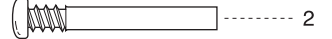

A 取付穴
Holes for mounting.
Dieses Loch verwenden.
Trous pour le montage.
Agujeros a utilizar.



46 リヤダンパー / Rear Shock / Hintere Dämpfer
Amortisseur arrière / Amortiguadores Traseros

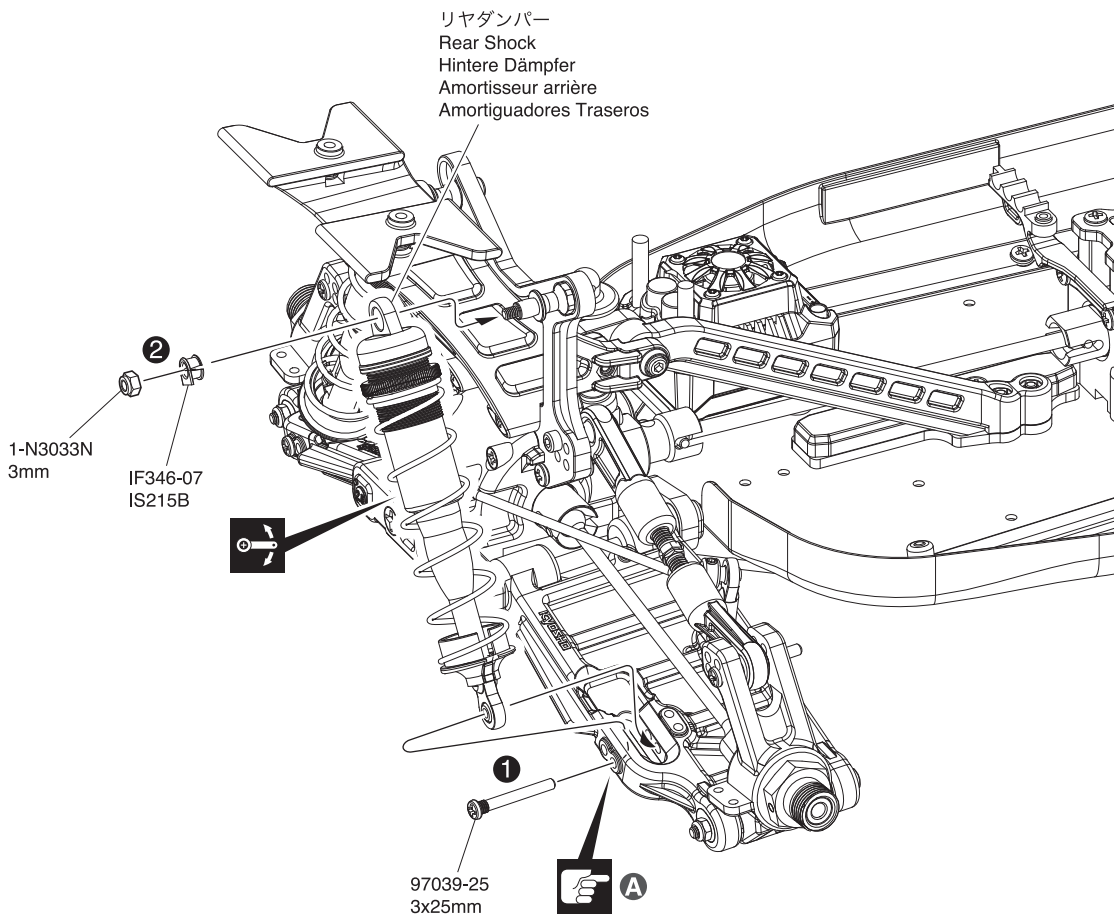

46

3mm ナイロンナット
Nylon Nut
Kunststoffmutter
Ecrou nylon
Tuerca Nylon

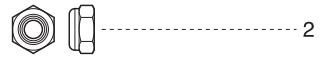

5mm ダンパーブッシュ
Shock Bushing
Dämpferlager
Bague de bouchon d'amortisseur
Casquillo tapa de amortiguador



3 x 25mm スクリューピン
Screw Pin
Schraubachse
Vis
Tornillo Pasador

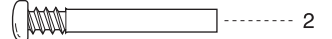

A 取付穴
Holes for mounting.
Dieses Loch verwenden.
Trous pour le montage.
Agujeros a utilizar.



47 受信機ボックス / Receiver Box
Empfängerbox / Récepteur Boîte / Caja receptora

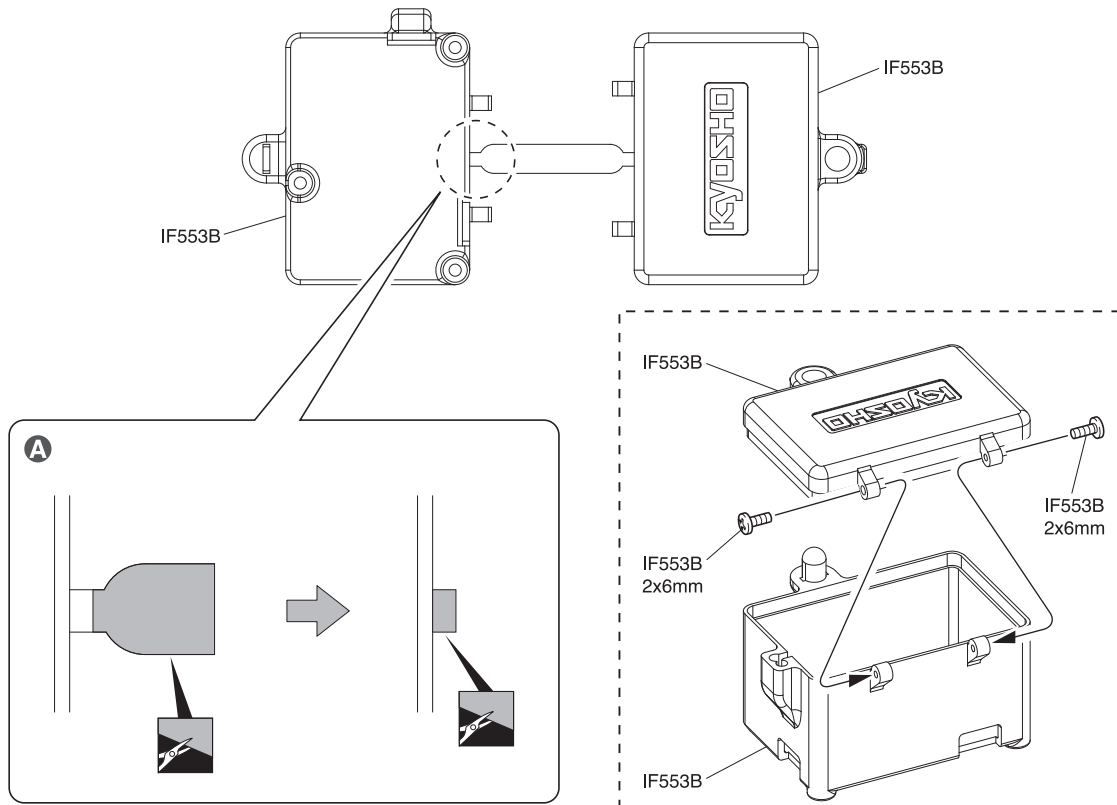

47

2 x 6mm ビス
Screw
LK Schraube
Vis 2x6mm
Tornillo 2x6mm

A ランナーを少し残してニッパーでカットし、カッターで仕上げてください。肉厚が薄いので注意してください。
Cut the runner by nipper with leaving a little runner, and trim by cutter. Be careful because the wall thickness is thin.
Schneiden Sie den Läufer mit einer Zange ab, lassen Sie dabei einen kleinen Läufer übrig, und schneiden Sie ihn mit dem Cutter zurecht. Seien Sie vorsichtig, da die Wandstärke dünn ist.
Couper le coureur à la pince en laissant un peu de coureur, et tailler au cutter. Soyez prudent car l'épaisseur de la paroi est mince.
Cortar el corredor con una pinza dejando un pequeño corredor y recortar con un cortador. Tenga cuidado porque el espesor de la pared es delgado.

48 受信機ボックス / Receiver Box
Empfängerbox / Récepteur Boîte / Caja receptora

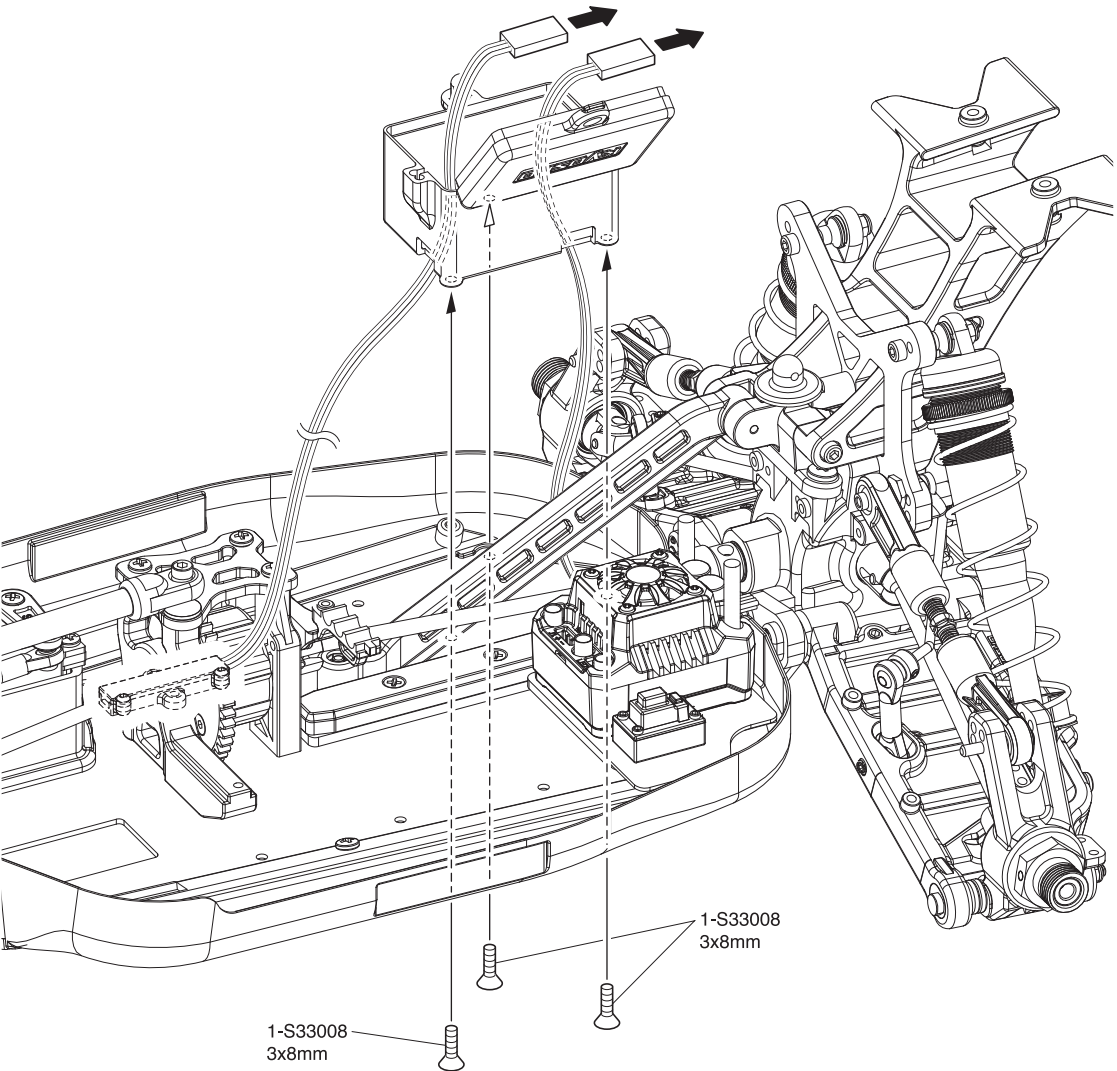

48

3 x 8mm サラビス
F/H Screw
SK Schraube
Vis F/H 3x8mm
Tornillo 3x8mm F/H

49 受信機ボックス / Receiver Box
Empfängerbox / Récepteur Boîte / Caja receptora

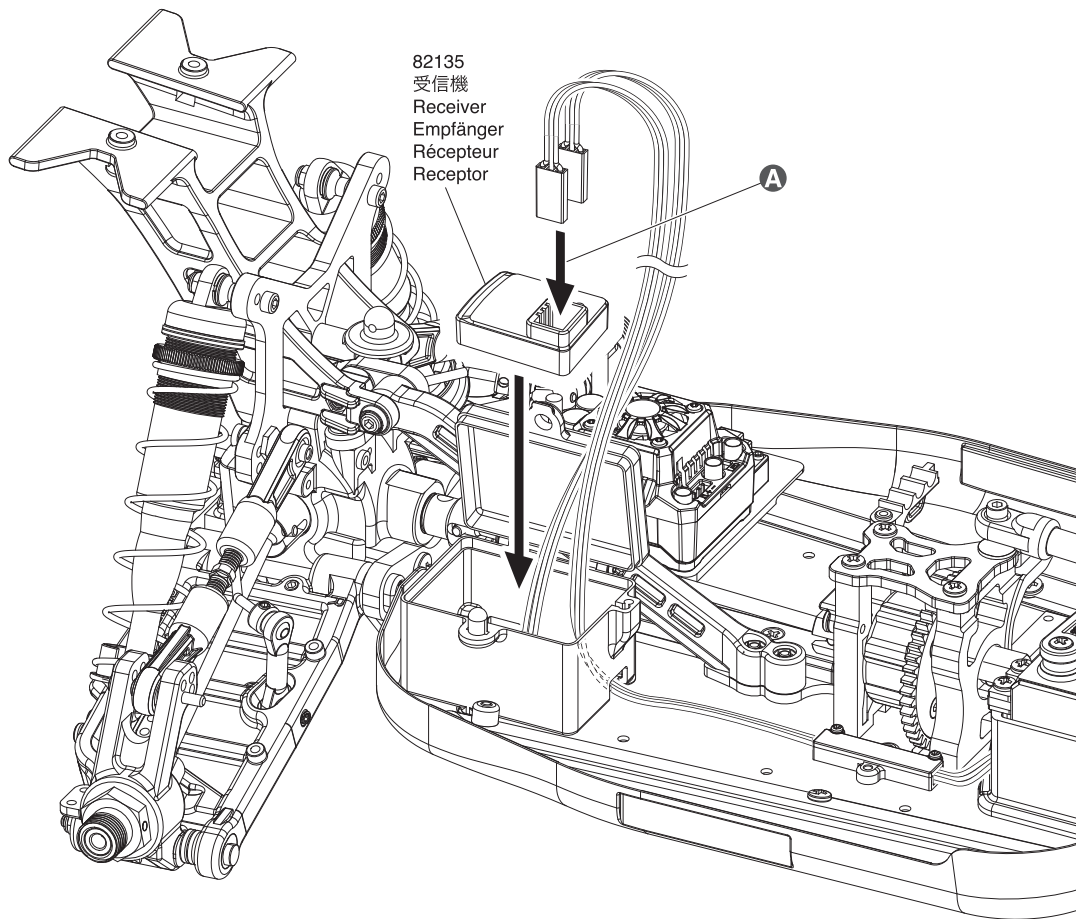

49

A プロボの説明書を参考に、コネクターを接続する。
Connect as per radio instruction manual.
Schließen Sie die Servos gemäß der Bedienungsanleitung Ihrer RC-Anlage an.
Branchez selon la notice de la radio.
Conecte siguiendo las instrucciones del manual del equipo de radio.

スピードコントローラー (ESC)
Electronic Speed Controller
Mechanischer Fahrtenregler
Variateur mécanique
Variador de velocidad

(CH2へ)
(for CH2)
(für CH2)
(pour CH2)
(para CH2)

ステアリングサーボ
Steering Servo
Lenkservo
Servo de direction
Servo de dirección

(CH1へ)
(for CH1)
(für CH1)
(pour CH1)
(para CH1)

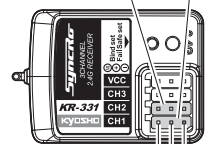

白	赤	黒
White	Red	Black
WeiB	Rot	Schwarz
Blanc	Rouge	Noir
Blanco	Rojo	Negro

50 受信機ボックス / Receiver Box
Empfängerbox / Récepteur Boîte / Caja receptora

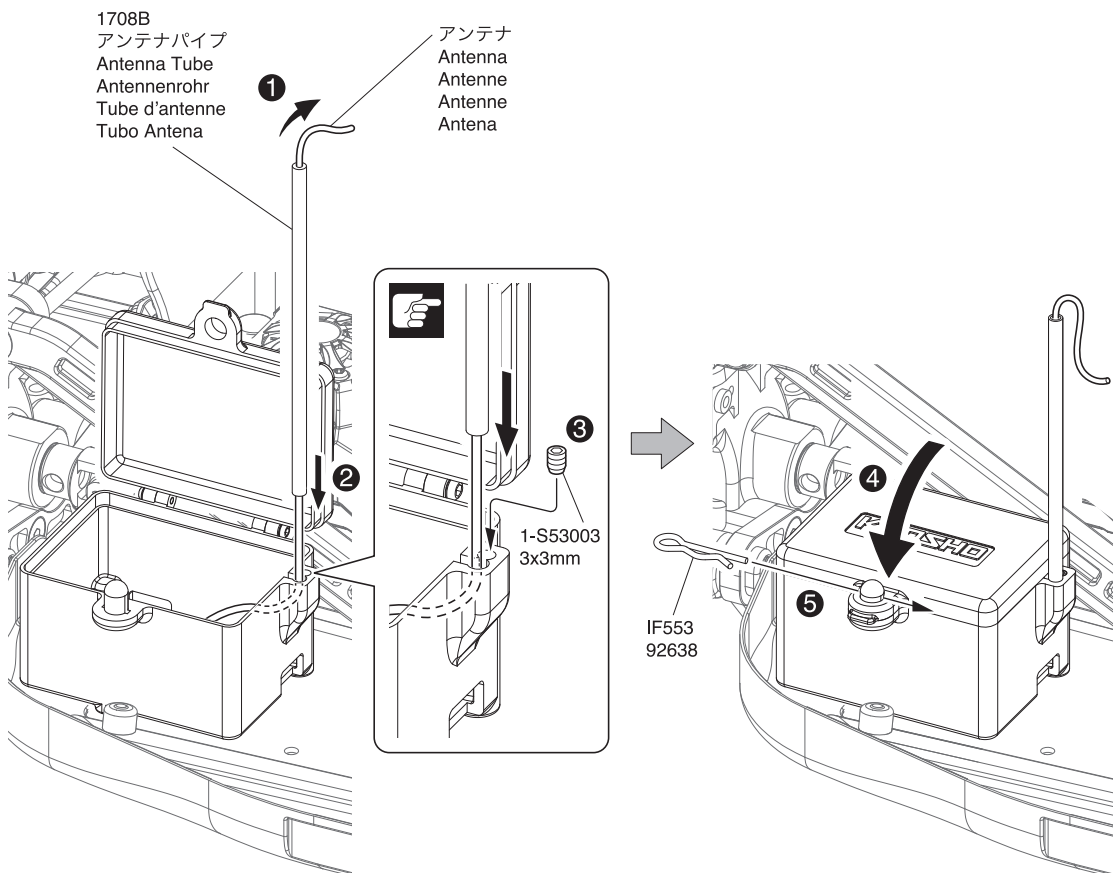

50

3 x 3mm セットビス
Set Screw
Gewindestift
Vis BTR 3x3mm
Prisionero 3x3mm

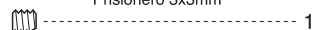

フックピン
Hook Pin
Karosserieklammer
Goupille
Clip carrocería



A 使用する受信機によっては折り曲げずに取付ける。詳しくはご使用になるプロボの説明書に従ってください。
Will not require bending depending the receiver used. For details, refer to R/C system instruction manual.
Muss nicht umgeknickt werden, dies ist Empfängerabhängig. Bitte beachten Sie Anleitung der Fernsteuerung.
Courber si nécessaire, selon le modèle de système radio utilisé. Pour plus de détails se référer à la notice de la radio.
Dependiendo del receptor que se utilice, puede no ser necesario curvarlo. Para mas detalles remitase al manual de instrucciones del equipo de radio

51 バッテリーボックス / Battery Box
 Batteriefach / Boîtier de batterie / Caja de batería

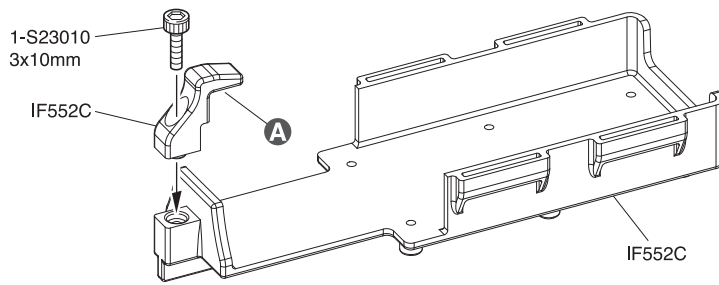

x2

51

3 x 10mm キャップビス
 Cap Screw
 Inbuschraube
 Vis
 Tornillo allen

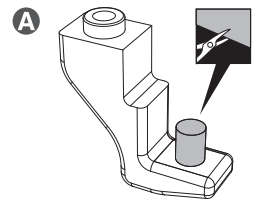
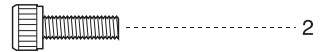

52 バッテリーボックス / Battery Box
 Batteriefach / Boîtier de batterie / Caja de batería

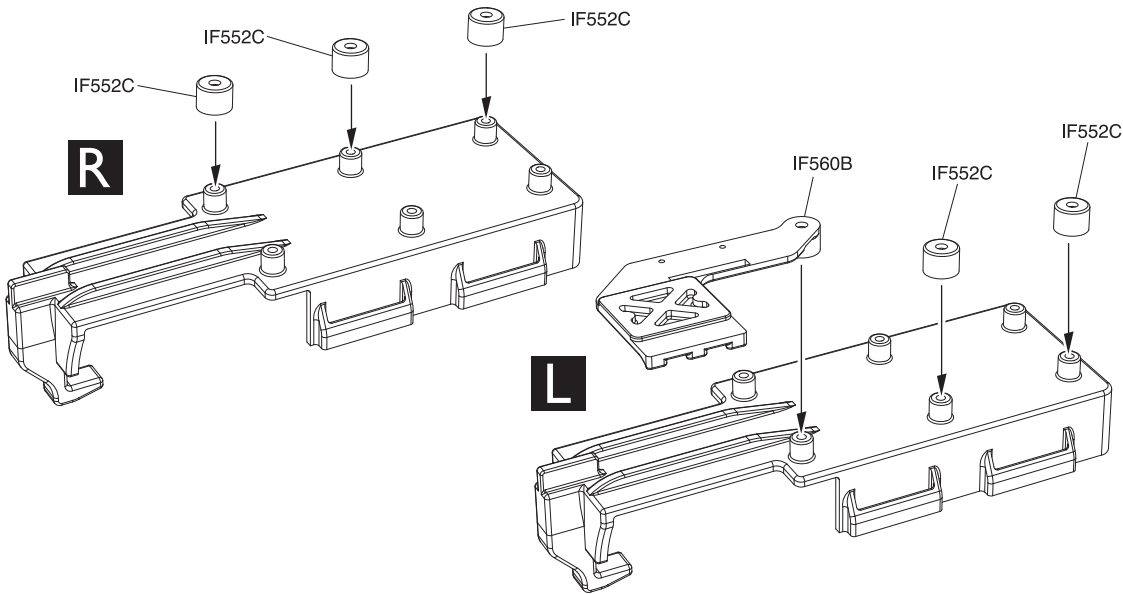

52

53 バッテリーボックス / Battery Box
 Batteriefach / Boîtier de batterie / Caja de batería

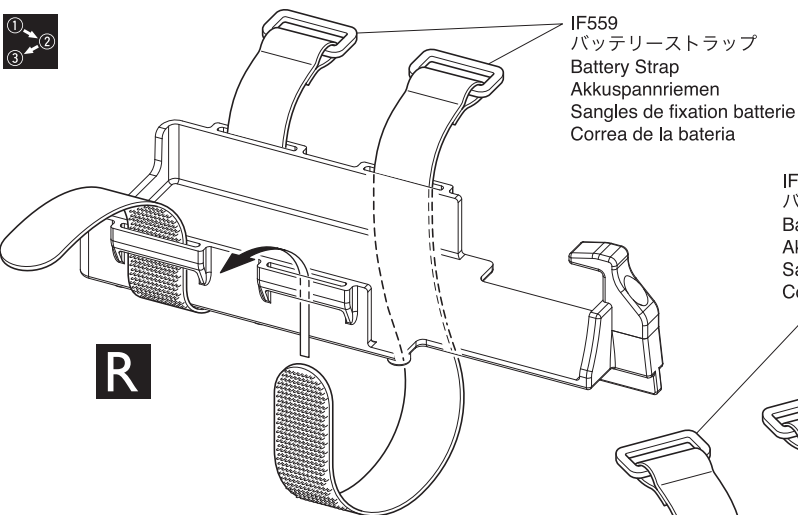

IF559
 バッテリーストラップ
 Battery Strap
 Akkuspannriemen
 Sangles de fixation batterie
 Correa de la batería

53

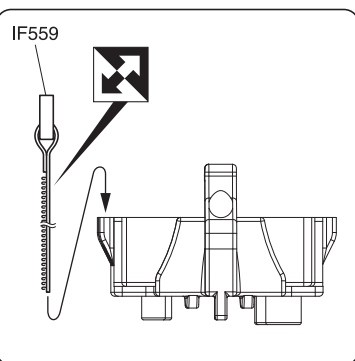

54

バッテリーボックス / Battery Box
Batteriefach / Boîtier de batterie / Caja de batería

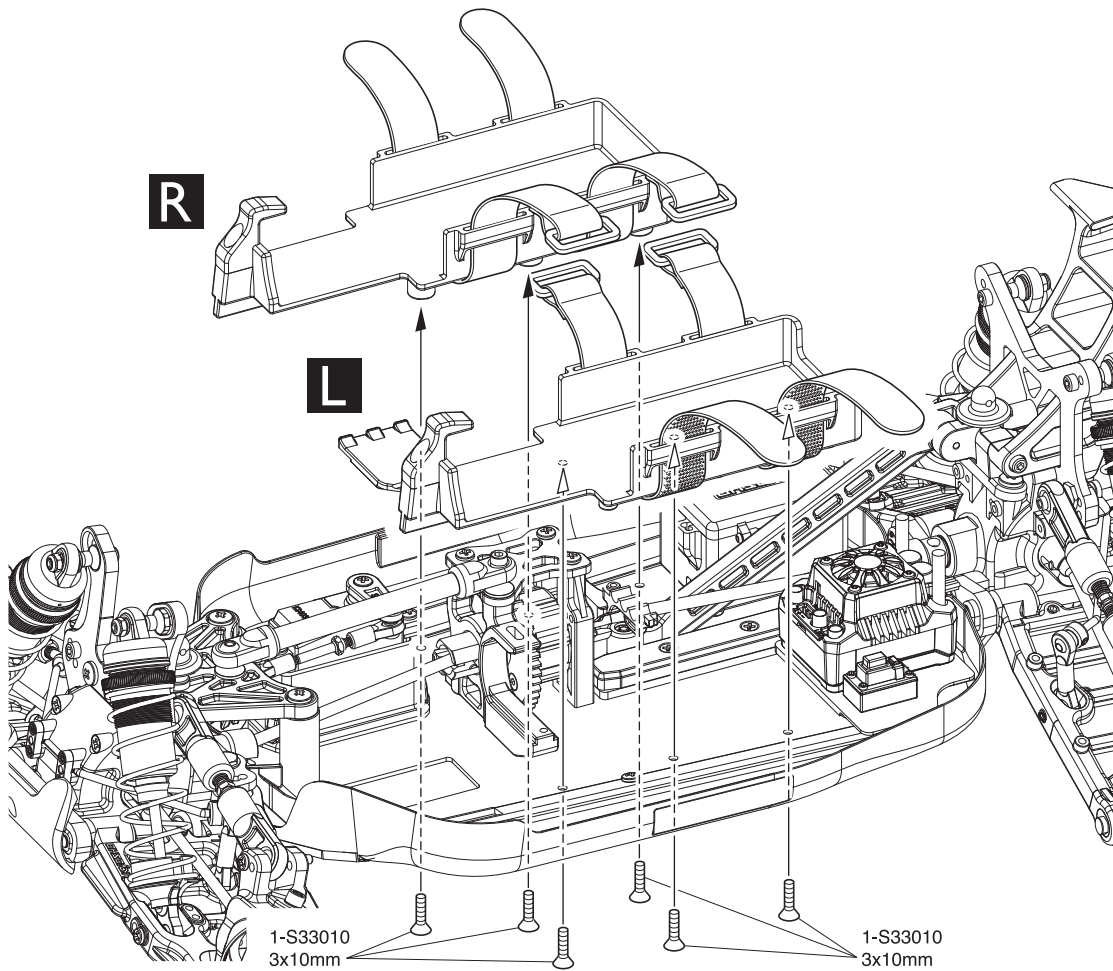

54

3 x 10mm サラビス
F/H Screw
SK Schraube
Vis F/H 3x10mm
Tornillo 3x10mm F/H

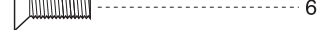

A この穴を使う。
Use this hole.
Dieses Loch benutzen.
Utiliser ce trou.
Utilice este agujero.

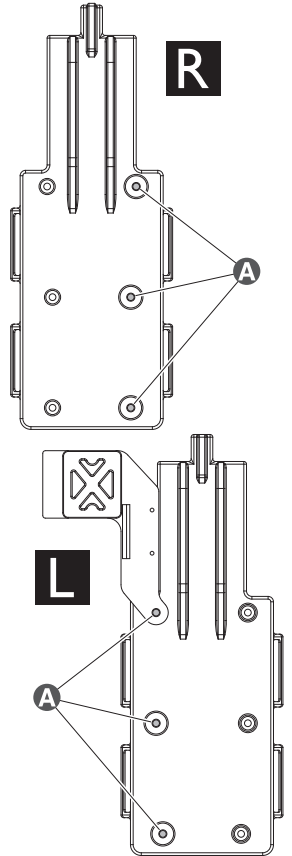

55

モーター / Motor / Motor
Moteur / Motor

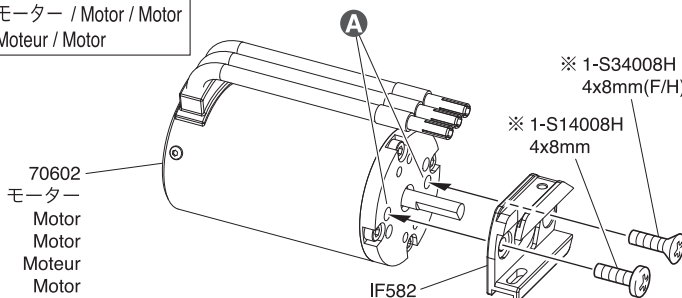

A この穴を使う。
Use this hole.
Dieses Loch benutzen.
Utiliser ce trou.
Utilice este agujero.

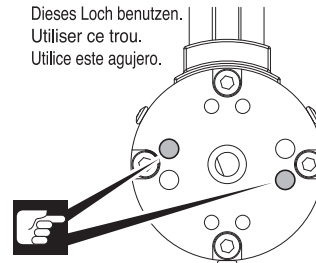

55

4 x 8mm ビス
Screw
LK Schraube
Vis 4x8mm
Tornillo 4x8mm

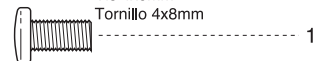

4 x 8mm サラビス
F/H Screw
SK Schraube
Vis F/H 4x8mm
Tornillo 4x8mm F/H

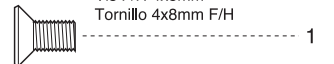

※ 代替パーツ品番
Substitute parts number
Ersetzen Sie die Teile Nummern
Numéro de pièce de remplacement
Número de piezas de sustitución

56

モーター / Motor / Motor
Moteur / Motor

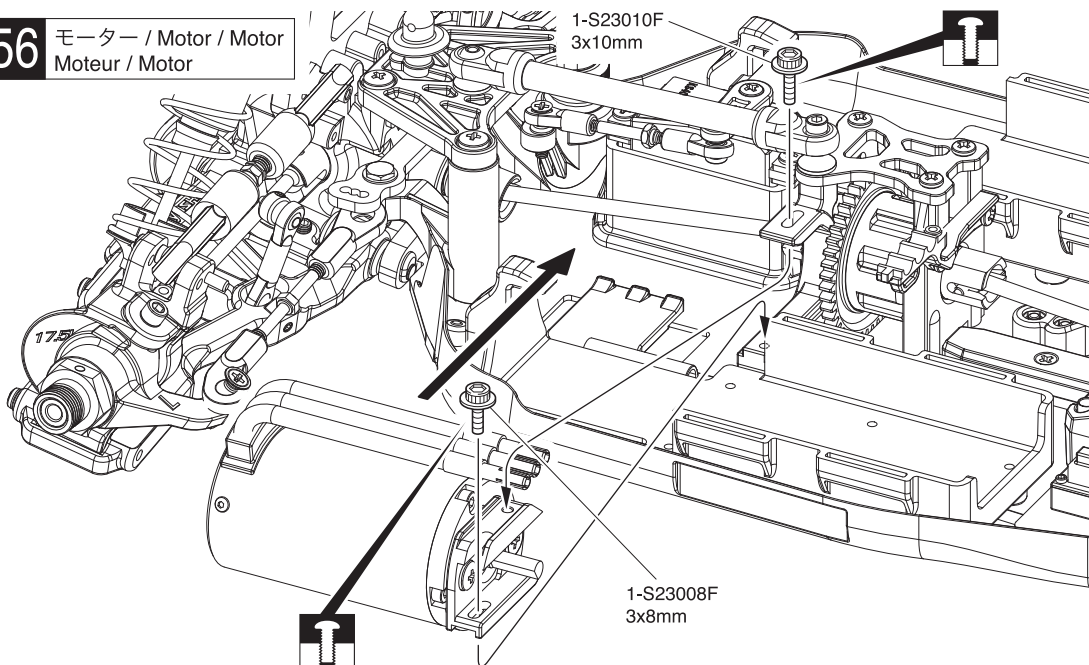

56

3 x 10mm フランジ付キャップビス
Flanged Cap Screw
Stopp inbusschraube
Vis épaulé
Tornillo allen

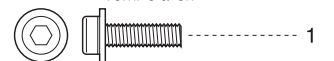

3 x 8mm フランジ付キャップビス
Flanged Cap Screw
Stopp inbusschraube
Vis épaulé
Tornillo allen

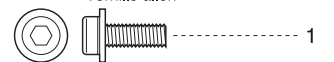

57 モーター / Motor / Motor
Moteur / Motor

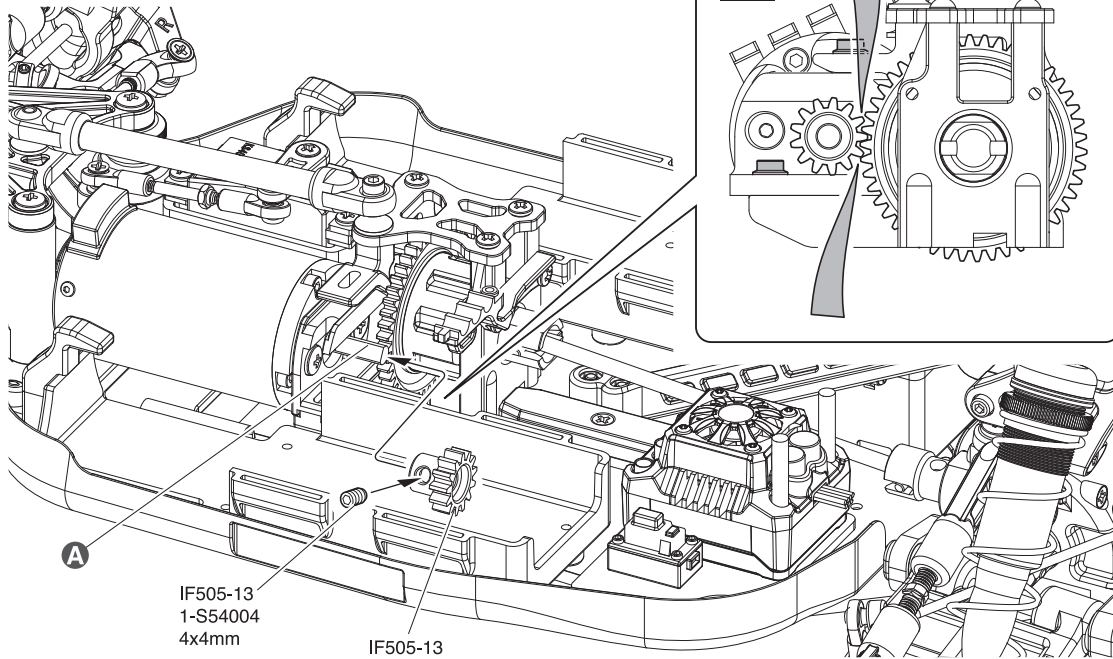

IF505-13
1-S54004
4x4mm

IF505-13

57

4 x 4mm セットビス
Set Screw
Gewindestift
Vis BTR 4x4mm
Prisionero 4x4mm

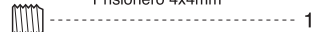

A 平らな面にセットビスを固定する。
Firmly tighten the set screws
onto the flat spots.
Ziehen Sie die Gewindestifte auf
die abgeflachten Flächen fest.
Vissez les vis type BTR sur les méplats.
Apriete los prisioneros firmemente
en las partes planas del eje.

B 紙一枚分のすき間を作って56で
仮止めしたフランジ付キャップ
ビスを締める。

Make a gap for one sheet of
paper and tighten the flanged
cap screw temporarily fixed
at Section 56.

Machen Sie eine Lücke für
ein Blatt Papier und ziehen
Sie die provisorisch an
Abschnitt 56 befestigte
Flanschkopfschraube fest.
Faites un espace pour une
feuille de papier et serrez la
vis d'assemblage à bride
temporairement fixée à la
section 56.

Deje un espacio para una
hoja de papel y apriete el
tornillo de cabeza con brida
fijado emporalmente en la
Sección 56.



ESC/モーターの説明書に
従ってコードをつなぐ。

Plug in the cords by referring
to the instruction manuals
of the ESC and motor.

Stecken Sie die Schnüre
durch Bezugnahme auf die
Bedienungsanleitungen der
ESC und Motor.

Branchez les cordons en
se référant aux manuels
d'utilisation de l'ESC et
le moteur.

Enchufe los cables haciendo
referencia a los manuales
de instrucciones de la ESC
y el motor.

58 モーター / Motor / Motor
Moteur / Motor

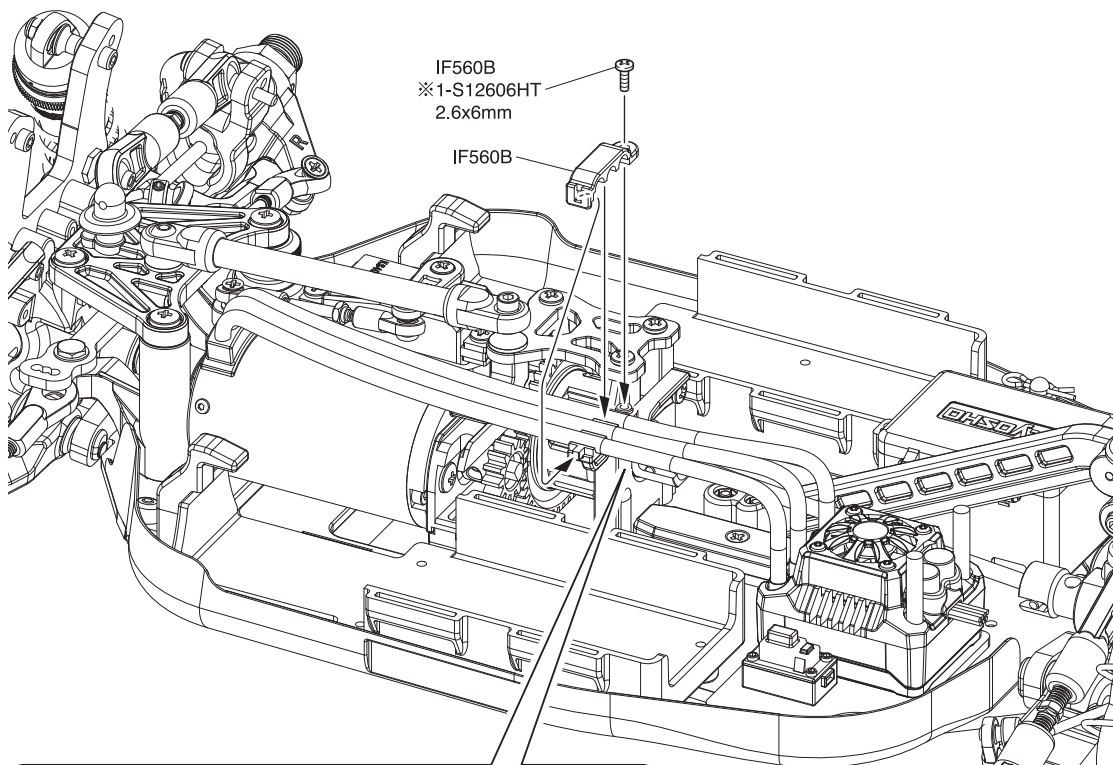

IF560B
※1-S12606HT
2.6x6mm

IF560B

IF560B
※1-S12606HT
2.6x6mm

82247-02
延長コード
Extension cord
Verlängerungskabel
Rallonge électrique
Cable de extensión

モーターコード
Motor Cord
Motorkabel
Câble moteur
Cables

58

2.6 x 6mm ビス
Screw
LK Schraube
Vis 2.6x6mm
Tornillo 2.6x6mm

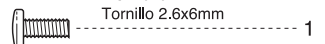

A オレンジ イエロー
Orange Yellow
Orange Gelb
Orange Jaune
Naranja Amarillo

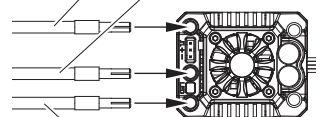

ブルー
Blue
Blau
Bleu
Azul

※ 代替パーツ品番
Substitute parts number
Ersetzen Sie die Teile Nummern
Número de pièce de remplacement
Número de piezas de sustitución

注意： 2本とも満充電し、品番が同じバッテリーを2本使用すること。
CAUTION： Use fully charged batteries of the same type i.e. same product number.
Achtung： Bitte stets vollgeladene Akkus desselben Typs verwenden.
ATTENTION： Utiliser des batteries bien chargées de même type (même numéro de série).
PRECAUCION： Utilice las baterias completamente cargadas del mismo y con el mismo numero de parte.

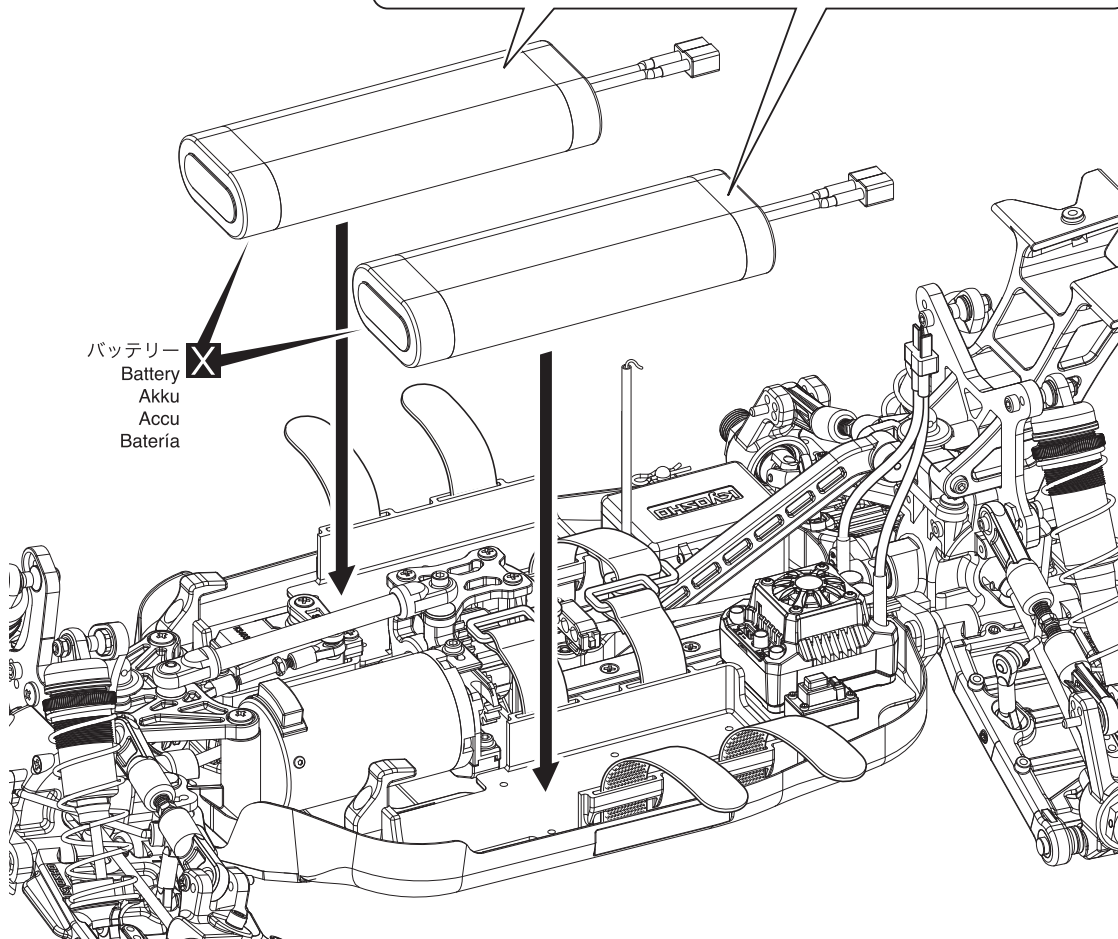

バッテリー
Battery
Akku
Accu
Bateria

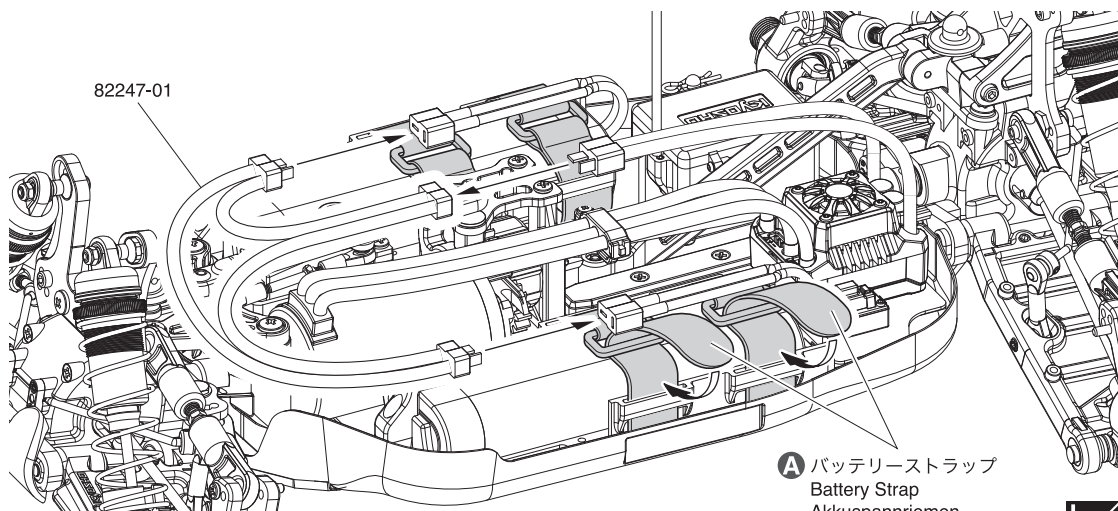

A バッテリーストラップ
Battery Strap
Akkuspannriemen
Sangles de fixation batterie
Correa de la bateria

A 使用するバッテリーにより長い場合はカットする。
Cut longer parts depending on the battery you use.
Schneiden Sie je nach verwendeter Batterie längere Teile ab.
Coupez des pièces plus longues en fonction de la batterie que vous utilisez.
Corte partes más largas dependiendo de la batería que use.

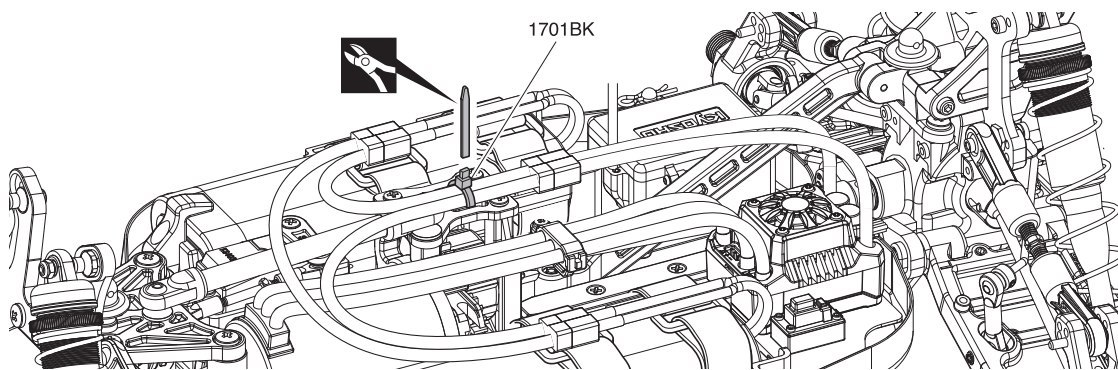
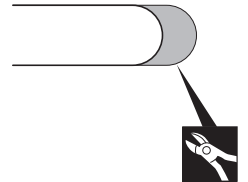

1701BK

60 タイヤ&ホイール / Tire & Wheels / Reifen & Felgen
Jantes et pneus / Neumáticos y Llantas

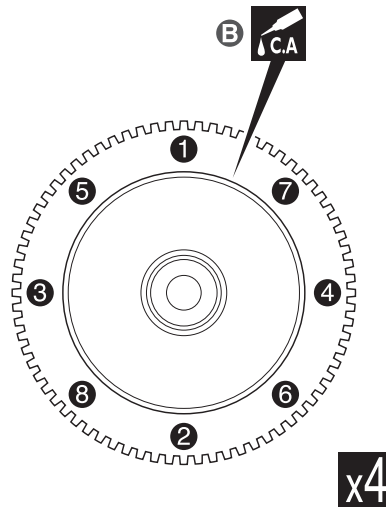
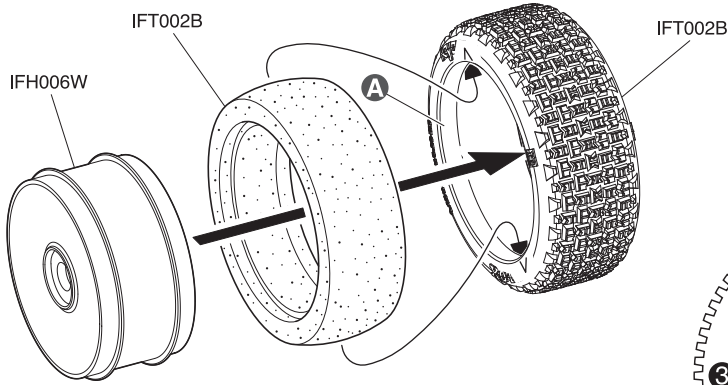

x4

60

A あらかじめシンナー等で接着面をきれいにしておく。
Clean the tire rims with thinner beforehand.
Klebeflächen der Reifen und Felgen fettfrei machen!
Nettoyer la surface à coller du pneu avec un papier abrasif.
Limpie cuidadosamente los bordes.

B 番号順にタイヤを手で押さえ、瞬間接着剤を少しづつ流しこみ、最後に全体を接着する。
Lift edge of tire and apply small amount of instant glue all around.
Sekundenkleber wie dargestellt eintreiben.
Appliquer un point de colle à pneu comme indiqué.
Aplique unas pequeñas gotas de cianocrilato.

61 タイヤ&ホイール / Tire & Wheels / Reifen & Felgen
Jantes et pneus / Neumáticos y Llantas

< フロント用 >
< For Front >
< Vorne >
< Avant >
< Delantero >

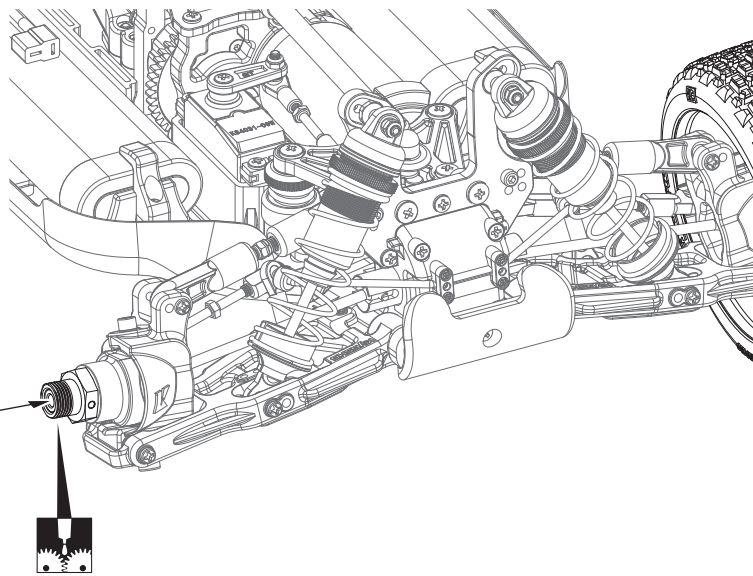

※ IFW472GM

< リヤ用 >
< For Rear >
< Hinten >
< Arrière >
< Trasero >

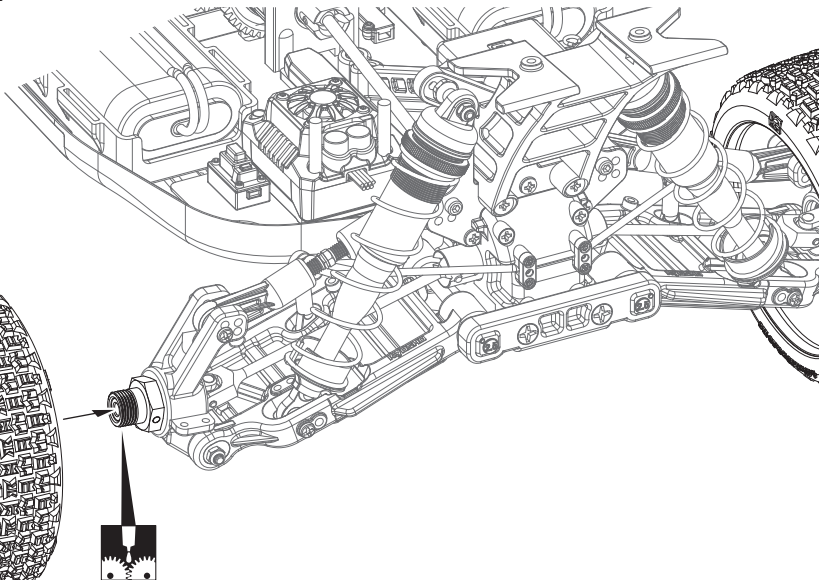

※ IFW472GM

61

ホイールストッパナット
Wheel Stopper Nut
Radmutter
Ecrou de roue
Hexágono rueda

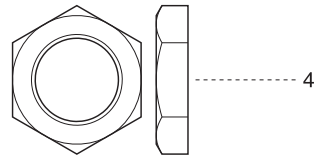

※ 代替パーツ品番
Substitute parts number
Ersetzen Sie die Teile Nummern
Numéro de pièce de remplacement
Número de piezas de sustitución



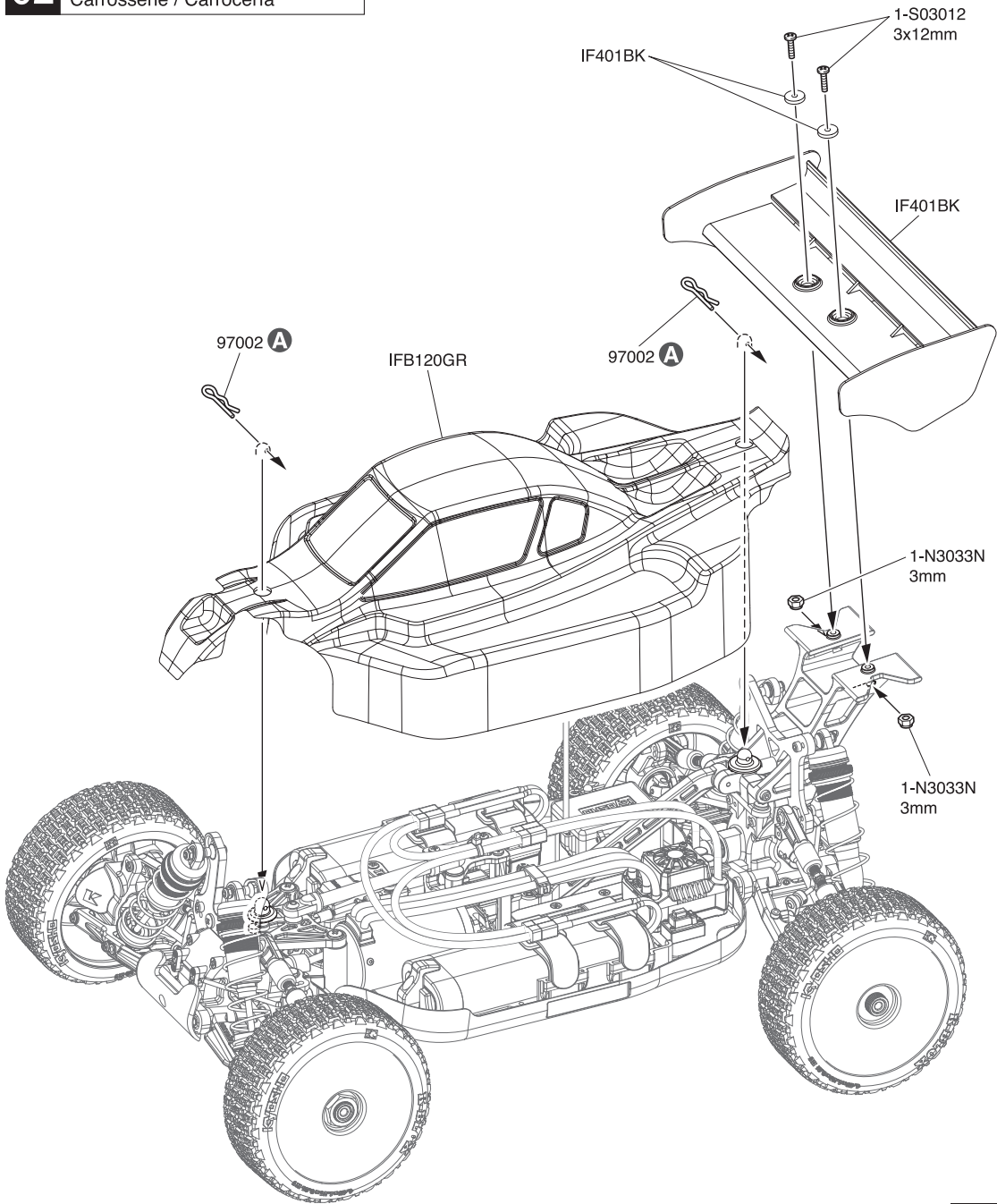

ボディピン
Body Pin
Karosserieklammer
Goupille de carrosserie
Clip carrocería

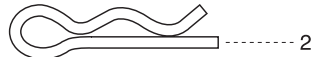

3mm ナイロンナット
Nylon Nut
Kunststoffmutter
Ecrou nylon
Tuerca Nylon



3 x 12mm ビス
Screw
LK Schraube
Vis 3x12mm
Tornillo 3x12mm

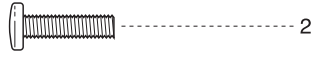

A ボディピンは、図のように曲げておくと取り外しが楽です。
Slightly bend the body pins as shown in the diagram for easier removal.
Sicherungsklammern zum besseren Greifen leicht biegen, wie dargestellt.
Courber les clips de carrosserie comme indiqué.
Doble ligeramente las presillas de carrocería para facilitar la instalación.



センターギヤボックス / Center Gearbox / Die mittlere Getriebegehäuse
 Carter de différentiel central / Caja central

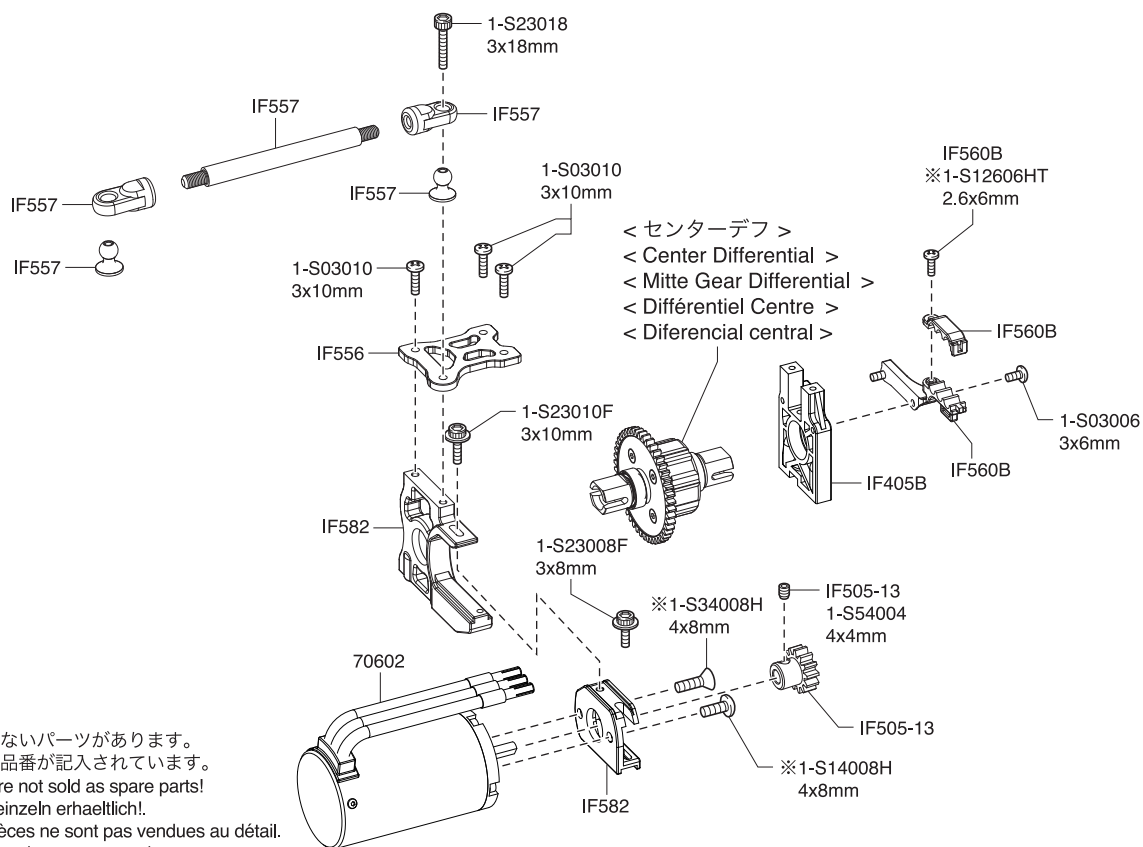

※ 一部パーツ販売していないパーツがあります。
 その場合、代替パーツ品番が記入されています。
 Note that some parts are not sold as spare parts!
 Einige Teile sind nicht einzeln erhältlich!
 Attention ! Certaines pièces ne sont pas vendues au détail.
 Algunas piezas no se venden por separado.

メカボックス / Radio Box / RC Box /
 Boîtier radio / Caja de radio

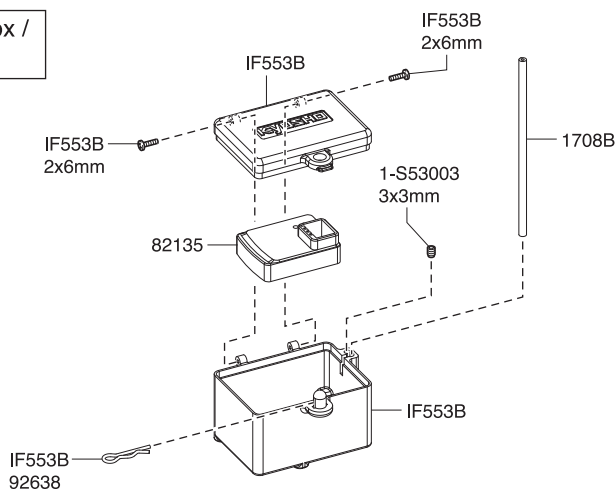

ステアリングサーボ / Steering Servo / Lenkservo /
 Servo de direction / Servo de dirección

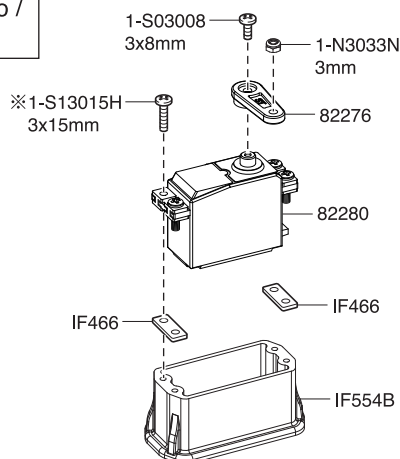

※ 一部パーツ販売していないパーツがあります。
 その場合、代替パーツ品番が記入されています。
 Note that some parts are not sold as spare parts!
 Einige Teile sind nicht einzeln erhältlich!
 Attention ! Certaines pièces ne sont pas vendues au détail.
 Algunas piezas no se venden por separado.

スペアパーツ SPARE PARTS

品番 No.	パーツ名 Part Names
BRG005	シールドベアリング(8x16x5)2入 Shield Bearing (8x16x5 / 2pcs)
BRG022	シールドベアリング(6x10x3)2入 Shield Bearing (6x10x3 / 2pcs)
BRG031	シールドベアリング(5x11x4)2入 Shield Bearing (5x11x4 / 2pcs)
IF30-1	デフケースパッキン(5入) Diff. Case Packing (5pcs)
IF35	ステアリングピン Steering Pin
IF110	φ2.6x17ピン φ2.6x17 Pin
IF283	ロアサススクリュウ(L=34.5/2入 /MP9 RS) Lower Screw (L=34.5/2pcs/MP9 RS)
IF287	ハードアッパーアジャストロッド(スチール/リヤ/2入) Hard Upper Adjust Rod (Steel/Rear/2pcs)
IF346-04	スチールダンパーブッシュ(ビッグダンパー用/4入) Steel Shock Bush (For Big Shock/4pcs)
IF346-05C	ダンパーエンドセット(ビッグダンパー用/4セット) Shock End Set (for Big Shock/4set)
IF346-07	ダンパーキャップブッシュセット(ビッグダンパー用/4セット) Adjustment Collar (For Big Shock/4set)
IF401BK	ウィング(ブラック /MP9) Wing (Black/MP9)
IF402	デフベベルギヤセット(MP9) Diff. Bevel Gear Set (MP9)
IF403C	デフケースセット(F&R / MP9) Diff. Case Set (F&R / MP9)
IF405B	センターデフマウント(MP9) Center Diff. Mount (MP9)
IF406-43	リングギヤ(43T /MP9) Ring Gear (43T /MP9)
IF407-13	ドライブベベルギヤ(13T /MP9) Drive Bevel Gear (13T /MP9)
IF408D	バルクヘッドセット(F&R / MP9 / MP10) Bulkhead Set (F&R / MP9 / MP10)
IF409	バンパー(MP9) Bumper (MP9)
IF411B	デフベベルシャフト(2入 /MP9) Diff. Bevel Shaft (2pcs/MP9)
IF412B	デフシャフト(2入 /MP9) Diff. Shaft (2pcs /MP9)
IF413B	センターデフシャフト(2入 /MP9) Center Diff. Shaft (2pcs /MP9)
IF418B	サーボセイバーポスト(MP9) Servo Saver Post (MP9)
IF420B	ナックルアームカラー(4入 /MP9) Knuckle Arm Collar (4pcs /MP9)
IF421-01	フロントハブキャリアブッシュセット(MP9) Front Hub Carrier Bush Set (MP9)
IF433	トルクロッドセット(MP9) Chassis Brace Set (MP9)
IF446C	ステアリングプレート(ガンメタリック /MP9 TKI4) Steering Plate (Gunmetal/MP9 TKI4)
IF459-2.3	フロントスタビライザーバー(2.3mm/1入 /MP9) Front Sway Bar (2.3mm/1pc/MP9)
IF460-2.5	リヤスタビライザー(2.5mm/1入 /MP9) Rear Sway Bar (2.5mm/1pc/MP9)
IF462H	5.8mm 座付ハードボール(2入 /MP9) 5.8mm Flanged Hard Ball (2pcs /MP9)
IF463H	7.8mm 座付ハードボール(2入 /IF56) 7.8mm Flanged Hard Ball (2pcs /IF56)
IF465H	7.8mm ツバ付ハードボール(2入 /IF55) 7.8mm Taper Hard Ball (2pcs /IF55)
IF466	センターデフ & サーボマウントスペーサーセット(MP9) Center Diff. & Servo Mount Spacer Set (MP9)
IF467B	ロングキングピンセット(MP9) Long King Pin Set (MP9)
IF470-02B	スレッドビッグダンパーキャップ(ビッグダンパー /4入) Threaded Big Shock Cap (Big Shock/4pcs)
IF470-03BK	ダンパーアジャストダイヤル(ビッグダンパー用/2入 /ブラック) Shock Adjust Dial (for Big Shock/2pcs/Black)
IF484-02	ダンパーシャフト(57) Shock Shaft (57)
IF489	ステアリングロッドセット(4x50mm/2入 /MP9 TKI4) Steering Rod Set (4x50mm/2pcs/MP9 TKI4)
IF505-13	ピニオンギヤ(13T/VE) Pinion Gear (13T/VE)
IF552C	バッテリートレイセット(MP10e) Battery Tray Set (MP10e)
IF553B	レシーバーボックスセット(MP10e) Receiver Box Set (MP10e)

品番 No.	パーツ名 Part Names
IF554B	メカパーツ&トルクロッドステー(MP10e) Mechanical Parts & Chassis Brace (MP10e)
IF556	センターデフプレート(MP10e) Center Diff. Plate (MP10e)
IF557	フロントトルクロッドセット(MP10e) Front Chassis Brace Set (MP10e)
IF559	バッテリーストラップ Battery Strap Set (MP10e)
IF560B	モータースペーサー&ワイヤーホルダー(MP10e TKI2) Motor Spacer & Wire Holder (MP10e TKI2)
IF581	メインシャシー(MP10e r/s) Main Chassis (MP10e r/s)
IF582	モーターマウント(MP10e r/s) Motor Mount (MP10e r/s)
IF583	センタースイングシャフト(L=118/1入 /MP10e r/s) Center Swing Shaft (L=118/1pc/MP10e r/s)
IF584	センタースイングシャフト(L=90/1入 /MP10e r/s) Center Swing Shaft (L=90/1pc/MP10e r/s)
IF607	フロントロアサスホルダー(F/ガンメタリック /MP10) Front Lower Sus. Holder (F/Gunmetal/MP10)
IF612SC	リヤロアサスアーム(L,R/ソフト /MP10) Hard Rear Lower Sus. Arm (L,R/Soft/MP10)
IF613HB	ハードリヤハブキャリア(MP10) Hard Rear Hub Carrier (MP10)
IF613HB-01	リヤハブブッシュセット(MP10) Rear Hub Carrier Bush Set (MP10)
IF614	サイドガード(MP10) Side Guard (MP10)
IF615	ワンピースウイングステー(MP10) One Piece Wing Stay (MP10)
IF616WB	カラーサスブッシュセット(ホワイト /MP10) Color Sus. Bush Set (White/MP10)
IF617	アッパーアームセット(MP10) Upper Arm Set (MP10)
IF618B	トルクロッドセット(MP10) Chassis Brace Set (MP10)
IF619B	ボディマウントセット(MP10) Body Mount Set (MP10)
IF620B	スタビボールエンド(MP10) Sway Bar Ball End (MP10)
IF624-65	HD サスシャフト(4.5x65mm/2入 /MP9) HD Sus. Shaft (4.5x65mm/2pcs/MP10)
IF624-69	HD サスシャフト(4.5x69mm/2入 /MP9) HD Sus. Shaft (4.5x69mm/2pcs/MP10)
IF625SB	HD フロントロアサスアーム(L,R/ソフト /MP10) HD Front Lower Sus. Arm (L,R/Soft/MP10)
IF626B	HD コーティングダンパーセット(L=50/MP10) HD Coating Shock Set (L=50/MP10)
IF626B-01	HD コーティングダンパーケース(L=50/2入) HD Coating Shock Case (L=50/2pcs)
IF630	フロントアッパープレート(MP10 TKI3) Front Upper Plate (MP10 TKI3)
IF652	リヤサスホルダー(MP10 r/s) Rear Sus. Holder (MP10 r/s)
IF653	フロントダンパーステー(MP10 r/s) Front Shock Stay (MP10 r/s)
IF654	リヤダンパーステー(MP10 r/s) Rear Shock Stay (MP10 r/s)
IF655	ナックルアーム(L,R/MP10 r/s) Knuckle Arm (L,R/MP10 r/s)
IF656	フロントロアサスホルダー(R/MP10 r/s) Front Lower Sus. Holder (R/MP10 r/s)
IF657	リヤロアサスホルダー(F/MP10 r/s) Rear Lower Sus. Holder (F/MP10 r/s)
IFB120GR	インファerno MP10e デコレーションボディセット(グリーン) INFERNO MP10e Decoration Body Set (Green)
IFH006W	ディッシュホイール(4入 /ホワイト /MP9 TKI4) Dish Wheel (4pcs/White/MP9 TKI4)
IFT002B	K-BLOX タイヤ(2入) K-BLOX Tire (2pcs)
IFS005-816	ビッグダンパースプリング(ブラック /8-1.6/L=72) Big Shock Spring (Black/8-1.6/L=72)
IFS006-10516	ビッグダンパースプリング(ブラック /10.5-1.6/L=86) Big Shock Spring (Black/10.5-1.6/L=86)
IFW140-05	Oリングセット O-ring Set
IFW140-06	Oリング(φ1.9x3.4) O-ring (φ1.9x3.4)
IFW323-01	6.8mm ボールエンド(4入 /SPトルクロッド用) 6.8mm Ball End for SP Torque Rod (4pcs)
IFW415B	ハードリヤロアサスシャフトスクリュウ(3.5x49mm / 2入 / MP9) Hard Rear Lower Sus. Shaft Screw (3.5x49mm / 2pcs / MP9)

スペアパーツ SPARE PARTS

品番 No.	パーツ名 Part Names
※ IFW416	6.8mm ハードボール(H=8.7/2入 /MP9) 6.8mm Hard Ball (H=8.7/2pcs/MP9)
※ IFW417	6.8mm ハードボール(H=10.2/2入 /MP9) 6.8mm Hard Ball (H=10.2/2pcs/MP9)
IFW425	HD リヤユニバーサルスイングシャフト(L=93/2入 /MP9 TKI3) HD Rear Universal Swing Shaft (L=93/2pcs/MP9 TKI3)
※ IFW459C	サーボセイバーアッセンブリー(ハードスプリング仕様 /MP10) Servo Saver Assy (Hard Spring Type/MP10)
IFW468B	フロントハブキャリアセット(L,R/17.5°/MP9) Front Hub Carrier Set (L,R/17.5°/MP9)
※ IFW472GM	ホイールナット(ガンメタリック /4入 /セレーション付) Wheel Nut (Gunmetal/4pcs/for Serration)
※ IFW625	ホイールハブ(ガンメタリック /2入 /MP10 TKI2) Wheel Hub (Gunmetal/2pcs/MP10 TKI2)
※ IFW634-46S	ライトウェイトスパーギヤ(46T/MP10/w/IF403B) Light Weight Spur Gear (46T/MP10/w/IF403B)
※ IS215B	HD コーティングダンパーセット(L=58/MP10T) HD Coating Shock Set (L=58/MP10T)
※ IS215-01	HD コーティングダンパーケース(L=58/2入) HD Coating Shock Case (L=58/2pcs)
IS215-02	ダンパーシャフト(L=66) Shock Shaft (L=66)
LA43B	ボールエンド 5.8φ(12入) 5.8mm Ball End (12pcs)
ORG06B	シリコンOリング(P6/ オレンジ)15入 Silicone O-Ring (P6/Orange) 15pcs
※ W0201H	5.8mm ハードボール(5入) 5.8mm Hard Ball (5pcs)
※ W0204	6.8mm ハードボール(H=4.8/4入) 6.8mm Hard Ball (H=4.8/4pcs)

品番 No.	パーツ名 Part Names
1-W300910	ワッシャー(M3x9x1.0 / 10入) Washer (M3x9x1.0 / 10pcs)
1-W401005	ワッシャー(M4x10x0.5 / 10入) Washer (M4x10x0.5 / 10pcs)
1-W451005	ワッシャー(M4.5x10x0.5 / 10入) Washer (M4.5x10x0.5 / 10pcs)
1701BK	カラーストラップ(M/ ブラック)18入 Color Strap (M/Black) 18pcs
1708B	カラーアンテナ黒キャップツキ(4入) Color Antenna (Black/4pcs)
70602	KYOSHO SPEED HOUSE TORX 8+ BLS KV2300 KYOSHO SPEED HOUSE TORX 8+ BLS KV2300
82135	Syncro KR-331 受信機(単品) Syncro KR-331 Receiver
82247	KYOSHO SPEED HOUSE BRAINZ 8 ESC KYOSHO SPEED HOUSE BRAINZ 8 ESC
82247-01	二股プラグ(S プラグ) 2-Way Connector (S-plug)
82247-02	延長コード(4mm) Extension Cable (4mm/Bullet/Connector)
82276	サーボホーン(2入) Servo Horn Set (2pcs)
82280	サーボ KS5071-09MW Servo KS5071-09MW
92638	スナップピン(10入) Snap Pin (10pcs)
※ 92653H	5.8mm ハードボールジョイント(3.0穴 / 4入) 5.8mm Hard Ball Joint (3.0 hole / 4pcs)
96772	13x16x0.15mm シム SUS(10入) 13x16x0.15mm Shim SUS
96773	8x12x0.2mm シム(5入) 8x12x0.2mm Shim (5pcs)
97002	ボディピン(1.6mm/10入 /FM29) Body Pin (1.6mm/10pcs/FM29)
97008-36H	ハードアジャストロッド(3x36mm / 2入) Hard Adjust Rod (3x36mm / 2pcs)
97011-128B	ピン(2.5x12.8mm/6入) Pin (2.5x12.8mm/6pcs)
97039-25	スクリューピン(3x25mm/4入) Screw Pin (3x25mm/4pcs)
97051	φ6.8 ボールエンド(HG/8入) φ6.8 Ball End (HG/8pcs)

※ 一部パーツ販売していないパーツがあります。その場合、代替パーツ品番が記入されています。
 Note that some parts are not sold as spare parts!
 Einige Teile sind nicht einzeln erhaeltlich!
 Attention ! Certaines pièces ne sont pas vendues au détail.
 Algunas piezas no se venden por separado.

※ スペア/オプションパーツ価格はWEBサイトをご覧ください。
 Please see the website for spare & option parts prices.

www.kyosho.com



オプションパーツ OPTIONAL PARTS

品番 No.	パーツ名 Part Names
IF346-03	ダイアフラム(ビッグダンパー用/4入) Diaphragm (For Big Shock/4pcs)
IF347-126	ダンパーピストン(φ1.2x6穴/2入/ビッグダンパー用) Shock Piston (φ1.2x6Hole/2pcs/For Big Shock)
IF347-128	ダンパーピストン(φ1.2x8穴/2入/ビッグダンパー用) Shock Piston (φ1.2x8Hole/2pcs/For Big Shock)
IF347-135	ダンパーピストン(φ1.3x5穴/2入/ビッグダンパー用) Shock Piston (φ1.3x5Hole/2pcs/For Big Shock)
IF347-136	ダンパーピストン(φ1.3x6穴/2入/ビッグダンパー用) Shock Piston (φ1.3x6Hole/2pcs/For Big Shock)
IF347-138	ダンパーピストン(φ1.3x8穴/2入/ビッグダンパー用) Shock Piston (φ1.3x8Hole/2pcs/For Big Shock)
IF347-145	ダンパーピストン(φ1.4x5穴/2入/ビッグダンパー用) Shock Piston (φ1.4x5Hole/2pcs/For Big Shock)
IF347-155	ダンパーピストン(φ1.5x5穴/2入/ビッグダンパー用) Shock Piston (φ1.5x5Hole/2pcs/For Big Shock)
IF350-714	ビッグダンパースプリング(S/ライトブルー/7-1.4/L=70) Big Shock Spring (S/Light Blue/7-1.4/L=70)
IF350-1016	ビッグダンパースプリング(S/ホワイト/10-1.6/L=70) Big Shock Spring (S/White/10-1.6/L=70)
IF350-6514	ビッグダンパースプリング(S/グレー/6.5-1.4/L=70) Big Shock Spring (S/Gray/6.5-1.4/L=70)
IF350-7514	ビッグダンパースプリング(S/オレンジ/7.5-1.4/L=70) Big Shock Spring (S/Orange/7.5-1.4/L=70)
IF419	アルミナックルアーム(L,R/ガンメタリック/MP9) Aluminum Knuckle Arm (L,R/Gunmetal/MP9)
IF421	フロントハブキャリア(MP9) Front Hub Carrier (MP9)
IF459-2.1	フロントスタビライザーバー(2.1mm/1入/MP9) Front Sway Bar (2.1mm/1pc/MP9)
IF459-2.2	フロントスタビライザーバー(2.2mm/1入/MP9) Front Sway Bar (2.2mm/1pc/MP9)
IF459-2.3	フロントスタビライザーバー(2.3mm/1入/MP9) Front Sway Bar (2.3mm/1pc/MP9)
IF459-2.4	フロントスタビライザーバー(2.4mm/1入/MP9) Front Sway Bar (2.4mm/1pc/MP9)
IF459-2.6	フロントスタビライザーバー(2.6mm/1入/MP9) Front Sway Bar (2.6mm/1pc/MP9)
IF459-2.7	フロントスタビライザーバー(2.7mm/1入/MP9) Front Sway Bar (2.7mm/1pc/MP9)
IF459-2.8	フロントスタビライザーバー(2.8mm/1入/MP9) Front Sway Bar (2.8mm/1pc/MP9)
IF459-2.9	フロントスタビライザーバー(2.9mm/1入/MP10/MP9) Front Sway Bar (2.9mm/1pc/MP10/MP9)
IF460-2.3	リヤスタビライザーバー(2.3mm/1入/MP9) Rear Sway Bar (2.3mm/1pc/MP9)
IF460-2.4	リヤスタビライザーバー(2.4mm/1入/MP9) Rear Sway Bar (2.4mm/1pc/MP9)
IF460-2.6	リヤスタビライザーバー(2.6mm/1入/MP9) Rear Sway Bar (2.6mm/1pc/MP9)
IF460-2.7	リヤスタビライザーバー(2.7mm/1入/MP9) Rear Sway Bar (2.7mm/1pc/MP9)
IF460-2.8	リヤスタビライザーバー(2.8mm/1入/MP9) Rear Sway Bar (2.8mm/1pc/MP9)
IF460-2.9	リヤスタビライザーバー(2.9mm/1入/MP9/MP10) Rear Sway Bar (2.9mm/1pc/MP9/MP10)
IF460-3.0	リヤスタビライザーバー(3.0mm/1入/MP9) Rear Sway Bar (3.0mm/1pc/MP9)
IF488	アルミナックルアーム(L,R/ガンメタリック/MP9 TKI4) Aluminum Knuckle Arm (L,R/Gunmetal/MP9 TKI4)
IF491BK	ウィング(ブラック/MP9 TKI4) Wing (Black/MP9 TKI4)
IF491KG	ウィング(蛍光グリーン/MP9 TKI4) Wing (F-Green/MP9 TKI4)
IF491KO	ウィング(蛍光オレンジ/MP9 TKI4) Wing (F-Orange/MP9 TKI4)
IF491KR	ウィング(蛍光レッド/MP9 TKI4) Wing (F-Red/MP9 TKI4)
IF491KY	ウィング(蛍光イエロー/MP9 TKI4) Wing (F-Yellow/MP9 TKI4)
IF491W	ウィング(ホワイト/MP9 TKI4) Wing (White/MP9 TKI4)
IF551	アルミモーターマウント(MP10e) Aluminum Motor Mount (MP10e)
IF555	メインシャシー(MP10e) Main Chassis (MP10e)
IF558	リヤセンターユニバーサルシャフト(L=113/1入/MP10e) Rear C-Universal Shaft (L=113/1pc/MP10e)
IF603	フロントアッパープレート(ガンメタリック/MP10) Front Upper Plate (Gunmetal/MP10)
IF610	リヤロアサスホルダー(R/ガンメタリック/MP10) Rear Lower Sus. Holder (R/Gunmetal/MP10)

品番 No.	パーツ名 Part Names
IF612HC	リアロアサスアーム(L,R/ハード/MP10) Hard Rear Lower Sus. Arm (L,R/Hard/MP10)
IF616KG	カラーサスブッシュセット(蛍光グリーン/MP10) Color Sus. Bush Set (F-Green/MP10)
IF616KY	カラーサスブッシュセット(蛍光イエロー/MP10) Color Sus. Bush Set (F-Yellow/MP10)
IF625HB	HD フロントロアサスアーム(L,R/ハード/MP10) HD Front Lower Sus. Arm (L,R/Hard/MP10)
IF625SSB	フロントロアサスアーム(L,R/SS/MP10) Front Lower Sus. Arm (L,R/SS/MP10)
IF629	ウイングスパーサー(MP10 TKI3) Wing Spacer (MP10 TKI3)
IFB022	ボディ(MP10e/0.8mm) Body (MP10e/0.8mm)
IFB024	ボディ(MP10e TKI2/0.8mm) Body (MP10e TKI2/0.8mm)
IFB024H	ボディ(MP10e TKI2/1.0mmハード) Body (MP10e TKI2/1.0mm/Hard)
IFF005KR	カラーサイドガード(蛍光レッド/MP10) Color Side Guard (F-Red/MP10)
IFF005KY	カラーサイドガード(蛍光イエロー/MP10) Color Side Guard (F-Yellow/MP10)
IFF005W	カラーサイドガード(ホワイト/MP10) Color Side Guard (White/MP10)
IFH006KG	ディッシュホイール(4入/蛍光グリーン/MP9 TKI4) Dish Wheel (4pcs/F-Green/MP9 TKI4)
IFH006KO	ディッシュホイール(4入/蛍光オレンジ/MP9 TKI4) Dish Wheel (4pcs/F-Orange/MP9 TKI4)
IFH006KR	ディッシュホイール(4入/蛍光レッド/MP9 TKI4) Dish Wheel (4pcs/F-Red/MP9 TKI4)
IFH006KY	ディッシュホイール(4入/蛍光イエロー/MP9 TKI4) Dish Wheel (4pcs/F-Yellow/MP9 TKI4)
IFH006KY-H	ハードディッシュホイール(4入/蛍光イエロー/MP9 TKI4) Hard Dish Wheel (4pcs/F-Yellow/MP9 TKI4)
IFH006W-H	ハードディッシュホイール(4入/ホワイト/MP9 TKI4) Hard Dish Wheel (4pcs/White/MP9 TKI4)
IFS001-715	ビッグダンパースプリング(S/ブルー/7-1.5/L=70) Big Shock Spring (S/Blue/7-1.5/L=70)
IFS001-7515	ビッグダンパースプリング(S/レッド/7.5-1.5/L=70) Big Shock Spring (S/Red/7.5-1.5/L=70)
IFS001-815	ビッグダンパースプリング(S/ライトパープル/8-1.5/L=70) Big Shock Spring (S/Light Purple/8-1.5/L=70)
IFS002-815	ビッグダンパースプリング(M/ブルー/8-1.5/L=81) Big Shock Spring (M/Blue/8-1.5/L=81)
IFS002-8515	ビッグダンパースプリング(M/レッド/8.5-1.5/L=81) Big Shock Spring (M/Red/8.5-1.5/L=81)
IFS002-915	ビッグダンパースプリング(M/ライトパープル/9-1.5/L=81) Big Shock Spring (M/Light Purple/9-1.5/L=81)
IFS003-915	ビッグダンパースプリング(ブルー/9-1.5/L=85) Big Shock Spring (Blue/9-1.5/L=85)
IFS003-1015	ビッグダンパースプリング(ライトパープル/10-1.5/L=85) Big Shock Spring (Light Purple/10-1.5/L=85)
IFS003-9515	ビッグダンパースプリング(レッド/9.5-1.5/L=85) Big Shock Spring (Red/9.5-1.5/L=85)
IFS004-1014	ビッグダンパースプリング(グレー/10-1.4/L=95) Big Shock Spring (Gray/10-1.4/L=95)
IFS004-1114	ビッグダンパースプリング(オレンジ/11-1.4/L=95) Big Shock Spring (Orange/11-1.4/L=95)
IFS004-10514	ビッグダンパースプリング(ライトブルー/10.5-1.4/L=95) Big Shock Spring (LightBlue/10.5-1.4/L=95)
IFS005-8516	ビッグダンパースプリング(ブラウン/8.5-1.6/L=72) Big Shock Spring (Brown/8.5-1.6/L=72)
IFS006-1116	ビッグダンパースプリング(ブラウン/11-1.6/L=86) Big Shock Spring (Brown/11-1.6/L=86)
IFW405-128	SPダンパーピストン(φ1.2x8穴/2入/ビッグダンパー) SP Shock Piston (φ1.2x8 Hole/2pcs/for Big Boa Shock)
IFW405-138	SPダンパーピストン(φ1.3x8穴/2入/ビッグダンパー) SP Shock Piston (φ1.3x8 Hole/2pcs/for Big Boa Shock)
IFW405-148	SPダンパーピストン(φ1.4x8穴/2入/ビッグダンパー) SP Shock Piston (φ1.4x8 Hole/2pcs/for Big Boa Shock)
IFW412	アルミフロントハブキャリアセット(L,R/ガンメタリック/MP9) Aluminum Front Hub Carrier Set (L,R/Gunmetal/MP9)
IFW430	HD フロントセンターユニバーサルシャフト(L=84/1入/MP9) HD Front C-Universal Shaft (L=84/1pc/MP9)
IFW436B	アルミフロントハブキャリアセット(L,R/16°/ガンメタリック/MP9) Al Front Hub Carrier Set (L,R/16°/Gunmetal/MP9)
IFW437-05	フロントナックルセッティングウエイト(5g/2入/MP9) Front Knuckle Setting Weight (5g/2pcs/MP9)
IFW437-10	フロントナックルセッティングウエイト(10g/2入/MP9) Front Knuckle Setting Weight (10g/2pcs/MP9)
IFW437-15	フロントナックルセッティングウエイト(15g/2入/MP9) Front Knuckle Setting Weight (15g/2pcs/MP9)

オプションパーツ OPTIONAL PARTS

品番 No.	パーツ名 Part Names
IFW438-05	リヤハブキャリアセッティングウエイト(5g/2入 /MP9) Rear Hub Carrier Setting Weight (5g/2pcs/MP9)
IFW438-10	リヤハブキャリアセッティングウエイト(10g/2入 /MP9) Rear Hub Carrier Setting Weight (10g/2pcs/MP9)
IFW438-15	リヤハブキャリアセッティングウエイト(15g/2入 /MP9) Rear Hub Carrier Setting Weight (15g/2pcs/MP9)
IFW446B	アルミ車高ゲージ(ガンメタリック /MP9) Aluminum Ride Height Gauge (Gunmetal/MP9)
IFW448B	アルミロングレンジステアリングサーボホーン(フタバ用 /MP9/ST-RR) Al Long Range Steering Servo Horn (FUTABA/MP9/ST-RR)
IFW449B	アルミロングレンジステアリングサーボホーン(サンワ /KO用 /MP9/ST-RR) Al Long Range Steering Servo Horn (SANWA/KO/MP9/ST-RR)
IFW450B	アルミハードアッパーサーボセイバー (MP9) Aluminum Hard Upper Servo Saver (MP9)
IFW457-814	ビッグダンパースプリング(ライトブルー /8-1.4/L=78) Big Shock Spring (Light Blue/8-1.4/L=78)
IFW457-7514	ビッグダンパースプリング(グレー /7.5-1.4/L=78) Big Shock Spring (Gray/7.5-1.4/L=78)
IFW457-8514	ビッグダンパースプリング(オレンジ /8.5-1.4/L=78) Big Shock Spring (Orange/8.5-1.4/L=78)
IFW461B	アルミフロントハブキャリアセット(L,R/19° /ガンメタリック /MP9) Al Front Hub Carrier Set (L,R/19° /Gunmetal/MP9)
IFW467	ライトウエイトデフベベルシャフト(2入 /MP9) L/Weight Diff. Bevel Shaft (2pcs/MP9)
IFW472BL	ホイールナット(ブルー /4入 /セレーション付) Wheel Nut (Blue/4pcs/for Serration)
IFW472R	ホイールナット(レッド /4入 /セレーション付) Wheel Nut (Red/4pcs/for Serration)
IFW474B	アルミフロントハブキャリアセット(L,R/17.5° /ガンメタリック /MP9) Al Front Hub Carrier Set (L,R/17.5° /Gunmetal/MP9)
IFW501	バッテリースペーサー(ショートリポ用) Battery Spacer (For Short Li-PO)
IFW502	モータークーリングファンユニットセット Motor Cooling fan Unit Set
IFW502-01	クーリングファンセット(ハイスピードタイプ) Cooling Fan Set (Hi-Speed Type)
IFW503	チタンビスセット(MP10e) Titanium Screw Set (MP10e)
IFW504	アルミリヤシャシーブレース(MP10e) Aluminum Rear Chassis Brace (MP10e)
IFW505	アルミサーボマウント(MP10e) Aluminum Servo Mount (MP10e)
IFW506	カーボンセンターデフプレート(MP10e) Carbon Center Diff. Plate (MP10e)
IFW601B	チタンロッドセット(MP10) Titanium Rod Set (MP10)
IFW604-10	フロントシャシーウエイト(10g/MP10/MP9e EVO.) Front Chassis Weight (10g/MP10/MP9e EVO.)
IFW604-20	フロントシャシーウエイト(20g/MP10/MP9e EVO.) Front Chassis Weight (20g/MP10/MP9e EVO.)
IFW605-10	リヤシャシーウエイト(10g/MP10/MP9e EVO.) Rear Chassis Weight (10g/MP10/MP9e EVO.)
IFW605-20	リヤシャシーウエイト(20g/MP10/MP9e EVO.) Rear Chassis Weight (20g/MP10/MP9e EVO.)
IFW606B	ブラスリヤハブブッシュセット(MP10) Brass Rear Hub Carrier Bush Set (MP10)
IFW608B	アルミリヤハブキャリア(L,R/ガンメタリック /MP10) Aluminum Rear Hub Carrier (L,R/Gunmetal/MP10)
IFW609B	アルミステアリングサーボホーン(フタバ用 /18.5mm/MP10/MP9) Aluminum Steering Servo Horn (FUTABA/18.5/MP10/MP9)
IFW610B	アルミステアリングサーボホーン(サンワ /KO用 /18.5mm/MP10/MP9) Aluminum Steering Servo Horn (SANWA/KO/18.5/MP10/MP9)
IFW611B-0	ブラスフロントハブキャリアブッシュ(0/MP10) Brass Front Hub Carrier Bush (0/MP10)
IFW611B-1	ブラスフロントハブキャリアブッシュ(±1/MP10) Brass Front Hub Carrier Bush (±1/MP10)
IFW612B	ライトウエイトロングダンパーブッシュ(リヤ用 /MP10/2入) L/Weight Long Shock Bush (Rear/MP10/2pcs)
IFW618	リングギヤ(42T/MP10) Ring Gear (42T/MP10)
IFW619	ドライブベベルギヤ(12T/MP10) Drive Bevel Gear (12T/MP10)
IFW621	スチールデフベベルギヤセット(12T/18T/F,R用 /MP10/MP10T) Steel Diff. Bevel Gear Set (12T/18T/F,R/MP10/MP10T)
IFW621-01	デフベベルシャフト(27.3/2入 /F,R用 /MP10/MP9) Diff. Bevel Shaft (27.3/2pcs/F,R/MP10/MP9)
IFW621-02	スチールデフベベルバックワッシャー(12T/18T用) Steel Diff. Bevel Back Washer (for 12T/18T)
IFW622	スチールデフベベルギヤセット(12T/18T/センター用 /MP10/MP9) Steel Diff. Bevel Gear Set (12T/18T/Center/MP10/MP9)
IFW623	HD フロントダンパーステー(50/MP10) HD Front Shock Stay (50/MP10)

品番 No.	パーツ名 Part Names
IFW624	HD リヤダンパーステー(58/MP10) HD Rear Shock Stay (58/MP10)
IFW625N	ホイールハブ(ナロー /ガンメタリック /2入 /MP10 TKI2) Wheel Hub (Narrow / Gunmetal / 2pcs / MP10 TKI2)
IFW625W	ホイールハブ(ワイド /ガンメタリック /2入 /MP10) Wheel Hub (Wide/Gunmetal/2pcs/MP10)
IFW626	カーボンアッパープレート(MP10) Carbon Upper Plate (MP10)
IFW629B	アルミフロントハブキャリアセット(L,R/22° /ガンメタリック /MP10) Al Front Hub Carrier Set(L,R/22° /Gunmetal/MP10)
IFW631	カーボンフロントダンパーステー(50/MP10) Carbon Front Shock Stay (50/MP10)
IFW632	カーボンリヤダンパーステー(58/MP10) Carbon Rear Shock Stay (58/MP10)
IFW633B	ライトウエイトショートダンパーブッシュ(MP10/2入) L/Weight Short Shock Bush (MP10/2pcs)
IFW634-45S	ライトウエイトスパーギヤ(45T/MP10/w/IF403B) Light Weight Spur Gear (45T/MP10/w/IF403B)
IFW634-47S	ライトウエイトスパーギヤ(47T/MP10/w/IF403B) Light Weight Spur Gear (47T/MP10/w/IF403B)
IFW635	カーボンフロントダンパーステー(47/MP10) Carbon Front Shock Stay (47/MP10)
IFW638	デフベベルギヤセット(12T/18T/MP10 TKI3) Diff. Bevel Gear Set (12T/18T/MP10 TKI3)
IS106-814	ビッグダンパースプリング(M/ ライトブルー /8-1.4/L=84) Big Shock Spring (M/Light Blue/8-1.4/L=84)
IS106-7514	ビッグダンパースプリング(M/ グレー /7.5-1.4/L=84) Big Shock Spring (M/Gray/7.5-1.4/L=84)
ISW203	LW アルミモーターマウント(ロングモーター対応 /MP10Te) LW Al Motor Mount (Long Motor/MP10Te)
PNGS1014	スチールピニオンギヤ(14T/1.0M/φ5.0) Steel Pinion Gear (14T/1.0M/φ5.0)
PNGS1015	スチールピニオンギヤ(15T/1.0M/φ5.0) Steel Pinion Gear (15T/1.0M/φ5.0)
PNGS1016	ピニオンギヤ(16T/1.0M/φ5.0) Pinion Gear (16T/1.0M/φ5.0)
PNGS1017	ピニオンギヤ(17T/1.0M/φ5.0) Pinion Gear (17T/1.0M/φ5.0)
TBT0336	ターンバックルロッド(チタン /3x36/1入) Turmbuckle Rod (Titanium/3x36/1pc)
TBT0450	ターンバックルロッド(チタン /4x50/2入) Turmbuckle Rod (Titanium/4x50/2pcs)
TBT0538	ターンバックルロッド(チタン /5x38/2入) Turmbuckle Rod (Titanium/5x38/2pcs)
W0202H	6.8mm ハードボール(5入) 6.8mm Hard Ball (5pcs)
36372W	ショックオイルデカール(ホワイト) Shock Oil Decal (White)
36372Y	ショックオイルデカール(イエロー) Shock Oil Decal (Yellow)
97044-14	ピニオンギヤ(14T/1.0M/φ5.0) Pinion Gear (14T/1.0M/φ5.0)
1-N2630NA-GM	ナット(M2.6x3.0) ナイロン(アルミ /ガンメタ /5入) Nut(M2.6x3.0) Nylon (Aluminium/Gunmetal/5pcs)
1-S12606HT	ボタンビス(M2.6x6) (ヘックス /チタン /5入) Button Screw(Hex/Titanium/M2.6x6/5pcs)

タイヤ TYRE

品番 No.	パーツ名 Part Names
JK1002MSGW-K	1/8 バギー BLOCK IN Medium Soft 接着済(白) 1/8 Buggy BLOCK IN Medium Soft Glued (W)
JK1002SSGW-K	1/8 バギー BLOCK IN Super Soft 接着済(白) 1/8 Buggy BLOCK IN Super Soft Glued (W)
JK1002USGW-K	1/8 バギー BLOCK IN Ultra Soft 接着済(白) 1/8 Buggy BLOCK IN Ultra Soft Glued (W)
JK1004USGW-K	1/8 バギー LESNAR Ultra Soft 接着済(白) 1/8 Buggy LESNAR Ultra Soft Glued (W)

品番 No.	パーツ名 Part Names
JK1007USGW-K	1/8 バギー RED DEVIL Ultra Soft 接着済(白) 1/8 Buggy RED DEVIL Ultra Soft Glued (W)
JK1008SSGW-K	1/8 バギー J-ZERO Super Soft 接着済(白) 1/8 Buggy J-ZERO Super Soft Glued (W)
JK1008USGW-K	1/8 バギー J-ZERO Ultra Soft 接着済(白) 1/8 Buggy J-ZERO Ultra Soft Glued (W)

その他 OTHERS

品番 No.	パーツ名 Part Names	内容 Description
1700BK	カラーストラップ(S/ブラック) 18入 Color Strap (S/Black) 18pcs	2.5x102mm 18本入 ブラック 2.5x102mm 18 pcs. Black
1701BK	カラーストラップ(M/ブラック) 18入 Color Strap (M/Black) 18pcs	3.5x150mm 18本入 ブラック 3.5x150mm 18 pcs. Black
36275	Kyosho チームドライバーデカール Kyosho Team Driver Decal	
36276	KYOSHO ロゴデカール KYOSHO Logo Decal	
80823 BK	Big K 2.0 ピットマット ブラック Big K 2.0 Pit Mat Black (61x122cm)	サイズ / 1200x600mm Size / 1200x600mm
80823 R	Big K 2.0 ピットマット レッド Big K 2.0 Pit Mat Red (61x122cm)	サイズ / 1200x600mm Size / 1200x600mm

品番 No.	パーツ名 Part Names	内容 Description
87962	エプロン(KYOSHO ロゴ / 黒) Apron (KYOSHO Logo/Black)	
96161B	セッティングウエイト Setting Weight	バランス取用ウエイト Weights for balance adjustment
96165B	アルミテープ(40x2500mm) Aluminum Tape (40x2500mm)	ボディの補修、補強用テープ Tape to repair/reinforce body 配線の固定にも最適 Most suitable for fixation of the wiring



カナイツール YUICHI KANAI TOOLS

品番 No.	パーツ名 Part Names	内容 Description
YKW003 B	KANAI TOOL マイナスドライバー(6mm) KANAI TOOL Screw Driver (Flat/6mm)	それぞれビットの単品売りがあります。 There is a bit single article of a spare.
YKW003 B-1	KANAI TOOL ビット(マイナス/6mm) KANAI TOOL Bit (Flat/6mm)	スペア用 Spare
YKW005 B	KANAI TOOL マイナスドライバー(3mm/ロング) KANAI TOOL Screw Driver (Flat/3mm/Long)	それぞれビットの単品売りがあります。 There is a bit single article of a spare.
YKW005 B-1	KANAI TOOL ビット(マイナス/3mm/ロング) KANAI TOOL Bit (Flat/3mm/Long)	スペア用 Spare
YKW006 B	KANAI TOOL プラスドライバー(No.1) KANAI TOOL Screw Driver (No.1)	3~4mmプラスビス用ツール Tool for 3~4mm Phillips screw それぞれビットの単品売りがあります。 There is a bit single article of a spare.
YKW006 B-1	KANAI TOOL ビット(プラス/No.1) KANAI TOLL Bit (Screw Driver/No.1)	スペア用 Spare
YKW007 B	KANAI TOOL プラスドライバー(No.2) KANAI TOOL Screw Driver (No.2)	2~2.6mmプラスビス用ツール Tool for 2~2.6mm Phillips screw それぞれビットの単品売りがあります。 There is a bit single article of a spare.
YKW007 B-1	KANAI TOOL ビット(プラス/No.2) KANAI TOOL Bit (Screw Driver/No.2)	スペア用 Spare
YKW008	T型ホイールレンチ(1/8 サイズ) T-Wheel Wrench (1/8 Size)	ホイールナット用ツール Tool for Wheel nut
YKW011	スパナ(5.5-7.0) Spanner (5.5-7.0)	
YKW012	スパナ(6.5-8.0) Spanner (6.5-8.0)	
YKW015 B	KANAI TOOL 6角レンチドライバー(1.5mm) KANAI TOOL Hex Wrench Driver (1.5mm)	3mmセットビス用ツール Tool for 3mm Set screw それぞれビットの単品売りがあります。 There is a bit single article of a spare.
YKW015 B-1	KANAI TOOL ビット(6角/1.5mm) KANAI TOOL Bit (Hex/1.5mm)	スペア用 Spare
YKW020 TC	KANAI TOOL 6角レンチドライバー (2.0mm/チタンコート) KANAI TOOL Hex Wrench Driver (2.0mm/Ti-Coating)	3mmヘックスビス用ツール Tool for 3mm Hex screw それぞれビットの単品売りがあります。 There is a bit single article of a spare.
YKW020 TC-1	KANAI TOOL ビット(6角/2.0mm/チタンコート) KANAI TOOL Bit (Hex/2.0mm/Ti-Coating)	

品番 No.	パーツ名 Part Names	内容 Description
YKW025 B	KANAI TOOL 6角レンチドライバー(2.5mm) KANAI TOOL Hex Wrench Driver (2.5mm)	3mmキャップビス用ツール Tool for 3mm Cap screw それぞれビットの単品売りがあります。 There is a bit single article of a spare.
YKW025 B-1	KANAI TOOL ビット(6角/2.5mm) KANAI TOOL Bit (Hex/2.5mm)	スペア用 Spare
YKW030 B	KANAI TOOL 6角レンチドライバー(3.0mm) KANAI TOOL Hex Wrench Driver (3.0mm)	4mmキャップビス用ツール Tool for 4mm Cap screw それぞれビットの単品売りがあります。 There is a bit single article of a spare.
YKW030 B-1	KANAI TOOL ビット(6角/3.0mm) KANAI TOOL Bit (Hex/3.0mm)	スペア用 Spare
YKW030 BPB	KANAI TOOL ボールポイントドライバー(3.0mm) KANAI TOOL Ball Point Driver (3.0mm)	4mmキャップビス用ツール Tool for 4mm Cap screw それぞれビットの単品売りがあります。 There is a bit single article of a spare.
YKW030 BPB-1	KANAI TOOL ビット(ボールポイント/3.0mm) KANAI TOOL Bit (Ball Point/3.0mm)	スペア用 Spare
YKW055 BxB	KANAI TOOL ボックスドライバー(5.5mm) KANAI TOOL Box Driver (5.5mm)	3mmナット用ツール Tool for 3mm Nut それぞれビットの単品売りがあります。 There is a bit single article of a spare.
YKW055 BxB-1	KANAI TOOL ビット(ボックス/5.5mm) KANAI TOOL Bit (Box/5.5mm)	スペア用 Spare
YKW070 BxB	KANAI TOOL ボックスドライバー(7.0mm) KANAI TOOL Box Driver (7.0mm)	4mmナット用ツール Tool for 4mm Nut それぞれビットの単品売りがあります。 There is a bit single article of a spare.
YKW070 BxB-1	KANAI TOOL ビット(ボックス/7.0mm) KANAI TOOL Bit (Box/7.0mm)	スペア用 Spare
YKW102	スパナセット(5.5-7.0/6.5-8.0) Spanner (5.5-7.0/6.5-8.0)	



エレクトリック ELECTRIC

品番 No.	パーツ名 Part Names	内容 Description
GAC0100D	Gens ace LiPo バッテリープロテクター(2-6セル/充電用) Charger Safeguard 2-6S Battery Protector	リポバッテリー充電時に使用 Use when charging a Lipo battery
GAC0101	Gens ace LiPo バッテリーセーフバッグ(BOXタイプ) Gens ace LiPo Battery Safe Bag (BOX type)	
R246-8584	シリコンセンサーケーブル 210mm Silicone Sensor Cable 210mm	センサー付ブラシレスモーター用 For Sensored Brushless Motor

品番 No.	パーツ名 Part Names	内容 Description
70601	KYOSHO SPEED HOUSE TORX 8 BLS KV2000 KYOSHO SPEED HOUSE TORX 8 BLS KV2000	1/8 サイズ用センサーレス ブラシレスモーター (Kv2000) Sensorless Brushless Motor for 1/8 scale cars (Kv2000)
80907	KYOSHO SPEED HOUSE マルチバッテリーチェッカー KYOSHO SPEED HOUSE MULTI BATTERY CHECKER	バッテリーのコンディションを簡単計測 Easy measurement of battery condition

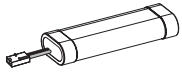

バッテリー BATTERY

品番 No.	パーツ名 Part Names	内容 Description
GAB1202PB	Gens ace PSE LiPo HV 6000 (100C/7.6V/LCG) GA-B-100C-6000- 2S1P-HC-49-HV-LCG	リポバッテリー Li-Po Battery 高出力タイプバッテリー High power type battery
GAB4202	Gens ace LiPo 4000 ストレートパック (60C/7.4V) GA-B-60C-4000- 2S1P-HardCase-8	リポバッテリー Li-Po Battery 高出力タイプバッテリー High power type battery

品番 No.	パーツ名 Part Names	内容 Description
71322	SPEED HOUSE 7.2V 22HV Ni-MH バッテリー SPEED HOUSE 7.2V 22HV Ni-MH Battery	高電圧ニッケル水素バッテリー High voltage Ni-MH Battery
71324	SPEED HOUSE 7.2V 36HV Ni-MH バッテリー SPEED HOUSE 7.2V 36HV Ni-MH Battery	高電圧ニッケル水素バッテリー High voltage Ni-MH Battery

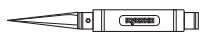

ツール TOOL

品番 No.	パーツ名 Part Names	内容 Description
36229R	メンテナンススタンド ハイタイプ(レッド) Maintenance Stand High (Red)	
36230BK	メンテナンススタンド ロータイプ(ブラック) Maintenance Stand Type Low (Black)	
36231	SP ナイフエッジリーマー SP Knife Edge Reamer	ボディのマウント用穴開けに便利 Tool for making holes on bodies.

品番 No.	パーツ名 Part Names	内容 Description
36261B	KRF ステンレスポリカボディカッター ストレート KRF Stainless PC-Body Scissors Straight	ポリカボディ用ハサミ Scissors for PC-body.
36262B	KRF ステンレスポリカボディカッター カーブ KRF Stainless PC-Body Scissors Curve	ポリカボディ用ハサミ Scissors for PC-body.
80165	クロスレンチ (5.5/7.0/8.0/10mm) Cross Wrench (5.5/7.0/8.0/10mm)	



ボックス・バック BOX・BAG

品番 No.	パーツ名 Part Names	内容 Description
80460	ピットボックス DX Pit Box DX	工具収納に最適 Good for storing tools サイズ / 542x300x397mm Size / 542x300x397mm
80461	ピットボックス Pit Box	工具収納に最適 Good for storing tools サイズ / 420x240x330mm Size / 420x240x330mm
80462	ツールボックス Tool Box	サイズ / 330x230x65mm Size / 330x230x65mm
80463	パーツボックス L Parts Box L	サイズ / 410x264x43mm Size / 410x264x43mm
80464	パーツボックス M Parts Box M	サイズ / 232x122x32mm Size / 232x122x32mm
80465	パーツボックス S Parts Box S	サイズ / 120x83x25mm Size / 120x83x25mm
80466	パーツボックス SS Parts Box SS	サイズ / 89x36x26mm Size / 89x36x26mm

品番 No.	パーツ名 Part Names	内容 Description
87613C	KYOSHO キャリングバッグ S KYOSHO Carrying Bag S	サイズ / 250x410x360mm Size / 250x410x360mm
87614C	KYOSHO キャリングバッグ M KYOSHO Carrying Bag M	サイズ / 300x500x450mm Size / 300x500x450mm
87615C	KYOSHO キャリングバッグ L KYOSHO Carrying Bag L	サイズ / 350x550x540mm Size / 350x550x540mm
87618	KYOSHO キャリングケース(ブラック) KYOSHO Carrying Case (Black)	サイズ / 320x560x220mm Size / 320x560x220mm
87619	KYOSHO キャリングケース(レッド) KYOSHO Carrying Case (Red)	サイズ / 320x560x220mm Size / 320x560x220mm











ケミカル・オイル CHEMICAL・OIL





品番 No.	パーツ名 Part Names	内容 Description
96162	リングギヤグリス (3g) Ring Gear Grease (3g)	フッ素樹脂特殊グリス Fluorine special grease. ギヤの磨耗を減少 Reduces wearing of gear
96508	HG ジョイントグリス HG Joint Grease	ジョイント 部用グリス Grease for joint part. 金属パーツの干渉部に使用 磨耗を抑える Use into metal joint parts. Reduces the wear

シリコンオイル SILICONE OIL

品番 No.	パーツ名 Part Names	内容 Description	品番 No.	パーツ名 Part Names	内容 Description	品番 No.	パーツ名 Part Names	内容 Description
SIL 0250	シリコンオイル#250 (40cc) Silicone Oil #250 (40cc)	ダンパー用 for shocks.	SIL 1200	シリコンオイル#1200 (40cc) Silicone Oil #1200 (40cc)	デフ用 for diffs.	SIL 200000	シリコンオイル#200000 (40cc) Silicone Oil #200000 (40cc)	デフ用 for diffs.
SIL 0300-8	シリコンオイル#300 (80cc) Silicone Oil #300 (80cc)		SIL 1300	シリコンオイル#1300 (40cc) Silicone Oil #1300 (40cc)		SIL 300000	シリコンオイル#300000 (40cc) Silicone Oil #300000 (40cc)	
SIL 0350-8	シリコンオイル#350 (80cc) Silicone Oil #350 (80cc)		SIL 2000B	シリコンオイル#2000 (40cc) Silicone Oil #2000 (40cc)		SIL 500000	シリコンオイル#500000 (40cc) Silicone Oil #500000 (40cc)	
SIL 0400-8	シリコンオイル#400 (80cc) Silicone Oil #400 (80cc)		SIL 3000B	シリコンオイル#3000 (40cc) Silicone Oil #3000 (40cc)		SIL 1000000	シリコンオイル#1000000 (20cc) Silicone Oil #1000000 (20cc)	
SIL 0450-8	シリコンオイル#450 (80cc) Silicone Oil #450 (80cc)		SIL 4000B	シリコンオイル#4000 (40cc) Silicone Oil #4000 (40cc)				
SIL 0500-8	シリコンオイル#500 (80cc) Silicone Oil #500 (80cc)		SIL 5000B	シリコンオイル#5000 (40cc) Silicone Oil #5000 (40cc)				
SIL 0550-8	シリコンオイル#550 (80cc) Silicone Oil #550 (80cc)		SIL 6000B	シリコンオイル#6000 (40cc) Silicone Oil #6000 (40cc)				
SIL 0600-8	シリコンオイル#600 (80cc) Silicone Oil #600 (80cc)		SIL 7000B	シリコンオイル#7000 (40cc) Silicone Oil #7000 (40cc)				
SIL 0650-8	シリコンオイル#650 (80cc) Silicone Oil #650 (80cc)		SIL 8000B	シリコンオイル#8000 (40cc) Silicone Oil #8000 (40cc)				
SIL 0700-8	シリコンオイル#700 (80cc) Silicone Oil #700 (80cc)		SIL 9000B	シリコンオイル#9000 (40cc) Silicone Oil #9000 (40cc)				
SIL 0750-8	シリコンオイル#750 (80cc) Silicone Oil #750 (80cc)		SIL 10000B	シリコンオイル#10000 (40cc) Silicone Oil #10000 (40cc)				
SIL 0800-8	シリコンオイル#800 (80cc) Silicone Oil #800 (80cc)		SIL 15000B	シリコンオイル#15000 (40cc) Silicone Oil #15000 (40cc)				
SIL 0850-8	シリコンオイル#850 (80cc) Silicone Oil #850 (80cc)		SIL 20000B	シリコンオイル#20000 (40cc) Silicone Oil #20000 (40cc)				
			SIL 30000B	シリコンオイル#30000 (40cc) Silicone Oil #30000 (40cc)				
		SIL 40000B	シリコンオイル#40000 (40cc) Silicone Oil #40000 (40cc)					
		SIL 50000B	シリコンオイル#50000 (40cc) Silicone Oil #50000 (40cc)					
		SIL 60000B	シリコンオイル#60000 (40cc) Silicone Oil #60000 (40cc)					
		SIL 100000B	シリコンオイル#100000 (40cc) Silicone Oil #100000 (40cc)					



ビス・ナット・リング・ワッシャー (1) Screw, Nut, Ring, Washer (1)

品番 No.	品名 Parts Names	入数 Quantity
 Cリング C-Ring		
1-C11	Cリング(C11/10入) C-Ring(C11/10pcs)	10pcs
 Eリング E-Ring		
1-E015	Eリング(E1.5/10入) E-Ring(E1.5/10pcs)	10pcs
1-E020	Eリング(E2.0/10入) E-Ring(E2.0/10pcs)	10pcs
1-E025	Eリング(E2.5/10入) E-Ring(E2.5/10pcs)	10pcs
1-E030	Eリング(E3.0/10入) E-Ring(E3.0/10pcs)	10pcs
1-E040	Eリング(E4.0/10入) E-Ring(E4.0/10pcs)	10pcs
1-E050	Eリング(E5.0/10入) E-Ring(E5.0/10pcs)	10pcs
1-E060	Eリング(E6.0/10入) E-Ring(E6.0/10pcs)	10pcs
1-E070	Eリング(E7.0/6入) E-Ring(E7.0/6pcs)	6pcs
1-E100	Eリング(E10.0/6入) E-Ring(E10.0/6pcs)	6pcs
 ナット Nut		
1-N2016	ナット(M2x1.6/10入) Nut(M2x1.6/10pcs)	10pcs
1-N2620	ナット(M2.6x2.0/10入) Nut(M2.6x2.0/10pcs)	10pcs
1-N3024	ナット(M3x2.4/10入) Nut(M3x2.4/10pcs)	10pcs
1-N4032	ナット(M4x3.2/10入) Nut(M4x3.2/10pcs)	10pcs
 アルミナット Aluminium Nut		
1-N3024A-R	ナット(M3x2.4)(アルミ/レッド/5入) Nut(M3x2.4)(Aluminium/Red/5pcs)	5pcs
 ナイロンナット Nylon Nut		
1-N2630N	ナット(M2.6x3.0) ナイロン (5入) Nut(M2.6x3.0) Nylon (5pcs)	5pcs
1-N3033N	ナット(M3x3.3) ナイロン (5入) Nut(M3x3.3) Nylon (5pcs)	5pcs
1-N3043N	ナット(M3x4.3) ナイロン (5入) Nut(M3x4.3) Nylon (5pcs)	5pcs
1-N4055N	ナット(M4x5.5) ナイロン (5入) Nut(M4x5.5) Nylon (5pcs)	5pcs
1-N5050N	ナット(M5x5.0) ナイロン (5入) Nut(M5x5.0) Nylon (5pcs)	5pcs
1-N6060N	ナット(M6x6.0) ナイロン (5入) Nut(M6x6.0) Nylon (5pcs)	5pcs
 アルミナイロンナット Aluminium Nylon Nut		
1-N2630NA-GM	ナット(M2.6x3.0) ナイロン(アルミ/ガンメタ/5入) Nut(M2.6x3.0) Nylon (Aluminium/Gunmetal/5pcs)	5pcs
 フランジナット Flanged Nut		
1-N3037F	ナット(M3x3.7) フランジ (10入) Nut(M3x3.7) Flanged (10pcs)	10pcs
1-N4045F	ナット(M4x4.5) フランジ (10入) Nut(M4x4.5) Flanged (10pcs)	10pcs
 アルミフランジナット Aluminium Flanged Nut		
1-N4045FA-GM	ナット(M4x4.5) フランジ (アルミ/ガンメタ/4入) Nut(M4x4.5) Flanged (Aluminium/Gunmetal/4pcs)	4pcs





品番 No.	品名 Parts Names	入数 Quantity
 フランジナイロンナット Flanged Nylon Nut		
1-N4056FN	ナット(M4x5.6)フランジ ナイロン(5入) Nut(M4x5.6) Flanged Nylon (5pcs)	5pcs
1-N4056FN-R	ナット(M4x5.6)フランジナイロン(アルミ/レッド/8入) Nut(M4x5.6) Flanged Nylon (Steel/Red/8pcs)	8pcs
 アルミフランジナイロンナット Aluminium Flanged Nylon Nut		
1-N4045FNA-G	ナット(M4x4.5)フランジナイロン(アルミ/ゴールド/4入) Nut(M4x4.5) Flanged Nylon (Alumi./Gold/4pcs)	4pcs
 バインドビス Bind Screw		
1-S02006	バインドビス(M2.0x6/10入) Bind Screw(M2.0x6/10pcs)	10pcs
1-S02604	バインドビス(M2.6x4/10入) Bind Screw(M2.6x4/10pcs)	10pcs
1-S02606	バインドビス(M2.6x6/10入) Bind Screw(M2.6x6/10pcs)	10pcs
1-S02608	バインドビス(M2.6x8/10入) Bind Screw(M2.6x8/10pcs)	10pcs
1-S02612	バインドビス(M2.6x12/10入) Bind Screw(M2.6x12/10pcs)	10pcs
1-S02618	バインドビス(M2.6x18/10入) Bind Screw(M2.6x18/10pcs)	10pcs
1-S03006	バインドビス(M3x6/10入) Bind Screw(M3x6/10pcs)	10pcs
1-S03008	バインドビス(M3x8/10入) Bind Screw(M3x8/10pcs)	10pcs
1-S03010	バインドビス(M3x10/10入) Bind Screw(M3x10/10pcs)	10pcs
1-S03012	バインドビス(M3x12/10入) Bind Screw(M3x12/10pcs)	10pcs
1-S03016	バインドビス(M3x16/10入) Bind Screw(M3x16/10pcs)	10pcs
1-S03018	バインドビス(M3x18/10入) Bind Screw(M3x18/10pcs)	10pcs
1-S03030	バインドビス(M3x30/10入) Bind Screw(M3x30/10pcs)	10pcs
1-S04006	バインドビス(M4x6/10入) Bind Screw(M4x6/10pcs)	10pcs
1-S04010	バインドビス(M4x10/10入) Bind Screw(M4x10/10pcs)	10pcs
1-S04015	バインドビス(M4x15/10入) Bind Screw(M4x15/10pcs)	10pcs
1-S04020	バインドビス(M4x20/10入) Bind Screw(M4x20/10pcs)	10pcs
 バインドタッピングビス Bind Self-Tapping Screw		
1-S02008TP	TPバインドビス(M2x8/10入) TP Bind Screw(M2x8/10pcs)	10pcs
1-S02010TP	TPバインドビス(M2x10/10入) TP Bind Screw(M2x10/10pcs)	10pcs
1-S02606TP	TPバインドビス(M2.6x6/10入) TP Bind Screw(M2.6x6/10pcs)	10pcs
1-S02608TPB	TPバインドビス(M2.6x8/10入) TP Bind Screw(M2.6x8/10pcs)	10pcs
1-S02612TPB	TPバインドビス(M2.6x12/10入) TP Bind Screw(M2.6x12/10pcs)	10pcs
1-S03008TP	TPバインドビス(M3x8/10入) TP Bind Screw(M3x8/10pcs)	10pcs
1-S03010TP	TPバインドビス(M3x10/10入) TP Bind Screw(M3x10/10pcs)	10pcs
1-S03012TP	TPバインドビス(M3x12/10入) TP Bind Screw(M3x12/10pcs)	10pcs
1-S03015TP	TPバインドビス(M3x15/10入) TP Bind Screw(M3x15/10pcs)	10pcs
1-S03018TP	TPバインドビス(M3x18/10入) TP Bind Screw(M3x18/10pcs)	10pcs
1-S04010TP	TPバインドビス(M4x10/10入) TP Bind Screw(M4x10/10pcs)	10pcs
1-S04015TP	TPバインドビス(M4x15/10入) TP Bind Screw(M4x15/10pcs)	10pcs
1-S04020TP	TPバインドビス(M4x20/10入) TP Bind Screw(M4x20/10pcs)	10pcs
 タッピングボタンヘックスビス Self-Tapping Button Hex Screw		
1-S12606TPH	TPボタンビス(M2.6x6)(ヘックス/10入) TP Button Screw(Hex/M2.6x6/10pcs)	10pcs
1-S13008TPH	TPボタンビス(M3x8mmヘックス/10入) TP Button Head Screw(M3x8HEX/10pcs)	10pcs
1-S13010TPH	TPボタンビス(M3x10mmヘックスφ6.6/10入) TP Button Head Screw(M3x10HEXφ6.6/10pcs)	10pcs

品番 No.	品名 Parts Names	入数 Quantity
 チタンバインドビス Titanium Bind Screw		
1-S03008T	バインドビス(M3x8)(チタン/10入) Bind Screw(Titanium/M3x8/10pcs)	10pcs
1-S03010T	バインドビス(M3x10)(チタン/10入) Bind Screw(Titanium/M3x10/10pcs)	10pcs
1-S03012T	バインドビス(M3x12)(チタン/10入) Bind Screw(Titanium/M3x12/10pcs)	10pcs
 ボタンヘックスビス Button Hex Screw		
1-S12004H	ボタンビス(M2x4)(ヘックス/10入) Button Screw(Hex/M2x4/10pcs)	10pcs
1-S12005H	ボタンビス(M2x5)(ヘックス/10入) Button Screw(Hex/M2x5/10pcs)	10pcs
1-S12605H	ボタンビス(M2.6x5)(ヘックス/10入) Button Screw(Hex/M2.6x5/10pcs)	10pcs
1-S13004H	ボタンビス(M3x4)(ヘックス/10入) Button Screw(Hex/M3x4/10pcs)	10pcs
1-S13005H	ボタンビス(M3x5)(ヘックス/10入) Button Screw(Hex/M3x5/10pcs)	10pcs
1-S13006H	ボタンビス(M3x6)(ヘックス/10入) Button Screw(Hex/M3x6/10pcs)	10pcs
1-S13008H	ボタンビス(M3x8)(ヘックス/10入) Button Screw(Hex/M3x8/10pcs)	10pcs
1-S13010H	ボタンビス(M3x10)(ヘックス/10入) Button Screw(Hex/M3x10/10pcs)	10pcs
1-S13012H	ボタンビス(M3x12)(ヘックス/10入) Button Screw(Hex/M3x12/10pcs)	10pcs
1-S13015H	ボタンビス(M3x15)(ヘックス/10入) Button Screw(Hex/M3x15/10pcs)	10pcs
1-S13018H	ボタンビス(M3x18)(ヘックス/10入) Button Screw(Hex/M3x18/10pcs)	10pcs
1-S13022H	ボタンビス(M3x22)(ヘックス/8入) Button Screw(Hex/M3x22/8pcs)	8pcs
1-S13025H	ボタンビス(M3x25)(ヘックス/5入) Button Screw(Hex/M3x25/5pcs)	5pcs
1-S13035H	ボタンビス(M3x35)(ヘックス/5入) Button Screw(Hex/M3x35/5pcs)	5pcs
1-S14008H	ボタンビス(M4x8)(ヘックス/10入) Button Screw(Hex/M4x8/10pcs)	10pcs
1-S14010H	ボタンビス(M4x10)(ヘックス/10入) Button Screw(Hex/M4x10/10pcs)	10pcs
1-S14012H	ボタンビス(M4x12)(ヘックス/6入) Button Screw(Hex/M4x12/6pcs)	6pcs
1-S14015H	ボタンビス(M4x15)(ヘックス/5入) Button Screw(Hex/M4x15/5pcs)	5pcs
1-S14016H	ボタンビス(M4x16)(ヘックス/5入) Button Screw(Hex/M4x16/5pcs)	5pcs
1-S14018H	ボタンビス(M4x18)(ヘックス/5入) Button Screw(Hex/M4x18/5pcs)	5pcs
1-S14020H	ボタンビス(M4x20)(ヘックス/5入) Button Screw(Hex/M4x20/5pcs)	5pcs
1-S14022H	ボタンビス(M4x22)(ヘックス/5入) Button Screw(Hex/M4x22/5pcs)	5pcs
 チタンボタンヘックスビス Titanium Button Hex Screw		
1-S12606HT	ボタンビス(M2.6x6)(ヘックス/チタン/5入) Button Screw(Hex/Titanium/M2.6x6/5pcs)	5pcs
1-S13006HT	ボタンビス(M3x6)(ヘックス/チタン/8入) Button Screw(Hex/Titanium/M3x6/8pcs)	8pcs
1-S13008HT	ボタンビス(M3x8)(ヘックス/チタン/8入) Button Screw(Hex/Titanium/M3x8/8pcs)	8pcs
1-S13010HT	ボタンビス(M3x10)(ヘックス/チタン/8入) Button Screw(Hex/Titanium/M3x10/8pcs)	8pcs
1-S13012HT	ボタンビス(M3x12)(ヘックス/チタン/8入) Button Screw(Hex/Titanium/M3x12/8pcs)	8pcs
1-S13015HT	ボタンビス(M3x15)(ヘックス/チタン/8入) Button Screw(Hex/Titanium/M3x15/8pcs)	8pcs
1-S13022HT	ボタンビス(M3x22)(ヘックス/チタン/4入) Button Screw(Hex/Titanium/M3x22/4pcs)	4pcs
1-S14008HT	ボタンビス(M4x8)(ヘックス/チタン/5入) Button Screw(Hex/Titanium/M4x8/5pcs)	5pcs
1-S14012HT	ボタンビス(M4x12)(ヘックス/チタン/4入) Button Screw(Hex/Titanium/M4x12/4pcs)	4pcs

ビス・ナット・リング・ワッシャー (2) Screw, Nut, Ring, Washer (2)



品番 No.	品名 Parts Names	入数 Quantity
 キャップビス Cap Screw		
1-S22608	キャップビス(M2.6x8/5入) Cap Screw(M2.6x8/5pcs)	5pcs
1-S22610	キャップビス(M2.6x10/5入) Cap Screw(M2.6x10/5pcs)	5pcs
1-S22612	キャップビス(M2.6x12/5入) Cap Screw(M2.6x12/5pcs)	5pcs
1-S22616	キャップビス(M2.6x16/5入) Cap Screw(M2.6x16/5pcs)	5pcs
1-S23006	キャップビス(M3x6/5入) Cap Screw(M3x6/5pcs)	5pcs
1-S23008	キャップビス(M3x8/5入) Cap Screw(M3x8/5pcs)	5pcs
1-S23010	キャップビス(M3x10/5入) Cap Screw(M3x10/5pcs)	5pcs
1-S23012	キャップビス(M3x12/5入) Cap Screw(M3x12/5pcs)	5pcs
1-S23015	キャップビス(M3x15/5入) Cap Screw(M3x15/5pcs)	5pcs
1-S23018	キャップビス(M3x18/5入) Cap Screw(M3x18/5pcs)	5pcs
1-S23020	キャップビス(M3x20/5入) Cap Screw(M3x20/5pcs)	5pcs
1-S23022	キャップビス(M3x22/5入) Cap Screw(M3x22/5pcs)	5pcs
1-S23025	キャップビス(M3x25/5入) Cap Screw(M3x25/5pcs)	5pcs
1-S23030	キャップビス(M3x30/5入) Cap Screw(M3x30/5pcs)	5pcs
1-S23035	キャップビス(M3x35/3入) Cap Screw(M3x35/3pcs)	3pcs
1-S24010	キャップビス(M4x10/5入) Cap Screw(M4x10/5pcs)	5pcs
 フランジ付キャップビス Flanged Cap Screw		
1-S23006F	キャップビス(M3x6/フランジ付/5入) Cap Screw(M3x6/Flanged/5pcs)	5pcs
1-S23008F	キャップビス(M3x8/フランジ付/5入) Cap Screw(M3x8/Flanged/5pcs)	5pcs
1-S23010F	キャップビス(M3x10/フランジ付/5入) Cap Screw(M3x10/Flanged/5pcs)	5pcs
1-S24008F	キャップビス(M4x8/フランジ付/5入) Cap Screw(M4x8/Flanged/5pcs)	5pcs
1-S24010F	キャップビス(M4x10/フランジ付/5入) Cap Screw(M4x10/Flanged/5pcs)	5pcs
 サラビス Flat Head Screw		
1-S32006	サラビス(M2x6/10入) Flat Head Screw(M2x6/10pcs)	10pcs
1-S32608	サラビス(M2.6x8/10入) Flat Head Screw(M2.6x8/10pcs)	10pcs
1-S32612	サラビス(M2.6x12/10入) Flat Head Screw(M2.6x12/10pcs)	10pcs
1-S33006	サラビス(M3x6/10入) Flat Head Screw(M3x6/10pcs)	10pcs
1-S33008	サラビス(M3x8/10入) Flat Head Screw(M3x8/10pcs)	10pcs
1-S33010	サラビス(M3x10/10入) Flat Head Screw(M3x10/10pcs)	10pcs
1-S33012	サラビス(M3x12/10入) Flat Head Screw(M3x12/10pcs)	10pcs
1-S33016	サラビス(M3x16/10入) Flat Head Screw(M3x16/10pcs)	10pcs
1-S33030	サラビス(M3x30/10入) Flat Head Screw(M3x30/10pcs)	10pcs
1-S34006	サラビス(M4x6/10入) Flat Head Screw(M4x6/10pcs)	10pcs
1-S34012	サラビス(M4x12/10入) Flat Head Screw(M4x12/10pcs)	10pcs
1-S34015	サラビス(M4x15/10入) Flat Head Screw(M4x15/10pcs)	10pcs
1-S34018	サラビス(M4x18/10入) Flat Head Screw(M4x18/10pcs)	10pcs
1-S34020	サラビス(M4x20/10入) Flat Head Screw(M4x20/10pcs)	10pcs

品番 No.	品名 Parts Names	入数 Quantity
 サラヘックスビス Flat Head Hex Screw		
1-S32606H	サラビス(M2.6x6)(ヘックス/10入) Flat Head Screw(Hex/M2.6x6/10pcs)	10pcs
1-S32608H	サラビス(M2.6x8)(ヘックス/10入) Flat Head Screw(Hex/M2.6x8/10pcs)	10pcs
1-S33005H	サラビス(M3x5)(ヘックス/10入) Flat Head Screw(Hex/M3x5/10pcs)	10pcs
1-S33006H	サラビス(M3x6)(ヘックス/10入) Flat Head Screw(Hex/M3x6/10pcs)	10pcs
1-S33008H	サラビス(M3x8)(ヘックス/10入) Flat Head Screw(Hex/M3x8/10pcs)	10pcs
1-S33010H	サラビス(M3x10)(ヘックス/10入) Flat Head Screw(Hex/M3x10/10pcs)	10pcs
1-S33012H	サラビス(M3x12)(ヘックス/10入) Flat Head Screw(Hex/M3x12/10pcs)	10pcs
1-S33015H	サラビス(M3x15)(ヘックス/10入) Flat Head Screw(Hex/M3x15/10pcs)	10pcs
1-S33016H	サラビス(M3x16)(ヘックス/10入) Flat Head Screw(Hex/M3x16/10pcs)	10pcs
1-S33018H	サラビス(M3x18)(ヘックス/10入) Flat Head Screw(Hex/M3x18/10pcs)	10pcs
1-S33020H	サラビス(M3x20)(ヘックス/10入) Flat Head Screw(Hex/M3x20/10pcs)	10pcs
1-S34006H	サラビス(M4x6)(ヘックス/10入) Flat Head Screw(Hex/M4x6/10pcs)	10pcs
1-S34008H	サラビス(M4x8)(ヘックス/10入) Flat Head Screw(Hex/M4x8/10pcs)	10pcs
1-S34010H	サラビス(M4x10)(ヘックス/10入) Flat Head Screw(Hex/M4x10/10pcs)	10pcs
1-S34012H	サラビス(M4x12)(ヘックス/10入) Flat Head Screw(Hex/M4x12/10pcs)	10pcs
1-S34015H	サラビス(M4x15)(ヘックス/10入) Flat Head Screw(Hex/M4x15/10pcs)	10pcs
1-S34018H	サラビス(M4x18)(ヘックス/6入) Flat Head Screw(Hex/M4x18/6pcs)	6pcs
1-S34020H	サラビス(M4x20)(ヘックス/5入) Flat Head Screw(Hex/M4x20/5pcs)	5pcs
1-S34025H	サラビス(M4x25)(ヘックス/5入) Flat Head Screw(Hex/M4x25/5pcs)	5pcs
 サラタッピングビス Flat Head Self-Tapping Screw		
1-S32606TP	TPサラビス(M2.6x6/10入) TP Flat Head Screw(M2.6x6/10pcs)	10pcs
1-S32608TP	TPサラビス(M2.6x8/10入) TP Flat Head Screw(M2.6x8/10pcs)	10pcs
1-S33006TP	TPサラビス(M3x6/10入) TP Flat Head Screw(M3x6/10pcs)	10pcs
1-S33008TP	TPサラビス(M3x8/10入) TP Flat Head Screw(M3x8/10pcs)	10pcs
1-S33010TP	TPサラビス(M3x10/10入) TP Flat Head Screw(M3x10/10pcs)	10pcs
1-S33012TP	TPサラビス(M3x12/10入) TP Flat Head Screw(M3x12/10pcs)	10pcs
1-S33015TP	TPサラビス(M3x15/10入) TP Flat Head Screw(M3x15/10pcs)	10pcs
1-S34015TP	TPサラビス(M4x15/10入) TP Flat Head Screw(M4x15/10pcs)	10pcs
1-S34020TP	TPサラビス(M4x20/10入) TP Flat Head Screw(M4x20/10pcs)	10pcs
1-S34025TP	TPサラビス(M4x25/10入) TP Flat Head Screw(M4x25/10pcs)	10pcs
 サラタッピングヘックスビス Flat Head Self-Tapping Hex Screw		
1-S32612TPH	TPサラビス(M2.6x12)(ヘックス/10入) TP Flat Head Screw(Hex/M2.6x12/10pcs)	10pcs
1-S33010TPH	TPサラビス(M3x10)(ヘックス/10入) TP Flat Head Screw(Hex/M3x10/10pcs)	10pcs
1-S33015TPH	TPサラビス(M3x15)(ヘックス/10入) TP Flat Head Screw(Hex/M3x15/10pcs)	10pcs
1-S33020TPH	TPサラビス(M3x20)(ヘックス/10入) TP Flat Head Screw(Hex/M3x20/10pcs)	10pcs

品番 No.	品名 Parts Names	入数 Quantity
 チタンサラビス Titanium Flat Head Screw		
1-S33008T	サラビス(M3x8)(チタン/10入) Flat Head Screw(Titanium/M3x8/10pcs)	10pcs
1-S33012T	サラビス(M3x12)(チタン/10入) Flat Head Screw(Titanium/M3x12/10pcs)	10pcs
1-S34006T	サラビス(M4x6)(チタン/8入) Flat Head Screw(Titanium/M4x6/8pcs)	8pcs
1-S34010T	サラビス(M4x10)(チタン/6入) Flat Head Screw(Titanium/M4x10/6pcs)	6pcs
1-S34015T	サラビス(M4x15)(チタン/5入) Flat Head Screw(Titanium/M4x15/5pcs)	5pcs
1-S34020T	サラビス(M4x20)(チタン/4入) Flat Head Screw(Titanium/M4x20/4pcs)	4pcs
 チタンサラヘックスビス Titanium Flat Head Hex Screw		
1-S33006HT	サラビス(M3x6)(ヘックス/チタン/8入) Flat Head Screw(Hex/Titanium/M3x6/8pcs)	8pcs
1-S33008HT	サラビス(M3x8)(ヘックス/チタン/8入) Flat Head Screw(Hex/Titanium/M3x8/8pcs)	8pcs
1-S33010HT	サラビス(M3x10)(ヘックス/チタン/8入) Flat Head Screw(Hex/Titanium/M3x10/8pcs)	8pcs
1-S33012HT	サラビス(M3x12)(ヘックス/チタン/8入) Flat Head Screw(Hex/Titanium/M3x12/8pcs)	8pcs
1-S33015HT	サラビス(M3x15)(ヘックス/チタン/8入) Flat Head Screw(Hex/Titanium/M3x15/8pcs)	8pcs
1-S33018HT	サラビス(M3x18)(ヘックス/チタン/6入) Flat Head Screw(Hex/Titanium/M3x18/6pcs)	6pcs
1-S34010HT	サラビス(M4x10)(ヘックス/チタン/5入) Flat Head Screw(Hex/Titanium/M4x10/5pcs)	5pcs
1-S34015HT	サラビス(M4x15)(ヘックス/チタン/5入) Flat Head Screw(Hex/Titanium/M4x15/5pcs)	5pcs
1-S34025HT	サラビス(M4x25)(ヘックス/チタン/3入) Flat Head Screw(Hex/Titanium/M4x25/3pcs)	3pcs
 チタンサラタッピングビス Titanium Flat Head Self-Tapping Screw		
1-S33008TPT	TPサラビス(M3x8)(チタン/10入) TP Flat Head Screw(Titanium/M3x8/10pcs)	10pcs
1-S33012TPT	TPサラビス(M3x12)(チタン/10入) TP Flat Head Screw(Titanium/M3x12/10pcs)	10pcs
1-S33015TPT	TPサラビス(M3x15)(チタン/8入) TP Flat Head Screw(Titanium/M3x15/8pcs)	8pcs
1-S34015TPT	TPサラビス(M4x15)(チタン/4入) TP Flat Head Screw(Titanium/M4x15/4pcs)	4pcs
1-S34020TPT	TPサラビス(M4x20)(チタン/4入) TP Flat Head Screw(Titanium/M4x20/4pcs)	4pcs
1-S34025TPT	TPサラビス(M4x25)(チタン/4入) TP Flat Head Screw(Titanium/M4x25/4pcs)	4pcs
 ナベビス Round Head Screw		
1-S42008	ナベビス(M2x8/10入) Round Screw(M2x8/10pcs)	10pcs
1-S42010	ナベビス(M2x10/10入) Round Screw(M2x10/10pcs)	10pcs
1-S42015	ナベビス(M2x15/10入) Round Screw(M2x15/10pcs)	10pcs
1-S42625	ナベビス(M2.6x25/10入) Round Screw(M2.6x25/10pcs)	10pcs
1-S42630	ナベビス(M2.6x30/10入) Round Screw(M2.6x30/10pcs)	10pcs
1-S43006	ナベビス(M3x6/10入) Round Screw(M3x6/10pcs)	10pcs
1-S43012	ナベビス(M4x12/10入) Round Screw(M4x12/10pcs)	10pcs
 ナベタッピングビス Round Head Self-Tapping Screw		
1-S42008TP	TPナベビス(M2x8/10入) TP Round Screw(M2x8/10pcs)	10pcs
1-S42010TP	TPナベビス(M2x10/10入) TP Round Screw(M2x10/10pcs)	10pcs
1-S43008TP	TPナベビス(M3x8/10入) TP Round Screw(M3x8/10pcs)	10pcs
1-S43012TP	TPナベビス(M3x12/10入) TP Round Screw(M3x12/10pcs)	10pcs
1-S43015TP	TPナベビス(M3x15/10入) TP Round Screw(M3x15/10pcs)	10pcs

ビス・ナット・リング・ワッシャー (3) Screw, Nut, Ring, Washer (3)

品番 No.	品名 Parts Names	入数 Quantity
 セットビス Set Screw		
1-S53003	セットビス(M3x3/10入) Set Screw(M3x3/10pcs)	10pcs
1-S53004	セットビス(M3x4/10入) Set Screw(M3x4/10pcs)	10pcs
1-S53005	セットビス(M3x5/10入) Set Screw(M3x5/10pcs)	10pcs
1-S53006	セットビス(M3x6/10入) Set Screw(M3x6/10pcs)	10pcs
1-S53008	セットビス(M3x8/10入) Set Screw(M3x8/10pcs)	10pcs
1-S53010	セットビス(M3x10/10入) Set Screw(M3x10/10pcs)	10pcs
1-S53012	セットビス(M3x12/10入) Set Screw(M3x12/10pcs)	10pcs
1-S53014	セットビス(M3x14/5入) Set Screw(M3x14/5pcs)	5pcs
1-S53018	セットビス(M3x18/5入) Set Screw(M3x18/5pcs)	5pcs
1-S53020	セットビス(M3x20/5入) Set Screw(M3x20/5pcs)	5pcs
1-S53025	セットビス(M3x25/5入) Set Screw(M3x25/5pcs)	5pcs
1-S54004	セットビス(M4x4/10入) Set Screw(M4x4/10pcs)	10pcs
1-S54005	セットビス(M4x5/10入) Set Screw(M4x5/10pcs)	10pcs
1-S54008	セットビス(M4x8/10入) Set Screw(M4x8/10pcs)	10pcs
1-S54010	セットビス(M4x10/6入) Set Screw(M4x10/6pcs)	6pcs
1-S54012	セットビス(M4x12/10入) Set Screw(M4x12/10pcs)	10pcs
1-S54020	セットビス(M4x20/5入) Set Screw(M4x20/5pcs)	5pcs
1-S55004	セットビス(M5x4/5入) Set Screw(M5x4/5pcs)	5pcs
1-S55040	セットビス(M5x40/5入) Set Screw(M5x40/5pcs)	5pcs

品番 No.	品名 Parts Names	入数 Quantity
 ワッシャー Washer		
1-W200604	ワッシャー(M2x6x0.4/10入) Washer(M2x6x0.4/10pcs)	10pcs
1-W260705	ワッシャー(M2.6x7x0.5/10入) Washer(M2.6x7x0.5/10pcs)	10pcs
1-W300705	ワッシャー(M3x7x0.5/10入) Washer(M3x7x0.5/10pcs)	10pcs
1-W300805	ワッシャー(M3x8x0.5/10入) Washer(M3x8x0.5/10pcs)	10pcs
1-W300910	ワッシャー(M3x9x1.0/10入) Washer(M3x9x1.0/10pcs)	10pcs
1-W301010	ワッシャー(M3x10x1/10入) Washer(M3x10x1/10pcs)	10pcs
1-W401005	ワッシャー(M4x10x0.5/10入) Washer(M4x10x0.5/10pcs)	10pcs
1-W401008	ワッシャー(M4x10x0.8/10入) Washer(M4x10x0.8/10pcs)	10pcs
1-W451005	ワッシャー(M4.5x10x0.5/10入) Washer(M4.5x10x0.5/10pcs)	10pcs
1-W500805	ワッシャー(M5x8x0.5/10入) Washer(M5x8x0.5/10pcs)	10pcs
1-W501208	ワッシャー(M5x12x0.8/10入) Washer(M5x12x0.8/10pcs)	10pcs
1-W701105	ワッシャー(M7x11x0.5/5入) Washer(M7x11x0.5/5pcs)	5pcs
 スプリングワッシャー Spring Washer		
1-W300615S	ワッシャー(M3x6x1.5) スプリング (10入) Washer(Spring/M3x6x1.5/10pcs)	10pcs

品番 No.	品名 Parts Names	入数 Quantity
 シム Shim		
96046	6x8mmシムセット(0.1/0.2/0.3/各10) 6x8mm Shim Set(0.1/0.2/0.3/10pcs)	10pcs
96641	3x5mmシムセット(0.1/0.2/0.3/各10) 3x5mm Shim Set(0.1/0.2/0.3/10pcs)	10pcs
96642	4x6mmシムセット(0.1/0.2/0.3/各10) 4x6mm Shim Set(0.1/0.2/0.3/10pcs)	10pcs
96643	5x7mmシムセット(0.1/0.2/0.3/各10) 5x7mm Shim Set(0.1/0.2/0.3/10pcs)	10pcs
96644	8x10mmシムセット(0.1/0.2/0.3/各10) 8x10mm Shim Set(0.1/0.2/0.3/10pcs)	10pcs
96646	12x15mmシムセット(0.1厚/0.2厚/各4入) 12x15mm Shim Set(0.1/0.2/4pcs)	4pcs
96647	10x12mmシムセット(0.1/0.2)各4入 10x12mm Shim Set(0.1/0.2)4pcs	4pcs
96648	5x12x0.15mmシム(10入) 5x12x0.15mm Shim(10pcs)	10pcs
96772	13x16x0.15 mmシム SUS (10入) 13x16x0.15mm Shim SUS	10pcs
96773	8x12x0.2mmシム(5入) 8x12x0.2mm Shim(5pcs)	5pcs
96774	5x20x0.2mmシム(5入) 5x20x0.2mm Shim(5pcs)	5pcs
96775	4x10x0.15mmシム(10入) 4x10x0.15mm Shim(10pcs)	10pcs
96946	12x18x0.15mmシム(10入) 12x18x0.15mm Shim(10pcs)	10pcs
96947	シムセット(15x18x0.2mm/10入) Shim Set(15x18x0.2mm/10pcs)	10pcs

京商スペアパーツ・オプションパーツの購入方法

部品を
こわしちゃった



※これらの購入方法は日本国内に限らせていただきます

- 部品をこわしたり、なくしてしまった場合でもスペアパーツやオプションパーツを購入し、元どおりに直す事ができます。
- パーツはお店で直接購入していただくか、お店に行けない場合は、京商オンラインショップで購入することができます。

※お支払い方法により発送手数料が異なります。京商WEBサイトにてご確認ください。
※お届け予定日数は夏・冬期休業または交通事情等運送上の理由により、遅れる場合がございますのであらかじめご了承ください。

1.まずはお店でお求めください。

まずは、お近くのお店か、この商品をお買い求めいただいたお店にご来店ください。ご希望のパーツの在庫があれば即購入できます。その際に組立/取扱説明書をお持ちになると購入がスムーズになります。



お店で在庫切れの場合でも京商の『オンラインパーツ直送便』※でお店から京商へ申し込みます

お店でご希望のパーツがたまたま品切れだった場合でも、京商の『オンラインパーツ直送便』※を利用すればその場で注文できます。『オンラインパーツ直送便』は、ご希望のパーツの品番や数量等を直接お店にご注文してください。在庫確認後代金をお支払いいただければ結構です。お客様のご自宅か、お店にお届けします。

※一部取扱っていないお店もございます。

A: 取扱説明書で必要な
パーツの品番と数量を
確認する。

B: お店で必要なパーツを
注文し代金を支払う。

C: ご注文から約3~4日で
お客様のご自宅か、お店に
お届けします。



オンライン
パーツ直送便
取扱店はこの
ステッカーが
目印です。



2.お店に行けない場合は 京商オンラインショップで購入できます。

京商オンラインショップで購入する。



<https://rc.kyosho.com>

スペアパーツや、オプションパーツ、アクセサリ等
写真を見て購入することができます。



京商株式会社

〒243-0021 神奈川県厚木市岡田3050 厚木アクストメインタワー7F

●お問い合わせはユーザー相談室まで

電話 046-229-4115 受付時間：月～金曜(祝祭日を除く)13:00～18:00



京商ホームページ
www.kyosho.com

*KYOSHO CORPORATION hereby declare that this product is in compliance with the essential requirements and other relevant provisions of Directive 1999/5/EC. The Declaration of Conformity (DoC) can be downloaded at following URL.
www.kyosho.com/eng/support/doc/index.html

*Hiermit erklärt die KYOSHO Corporation, dass dieses Produkt in Übereinstimmung mit der Richtlinie 1999/5/EC ist und ihr in allen relevanten Punkten entspricht. Die Konformitätserklärung kann unter dem folgenden Link abgerufen werden:
www.kyosho.com/eng/support/doc/index.html

*Par la présente, KYOSHO CORPORATION déclare que cet équipement est conforme aux exigences essentielles et aux autres dispositions de la directive 1999/5/CE qui lui sont applicables. La déclaration de conformité peut être consultée à l'adresse suivante: www.kyosho.fr/rtte-doc.htm

*Por medio de la presente KYOSHO declara que este producto cumple con los requisitos esenciales y cualesquiera otras disposiciones aplicables o exigibles de la Directiva 1999/5/CE. La Declaración de Conformidad (DoC) puede descargarse en la siguiente dirección de Internet: www.kyosho.com/eng/support/doc/index.html

メーカー指定の純正部品を使用して
安全にR/Cを楽しみましょう。

FCC CAUTION

Changes or modifications not expressly approved by the party responsible for compliance could void the user's authority to operate the equipment.

京商株式会社

〒243-0021 神奈川県厚木市岡田3050 厚木アクストメインタワー7F

●ユーザー相談室直通電話 046-229-4115

お問い合わせは：月曜～金曜(祝祭日を除く)13：00～18：00

32232308-1

PRINTED IN CHINA