

29 重心調整 Centre of Gravity (C of G)

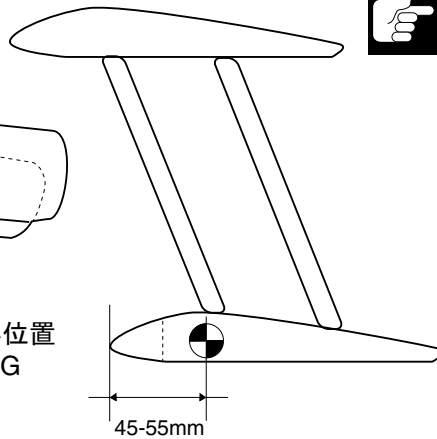

▶各主翼を確実にネジ止めする。
飛行中にはずれると操縦不能になり事故につながります。
Ensure all screws are securely tightened before flight.

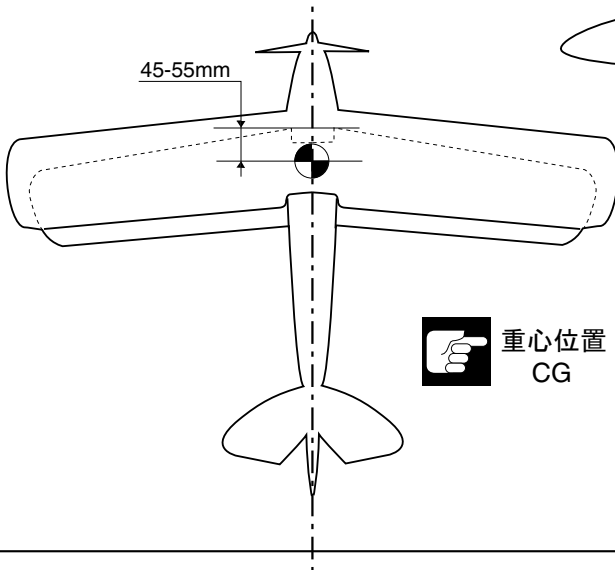

▶重心のチェックをする前に飛行はしない。
Check C of G position before flying.
▶図の位置に重心が来るように受信機とバッテリーを前後に移動して重心位置を合わせる。
If necessary, re-position receiver and battery to get correct C of G.

注意して組立てる所。
Pay close attention here!

●重要な注意事項があるマークです。
必ずお読みください。
Do not disregard this symbol!



- この機体は、経験者を対象にしていますので、無線操縦飛行機が初めてという方は、調整等を経験者のアドバイスを受けながら確実に組立ててください。中途半端な組上りの機体を飛ばすのは大変危険です。
- 無線操縦飛行機が初めてという方には、単独飛行はできませんので、必ず経験者の指導を受けてください。
- この機体は、2サイクルの40クラスエンジン、4サイクル50クラスエンジン用に設計されていますのでこれ以上のエンジンを使用し、過激な飛行をおこなうと破損するだけでなく、大変危険ですので絶対におやめください。
- This aircraft has been designed for intermediate to experienced level flyers. First time pilots should seek the advice of more experienced flyers during construction and for initial flights.
- Initially, less experienced pilots should only fly with an experienced pilot, until they become more proficient.
- This aircraft is designed to be powered by either a 2 stroke .40 class size engine or a 4 stroke 50class size engine. Installation of engines other than those specified could lead to a serious accident and/or damage to property.

スペアパーツ SPARE PARTS

★: FOR JAPANESE MARKET ONLY.

品番 No.	パーツ名 Part Names	内容 Quantity	★定価	★発送手数料
11837-01	カウリング Cowling	x1	3500	200 (一律)
11837-02	キャノピー Canopy	x2	600	
11837-03	メインギヤ Main Gear	x1 カバー-x2	2500	
11837-04	ウイングステーセット Wing Stay Set	x4	2200	

品番 No.	パーツ名 Part Names	内容 Quantity	★定価	★発送手数料
11837-05	中央ステーセット Center Stay Set	N x2	2200	200 (一律)
11837-06	ステージョイント Stay Joint	x12	2000	
11837-07	デカール Decals	x2	1000	
11441-05	補修フィルム Repair Films (Satin Yellow)		1600	

パーツに関するお問い合わせは、ユーザー相談室まで。

パーツの価格には、消費税は含まれておりません。また、定価、発送手数料、消費税は平成 12 年 5 月 1 日現在のもので、法規改正、運賃改定、諸事情などともない変更になりますので、ご了承ください。